

SZOLNOK MEGYEI JOGÚ VÁROS KÖZGYŰLÉSE

2021. szeptember 30-ai

nyílt ülésének

J E G Y Z Ő K Ö N Y V E

Tartalomjegyzék

| | |
|---|----|
| 1. napirendi pont: Beszámoló Szolnok város közbiztonsági helyzetéről, a közbiztonság érdekében tett intézkedésekről és az azzal kapcsolatos feladatokról..... | 14 |
| 2. napirendi pont: Tájékoztató Szolnok Megyei Jogú Város Önkormányzata 2021. évi gazdálkodásának I. félévi helyzetéről szóló tájékoztató elfogadásáról | 21 |
| 3. napirendi pont: Előterjesztés Szolnok Megyei Jogú Város Önkormányzatának 2021. évi költségvetéséről szóló 4/2021. (II.18.) önkormányzati rendelet módosítására | 26 |
| 4. napirendi pont: Előterjesztés a MUSZOL Nonprofit Kft. 2021. évi üzleti tervének és támogatási szerződésének módosítására..... | 27 |
| 5. napirendi pont: Előterjesztés a Szolnok TV Zrt-vel kapcsolatos döntések meghozatalára..... | 28 |
| 6. napirendi pont: Előterjesztés a Szolnoki Városüzemeltetési Kft.-vel kapcsolatos fejlesztési döntések meghozatalára | 30 |
| 7. napirendi pont: Előterjesztés a Római Katolikus Egyház tulajdonában álló Kőrösi úti temetővel kapcsolatos döntések meghozatalára..... | 37 |
| 8. napirendi pont: Előterjesztés a TISZT Kft.-nek a Szolnoki Városüzemeltetési Kft.-be történő beolvadásával kapcsolatos, második alkalommal történő döntés meghozatalára..... | 38 |
| 9. napirendi pont: Előterjesztés a Szolnoki Városfejlesztő Nonprofit Zrt.-vel kötött települési önkormányzati feladatok ellátásáról szóló keretszerződés módosítására | 42 |
| 10. napirendi pont: Előterjesztés "A Katona József utcai szegregátum infrastrukturális fejlesztése" című projekt forrásösszetételének jóváhagyására | 48 |
| 11. napirendi pont: Előterjesztés Szolnok Megyei Jogú Város TOP keretének felhasználásával kapcsolatos döntések meghozatalára | 49 |
| 12. napirendi pont: Előterjesztés Önkormányzati épületek energetikai korszerűsítése című kiírásban pályázat benyújtására..... | 52 |
| 13. napirendi pont: Előterjesztés a „Szolnok és agglomerációjának szennyvíz és csapadékvíz fejlesztése” című pályázattal kapcsolatos intézkedések megtételére | 53 |
| 14. napirendi pont: Előterjesztés a Foglalkoztatási Célú Non-profit Szervezet részére ingatlanok használatba adására..... | 58 |
| 15. napirendi pont: Előterjesztés szociális feladatellátással kapcsolatos vagyoni döntések meghozatalára | 62 |
| 16. napirendi pont: Előterjesztés Szolnok város településrendezési eszközeinek módosítására..... | 72 |
| 17. napirendi pont: Előterjesztés Szolnok város közigazgatási területén megvalósítandó napelemes erőművek támogatására..... | 84 |

| | |
|---|-----|
| 18. napirendi pont: Előterjesztés Szolnok Megyei Jogú város Önkormányzata 2021. évi belső ellenőrzési tervének módosítására | 86 |
| 19. napirendi pont: Beszámoló az Önkormányzati Környezetvédelmi Alap 2020. évi felhasználásáról..... | 91 |
| 20. napirendi pont: Előterjesztés a Bursa Hungarica Felsőoktatási Önkormányzati Ösztöndíjpályázat 2022. évi fordulójához történő csatlakozásra | 91 |
| 21. napirendi pont: Előterjesztés "Szolnok Város Jövője" Közalapítvány alapító okiratának módosítására ... | 93 |
| 22. napirendi pont: Előterjesztés a Damjanich János Múzeum igazgatói munkakörére vonatkozó pályázat kiírására | 106 |
| 23. napirendi pont: Előterjesztés Szolnok Megyei Jogú Város Kulturális Konceptiója és Cselekvési terve elfogadására II. forduló | 109 |
| 24. napirendi pont: Előterjesztés a lejárt határidejű közgyűlési határozatok végrehajtására | 116 |
| 25. napirendi pont: Tájékoztató a két ülés között tett fontosabb intézkedésekről, tárgyalásokról | 122 |

Szolnok Megyei Jogú Város Közgyűlése 2021. szeptember 30-ai nyílt ülésének**RENDELETEI**

- 27/2021. (IX.30.) Szolnok Megyei Jogú Város Önkormányzatának 2021. évi költségvetéséről szóló 4/2021. (II.18.) önkormányzati rendelet módosításáról
- 28/2021. (IX.30.) Szolnok Megyei Jogú Város vagyonáról és a vagyonnal való gazdálkodás egyes szabályairól szóló 25/2003. (VII.9.) önkormányzati rendelet módosításáról

HATÁROZATAI

- 264/2021. (IX.30.) a 2021. szeptember 30-ai munkaterv szerinti közgyűlés nyílt ülése napirendjeinek jóváhagyásáról
- 265/2021. (IX.30.) a 2021. szeptember 30-ai munkaterv szerinti közgyűlés zárt ülés napirendjeinek jóváhagyásáról
- 266/2021. (IX. 30.) a Szolnoki Rendőrkapitányság vezetőjének Szolnok város közbiztonsági helyzetéről, a közbiztonság érdekében tett intézkedésekről és az azzal kapcsolatos feladatokról szóló beszámolója elfogadásáról
- 267/2021. (IX. 30.) Szolnok Megyei Jogú Város Önkormányzata 2021. évi gazdálkodásának I. félévi helyzetéről szóló tájékoztató elfogadásáról
- 268/2021. (IX.30.) a MUSZOL Nonprofit Kft. 2021. évi üzleti tervének és 2021. évi támogatási szerződésének módosításáról
- 269/2021. (IX.30.) a Szolnok TV Zrt-vel kapcsolatos döntések meghozataláról
- 270/2021. (IX.30.) a Szolnoki Városüzemeltetési Kft.-vel kapcsolatos fejlesztési döntések meghozataláról
- 271/2021. (IX.30.) a Római Katolikus Egyház tulajdonában álló Kőrösi úti temetővel kapcsolatos döntések meghozataláról
- 272/2021. (IX.30.) a TISZT Kft.-nek a Szolnoki Városüzemeltetési Kft.-be történő beolvadásával kapcsolatos, második alkalommal történő döntések meghozataláról
- 273/2021. (IX.30.) a Szolnoki Városfejlesztő Nonprofit Zrt.-vel kötött települési önkormányzati feladatok ellátásáról szóló keretszerződés módosításáról
- 274/2021. (IX.30.) a „A Katona József utcai szegregátum infrastrukturális fejlesztése” című projekt forrásösszetételének jóváhagyásáról

- 275/2021. (IX.30.) Szolnok Megyei Jogú Város TOP keretének felhasználásával kapcsolatos döntések meghozataláról
- 276/2021. (IX. 30.) az „Önkormányzati épületek energetikai korszerűsítése” című, TOP-6.5.1-19 kódszámú kiírás keretében pályázat benyújtásáról
- 277/2021. (IX.30.) a „Szolnok és agglomerációjának szennyvíz és csapadékvíz fejlesztése” című pályázattal kapcsolatos intézkedések megtételéről
- 278/2021. (IX. 30.) a Foglalkoztatási Célú Non-profit Szervezet részére ingatlanok használatba adásáról
- 279/2021. (IX. 30.) szociális feladatellátással kapcsolatos vagyoni döntések meghozataláról
- 280/2021. (IX. 30.) Szolnok város településrendezési eszközeinek módosításáról
- 281/2021. (IX. 30.) Szolnok, külterület (0990/32-33) hrsz.-ú földrészleteken tervezett naperőműpark támogatásáról
- 282/2021. (IX. 30.) Szolnok, külterület 0147/10 hrsz.-ú földrészleten tervezett napelemes kiserőmű támogatásáról
- 283/2021. (IX.30.) Szolnok Megyei Jogú Város Önkormányzata 2021. évi belső ellenőrzési tervének módosításáról
- 284/2021. (IX.30.) az Önkormányzati Környezetvédelmi Alap 2020. évi felhasználásáról szóló beszámoló elfogadásáról
- 285/2021.(IX.30.) a Bursa Hungarica Felsőoktatási Önkormányzati Ösztöndíjrendszer 2022. évi fordulójához történő csatlakozásról
- 286/2021. (IX.30.) a „Szolnok Város Jövője” Közalapítvány alapító okiratának módosításáról
- 287/2021. (IX.30.) a Damjanich János Múzeum igazgatói munkakörére vonatkozó pályázat kiírásáról
- 288/2021. (IX.30.) a Szolnok Megyei Jogú Város Kulturális Konceptiója és Cselekvési terv elfogadásának két fordulóban történő tárgyalásáról
- 289/2021. (IX.30.) a lejárt határidejű közgyűlési határozatok végrehajtásáról
- 290/2021. (IX.30.) a Szolnok Megyei Jogú Város Önkormányzata és kizárólagos tulajdonában álló, egyszemélyes gazdasági társaságai közötti szerződésekről szóló tájékoztatóról
- 291/2021. (IX.30.) a két ülés között tett fontosabb intézkedésekről, tárgyalásokról szóló tájékoztató elfogadásáról

6
J E G Y Z Ő K Ö N Y V

Készült: Szolnok Megyei Jogú Város Közgyűlésének 2021. szeptember 30-án megtartott soron kívüli nyílt üléséről.

Az ülés helye: a Megyeháza Díszterme (5000 Szolnok, Kossuth L. u. 2.)

| | | | |
|--|-------------------------|--|---------|
| Jelen voltak: | Szalay Ferenc | polgármester | |
| | Fejér Andor | alpolgármester | |
| | Györfi Mihály | alpolgármester | |
| | Miskolczi László | alpolgármester | |
| | Berényi Gábor | képviselő | |
| | Borda Zoltán Tibor | képviselő | |
| | Fajcsák Károly | képviselő | |
| | Dr. Füle István | képviselő | |
| | Galló György Péter | képviselő | |
| | Ligeti József | képviselő | |
| | Molnár Iván | képviselő | |
| | Dr. Póta Sándor | képviselő | |
| | Rehó János | képviselő | |
| | Rusvai Károly | képviselő | |
| | Szanyi István | képviselő | |
| | Szekeres Éva | képviselő | |
| | Tasnádi Zoltán | képviselő | (17 fő) |
| Távolmaradását bejelentette: | László Norbert | képviselő | (1 fő) |
| Tanácskozási joggal megjelentek: | Dr. Sebestyén Ildikó | jegyző | |
| | Dr. Rácz Andrea | aljegyző | |
| | Barta István | a Szolnoki Többség - Magyar Szocialista Párt képviselő-csoport meghívottja | |
| | Tőreki András | a Kereszténydemokrata Néppárt képviselő-csoport meghívottja | |
| | Kiss Csongor | a Varga Katalin Gimnázium tanulója | |
| | Varga Zsófia | a Kassai Úti Magyar-Angol Két Tanítási Nyelvű Általános Iskola tanulója | |
| Polgármesteri Hivatal képviseletében az ülésen tanácskozási joggal megjelentek: | | | |
| | Baranyiné Sárközi Erika | igazgató | |
| | Dr. Kondor Anita | igazgató | |
| | Dr. Versitz Éva | igazgató | |
| | Angyalné Gyetvai Andrea | osztályvezető | |
| | Bíró Réka | osztályvezető | |
| | Gyuricza-Vincze Ildikó | osztályvezető | |
| | Haluskáné Marsi Eszter | osztályvezető | |
| | Dr. Lédeczi Barnabás | osztályvezető | |
| | Romhányi Beáta | osztályvezető | |
| | Szabó Zoltán | osztályvezető | |
| | Szolnoki Viktor | osztályvezető | |
| | Öhlbaum Emese | osztályvezető | |
| | Tapasztó Ildikó | osztályvezető | |
| | Pataki Ferenc | főépítész | |
| | Kovács Ágnes | vezető-főtanácsos | |
| | Manzéger István | vezető-főtanácsos | |

Az egyes napirendi pontok tárgyalásánál tanácskozási joggal megjelentek:

- 1. napirendi pontnál:** Fűrj János r. alezredes, rendőrségi tanácsos, megbízott kapitányságvezető
Egedi István, r. ezredes, rendőrségi főtanácsos, megbízott bűnügyi rendőrfőkapitány-helyettes
- 4. napirendi pontnál:** Fodor György ügyvezető
- 5. napirendi pontnál:** Petó Dávid cégvezető
- 6,7,8 napirendi pontoknál:** Lits László ügyvezető igazgató
- 8. napirendi pontnál:** Bíró Árpád ügyvezető
Dr. Kóti Márton ügyvéd
- 9, 11. napirendi pontoknál:** Csatári István vezérigazgató
- 13. napirendi pontnál:** Magyar Péter Gyuláné, a VCSM Zrt. műszaki igazgatója
Katona Emil, a KSK Mérnöki Kft. ügyvezetője
- 14. napirendi pontnál:** Debreceni Sándorné, a Foglalkoztatási Célú Non-profit Szervezet elnöke
- 15. napirendi pontnál:** Bencsik Zsolt igazgató
Hegyi Anita igazgató
- 23. napirendi pontnál:** Ditzendy Károly Arisztid ügyvezető

Érdeklődő állampolgárok száma: 4 fő

A jegyzőkönyvet vezette: Kissné Vincze Erzsébet osztályvezető.

A jegyzőkönyvet hangfelvétel alapján összeállították a Szervezési Osztály munkatársai.

Szalay Ferenc polgármester: Megköszönte, a Megyei Önkormányzatnak és a Kormányhivatalnak, hogy rendelkezésre bocsájtották a Megyeháza Dísztermét. Megállapította, hogy a jelenléti ív tanúsága szerint jelen van 17 fő képviselő. Távolmaradását bejelentette László Norbert képviselő. A Közgyűlés határozatképes. Megnyitotta az ülést. Köszöntötte a képviselőket, az ülésteremben jelenlévő érdeklődőket, meghívottakat. Külön köszöntötte Kiss Csongort, a Varga Katalin Gimnázium tanulóját és Varga Zsófiát, a Kassai Úti Magyar-Angol Két Tanítási Nyelvű Általános Iskola tanulóját.

Ismertette, hogy a Közgyűlés ülésén tanácskozási joggal vesznek részt a Kereszténydemokrata Néppárt képviselőcsoport nevében Tőreki András, a Szolnoki Többség – Magyar Szocialista Párt képviselőcsoport nevében Barta István.

Felhívta a képviselők figyelmét, hogy a szavazógép használatához egy tájékoztató cetlit találnak az asztalon.

Tájékoztatta a jelenlévőket és az érdeklődőket arról, hogy 2021-ben ismét Szolnokra érkezik a Richter Egészségváros program. A szolnoki Kossuth tér 2021. október 9-én (szombat) 9:45-18:00-ig szolgál a rendezvény helyszínéül. A Richter Egészségváros mottója: "Egészség ezreknek, milliók a kórháznak".

A családi programsorozat célja, hogy mindenki egyszerre tehessen valamit saját maga és családja egészségéért, valamint városa egészségügyének fejlesztéséért. A Richter Gedeon Nyrt. 3.500.000 Ft alapadományt ajánl fel a Jász-Nagykun-Szolnok Megyei Hetényi Géza Kórház-Rendelőintézet számára, a dietetikus és ételmezei osztály fejlesztésére. Ezt az adománylapot a résztvevők minden szűrésért, tanácsadásért, meghallgatott előadásért, mozgásprogramon való részvételért, véradásért, teszt kitöltésért, stb. járó adományponttal növelni tudják, hiszen a Richter pontonként 300 forinttal megemeli az alapadomány összegét. A pontgyűjtés részleteivel kapcsolatban mind Szolnok város, mind a Richter Egészségváros honlapján lehet bővebb információt találni. Ezúton meghívott mindenkit a Richter Egészségváros rendezvény valamennyi programjára. Fontosnak tartja, hogy „tegyünk együtt önmagunkért és a megyei kórházért”!

Ismertette, hogy a kiküldött meghívóból és a testületi portálra feltöltött anyagok közül törlés kerül:

A nyílt ülés napirendi pontjai közül:

- Az „Önkormányzati feladatellátást szolgáló fejlesztések támogatására” elnevezésű felhívás keretében a „Thököly út felújítása a 32. sz. főúttól az Eötvös téri körforgalomig” című projekt indítására vonatkozó előterjesztés
- Az Épített Környezet Helyi Védelmét Támogató feladatok bizottsági támogatása 2020. évi felhasználásáról szóló beszámoló

A zárt ülés napirendi pontjai közül:

- Az „Adorján Ildikó-díj” 2021. évi adományozására vonatkozó előterjesztés
- A bizottságok elnökeinek, alelnökeinek és tagjainak megválasztásáról szóló 102/2020. (VI.25.) határozat módosítására vonatkozó előterjesztés (meghívóban nem szereplő napirendi pont)

Indoka: A mai napra való tekintettel az időkeret szűkösége.

A nyílt és zárt ülés napirendi javaslatai az ülés előtt kiosztásra kerültek.

Kérdés, hozzászólás a nyílt ülés napirendjeivel kapcsolatban nem hangzott el.

Szalay Ferenc polgármester: Szavazást rendelt el és megállapította, hogy Szolnok Megyei Jogú Város Közgyűlése – határozathozatalakor jelenlévő képviselők száma 17 fő – 16 igen szavazattal, ellenszavazat nélkül és 1 tartózkodás mellett meghozta a következő határozatot:

264/2021. (IX.30.) határozat

a 2020. szeptember 30-ai munkaterv szerinti közgyűlés nyílt ülése napirendjeinek jóváhagyásáról

Szolnok Megyei Jogú Város Közgyűlése Szolnok Megyei Jogú Város Önkormányzata Szervezeti és Működési Szabályzatáról szóló 7/2014. (II.28.) önkormányzati rendelet 10. § (3), 11. § (3) és a 15. § (2) bekezdés e.) pontja alapján a **2020. szeptember 30-ai** munkaterv szerinti nyílt ülésének napirendjeit, azok sorrendjét az alábbiak szerint hagyja jóvá:

Beszámoló:

1. Beszámoló Szolnok város közbiztonsági helyzetéről, a közbiztonság érdekében tett intézkedésekről és az azzal kapcsolatos feladatokról

Előadó: Fürj János r. alezredes, rendőrségi tanácsos, megbízott kapitányságvezető

Költségvetési tárgyú előterjesztések:

2. Tájékoztató Szolnok Megyei Jogú Város Önkormányzata 2021. évi gazdálkodásának I. félévi helyzetéről szóló tájékoztató elfogadásáról

Előadó: Szalay Ferenc polgármester

3. Előterjesztés Szolnok Megyei Jogú Város Önkormányzatának 2021. évi költségvetéséről szóló 4/2021. (II.18.) önkormányzati rendelet módosítására

Előadó: Szalay Ferenc polgármester

Gazdasági társaságokkal kapcsolatos előterjesztések:

4. Előterjesztés a MUSZOL Nonprofit Kft. 2021. évi üzleti tervének és támogatási szerződésének módosítására

Előadó: Szalay Ferenc polgármester
Fodor György ügyvezető

5. Előterjesztés a Szolnok TV Zrt.-vel kapcsolatos döntések meghozatalára

Előadó: Szalay Ferenc polgármester
Pető Dávid cégvezető

6. Előterjesztés a Szolnoki Városüzemeltetési Kft.-vel kapcsolatos fejlesztési döntések meghozatalára

Előadó: Szalay Ferenc polgármester
Lits László ügyvezető igazgató

7. Előterjesztés a Római Katolikus Egyház tulajdonában álló Kőrösi úti temetővel kapcsolatos döntések meghozatalára

Előadó: Szalay Ferenc polgármester

8. Előterjesztés a TISZT Kft.-nek a Szolnoki Városüzemeltetési Kft.-be történő beolvadásával kapcsolatos, második alkalommal történő döntés meghozatalára

Előadó: Bíró Árpád ügyvezető
Lits László ügyvezető

Fejlesztéshez kapcsolódó előterjesztések:

9. Előterjesztés a Szolnoki Városfejlesztő Nonprofit Zrt.-vel kötött települési önkormányzati feladatok ellátásáról szóló keretszerződés módosítására

Előadó: Szalay Ferenc polgármester

10. Előterjesztés "A Katona József utcai szegregátum infrastrukturális fejlesztése" című projekt forrásösszetételének jóváhagyására

Előadó: Szalay Ferenc polgármester

11. Előterjesztés Szolnok Megyei Jogú Város TOP keretének felhasználásával kapcsolatos döntések meghozatalára

Előadó: Szalay Ferenc polgármester

12. Előterjesztés az Önkormányzati épületek energetikai korszerűsítése című kiírásban pályázat benyújtására

Előadó: Szalay Ferenc polgármester

13. Előterjesztés a „Szolnok és agglomerációjának szennyvíz és csapadékvíz fejlesztése” című pályázattal kapcsolatos intézkedések megtételére

Előadó: Szalay Ferenc polgármester

Vagyongazdálkodáshoz kapcsolódó előterjesztések:

14. Előterjesztés a Foglalkoztatási Célú Non-profit Szervezet részére ingatlanok használatba adására

Előadó: Szalay Ferenc polgármester

15. Előterjesztés szociális feladatellátással kapcsolatos vagyoni döntések meghozatalára

Előadó: Szalay Ferenc polgármester

Településrendezéshez kapcsolódó előterjesztések:

16. Előterjesztés Szolnok város településrendezési eszközeinek módosítására

Előadó: Szalay Ferenc polgármester

17. Előterjesztés Szolnok város közigazgatási területén megvalósítandó napelemes erőművek támogatására

Előadó: Szalay Ferenc polgármester

Belső ellenőrzés:

18. Előterjesztés Szolnok Megyei Jogú város Önkormányzata 2021. évi belső ellenőrzési tervének módosítására

Előadó: Dr. Sebestyén Ildikó jegyző

Beszámoló:

19. Beszámoló az Önkormányzati Környezetvédelmi Alap 2020. évi felhasználásáról

Előadó: Szekeres Éva, az Egészségügyi, Szociális és Környezetvédelmi Bizottság elnöke

Humán területhez kapcsolódó előterjesztések:

20. Előterjesztés a Bursa Hungarica Felsőoktatási Önkormányzati Ösztöndíjpályázat 2022. évi fordulójához történő csatlakozásra

Előadó: Szalay Ferenc polgármester

21. Előterjesztés "Szolnok Város Jövője" Közalapítvány alapító okiratának módosítására

Előadó: Szalay Ferenc polgármester

22. Előterjesztés a Damjanich János Múzeum igazgatói munkakörére vonatkozó pályázat kiírására

Előadó: Szalay Ferenc polgármester

23. Előterjesztés Szolnok Megyei Jogú Város Kulturális Konceptiója és Cselekvési terve elfogadására II. forduló

Előadó: Szalay Ferenc polgármester

Tájékoztatók:

24. Előterjesztés a lejárt határidejű közgyűlési határozatok végrehajtására

Előadók: Szalay Ferenc polgármester

Dr. Sebestyén Ildikó jegyző

25. Tájékoztató a két ülés között tett fontosabb intézkedésekről, tárgyalásokról

Előadó: Szalay Ferenc polgármester

Értesülnek: Szalay Ferenc polgármester
 Fejér Andor alpolgármester
 Györfi Mihály alpolgármester
 Miskolczi László alpolgármester
 Dr. Sebestyén Ildikó jegyző
 Dr. Rác Andrea aljegyző
 Polgármesteri Hivatal igazgatói

Kérdés, hozzászólás a zárt ülés napirendjeivel kapcsolatban nem hangzott el.

Szalay Ferenc polgármester: Szavazást rendelt el és megállapította, hogy Szolnok Megyei Jogú Város Közgyűlése – határozathozatalakor jelenlévő képviselők száma 17 fő – 17 igen szavazattal, ellenszavazat és tartózkodás nélkül meghozta a következő határozatot:

**265/2021. (IX.30.) határozat
 a 2021. szeptember 30-ai munkaterv szerinti közgyűlés zárt ülés napirendjeinek jóváhagyásáról**

Szolnok Megyei Jogú Város Közgyűlése a Magyarország helyi önkormányzatairól szóló 2011. évi CLXXXIX. törvény 46. § (2) bekezdés c. pontja, valamint a Szolnok Megyei Jogú Város Önkormányzata Szervezeti és Működési Szabályzatáról szóló 7/2014. (II.28.) önkormányzati rendelet 11. § (3) bekezdése alapján, a **2021. szeptember 30-ai** munkaterv szerinti **zárt ülés napirendjeit** az alábbiak szerint hagyja jóvá:

Városüzemeltetéshez kapcsolódó előterjesztések:

1. Előterjesztés a víziközművekkel kapcsolatos döntésekre

Előadó: Szalay Ferenc polgármester

¹Az előterjesztés zárt ülésen történő tárgyalásának indoka: A Magyarország helyi önkormányzatairól szóló 2011. évi CLXXXIX. törvény 46. § (2) bekezdés c.) pontja alapján

2. Előterjesztés Szolnok Megyei Jogú Város Önkormányzatának 2022-2036. évi Gördülő Fejlesztési Tervének elfogadásával összefüggő döntésekre

Előadó: Szalay Ferenc polgármester

Az előterjesztés zárt ülésen történő tárgyalásának indoka: A Magyarország helyi önkormányzatairól szóló 2011. évi CLXXXIX. törvény 46. § (2) bekezdés c.) pontja alapján

Lakás bérbeadás:

3. Előterjesztés önkormányzati érdekből történő lakás bérbeadására

Előadó: Szalay Ferenc polgármester

Az előterjesztés zárt ülésen történő tárgyalásának indoka: A Magyarország helyi önkormányzatairól szóló 2011. évi CLXXXIX. törvény 46. § (2) bekezdés c.) pontja alapján

Értesülnek: Szalay Ferenc polgármester
 Fejér Andor alpolgármester
 Györfi Mihály alpolgármester
 Miskolczi László alpolgármester
 Dr. Sebestyén Ildikó jegyző
 Dr. Rác Andrea aljegyző
 Polgármesteri Hivatal igazgatói

¹A képviselő-testület zárt ülést rendelhet el a vagyonával való rendelkezés esetén, továbbá az általa kiírt pályázat feltételeinek meghatározásakor, a pályázat tárgyalásakor, ha a nyilvános tárgyalás az önkormányzat vagy más érintett üzleti érdekét sértené.

Szalay Ferenc polgármester: Ismertette, hogy a mai Közgyűlésre napirend előtti kérdést nyújtottak be Dr. Füle István és Borda Zoltán képviselők.

Napirend előtti kérdések:

Dr. Füle István képviselő: A választókerületében több helyen is problémát okoz a parkolás. Ilyen a vasút állomás és környéke, a József Attila lakótelep főút melletti része, valamint a Mindszenty Bíboros utca teljes egészében. Kérdése, hogy belátható időn belül számíthatnak-e arra, hogy a helyzet rendeződik?

Fejér Andor alpolgármester: Válaszában elmondta, hogy a város parkolási problémája viszonylag régen fennálló gond. Ez fokozottan a belvárosban jelentkezik elsősorban, amelyre nem könnyű mindenki számára elfogadható megoldást találni. Az önkormányzat az elmúlt években a lehetséges forrásfelhasználás figyelembevételével a város több pontján is létesített új parkolóhelyeket, illetve több helyszínen történt parkolófelújítás is. Az említett térségben a parkolási gondok enyhítése érdekében együttműködési megállapodást kötött az önkormányzat az INTERSPÁR Hipermarkettel, amely által lehetővé vált közel 100 gépjármű számára a parkolás az áruház magánparkolójában.

A képviselő által említett területen a parkolóhelyeknek a bővítése csak a zöldterületek igénybevételével lehetséges. Örök dilemma, hogy a burkolt területek és a zöld területek közötti arányokat meddig, milyen mértékben és arányban lehet, vagy érdemes módosítani, illetve az ott lakók véleményét figyelembe véve hogyan tudnak beavatkozni.

A Vasútállomás környékén a parkolóhelybővítés megvalósítható a MÁV területén. A MÁV ígérete arról szól, hogy ez évben elkezdődik a parkolóknak az építése, azonban már tudható, hogy nem kezdődik el. Ennek az a magyarázata, hogy elkészültek az engedélyes tervek és a zöld területeknek a figyelembe vételével olyan nyomvonalba tervezték a parkolót, amely szükségszerűvé teszi a Településrendezési Tervnek a módosítását. A Településrendezési Terv módosítása a mai közgyűlésen napirenden szerepel. A közgyűlés döntése után nyújtható be a már elkészült engedélyes terv az engedélyező hatóság részére. Erre előreláthatólag 6 hónap időintervallumra van szükség, majd azt követően további 1,5-2 hónap az engedélyeknek a kiadása. A MÁV tájékoztatása szerint várhatóan 2022. augusztusában kezdődhet a 200 parkolóhelynek a kiépítése.

A másik említett övezet a Mindszenty Bíboros utca probléma, amellyel kapcsolatban elmondta, hogy az önkormányzati területen a közút található, illetve az ott kijelölt parkolóhelyek és az út két oldalán egy szűk sáv, amely zöldterület. A többi magánterület, a társasházaknak a tulajdona, illetve az utca végén lévő garázsok magántulajdonban vannak. Az önkormányzat az adott területen további parkolóhelyeket nem tud létesíteni.

Dr. Füle István képviselő: A MÁV területén a parkolóhelyek kialakításával kapcsolatban elfogadta a választ. Megjegyezte, hogy a József Attila lakóteleppel kapcsolatos kérdésre nem kapott választ. Kérte azonban ennek a kérdésnek a felülvizsgálatát is, mert rosszabb a helyzet, mint a Mindszenty Bíboros utcában. A Mindszenty Bíboros utcával kapcsolatban kapott tájékoztatást tudomásul vette, az ott lakók tudják megoldani a kérdést. Valószínű az útfelújítás jelenthet előrelépést, bízik abban, hogy előbb-utóbb bekövetkezik.

Borda Zoltán képviselő: A képviselő-testület korábban döntést hozott arról, hogy a Szandaszőlősen és a Széchenyi lakótelepen vérvételi szolgáltatást fog működtetni, amelyhez plusz 10 millió Ft-ot is megszavazott a közgyűlés. Szandaszőlősen a Munkácsy Mihály úton az Orvosi Rendelőben 2020. októbere óta működik a vérvétel, viszont a Széchenyi lakótelepen a felújított Orvosi Rendelőben a mai napig nem. Kérdése, mi ennek az oka? Mikorra tehető a működés megkezdése?

Szalay Ferenc polgármester: A közgyűlés korábban döntött arról, hogy a kórház és a rendelőintézet mellett az említett két nagy városrészben is legyen vérévételi lehetőség. A Munkácsy úton az Orvosi Rendelő felújításához kapcsolódott a vérévételi hely kialakítása is, amely működik. A Széchenyi városrészben 500 millió Ft-ból megújult az Orvosi Rendelő, amely az alapellátás feladatok ellátására kapta meg a pályázati forrást, nem a szakellátásra. Ezért kezdeményezni kellett a támogatási szerződés módosítását, hogy a szakellátást is el lehessen látni az Orvosi Rendelőben. Az Intézményszolgálat amennyiben a laboratórium berendezését elkészíti, akkor november 1-én elindul a működés. Minden engedélyt megkapott az intézmény arra, hogy szakellátás is működhessen az alapellátást biztosító rendelőintézetben. Ez hosszantartó folyamat volt, de mindenképpen szükséges volt ennek eleget tenni. Az Egészségkártya Kft.-vel együttműködve fogja az ellátást biztosítani az Orvosi Rendelő 1. emeletén, így a városrészben élőknek nem kell beutazniuk a városba ezért a szolgáltatásért.

Borda Zoltán képviselő: Megköszönte a választ. A november 1. már belátható idő, amennyiben be is tartják az időpontot. A képviselő-testület által megszavazott plusz 10 millió Ft az informatikai háttérre került felhasználásra?

Szalay Ferenc polgármester: A plusz 10 millió Ft-t a vérévételi hely berendezésére, az eszközök beszerzésére szükséges fordítani. Úgy gondolja, hogy jó dolog az, hogy a városrészben van új orvosi rendelő vérévételi hellyel. Emellett fogászati ellátást, felnőtt és gyermek alapellátást kulturált módon lehet biztosítani.

Képviselő-csoport vezetői kérdések:

Berényi Gábor képviselő: Kérdése, hogy a tavaly karácsonykor kapott állami támogatásokból betervezett útfelújítások veszélyben vannak-e, nevezetesen azok, amelyeknek még az engedélyeztetése folyik? Tudomása szerint idén meg kell kezdődni a kivitelezésnek, fel kell használni az összeget. Veszélyben van-e bármelyik útfelújítás? Ismert számára olyan szerződésmódosítás is, amely a jövő évi kivitelezést is lehetővé teszi. Ezek igazak? Megvalósulnak a fejlesztések?

Szalay Ferenc polgármester: Amennyiben nem lesz teljes körű válasz, annak megadására a későbbiekben kerül sor.

Fejér Andor alpolgármester: Válaszában elmondta, hogy jelenleg a tervezést, engedélyeztetést megelőző szakaszban lévő projekteknek a teljes költségvetési forrásigénye csak akkor lesz ismert, ha a tervek elkészülnek, így a feltett kérdésre egzakt választ csak ezt követően lehet adni. A keret megszabásakor még meg nem tervezett projekttel állt szemben az önkormányzat és a felvetődött kérések árai hivatali becsléssel kerültek megjelenítésre. Ezek a számok akkor válnak hitelessé, ha a komplett műszaki tartalom látható lesz. Példaként említette, hogy felületi felújítást feltételeztek, de teljes útalap cseréjére volt szükség. Ezekben az esetekben a költségek megemelkednek. Amennyiben ismert lesz a teljes forrásigény, akkor a közgyűlés elé kerül a forráskeret felosztása, azaz mely utcák kerülhetnek felújításra és melyek újíthatóak fel egy következő forrás igénybevitelénél.

Szalay Ferenc polgármester: Az alpolgármesterekkel történt egyeztetés, valamint a frakcióvezetői megbeszélés alapján befejezésre kerülnek azok az útépitési programok, ahol csak burkolatot cserélnek, vagy újítanak fel. Látni kell, hogy a közművek 40-50-60 évesek, amelyeket ha nem cserélnek ki, akkor folyamatos lesz az útfelújítás, ezért inkább kevesebb út kerüljön felújításra, de az rendszeren. Meg kell vizsgálni a közművek állapotát, hogy hogyan lehet kicserélni a vízvezeték, valamint a csapadékvíz és a szennyvízelvezetés külön választása hogyan kapcsolható az útfelújítási programhoz. Csak út elkészítése nem lesz, csak az ivóvíz- és csatornahálózat felújításával együtt kerülhet sor rá. Ezért lesz változás a felújítási programban, de elérték azt, hogy jövő év december 31-ig kell elszámolni a forrással. Komplet útfelújítási programra kerülhet így sor.

1. napirendi pont:**Beszámoló Szolnok város közbiztonsági helyzetéről, a közbiztonság érdekében tett intézkedésekről és az azzal kapcsolatos feladatokról****Előadó:** Fürj János r. alezredes, rendőrségi tanácsos, megbízott kapitányságvezető

Egedi István, r. ezredes, rendőrségi főtanácsos, megbízott bűnügyi rendőrfőkapitány-helyettes: Dr. Rádi Norbert rendőrezredes, rendőrségi főtanácsos, megyei rendőrfőkapitány üdvözlétet tolmácsolta. A kapitányságvezető elkészítette a beszámolót és összefoglalót a közgyűlés számára.

Elmondta, hogy kihívásokkal teli év volt az elmúlt esztendő a rendőrség számára is, ugyanúgy, mint az egész társadalom számára. Sok új feladat keletkezett, amely korábban nem tartozott a rendőrség alapfeladatai közé. Úgy véli, hogy ezen feladatok mellett a helyi közrendet, közbiztonságot a megfelelő szinten tudta biztosítani a Jász-Nagykun-Szolnok Megyei Rendőr-főkapitányság, Szolnokon pedig a Szolnoki Rendőrkapitányság. Megköszönte a főkapitányság nevében Szolnok Megyei Jogú Város az irányú tevékenységét, amelyet a közrend, közbiztonság érdekében tett eddig és tesz ezt követően is, illetve azt a támogatást, konstruktív partneri együttműködést, amelyet a Szolnoki Rendőrkapitányság, illetve a rendőrség egésze irányába tanúsított.

Fürj János r. alezredes, rendőrségi tanácsos, mb. kapitányságvezető: Az elkészült jelentést kiegészítette azzal, hogy a 2020. évi célkitűzésekkel kapcsolatban Magyarország határainak védelmében a múlt évben a Szolnoki Rendőrkapitányság is hatékonyan részt vett, valamint az illegális migráció elleni fellépésben is. A szubjektív biztonságérzetet befolyásoló jogsértések ellen a fellépés következetes volt, csökkent a bűncselekmények száma és nőtt az elfogások, előállítások száma. A közlekedési biztonsági helyzet területén 2019. évhez képest a halálos balesetek száma nőtt. Az együttműködést hatékonyan végrehajtották a társszervekkel és a társhatóságokkal.

A veszélyhelyzet és azzal kapcsolatosan bevezetett védelmi intézkedésekkel kapcsolatban elmondta, hogy 2020. március 11-én a koronavírus járvány miatt Magyarországon kihirdetésre került a veszélyhelyzet, amely rengeteg feladatot rótt a rendőrségre. Az egyik legfontosabb a hatósági házi karantén ellenőrzése volt, amely során több, mint 30 ezer ember került ellenőrzésre. A maszkhasználat, a kijárási korlátozás, majd a kijárási tilalom ellenőrzése, illetve a távolságtartás ellenőrzése során több, mint 660 emberrel szemben tettek feljelentést, vagy került kiszabásra helyszíni bírság szabálysértés miatt. Az üzletellenőrzés során egy üzlet került bezáráásra, illetve egy esetben szabtak ki közigazgatási bírságot a kormányrendeletben foglalt szabályok megsértése miatt.

2020-ban is tovább csökkent a regisztrált bűncselekmények száma Szolnokon. 2019-ban 1306, 2020. évben 1096, azaz 16 %-os csökkenést mutat, amely az elmúlt 11 év legjobb értéke. A nyomáseredményesség 60,1 %, amely az elmúlt évek egyik legjobb eredménye. A regisztrált bűncselekmények száma 100 ezer lakosra vetítve elmondható, hogy Szolnok továbbra sem tartozik a bűnügyiileg fertőzött városok közé. 2012. évtől folyamatosan csökkenő tendencia látható.

A 14 kiemelt bűncselekmény kategóriában elmondta, hogy emberölés, önbírászkodás, illetve zsarolás 2020. évben nem volt. Összesen 596 bűncselekmény került regisztrálásra, amely ugyancsak az elmúlt 11 év legjobb értéke és a nyomozáseredményességi mutató is kimagasló, amely 50,3 %. A kábítószerkereskedelemmel, illetve az azzal kapcsolatos bűncselekményekkel kapcsolatban látható, hogy az elmúlt évben 1 bűncselekmény volt, terjesztői magatartással kapcsolatban indítottak eljárást. Megjegyezte, hogy nagyon sok kábítószerhez kapcsolódó bejelentéssel kapcsolatban intézkedtek. A személyeket a kapitányságra előállították, lefolytatták velük szemben a szükséges eljárást és amennyiben az új pszichoaktív anyagok hatóanyagtartalma nem haladta meg a bűncselekményi kategóriát, minden esetben szabálysértési eljárást kezdeményeztek velük szemben. Ez az elmúlt évben összesen 46 esetben történt.

A kiemelt bűncselekmények közül a rablás a lakosságot a legjobban irritáló bűncselekmények közé tartozik. 2020-ban három történt és mind a háromnak az elkövetőjét elfogták és megtették velük szemben a szükséges intézkedéseket. Testi sértések vonatkozásában minimális emelkedés látható, 34-

ről 37-re nőtt, azonban a nyomozáseredményesség mutató itt is 90 % fölött van. Garázdaságok száma 2019. évhez képest 1-el csökkent, de a nyomozáseredményesség itt is 90 % fölé nőtt. A betöréses lopások esetében Szolnokon az elmúlt 11 év vonatkozásában a legjobb eredményét érte el tavaly a rendőrség. 410 lopást, vagy betöréses lopást regisztráltak és a nyomozás eredményességi mutató az elmúlt 11 év legmagasabb átlaga. Megemlítette, hogy a lopásokon belül jelentősen visszaesett a betöréses lopások száma, 137-ről 72-re. A lakásbetörések száma 78-ról 46-ra csökkent, amely ugyancsak jelentős csökkenés. A nyomozás eredményességi mutató 41 %-ról 26 %-ra esett vissza. Megjegyezte, hogy 2019-ben sorozatos lakásbetörést fejezett be a rendőrség, amely akkor a nyomozás eredményességi mutatót magasra emelte.

A 513 tulajdon elleni szabálysértést regisztráltak, amely ugyancsak az elmúlt 11 év legjobb eredménye. Ismeretlen elkövetővel szemben indult tulajdoni szabálysértések felderítési mutatója 6,6 %-al, azaz 33 %-ról majdnem 39 %-ra nőtt.

2020-ban új mozgóéri körzetek, illetve gyalogos járőrkörzetek kialakítása történt meg és nemcsak a belvárosban, hanem a külső részeken is ellátnak ilyen jellegű szolgálatot. Például említette a Virág út és környékét, a TVM Lakótelepet, a Széchenyi lakótelepet és a Tiszaligetet. A közrendvédelmi tevékenység során közös szolgálatot láttak el a honvédséggel, a polgárőrséggel és a közterület-felügyelettel, akiknek megköszönte a segítségüket. A pandémia miatt az elmúlt évben zárt kapus mérkőzések megtartására került sor, de ettől függetlenül a rendőrségnek az ellenőrzési feladatai továbbra is megmaradtak. Szabálysértést nem tapasztaltak, mivel a nézők a rendezvényen nem vettek részt, ezért a rendezvények külső rendőri biztosítása történt meg. Ez 44 alkalommal és 610 fő rendőr közreműködésével valósult meg.

A közterületi óraszám 2019. évhez képest tovább csökkent, amelynek oka a határra vezérlés, illetve bevezetésre került az ideiglenes útlevelkezelő csoport. Megjegyezte, hogy voltak oly szolgálatok a pandémiával kapcsolatban, amelyeket közterületen láttak el, de nem volt elszámolható közterületi óraszámuk.

A szándékos bűncselekmény elkövetésén tetten ért, elfogott személyek száma minimálisan csökkent, a bűncselekmény gyanúja miatt előállított személyek száma növekedett.

A személyi sérüléssel járó balesetek száma 2020. évben nőtt, 136 baleset következett be Szolnokon és a halálos balesetek száma is nőtt 2-ről 4-re. A súlyos sérüléssel járó balesetek száma és a könnyű sérüléssel járó balesetek száma is nőtt. Végrehajtották a komplex közlekedésbiztonsági feladatban meghatározottakat, a sebességmérőt tovább üzemeltették, valamint folytatták a „pofátalanítás” módszerét. Megjegyezte, hogy civil autóban a forgalomban közlekednek a kollégák és fellépnek azokkal szemben, akik kirívó szabálysértést követnek el. A balesetek bekövetkezésének a legfőbb okai továbbra is a gyorsajtás, a kanyarodási szabályok megszegése, illetve az előzés.

Az ittasan okozott személyi sérüléssel járó baleset 2019-ben egy történt, 2020-ban pedig 10. Ez a 7,4 %-a az összes balesetnek. Az országos elvárt alatt maradt a város. Az ittas vezetés kiszűrése miatt finn módszeres ellenőrzéseket hajtottak végre a járványügyi készültség ideje alatt, a veszélyhelyzet folyamán. Alkoholszondát 8426 esetben alkalmaztak és 129 ittas vezetőt fogtak el.

A balesetmegelőzés fontos feladata a kapitányság vonatkozásában. A kollégák tartják a kapcsolatot a lakossággal, a gyerekekkel és a szülőkkel az iskolában. Közlekedésbiztonsági akció keretén belül kiemelt figyelmet fordítottak a kerékpárosokra, ahol elsődleges szempont a segítségnyújtás volt. A gyalogátkelőhelyek előtt festettek piktogramokat, ahol felhívták a figyelmet arra, hogy mobiltelefonnal, illetve fülhallgatóval milyen veszélyes a gyalogátkelőhelyet megközelíteni.

A bűnmegelőzési tevékenység kapcsán tovább folytatták a BikeSafe programot, a Házhoz megyünk programot, illetve működtették a mobil bűnmegelőzési centrumot is, valamint a Tiszapart programot az önkormányzattal kezdeményezték a Tisza parton. Tavaly nyáron megtartásra került a pályaaorientációs, illetve a bűnmegelőzési életmódtábor a Tiszaligetben. A megelőzési tevékenység közé tartozik, hogy az idősek figyelmét felhívták több alkalommal az „unokázós csalások”-ra.

2020-ban új prevenciós program az Elfojtott sikolyok címmel került indításra, de a pandémia miatt nem valósulhatott meg. A Kaméleon társulat előadása a Nyújts kezét az áldozatnak, illetve a Halkan című kiállítás 2021. október 20-án kerül bemutatásra.

A rendőrség együttműködő partnerei a Szolnok Megyei Jogú Város Önkormányzata, a Polgárőr Egyesület, a Közterület-felügyelet, a Honvédség, a társszervek, a társhatóságok, a bíróság, az ügyészség, a Járási Hivatal, akiknek megköszönte a támogatást, az elvégzett munkát. Az önkormányzatnak köszönetet mondott azért, hogy támogatta 2020. évben a rendőrség munkáját.

2021. évben főbb célkitűzések közé tartozik a rendőrség külső és belső megítélésének a javítása, Magyarország külső határainak a védelme, a közbiztonság fenntartása, a szervezeti működés hatékonyságának javítása, a büntetőeljárások hatékony lefolytatása, a kiegyensúlyozott járványhelyzeti jogalkalmazási gyakorlat kialakítása, illetve a kiemelt rendezvények biztosítása, az új eljárési rendek és technikák alkalmazása.

Kérdések:

Molnár Iván képviselő: Megköszönte a rendőrségnek a 8. sz. képviselői körzetben nyújtott segítséget, amely elég problémás és több olyan terület van, ahol sok a bűncselekmény. Kérdése, hogy a TVM Lakótelepen, vagy a Motor út környékén van-e pozitív változás?

Galló György Péter képviselő: A város lakóinak biztonságérzetét, illetve a biztonságát szavatolja a rendőrség által végzett munka, amelyet megköszönt. A város területén, de a Széchenyi lakótelepen is probléma a drogosok, vagy valamilyen kábítószer hatása alatt lévő személyek jelenléte. Örömmel tapasztalták a lakótelepen, hogy egy új rendőr is tevékenykedik, amely nagyban növeli az ott élők biztonságérzetét. Ennek ellenére a Karczag László utca és a Zöld Ház környékén, valamint a Széchenyi parkerdőben erőteljesen nagy számban találkozhatnak olyan személyekkel, akik vélhetően kábítószer hatása alatt állnak. Kérdése, megoldható-e, hogy az említett területen a járőri szolgáltatást megnöveljék és ezzel nagyobb visszatartó erőt biztosítsanak ezen személyek számára?

Ligeti József képviselő: Egyre több jelzés érkezik a Vízpart körüli Idősek Otthonából, hogy az intézmény előtt lévő parkolóban hétvégén, éjszakánként különböző versenyeket tartanak a fiatalok, illetve gyorsulási versenyt a Vízpart körúton. Kérdése, mit tud tenni a rendőrség ezeknek a cselekményeknek a visszaszorítása érdekében?

Borda Zoltán képviselő: Megköszönte a rendőrség munkáját. A beszámolóban nagyon szép eredmények találhatók. A főkapitány bemutatkozásakor azt mondta, hogy a fő célja a közterületi bűncselekményeknek a megakadályozása, amelynek a legjobb módszere a közterületi jelenlétnek a fokozása. Úgy véli, hogy a tettenérés a legjobb visszatartó erő. Nem tartja jó eredménynek azt, hogy 2010. óta idén volt a legkevesebb közterületi óra, amelyet a rendőrök teljesítettek.

Csatlakozott Galló György Péter kérdéséhez, mert a Széchenyi lakótelepen napi probléma a kábítószer fogyasztás, amely zavarja az ott élőket. Sok jelzés érkezik a kérdéssel kapcsolatban és ő is tett jelzést a felderítő osztályvezetőnek. Bíz benne, hogy lesz eredménye.

A kábítószer terjesztés- és kereskedelem területén 46 szabálysértési eljárás volt. Úgy véli, hogy ez sokkal több lesz, ha odafigyelnek a kérdésre.

Az anyagban olvasható az optimális szolgálat szervezésnél, hogy közbiztonsági deficit nem keletkezett. Kérdése, hogyan lehet ezt mérni? Mi alapján került a beszámolóba?

Egyre több a városban a térfigyelő kamera, amelyből a rendőrség és a város is profitálhatna. Amennyiben nagyobb energiát fektetnek arra, hogy a kamerarendszert a kapitányságon figyeljék is, akkor sok tettenérést lehetne realizálni, mert ez a legjobb megelőzés.

Miskolczi László alpolgármester: Csatlakozott az előtte szólókhoz és megköszönte a rendőrség által végzett munkát. A statisztikai adatokból látható az előrelépés, a javulás. A 8. sz. választókerületben lakik és személyes tapasztalata a kerületben a javulás a bűncselekmények elkövetésének számában. Az elmúlt napokban is megkeresték a Horog út környékéről a drogos problémával, valamint bűncselekményt elkövető személyek is feltűnnek a területen, amely nyugtalanító. Kérte a Horog út környékének sűrűbben történő ellenőrzését.

Györfi Mihály alpolgármester: Kérdése, hogy Szolnokot mennyire érintik a gazdasági bűncselekmények, illetve a városban milyen a felderítési arány?

Tasnádi Zoltán képviselő: Megköszönte a rendőrség munkáját. Úgy gondolja, hogy az eredmények minősítik ezt a munkát. Külön köszönetet mondott azért, hogy a KMB Iroda vezetésével új alosztályvezetőt bíztak meg, aki korrektül és agilisan végzi a munkáját. Kérdése, hogy tud-e a rendőrség nagyobb figyelmet fordítani a belvárosban közlekedő kerékpárosokra, hogy a KRESZT betartsák?

Barta István, a Szolnoki Többség - Magyar Szocialista Párt képviselő-csoport meghívottja: Megszokott, hogy a közgyűlés a rendőrség munkájáról nagyon színvonalas beszámolót kap, amely teljes képet ad Szolnok közbiztonsági helyzetéről. Kérdése, hogy milyen a rendőrségi állománynak a fluktuációja és hogyan ítélik meg a rendőrök elismerését? Rendkívüli helyzet volt az elmúlt évben, de ez évben is, amelyet el kellett látnia a rendőrségnek. Megköszönte a színvonalas beszámolót, a rendőrség, illetve a vezetők munkáját.

Szalay Ferenc polgármester: A beszámolóból látható, hogy az elmúlt 11 év munkája úgy jelentkezik, hogy a legjobb év minden tekintetben. Kérdése, hogy ez minek köszönhető? Miben változott a rendőrség munkája? Intenzitásában, felkészültségében? Hogyan értékeli ezt az ezredes, alezredes? A városnak összességében a közbiztonsága jó és a szubjektív közbiztonsági érzés is. Vannak azonban területek, amelyekre ez kevésbé jellemző. Ilyen a Hetényi Géza Kórház környéke, a Besenyszögi út térsége, a Mester út térsége, a Széchenyi városrész egy része, mint ahogyan azt Molnár Iván jelezte. Kérdése, hogy az érintett területekről milyen információk vannak, illetve milyen beavatkozásokra van szükség a későbbiekben? Galló György Péter említette, hogy jelentős a kábítószerügy kérdése, de más területen is van probléma, ahol az együttműködést az önkormányzattal fokozni kell. Példaként említette a Tisza partot, ahol a hétvégi anomáliák kezelésének problémái szükségesek. Barta István kérdéséhez kapcsolódva elmondta, hogy 2022. év elején 6 havi bérként jelenik meg a fegyverpénz a fegyveres testületeknél. Kérdése, hogy ez hogyan fog jelentkezni? Ha a kérdés idő előtti, akkor nem kér választ rá.

Fürj János r. alezredes, rendőrségi tanácsos, mb. kapitányságvezető: Molnár Iván kérdésére elmondta, hogy 2020-ban nagy figyelmet fordított a rendőrség a TVM Lakótelepre, a Virág út és térségének ellenőrzésére, amelybe a készenléti rendőrséget, a társszerveket és társhatóságokat is bevonták. A készenléti rendőrség 1-2 hetente egy alkalommal gyalogos járőrszolgálatot látott el az említett területen. Látható, hogy lényegesen kevesebb bűncselekmény történt ezen a részen. A TVM Lakótelep esetében 2020. év végétől jelentős a változás, a napi adatok tükrében látható, hogy csökkent a bűncselekmények száma.

Galló György Péter képviselő kérdésére elmondta, hogy 2020. év végétől két körzeti megbízott teljesít szolgálatot a Széchenyi lakótelepen. Ismert, hogy a Karczag László úton lévő Dohánybolt és annak környéke problémás, ezért fokozott ott az ellenőrzés. Elmondta, hogy a Belvárosból és a Széchenyi lakótelepről került a legtöbb olyan személy előállításra, akik valamilyen bódító hatású szert fogyasztottak. Dizájnert drogról van szó. Tovább folytatják a járőrözést ezen a területen, amelyben

a két körzeti megbízott tevékenyen részt vett az elmúlt évben és ez évben is. Megjegyezte, hogy jelenleg az egyik kolléga képzésen van, a másik határszolgálatról érkezett haza.

Borda Zoltán képviselő többször is megkereste a körzeti megbízottat és személyesen is beszéltek a drogosokról. Utasította az alosztályvezetőt, hogy vegye fel a kapcsolatot a képviselővel. További részletekről nem kívánt beszélni és bízik abban, hogy eredménnyel fog járni a kábítószeresek vonatkozásában elindított eljárás.

Ligeti József képviselő által említett problémára elmondta, hogy a rendőrség tud róla. Az egyik helyről kiszorították, most a másik helyen vannak. Jelenleg a Vízpart körút környéke az, ahol a gyorsulási versenyeket rendezik az átalakított járművekkel. A bejelentések a rendőrséghez megérkeztek ez évben és a közlekedésrendészeti osztály ezzel kapcsolatban végre fogja hajtani a szükséges intézkedéseket. Kihelyezésre kerül majd a sebességmérő készülék is.

Felvetődött, hogy a közterületi óraszám csökkent a beszámolóban olvasható okok miatt. Megjegyezte azonban, hogy az intézkedési aktivitás nőtt 2020. évben. A szolgálat-szervezés, tervezés nagy fegyelmet igényelt, mert több feladatot kellett összehangolni. Így a veszélyhelyzettel kapcsolatos feladatokat hozzá kellett hangolni a napi járőrszolgálathoz, vagy a körzeti megbízottak és a határőrszolgálat ellátásának feladataihoz. Közbiztonsági deficittel kapcsolatban a kijelentést arra alapozta, hogy az elmúlt évben is részt vett a rendőrség lakossági fórumokon, olyan rendezvényeken, ahol a lakossággal a kapcsolatot fel tudta venni és pozitív visszajelzések érkeztek. Magáért beszél a 14 kiemelt bűncselekmény, mert minden tekintetben csökkentek a bűncselekményszámok, kivéve egyedül a testi sértést.

A térfigyelő kamerákkal kapcsolatban megköszönte a polgármesternek és a közgyűlésnek a segítségét. Amikor mód és lehetőség van a kamerák telepítésére, akkor kikéri a rendőrség véleményét és azokra a területekre vannak telepítve, ahová javasolják. A beszámoló tartalmazza a kamerák figyelemmel kísérésére fordított időt, amelynek növelése szükséges. Megjegyezte azonban, hogy ahová térfigyelő kamerák kerülnek elhelyezésre, ott mindenhol csökken a bűncselekmények száma, mert jelentős visszatartó hatása van. Úgy véli, hogy a projektet 2021-ben is tovább kell folytatni és további kamrákat kell szerelni a város területére.

Miskolczi László alpolgármester felvetésére elmondta, hogy a Horog út és környékével kapcsolatban a rendőrség kapott bejelentést, ismert az a drogosokkal kapcsolatos probléma, amely jelenpillanatban is fennáll. Szükséges lépések megtétele megtörtént. Részletekről később ad tájékoztatást az alpolgármesternek.

Györfi Mihály alpolgármester kérdésére válasza, hogy gazdasági bűncselekmény nem jellemző a Szolnoki Rendőrkapitányság vonatkozásában. Van kevés számban, de gazdasági bűncselekményt nemcsak a rendőrhatalóság vizsgál, hanem más szerv is. Ezek a gazdasági bűncselekmények túlnyomórészt odatartoznak. A rendőrséghez tartozók közül majdnem minden gazdasági bűncselekményt fel tudtak deríteni.

Tasnádi Zoltán képviselőnek megköszönte az új KMB alosztályvezető felé a bizalmát, aki lelkiismeretes és jó kolléga. A kerékpárosok, illetve a gyalogosok közlekedésrendészeti biztonság szempontból mindig kiemelt figyelmet igényelnek. Ez évben tovább folytatták a kerékpárosok ellenőrzését és ez végéig, de a jövő év elején is külön figyelmet kíván fordítani rá a rendőrség. A kerékpáros balesetek száma 2020-ban csökkent. A tapasztalat az, hogy nagyon kevés kerékpáros van tiszttában a KRESZ szabályaival.

Barta István részére válaszolva elmondta, hogy a Szolnoki Rendőrkapitányság hivatásos állománya elegendő a közrend, közbiztonság, illetve a lakosság szubjektív biztonságérzetének fenntartásához.

Szalay Ferenc kérdésére elmondta, hogy a TVM Lakótelep, a Besenyszögi út térségének ellenőrzése folyamatos. KMB-sek mentek el, de soron kívül pótlásra kerültek. Létrehozták a Körzeti Megbízotti Csoportokat, amely azt jelenti, hogy KMB-sek egymás területére is átjárhatnak és ellenőrizhetnek. A járőrszolgálat eligazítás tárgyát képezi. Tud a rendőrség a dízájner drogokról és a droghasználatról, ismertek azok a helyek, ahol megtalálhatók a személyek és intézkednek velük szemben. A lakossági bejelentésekre minden esetben reagálnak és mindenkit megkeresnek, akik bejelentést tesznek.

Megjegyezte, hogy kevés ilyen bejelentést kap a rendőrség. Úgy gondolja, hogy a város közbiztonsága jó és a városban nincsenek olyan frekvenciált területek, amelyek kiemelkednének bűnügyi szempontból. Korábban a TVM Lakótelep és a Kórház mögötti részen kiugró volt a bűncselekmények száma, de már nem jellemző. A Besenyszögi út térségében a két családdal szemben megtette a rendőrség a szükséges intézkedést.

Egedi István, r. ezredes, rendőrségi főtanácsos, megbízott bűnügyi rendőrfőkapitány-helyettes: A megválaszolt kérdéseken túl kitért arra, hogy miért az elmúlt 11 év a legjobb az értékelésben. Összetett kérdés. A rendőri munka intenzitásában és minőségében történő változást emelte ki, de a társadalmi gazdasági változások, a jogszabályi környezet, a technikai változások a pozitív irányba hatottak. Kiemelte a technikai fejlődés területén a DNS beazonosítás esetében jelentős változások történtek. A 10-15 évvel ezelőtti technika nem tette lehetővé azt a fajta azonosítást, aminek segítségével ma 10-15, vagy még régebbi el nem évült bűncselekményeket sikerült felderíteni. 15-20 évvel ezelőtt súlyos emberölés ügyben sem, míg most egyszerűbb kisebb súlyú bűncselekmény esetében is használható. A rendőrség az intenzitásnál, a célirányos ellenőrzéseknél a meglévő erőit igyekszik a megfelelő helyre koncentrálni. Van fluktuáció, de a jelenlegi közbiztonsági helyzetben elegendő humán erőforrás áll a rendőrség rendelkezésére. Ezzel megfelelően kell gazdálkodni. A közterületi óraszám lehet nagy szám, de attól nem lesz jó a rendőrség. Az aktív közterületi jelenlét az, amely inkább mérvadó lehet. A kieső idők ellenére több intézkedést tettek a közterületi kollégák, aktívan közbelépnek, intézkednek, amely mindenféleképpen az eredményes munkavégzés irányába tud hatni. A fegyverpénzzel kapcsolatban nem jelent meg még a jogszabály, de minden hivatásos rendőr kiemelt figyelemmel kíséri. Pozitív elem és a rendőrség elismertségét, esetleges további toborzási tevékenységet, a fluktuáció kedvező elmozdulását tudja segíteni majd az a későbbiekben.

Szalay Ferenc polgármester: Ismertette, hogy a beszámolót véleményezte a Jogi, Rendészeti és Ellenőrzési Bizottság, az Oktatási, Kulturális és Ifjúsági Bizottság, amelyek támogatják az előterjesztés elfogadását.

H o z z á s z ó l á s o k:

Tőreki András, a Kereszténydemokrata Néppárt képviselő-csoport meghívottja: A beszámolóban lévő adatok alapján szép eredményeket ért el a rendőrség, amelyhez gratulációját fejezte ki. Vannak olyan eredmények, amelyek az elkövetkező időszakban javításra szorulnak, de úgy gondolja, hogy a számok arról a helységről, vagy személyekről szólnak, ahol élünk. Az a legfontosabb, hogy az emberek hogyan érzik magukat. Úgy véli, hogy Szolnok lakói biztonságban érezhetik magukat, amely fontos dolog.

A rendőrség sokrétű munkát végez, nemcsak a rendvédelemhez kapcsolódóan, hanem olyan társadalmi feladatokat is ellát a városban, amelyeket nagyon fontosnak tartanak együtt a várossal. Így rendezvényeken jelennek meg, előadásokat tartanak a lakosság és a fiatalok körében. Iskolaigazgatóként fontosnak tartja továbbá az iskolabiztosítást, mert az elmúlt 10 év alatt több féle módon látta ennek a munkának az ellátását. Volt olyan tanév, amikor a rendőrök egyáltalán nem jelentek meg az iskoláknál. Az elmúlt 1-2 évben nagy változás történt, mert a rendőrök biztosítják a gyalogátkelőhelyet a Rákóczi úton az iskolánál, de a többi iskoláknál is, ahol nagy a forgalom, így a Szegő Gábor Általános Iskolánál, a Széchenyi körúton, vagy a Szántó körúton. Képtelenség lenne átjutni ezeken az utakon, ha a rendőr nem állna ott és nem biztosítaná a forgalmat a gyalogosok számára. Megköszönte a rendőrök munkáját. Megjegyezte az iskolarendőr programmal kapcsolatban, hogy amikor az oktatási intézményekben segítségre van szükség, akkor mindig rendelkezésre áll a rendőrség.

Csatlakozott Tasnádi Zoltán felvetéséhez a kerékpáros közlekedéssel kapcsolatban. Az elmúlt években a KRESZ szabályainak változása miatt a kerékpárosok és a gyalogosok is úgy gondolják, hogy a

zebránál elsőbbségük van, de az autós nem biztos, hogy megadja ezt az elsőbbséget. A kerékpáros közlekedés ellenőrzésére hívta fel a figyelmet a kerékpárosok védelmében. Sok kerékpárút van Szolnokon, sokan is használják, csak nem megfelelő módon az útkereszteződéseken, mert ott felelőtlenül mennek át.

Megköszönte ugyanakkor az önkormányzatnak, hogy az iskolabiztosítás kérdésében sok segítséget nyújt a rendőrségnek. E kettő együtt hozta meg a most tapasztalt eredményt az iskolák környékén.

Dr. Füle István képviselő: Ha a lakosságot megkérdeznék, hogy mi a problémája a rendőrséggel, akkor túlnyomórészt a válasz az, hogy a lakosság nagy része hiányolja a rendőri jelenléteket a közterületen. A választókerületében, amely a Vasútállomástól a Mártírok útjáig terjed, elsősorban a József Attila lakótelepen, illetve a Vasútállomás tágabb környezetében sokan lettek a hajléktalanok, akik életvitelszerűen tartózkodnak ott. Felhívta erre a figyelmet, amely nem biztos, hogy rendőrségi feladat.

Sok esetben a kerékpárosok a járdát veszik igénybe olyan helyen is, ahol egyébként van kerékpárút. Ez főként a főutakon okoz problémát, amellyel ugyancsak foglalkozni kell.

Fürj János r. alezredes, rendőrségi tanácsos, mb. kapitányságvezető: A kerékpárosok ellenőrzése folyamatos és az a tapasztalat, hogy a kerékpárosok nem ismerik a KRESZ szabályait. Megjegyezte, hogy a gyalogátkelőhelynél történő kerékpáros áthaladásnál sem minden esetben a kerékpárosnak van elsőbbsége. Ebből volt már súlyos baleset Szolnokon. Elmondta, hogy nem szankcionálják a szabálysértést, hanem figyelemfelhívás történik és próbálják szabálykövetővé tenni a kerékpárosokat. A hajléktalanok problémája ismert. Most több hajléktalan lett a városban, de kezeli a rendőrség őket. Addig, amíg valamilyen szabálysértést nem követnek el, addig a rendőrség nem tud velük mit tenni. Megjegyezte, ha szükséges eljárnak velük szemben, de téli időjárási helyzetben beszállítják őket a melegebbébe is. A hajléktalanok gyűjtőhelye a Vasútállomás, mert innen indulnak és érkeznek túlnyomó többségben vonaton. Vasúti rendőrőrs állománya folyamatos szolgálatot lát el a területen és ők vonják a hajléktalanokat intézkedés alá. Tőreki Andrásnak megköszönte az iskolabiztosítás megemléztetését. Megjegyezte, hogy kiemelt figyelmet fordít a rendőrség az említett feladatra és a kollégák kiváló szinten hajtják azt végre. Az iskolarendőrökre nagy szükség van évnnyitókor és évvzáráskor. Tartják a kapcsolatot és figyelemmel kísérik az iskolák életét.

Szalay Ferenc polgármester: Megköszönte a rendőrségnek az elvégzett munkát. A beszámolóból látható, hogy komoly, intenzív munkát végez a rendőrség a városban. Mindig lesz olyan hely, ahol a probléma nagyobb. Egy-egy eset más, mint egy éves halmaz eredménye. Dr. Füle István azt mondta, hogy ha kérdezik a lakosságot a rendőrségről, akkor mit mondanak. Általában azonban nem is kell megkérdezni, hanem jönnek a problémáikkal onnan, ahol van. A probléma egyes emberre vonatkoztatva 100 %-os, ezer emberre vonatkoztatva sokkal kisebb. Összességében a város biztonságban van, amellyről több hírt kell adni. Úgy gondolja, hogy nemcsak év végén kellene beszámolni a rendőrségnek a tevékenységéről, hanem havonta legyen olyan tájékoztató, ahol az aktuális hónapnak a történéseit ismerik meg, mert akkor többet tudnak meg a rendőrségnél történetekről. Tőreki András említette, hogy a rendőr ott áll a zebránál az iskolák előtt és akkor az egyenruha, mint pozitív dolog jelenik meg. Úgy gondolja, hogy a rendőröknek nem kell félniük attól, hogy többet beszéljenek magukról. Látható, hogy a körzeti megbízottak szoros személyes kapcsolatot alakítanak ki a községeikben.

A kerékpárosokkal kapcsolatban, ha csak empátia van, akkor ahhoz szoknak hozzá, hogy nyugodtan át mehetnek nagy sebességgel a zebrán. Látványos szankcióra van szükség. Egyre többen járnak kerékpárral, ezért ezt a kérdést komolyabban kell venni. Megjegyezte, hogy az autós közlekedésben a zipzár elv sem működik, az autósok nem használják az irányjelzőt, mintha nem is tanították volna annak használatát. A teherautók közlekedésénél ugyancsak probléma mutatkozik. Példaként említette a Tallinn városrészben a 40 tonnás autók közlekedését, amely esetben az ellenőrzéseknek lett is

eredménye. Megköszönte a beszámolót, a tájékoztatót és jó munkát kívánt a későbbiekben. Az együttműködés töretlen és a forrásokat biztosítja az önkormányzat. Amennyiben szükséges, akkor fog segítséget kérni a város, ha kell, akkor a rendőrség is tegye meg.

Szavazást rendelt el és megállapította, hogy Szolnok Megyei Jogú Város Közgyűlése – határozathozatalakor jelenlévő képviselők száma 17 fő – 17 igen szavazattal, ellenszavazat és tartózkodás nélkül meghozta a következő határozatot:

266/2021. (IX. 30.) határozat

a Szolnoki Rendőrkapitányság vezetőjének Szolnok város közbiztonsági helyzetéről, a közbiztonság érdekében tett intézkedésekről és az azzal kapcsolatos feladatokról szóló beszámolója elfogadásáról

Szolnok Megyei Jogú Város Közgyűlése Magyarország helyi önkormányzatairól szóló 2011. évi CLXXXIX. törvény 13.§ (1) bekezdésében foglalt jogkörében eljárva, figyelemmel a Rendőrségről szóló 1994. évi XXXIV. törvény 8. § (4) bekezdésében foglaltakra, az alábbi határozatot hozza:

Szolnok Megyei Jogú Város Közgyűlése megtárgyalta és elfogadja a Szolnoki Rendőrkapitányság Vezetőjének Szolnok város közbiztonsági helyzetéről, a közbiztonság érdekében tett intézkedésekről és az azzal kapcsolatos feladatokról szóló beszámolóját.

Értesülnek: Szalay Ferenc polgármester
 Fejér Andor alpolgármester
 Miskolczi László alpolgármester
 Györfi Mihály alpolgármester
 Dr. Sebestyén Ildikó jegyző
 Dr. Rácz Andrea aljegyző
 Polgármesteri Hivatal igazgatói
 JNSZ Megyei Rendőr-főkapitányság vezetője
 Szolnoki Rendőrkapitányság vezetője

2. napirendi pont:

Tájékoztató Szolnok Megyei Jogú Város Önkormányzata 2021. évi gazdálkodásának I. félévi helyzetéről szóló tájékoztató elfogadásáról

Előadó: Szalay Ferenc polgármester

Szalay Ferenc polgármester: Kérte a tájékoztatóhoz készült kiegészítést tárgyalási alapnak tekinteni. Az önkormányzat I. félévi gazdálkodásának számszaki jellemzőit a határozat mellékletében foglaltakból ismerhetik meg, valamint a tájékoztató részét képező szöveges értékelésből, mely a legfontosabb feladatokat emeli ki.

Dr. Sebestyén Ildikó jegyző: A bizottsági üléseken részletesen megvitatásra került a féléves beszámoló. A költségvetésről 2021. 06. 30-ig készült el a mérleg, amely egy pillanatfelvétel. Az év elején a pandémia és annak gazdasági hatásai még erőteljesen érintett mindenkit. A költségvetés esetében, ami biztos volt, az a bizonytalanság és sok esetben csak becsült tényezőre lehetett építeni. Az egyik ilyen elem, a gazdasági visszaesésnek a várható hatása volt, amelyet 6 %-ra prognosztizáltak és szeptember 30-án, amikor az adófizetési kötelezettségüknek eleget tettek az adózók, akkor volt látható, hogy a gazdaság erősebb volt és jobban teljesített, mint várták. A 6 %-os visszaesés helyett 0,6 %-os csökkenés tapasztalható a két év viszonylatában. Úgy gondolja, hogy szinte az előző év teljesítésén van az önkormányzat, amely nagyon nagyodott. Az iparüzési adó tekintetében a

beszámolóban 75 %-os teljesítés olvasható, de már szeptember 30-án kijelenthető, hogy a tervezett 3,5 milliárd Ft összegű előirányzat teljesült. Folynak a zárások és a pontos adatok ezután lesznek ismertek. Közismert, hogy a 4 milliárd Ft árbevétel alatti gazdasági társaságok 1 %-os iparüzési adófizetési kedvezményben részesültek 2021. évben, amivel 7 ezer adózóból 5 ezer adózó élt ez ideig. A további 2 ezer adózó előtt is ott a lehetőség és várható, hogy jövő év májusában fogják igényelni az összeget. Az 1 %-os kedvezmény miatt az önkormányzatnak közel 1 milliárd Ft kieséssel kellett prognosztizálni, de a másik oldalon ez adta meg a gazdaságnak azt a lehetőséget, hogy tovább tudjon működni. Az 1 %-os adókiesés kompenzálására az önkormányzat az első félévben 825 millió Ft összegű állami támogatásban részesült, amelyet arra a feladatra használtak fel, amiben február a közgyűlés a költségvetési rendelet formájában megállapodtak és elfogadtak. A 9. sz. mellékletbe kerültek azok a feladatok egy prioritási sorrend mentén, amelyek eredetileg nem tudtak része lenni a költségvetésnek, de a plusz forrás megérkezése után megvalósulhattak és felhasználásra került az összeg. Erről a képviselők részletes tájékoztatást kaptak, valamint az anyag 12. oldalán bemutatásra került az egyes ágazatok közötti megoszlás.

K é r d é s:

Fajcsák Károly képviselő: A városüzemeltetési feladatoknál a felhasználás 28,6 %-os. Mi ennek az oka? Feltételezi, hogy ezeket a feladatokat folyamatosan ellátja a Városüzemeltetési Kft. Nem számláz a Kft., vagy fizetési probléma van? Megjegyezte, hogy látva a bankszámlák egyenlegét nem lehet fizetési probléma.

Bizonyos állami támogatásokat tartalékba helyez az önkormányzat, amelyet a későbbiekben fog felhasználni. Mennyiben reális az, hogy még nem használtak fel? A következő negyedévben fogják előirányzatilag teljesíteni és kimutatni a felhasználást? Úgy gondolja, hogy jelenleg nincs az előirányzat módosítás végrehajtva.

Dr. Sebestyén Ildikó jegyző: A városüzemeltetési feladatok 28,6 %-os felhasználása vonatkozásában volt teljesítés és működött a városüzemeltetés. Úgy gondolja, hogy a kollégák és a cég munkatársai végzik a feladatukat. Elmondta, hogy a feladatok elvégzése és a tényleges kifizetés között van időbeni elcsúszás, amelyet a bizottsági üléseken is említett. Szoros kontroll és felügyelet van a feladatok teljesítésigazolásának a rendjében. Ebből adódik, hogy pénzügyileg csak 28,6 %-os a teljesítés és a valós munkavégzés ennél magasabb. Nem különleges e tekintetben ez az év és a korábbi beszámolókból is látható, hogy az első félévben mindig az időarányostól lényegesen alacsonyabbak a teljesítések. Ez igaz a többi sorra is.

A tartalék tekintetében elmondta, úgy tűnik nincs felhasználás, de volt, amely nagyon takarékosan történt. Akkor csoportosítottak adott feladatra, amikor az indokolt volt. A tartalék felhasználása úgy jelenik meg a beszámolóban, hogy nem a tartalék soron látható a teljesítés, hanem csak előirányzat változás van és a teljesítés mindig az adott soron jelenik meg. Az általános tartalék, amelyre a többletbevételek kerülnek csoportosításra és tartalékolnak jó gazda gondosságával, az 60 millió Ft-ról 265 millió Ft-ra emelkedett az első félév során.

Szalay Ferenc polgármester: Ismertette, hogy a tájékoztatót véleményezte a Közgyűlés minden bizottsága, amelyek támogatják az előterjesztés elfogadását.

H o z z á s z ó l á s o k:

Dr. Füle István képviselő: Kérdéseinek nagy részét a bizottsági ülésen feltette. Felhívta a figyelmet néhány elemre, illetve néhány általános tanulságot von csak le, amelyet részben megtett már a bizottsági ülésen és a frakcióvezetői ülésen is. Elmondta, hogy sajátos műfajjal van most dolga a közgyűlésnek, mert nem kötelező program, amelyről most szó van. Hasznosnak tartja, csak meg kell

találni a fontos szerepét és funkcióját az előterjesztésnek. Számszaki szempontból helyes, de hiányolja, hogy nem tudható, hogy mi, miért történik. Fajcsák Károly kérdése is erre irányult. Az I. félévi beszámolót szeptember végén ismeri meg a közgyűlés és közben sok minden történt, de a beszámolóból nem derül ez ki. Fajcsák Károly említette, hogy a bevételek 72,21 %-ra, míg a kiadások 28,6 %-ra teljesültek a városüzemeltetés során. Nem látható, hogy mi, miért történik és abból mi következik? Az iparüzési adó több, mint a várt, de ebből mi következik? Célszerű erről szűkebb körben egyeztetni, hogy megtalálják a beszámoló-rendszernek a saját funkcióját. Megjegyezte, hogy az éves beszámoló kapcsán ez a kérdés nem merül fel, mert előtte történik február végén a költségvetés elfogadása. Javasolta, hogy találják meg az előterjesztés funkcióját, mert a beszámoló szöveges elemzése a lényeges kérdésekre nem ad választ.

Felhívta a figyelmet arra, hogy megjelent egy szolidaritási kiadás 544 millió Ft összegben, amely korábban nem jelentkezett és ez is befolyásolja az önkormányzat gazdálkodását. A közösségi közlekedés veszteségtérítésére 250 millió Ft került kiadásra az I. félévben, amellyel nem ért egyet. A bizottsági ülésen elhangzott, hogy a Volán Zrt.-vel történik a tárgyalás, de úgy gondolja, hogy az önkormányzatnak az Állammal kellene ebben a kérdésben szót váltani. Nem tartja jónak, hogy az Állam kivonult a közösségi közlekedés finanszírozásából. Ez önként vállalt feladata az önkormányzatnak, de nincs olyan önkormányzat, amely meg merné tenni, hogy azt ne vállalja fel. Egyoldalú a helyzet abból a szempontból, hogy a nagyvárosok azok, amelyek hátrányban vannak a kisebbekkel szemben. Az lenne a célszerű, ha az Állam nagyobb mértékben vállalna feladatot, illetve a szabályokat egyértelművé tenné. Az önkormányzatnak az Állammal is tárgyalnia kell ebben a kérdésben. A Volán Zrt. felé ezen a címen kiadott pénz „sajnálja”.

Borda Zoltán képviselő: A városüzemeltetés területén a 28,6 %-os felhasználást nem tartja elfogadhatónak. Az anyag 36. oldalától részletezésre kerül, hogy milyen városüzemeltetési feladatok kerültek elvégzésre az I. félév során. Kritikán alulinak tartja, hogy a féléves gazdálkodásról szóló jelentésben az kerül leírásra, hogy az egész város területén karbantartásra került 12 köztéri pad, valamint 8 db szemégyűjtő. Csak az ő választókörzetében ennél sokkal több feladatot kellett volna elvégezni. Nem került megrendelésre a feladat? Megjegyezte, hogy a tervszerű megelőző karbantartásra, TMK-ra szükség van a kihelyezett utcabútorok esetében. Ezzel hosszú évek óta nem találkozott a 3. sz. választókörzetben, így folyamatosan lepusztul a város. A beszámolót városüzemeltetési szempontból nem tudja elfogadni.

Tasnádi Zoltán képviselő: Az előterjesztést úgy kellene megközelíteni, hogy kiderült, hogy a Magyarország és Szolnok gazdasága sokkal ütősebb, mint azt gondolni lehetett. Ez köszönhető a Kormány munkájának és meghozott intézkedéseinek. Ezek az intézkedések Szolnok viszonylatában 1,8 milliárd Ft többlettámogatást jelentett. Továbbá azt is jó döntésnek véli, hogy Szolnok városa fokozottan támogatta és támogatni fogja az elmúlt időszakban a pandémia alatt a vállalkozásait.

Dr. Sebestyén Ildikó jegyző: Elmondta, hogy a Pénzügyi, Költségvetési és Közbeszerzési Bizottság ülésén hosszasan ütköztették az érveket és álláspontokat. Kiemelte, hogy ez az előterjesztés nem egy kötelező tartalmú előterjesztés. Valóban a Közgyűlés 3 hónappal később tárgyalja azt a pillanatfelvételt, amire utalt is a bevezetőjében. Akkor is azt a javaslatot fogalmazta meg, hogy a Pénzügyi, Költségvetési és Közbeszerzési Bizottsággal közösen szánjanak időt arra, hogy beszéljék meg az elvárásokat, az időpontokat az anyaggal kapcsolatosan abszolút szakmai alapokra építkezve és akkor a jövőben ennek megfelelően fogják előszítni azt az anyagot, ami megfelel a képviselők és a Hivatal szakmai elvárásainak is.

A közösségi közlekedés témájáról is hosszasan beszélgettek. Ami biztos és ami látszódik, hogy ha az elmúlt időszakra visszatekintenek, akkor egyre csökken a közösségi közlekedést igénybevevő utasok száma. A másik oldalon pedig egyre nő a gépjárműtulajdonosok száma és egyre inkább nő a város gépjármű telítettsége, az utak túlszűfolttsága. Valahol itt kellene egy egészséges egyensúlyt kialakítani

és inkább terelni a közösségi közlekedés irányába a lakosokat. A menetrend vonatkozásában elmondta, hogy mennyi km-t futnak az autóbuszok egy évben az alapvetően meghatározza azt, hogy mennyi forrást kell az önkormányzatnak, mint megrendelőnek biztosítania. Az is egy érdekes kérdés, hogy volt-e eddig valós megrendelői pozíciója az önkormányzatnak vagy sem. Nyilván ezek egyelőre csak hipotetikus kérdések. Viszont most abszolút abba az irányba mennek el, hogy próbálja az önkormányzatot a szolgáltató erőteljesen a megrendelői pozícióba behelyezni. A polgármesterrel arról kaptak tájékoztatást, hogy van lehetőség arra, hogy korszerű, modern buszokat szerezzen be a VOLÁN Zrt., de nyilvánvalóan kötelezettsége az önkormányzatnak van meg és ilyen szempontból a szabályok egyértelműek, tehát el kell dönteni, hogy képes-e, akarja-e, elbírja-e ezeket az új buszokat finanszírozni és bele lehet-e illeszteni a költségvetésbe. Kiemelte, hogy ezt a kört is együttesen és komplexeb kell megvizsgálni.

Szalay Ferenc polgármester: Az anyagban szerepel, hogy hány pad és hulladékgyűjtő került felújításra, de az is benne van, hogy a város a pandémia ellenére működőképes maradt. Úgy gondolja, hogy fontos az, hogy a béreket ki tudta fizetni az önkormányzat az alkalmazottaknak, működőképesek az óvodák, a bölcsődék és az iskolák. Fontos az is, hogy van közvilágítás és működik a közösségi közlekedés. Ki lehet emelni a padfelújítást, de a beszámoló lényege az, hogy a város gazdálkodása az önkormányzat az alap- és az önként vállalt feladatainak ellátását garantálja. Azért működőképes most a gazdaság, mert nem szétszította az ország a pénzt segélyekre és támogatásokra, hanem csak azoknak adott, akiknek nagyon szükséges volt. A cél az volt, hogy a gazdaság az erejét meg tudja tartani. Tasnádi Zoltán hozzászólásában említette is mindezt. A beszámolóban látható, gyakorlatilag visszatért a szolnoki gazdaság is arra a szintre, ahonnan indult 2019-2020. évben volt. Ez jelentős eredmény. Ebből az következik, hogy a jövő évben, bízva abban, hogy nincs járványhelyzet, akkor sor kerülhet a padok karbantartására is. Megjegyezte, hogy addig újat ne építsenek, csak ha nagyon szükséges, amíg nincs rendben a gyaloghíd, a temető, a padok, a szemégyűjtők. Egyetért azzal, hogy szükség van rendszeres időszakonként a felújításra. Ezt a következőkben meg kell tenni. Megkérte a képviselőket, hogy ez esetben jó néhány dolgot felejtessenek el. Induljon azzal a tervezés, hogy legyen rendben a már létrehozott érték és utána a többi feladat elvégzésére kerüljön sor. Ekkor azonban kérdés lesz, hogy pályázzon-e az önkormányzat, vagy ne, kell-e hozzá önerő, vagy nem?

Megkérte Dr. Füle István bizottsági elnököt, hogy a PPKB bizottság tárgyalja meg azt, hogy legyen-e féléves beszámoló, ha az nem kötelező. Amennyiben lesz, akkor milyen szempontok alapján készüljön az, és ha nem lesz, akkor miért nem. Az év elején minden évben február, március hónapban rendelkezésre áll az éves beszámoló, amely minden tekintetben értelmezhető. Kérte, hogy a bizottság részéről ez évben készüljön javaslat. A közösségi közlekedéssel kapcsolatban elmondta, hogy nem volt az országnak olyan kormánya 31 éve, amelyik a megyei jogú városok közösségi közlekedését támogatta volna. A 300 millió Ft-hoz képest 40-50 millió Ft összeget kaptak a városok. Ellenben Budapest és a budapesti tömegközlekedés támogatása sosem kérdés. Ez kormány független. Nem tartja normális dolognak. Elfogadja, hogy 2 millió ember él ott és ezen kívül sokan felkeresik a várost. A megyei jogú városokban közel ugyanannyi ember él, mint Budapesten. A Megyei Jogú Városok Szövetsége régóta azon dolgozik, hogy ez másként legyen, de nem sikerült eredményt elérni. Egyetértett a felvetéssel, mert nem jó az, hogy a közösségi közlekedésre fordított összeg 80-90 %-a Budapestre kerül és a maradék a megyei jogú városoknak. Ezen változtatni szükséges. Megjegyezte, hogy a jegyző említette, rendeljen a város új buszokat. Csak fizesse is ki az önkormányzat és kérdés az, hogy miből. Elmondta, hogy 10 elektromos busz beállításra kerül Szolnokon a közlekedésbe, 40 új gázüzemű busz pedig a helyközi közlekedésbe, de amikor beér a városba, akkor helyivé válik. Ehhez kapcsolódik majd a menetrend jelentős átalakítása, amelyet Györfi Mihály is említett. Egyelőre az önkormányzatnak kell fizetni azt, amit megrendel a Volán Zrt.-től. Nem olcsó, ellenben szükséges. Megköszönte a beszámoló elkészítését. Úgy véli, hogy a város rendben van, alapvetően nincs költségvetési probléma, de számos feladat van még, amely megoldásra vár.

Miskolczi László alpolgármester: A városüzemeltetés problémáját 3 szóval lehetne orvosolni ez pedig a „pénz, pénz és a pénz”. A 2021. évi költségvetés előirányzata városüzemeltetés tekintetében utca bútorok fenntartására, felületkezelésére, javítására álló keretösszeg az 7 millió Ft volt. Megítélés kérdése, hogy ez az összeg sok vagy kevés. A véleménye az, hogy kevés. Elmondta, hogy van egy képviselői keretösszeg, amelyet elfogadtak. Ez a képviselői keretösszeg 1 plusz 1 millió Ft, aminek a 80%-a új utcabútorok beszerzéséről szól. Ez idővel módosítva is lett, hiszen azt a tájékoztatást kapták, hogy sajnálatosan az építőanyagok árai drasztikusan növekedtek és ezáltal új egyeztetésre volt szükség. Jelenlegi információja alapján még az idén a hulladéktároló edényzetek legyártására és kihelyezésére sor fog kerülni. A padok viszont, jövő év tavasszal kerülnének kihelyezésre. Bízunk abban, hogy több összeg fog rendelkezésre állni a jövőévi költségvetésben utcabútorok fenntartására.

Szalay Ferenc polgármester: Elmondta, hogy amennyi forrás rendelkezésre áll az abból való gazdálkodás az művészet. Úgy gondolja, hogy lehet azt mondani, hogy a pénz hiányzik és hiányzik is ezen nem lehet vitatkozni. Viszont a másik oldalon vannak olyan lehetőségek a forrásokon belül, amit lehet átcsoportosítani. Kiemelte, hogy a pandémia nem azt hozta, hogy határtalan források álltak rendelkezésre. Nagyon bízunk abban, hogy a következő évben vissza tud állni a forrásrend, annak érdekében, hogy például a padok felújítása és a hulladékgyűjtőedények kihelyezése megvalósulhasson. Elmondta, hogy a Műszaki Szakképzési Centrum külön kérésre készít hulladékgyűjtőedényeket, 20 db került megrendelésre. Kérte az alpolgármestereket, hogy majd egyeztessenek ezen hulladékgyűjtőedények kihelyezéséről. Megköszönte az előterjesztés elkészítést. Kérte Dr. Füle Istvánt, hogy a Pénzügyi, Költségvetési és Közbeszerzési Bizottság javaslata kerüljön a Közgyűlés elé. Úgy gondolja, hogy a város gazdálkodása rendben van.

Szavazást rendelt el és megállapította, hogy Szolnok Megyei Jogú Város Közgyűlése – határozathozatalakor jelenlévő képviselők száma 17 fő – 14 igen szavazattal, 1 ellenszavazat és 2 tartózkodás mellett meghozta a következő határozatot:

267/2021. (IX. 30.) határozat

Szolnok Megyei Jogú Város Önkormányzata 2021. évi gazdálkodásának I. félévi helyzetéről szóló tájékoztató elfogadásáról

Szolnok Megyei Jogú Város Közgyűlése a veszélyhelyzet kihirdetéséről és a veszélyhelyzeti intézkedések hatálybalépéséről szóló 27/2021. (I. 29.) Korm. rendelet, a katasztrófavédelemről és a hozzá kapcsolódó egyes törvények módosításáról szóló 2011. évi CXXVIII. törvény 46. § (4) bekezdése, a katasztrófavédelemről és a hozzá kapcsolódó egyes törvények módosításáról szóló 2011. évi CXXVIII. törvény egyes rendelkezéseinek eltérő alkalmazásáról szóló 307/2021. (VI. 5.) Korm. rendelet 1. §-a alapján, figyelemmel Magyarország helyi önkormányzatairól szóló 2011. évi CLXXXIX. törvény 111. §-ában valamint, az államháztartásról szóló 2011. évi CXCV. törvény 87. §-ában foglaltakra az alábbi határozatot hozza:

Szolnok Megyei Jogú Város Közgyűlése a határozat mellékletét képező, Szolnok Megyei Jogú Város Önkormányzata 2021. évi gazdálkodásának I. félévi helyzetéről szóló tájékoztatót elfogadja.

Értesülnek: Szalay Ferenc polgármester
 Fejér Andor alpolgármester
 Györfi Mihály alpolgármester
 Miskolczi László alpolgármester
 Dr. Sebestyén Ildikó jegyző
 Dr. Rácz Andrea aljegyző
 Polgármesteri Hivatal igazgatói

**Melléklet Szolnok Megyei Jogú Város Önkormányzata Közgyűlésének
267/2021. (IX. 30.) határozatához**

TARTALOMJEGYZÉK

| | | | |
|---|---|--|---------|
| Tájékoztató Szolnok Megyei Jogú Város Önkormányzata 2021. évi gazdálkodásának I. félévi helyzetéről | | | 3 - 11 |
| 1. melléklet | Szolnok Megyei Jogú Város Önkormányzatának 2021. évi költségvetési bevételeinek és kiadásainak I. félévi mérlege | | 12 - 13 |
| 1.a. melléklet | Szolnok Megyei Jogú Város Önkormányzatának 2021. évi állami hozzájárulásának jogcímei és összegeinek I. félévi teljesítése | | 14 - 15 |
| 1.c. melléklet | Szolnok Megyei Jogú Város Önkormányzatának 2021. évi egyes bevételeinek I. félévi teljesítése | | 16 - 17 |
| 2. melléklet | Szolnok Megyei Jogú Város Önkormányzatának költségvetési intézményei 2021. évi költségvetési előirányzatainak I. félévi teljesítése | | 18 - 21 |
| 3. melléklet | Szolnok Megyei Jogú Város Önkormányzatának 2021. évi egyes kiadási előirányzatainak I. félévi teljesítése | | 22 - 26 |
| 4. melléklet | Szolnok Megyei Jogú Város Önkormányzata Bankszámlaegyenlegek 2021. június 30. | | 27 - 33 |
| I. függelék | A Polgármesteri Hivatal Igazgatóságai által összeállított szöveges beszámoló a 2021. évi költségvetés I. félévi teljesítéséről | | 34 - 87 |

Tájékoztató
Szolnok Megyei Jogú Város Önkormányzata 2021. évi gazdálkodásának
I. félévi helyzetéről

Szolnok Megyei Jogú Város Önkormányzata Polgármestere a 4/2021. (II.18.) önkormányzati rendeletében határozta meg a 2021. évi gazdálkodására vonatkozó költségvetési előirányzatokat, az év során megvalósítandó feladatokat, célkitűzéseket és a végrehajtáshoz kapcsolódó szabályokat.

A 2021. évi költségvetés alapját a Szolnok Megyei Jogú Város Önkormányzata 2021. évi költségvetését megállapító rendelet előkészítéséről szóló 90/2020. (XII.07.) polgármesteri határozat képezte, melynek alapja a Közgyűlés által elfogadott 144/2011. (V.26.) számú határozat, Szolnok Megyei Jogú Város Adósságkezelési Komplex Programjáról.

A koronavírus járvány okozta költségvetési, pénzügyi hatások alapjaiban befolyásolták a 2021. évi költségvetési kondíciókat. Ezen hatások számbavétele kapcsán kifejezetten indokolttá és szükségessé vált 2021. évben is a fegyelmezett és takarékos gazdálkodás érvényesítése, a pénzügyi egyensúly megteremtése és fenntartásának biztosítása.

A 2021. évi költségvetés kidolgozása során figyelemmel kellett lenni arra, hogy a működtetési - üzemeltetési feladatok csak olyan mértékben szerepelhetnek a költségvetésben, amilyen mértékben a bevételi források fedezetet biztosítanak a tervezett feladatok ellátásához. Vizsgálni kellett a Közgyűlés által tett, hatályos kötelezettségvállalásokat, az abban foglaltak aktualitását és megvalósíthatóságát. A hatásvizsgálatokat több irányból el kellett végezni. Elemezni kellett a 2021. évben megvalósításra tervezett feladatokat, kitűzött célokat és a megvalósítást szolgáló eszközök összhangját, fenntarthatóságát. Értékelni kellett az egyes ágazatokra elfogadott és hatályban lévő koncepciók aktualitását, és illeszkedését a megváltozott feladat és feltétel rendszerhez.

I. Bevételek – Kiadások alakulása Önkormányzati szinten

A működőképesség és a költségvetési egyensúly fenntartása érdekében az elmúlt félév vonatkozásában az egyes költségvetést is érintő döntések eredményeként, illetve az egyes bevételi és kiadási előirányzatok folyamatos változása következtében négy alkalommal szükséges volt módosítani a költségvetés rendelet előirányzatait:

1. 11/2021. (IV. 30.) önkormányzati rendelet
2. 12/2021. (IV. 30.) önkormányzati rendelet
3. 16/2021. (V. 25.) önkormányzati rendelet
4. 19/2021. (VI. 14.) önkormányzati rendelet

Az I. félévben a költségvetési rendelet módosítása következtében a költségvetési főösszeg 4.251.075.207 forint összegben növekedett.

A főösszeg változását a központi költségvetésből kapott támogatások, egyéb működési és felhalmozási átvett pénzeszközök, intézményi saját hatáskörben kezdeményezett előirányzat módosítások, valamint a 2020. évi maradvány tárgyevi előirányzatokon történő átvezetése pozitív irányban befolyásolták.

| Megnevezés | Eredeti előirányzat | Módosított előirányzat | 2021. I. félévi Teljesítés | Teljesítés %-ban |
|--------------------------|---------------------|------------------------|----------------------------|------------------|
| Bevételi főösszeg | 40 085 310 163 | 44 336 385 370 | 32 015 308 620 | 72,21% |
| Kiadási főösszeg | 40 085 310 163 | 44 336 385 370 | 12 455 969 866 | 28,09% |

Szolnok Megyei Jogú Város Önkormányzatának 2021. I. félévi költségvetési bevételeinek és kiadásainak jogcímenkénti, kiemelt előirányzatonkénti alakulását az 1. melléklet tartalmazza. Önkormányzati szinten az összes bevétel a módosított előirányzathoz képest 72,21 %-ban, az összes kiadás a módosított előirányzathoz képest 28,09 %-ban teljesült.

II. Bevételek alakulása

1. Intézmények bevételei

Az Önkormányzat irányítása és fenntartása alá tartozó költségvetési intézmények összes bevétele a módosított előirányzathoz viszonyítva 50,61 %-ban teljesült 2021. I. félévében. (2. melléklet)

Az *intézményi működési bevételek* 226.025.433 forint összegben, 56,1 %-ban realizálódott. Ez a teljesülés összességében időarányosnak tekinthető. Ha bevételi jogcímenként vizsgáljuk a működési bevételek alakulását fontos kiemelni a szolgáltatások ellenértéke (88,41 %) és ezen bevételhez kapcsolódó ÁFA bevételek teljesülését. Jelentős bevétel kiesést mutat a gyermekétkeztetéshez kapcsolódó ellátási díjakból származó bevételek alakulása. Ennek oka a járvány miatti intézkedések kapcsán az online oktatás bevezetése volt.

Jelentős bevételi forrást jelent a *működési célú átvett pénzeszközökből* származó bevételek. Az eredeti előirányzathoz képest (345.573.018 forint) a módosított előirányzat 460.020.146 forint, mely 47,96 %-ban teljesült 220.609.110 forint összegben. Ezen bevételi jogcím többlete tartalmazza a 2021. évben közfoglalkoztatási és egyéb programokból származó bevételeket, valamint a Nemzeti Egészségbiztosítási Alapkezelőtől átvett egészségügyi ágazatnak biztosított többlet forrásokat. Ezen kívül működési célú államháztartáson kívülről – Európai Unió pályázat keretein belül - származó bevétel is teljesült 5.776.355 forint összegben.

Felhalmozási bevételeket az intézmények eredeti előirányzatként nem terveztek, mégis az első félév során 8.228.970 forint összegben tárgyeszköz értékesítésből (gépjármű értékesítésből) származó bevétel realizálódott.

Az intézmények tekintetében a 2021. évi költségvetés tervezésekor előző évi maradvánnyal eredeti előirányzatként nem terveztünk. A 2020. évi zárszámadási rendelet hatályba lépésével egyidejűleg mindösszesen 169.382.146 forint előirányzat épült be az intézmények 2021. évi költségvetésébe módosított előirányzatként, finanszírozva a 2021. évi kiadásokat.

2. Önkormányzati működési bevételek:

- a) Az önkormányzat működési bevételei időarányosan elmaradtak a tervezettől, 21,23 %-ban teljesültek (1. c. sz. melléklet).

Az I. félév pénzforgalmi adatai alapján a Működési bevételek, a Tulajdonosi bevételek és ezen bevétel típusokhoz kapcsolódó általános forgalmi adó, valamint a beruházásokhoz kapcsolódó általános forgalmi adó bevételek elmaradása a jellemző. Ennek ellentételezése természetesen megjelenik a kiadási oldalon is alacsonyabb összegű felhalmozási kiadások hatásaként.

Az Önkormányzat ez évben negyedéves bevallásra kötelezett. Ez a bevallási gyakoriság hátrányosan érinti az Önkormányzatot, mivel három hónap eltelte után tudjuk a fejlesztésekhez tartozó általános forgalmi adó visszaigénylést érvényesíteni.

Ha és amennyiben a benyújtott negyedéves bevallás okán visszaigénylő pozícióban vagyunk, az még plusz 75 nap múlva realizálódik pénzügyileg. Az első félévi pénzforgalmi adatokban általános forgalmi adó szempontjából a 2020. IV. negyedévi bevallás eredménye jelenik meg.

b) Önkormányzat közhatalmi bevétele

A 2021. I. félévét a 2020-as pandémia okozta gazdasági hatások mérséklése mellett hosszútávú célként a gazdaság megerősödésének mihamarabbi elősegítése jellemezte. Ezen intézkedések önkormányzati biztosítékát a koronavírus-világjárvány nemzetgazdaságot érintő hatásának enyhítése érdekében szükséges helyi adó intézkedésről szóló 535/2020. (XII.1.) Korm. rendelet adta, mely szerint a 2021. évben a helyi adó mértéke nem lehet magasabb a 2020. évben hatályosnál, az adókedvezmények és mentességek körét nem lehet szűkíteni, és új helyi adó bevezetésére sincs lehetőség.

A koronavírus-világjárvány nemzetgazdaságot érintő hatásának enyhítése érdekében szükséges egyes intézkedésekről szóló 639/2020. (XII.22.) Korm. rendelet a 2021. adóévre 1%-ban állapította meg a legfeljebb 4 milliárd forint árbevétellel rendelkező KKV adózók iparüzési adómértékét, emellett a rendeletben meghatározott feltételek fennállása esetén az adóelőleg 50 %-át kell csak megfizetniük.

Magyarország 2021. évi központi költségvetésének megalapozásáról szóló 2020. évi LXXVI. törvény 2020. július 15. napjától hatályon kívül helyezte a reklámhordozót terhelő építményadót. Az egyes adótörvények módosításáról szóló 2020. évi CXVIII. törvény 2021. január 1-jétől hatályon kívül helyezte az ideiglenes iparüzési adót, a gépjárműadót pedig az állami adó- és vámhatóság hatáskörébe utalta.

A koronavírus-világjárvány nemzetgazdaságot érintő hatásának enyhítése érdekében szükséges adózási könnyítésekről szóló 140/2020. (IV.21.) Korm. rendelet, valamint az abban megfogalmazott rendelkezések hatályát meghosszabbító veszélyhelyzeti jogszabályok alapján 2021-ben is felfüggesztve maradt az idegenforgalmi adófizetési kötelezettség, egészen 2021. június 30-ig.

A további jogszabálymódosítások a gazdasági szereplők adminisztrációs terheinek csökkentése irányába mutattak (pl. iparüzési adóbevallások NAV-on keresztül történő benyújtásának kizárólagossága, méltányossági eljárások illetékmentessé tétele).

Ilyen előzményeket követően óvatos tervezésre volt szükség, hiszen előre megjósolhatatlan volt például az, hogy a pandémia ténylegesen hogyan érintette a szolnoki vállalkozásokat, a KKV-nak minősülő adózók közül hányan élnek majd az adóelőleg felezés lehetőségével, vagy az előlegmódosítással, lesz-e újabb pandémiás hullám és ha igen, az meddig tart, vagy hogy meddig marad felfüggesztve az idegenforgalmi adó.

Az I. félév adatai alapján a 2021. évre tervezett bevételek 68,32 %-a folyt be, ami több feltételezhető okra vezethető vissza. Az egyik, hogy valószínűsíthetően kisebb volt a szolnoki vállalkozások körét érintő gazdasági visszaesés, mint amennyivel a rendelkezésre álló adatok alapján a tervezéskor számolni lehetett, a másik, hogy a kedvezményrel érintett fizetendő adó majdnem negyedét teljesítő adózói kör nem élt az adóelőleg-felezés lehetőségével.

adatok forintban

| Közhatalmi bevételek | Eredeti előirányzat | Módosított előirányzat | 2021. I. félévi Teljesítés | Teljesítés %-ban |
|----------------------|----------------------|------------------------|----------------------------|------------------|
| Iparüzési adóbevétel | 3 500 000 000 | 3 500 000 000 | 2 657 868 611 | 75,94% |
| Építményadó | 1 600 000 000 | 1 600 000 000 | 835 105 720 | 52,19% |
| Idegenforgalmi adó | 7 000 000 | 7 000 000 | 2 450 | 0,04% |
| Talajterhelési díj | 4 000 000 | 4 000 000 | 2 039 796 | 50,99% |
| Pótlék, bírság | 14 000 000 | 14 000 000 | 6 447 337 | 46,05% |
| Összesen | 5 125 000 000 | 5 125 000 000 | 3 501 463 914 | 68,32% |

2020-ban 5.200 db éves iparüzési adóbevallás érkezett, emellett 2.100 fő KATA adóalanyságot választó adóalanyt tartottunk nyilván. Idén eddig 4.750 db éves bevallás került feldolgozásra és 2.287 fő adózik KATA adózási móddal. A számokat összevetve a 2020-as 7.300 adóalannyal szemben 263-mal kevesebben teljesítették bevallási kötelezettségüket idén. A felszólító levelek kiküldésre kerültek, a hiányzó bevallások benyújtása folyamatos. A bevallások feldolgozásával 3.883 millió forint adó került előírásra és 1.582 millió forint törlésre a 2021. évre. Az idei évben eddig minden korábbinál jóval nagyobb összegben, több, mint 350 millió Ft lett visszautalva az adózóknak. A KKV adóalanyoknak 773 millió forinttal csökkentettük az adóelőlegfizetési kötelezettségét. Az adózás rendjéről szóló törvény értelmében az adózó előlegmódosítást kérhet a fizetendő adóelőleg összegére, amennyiben számításai szerint az évre várható adó összege nem éri el a fizetendő adóelőleg összegét, az I. félévben 16 millió forintot töröltünk le ilyen címen. Mindezekon felül 6 millió forintra biztosítottunk fizetési halasztást és 27 millió forintra részletfizetési lehetőséget.

Építményadóban 2,5 millió forint megfizetésére fizetési halasztást, 12 millió forint megfizetésére pedig részletfizetési lehetőséget kértek és kaptak adózóink. Az építményadó előirányzat több, mint felének I. félévi megfizetése arra enged következtetni, hogy várhatóan az előirányzat a reklámhordozót terhelő építményadó befizetések tavaly II. félévtől történő kiesése ellenére is teljesülni fog.

A 2020-as **idegenforgalmi adó** eredeti előirányzatának 16 millió forintjával szemben 2021-re a 2020-as tényleges teljesítéshez igazodó előirányzat lett megállapítva. Tekintettel arra, hogy a teljes I. félévben fel volt függesztve az idegenforgalmi adó fizetési kötelezettség, így számottevő bevétel ebből nem keletkezett, nem keletkezhetett. Ha figyelembe vesszük, hogy a nyári főszezon nagyobb része a II. félévre esik, illetve azt a tény, hogy a pandémiára tekintettel többen preferálják a belföldi pihenést a külföldi utakkal szemben, és feltételezzük, hogy idén már nem kerül újra felfüggesztésre az idegenforgalmi adó, úgy nagy valószínűséggel év végéig teljesülhet az előirányzat.

Talajterhelési díjat illetően 111 bevallás érkezett be eddig idén. Bár sem a március 31-i bevallási és díjfizetési határidőre, sem június 30-ig nem teljesült az előirányzat, erre év végéig nagy esély van, tekintettel arra, hogy 0,9 millió forintot érintően részletfizetést biztosítottunk a díjfizetésre kötelezetteknek, ennek megfizetése év végéig várható.

A **késedelmi pótlék és bírság** közel időarányosan teljesült az I. félévre.

A 2021. II. félévre hasonló fizetési hajlandósággal és képességgel kalkulálva év végéig várhatóan teljesülni fognak az előirányzatok. Az iparüzési adóban a II. félévre vonatkozóan is kell az adóelőlegmódosításból eredő, illetve méltányosság biztosítása miatti bevételkieséssel számolni, azonban ennek nagyságrendje vélhetően nem fogja meghaladni az I. félév mértékét.

3. Állami támogatások

Az önkormányzat működési támogatásainak teljesülése a törvényi szabályozásnak megfelelő finanszírozási ütemezésben realizálódott az első félévben, valamint az egyes kiegészítő támogatások finanszírozása a támogatói okiratokban foglaltaknak megfelelően teljesült. (1. a. melléklet)

Az I. félévben 1.844.282.740 forint évközi többlet támogatások érkeztek az Önkormányzathoz, melyek az utolsó tétel kivételével a vizsgált időszakban a rendelet módosítások alkalmával átvezetésre kerültek az előirányzatokon. Ezek részletezve az alábbiak:

- Szociális ágazati pótlék: 173.754.294 forint,
- Egészségügyi pótlék: 1.830.928 forint,
- Könyvtári célú érdekeltségnövelő támogatás: 3.022.000 forint,
- A minimálbér és garantált bérminimum 2021. februártól történő emelkedése miatti kiegészítő állami támogatás: 113.103.956 forint,
- A szolnoki „Véső úti R.A.J.T.” című projekt többletforrása 727.571.562 forint,
- A huszonötezer fő feletti települési önkormányzatokat érintő, a koronavírus-világjárvány nemzetgazdaságot érintő hatásának enyhítése céljából: 825.000.000 forint.

4. Felhalmozási jellegű bevételek

A felhalmozási jellegű bevételek 59,89 %-ban teljesültek, mely tervezett bevételek év végéig várhatóan teljesülni is fognak.

5. Véglegesen átvett pénzeszközök

- a) A *működési célú* átvett pénzeszközök államháztartáson belülről 117,37 %-ban, míg az államháztartáson kívülről származó bevételek 41,78 %-ban teljesültek.
- b) A *felhalmozási célú* átvett pénzeszközök államháztartáson belülről 85,76 %-ban, míg államháztartáson kívülről származó pénzeszközök 101,03 %-ban teljesültek az I. félévben.

6. Finanszírozási bevételek

A 2020. évi zárszámadás keretében jóváhagyott költségvetési maradvány önkormányzat tekintetében 14.317.950.038 forint összegben finanszírozza a 2020. évről áthúzódó feladatokat, és a 2021. évre a költségvetési maradvány terhére jóváhagyott feladatok kiadásait.

7. Pénzügyi elszámolások

A bevételek teljesülése a módosított előirányzathoz viszonyítva 37,05 %-ban teljesült. A pénzügyi elszámolások bevételei között kiemelendő belső finanszírozási tételként:

- az első negyedévben folyószámla hitel igénybevételéből származó bevétel 843.687.071 forint összegben. Fejlesztési célú hitel igénybevételére az I. félévben nem került sor.
- A pénzügyi elszámolások bevételei között teljesült még 124.878.780 forint összegben az államháztartás más alrendszerével történő elszámolásból származó bevételek is, valamint
- az ALFA-NOVA Kft. részére közszolgáltatás folyamatosága érdekében biztosított kölcsön törlesztéséből befolyt bevétel 20.000.000 forint összegben.

III. Kiadások alakulása

1. Intézmények elemi kiadásai

Az intézmények módosított kiadási előirányzatai 7,035 milliárd forint, a teljesítés 3,186 milliárd forint 45,28 %-os felhasználást mutatnak. Az előirányzatok az I. félév során 330.964.873 forinttal növekedtek. Az intézmények kiadásainak pénzügyi teljesítése azt mutatják, hogy a kiadási előirányzatok felhasználása kissé elmaradt az időarányos mértéktől, takarékos és visszafogott gazdálkodást folytattak. Az intézmények 2021. I. félévi kiadásai az alábbiak szerint alakultak:

adatok Forintban

| Megnevezés | Eredeti előirányzat | Módosított előirányzat | 2021. I. félévi Teljesítés | Teljesítés %-ban |
|-------------------------------|----------------------|------------------------|----------------------------|------------------|
| Személyi juttatások | 4 318 994 039 | 4 364 146 355 | 2 046 268 819 | 46,89% |
| Munkaadói járulékok | 679 659 458 | 713 289 945 | 344 964 143 | 48,36% |
| Dologi kiadások | 1 645 143 466 | 1 816 266 678 | 721 694 960 | 39,74% |
| Ellátottak pénzbeli juttatása | | | | |
| Egyéb működési kiadások | | 28 733 501 | 28 733 467 | 100,00% |
| Felhalmozási kiadások | 60 259 546 | 112 584 903 | 44 045 314 | 39,12% |
| Összesen | 6 704 056 509 | 7 035 021 382 | 3 185 706 703 | 45,28% |

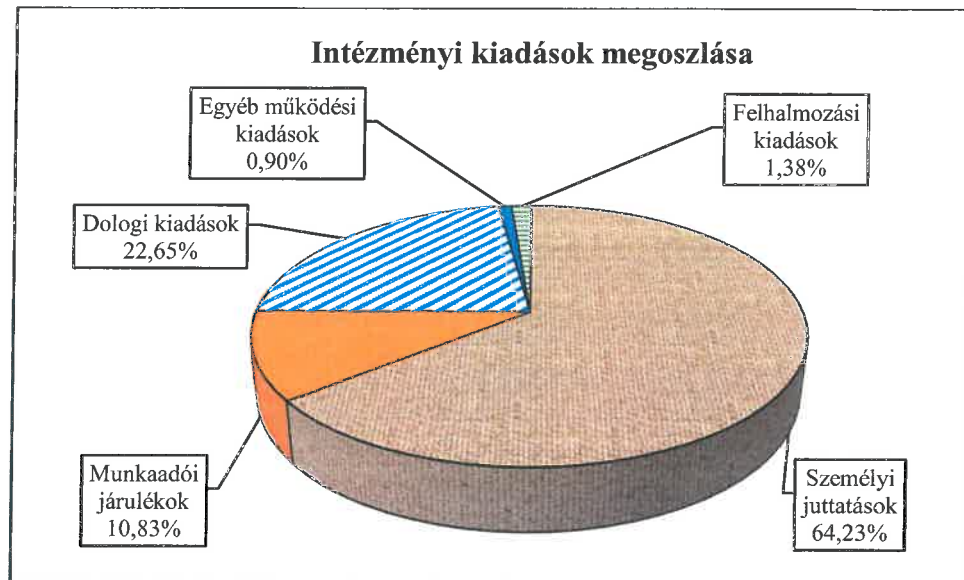

2. Önkormányzat kiadásai

Az Önkormányzatnál kiadási előirányzatai összességében az időarányos mérték alatt teljesültek. (3. sz. melléklet)

A szakmai feladatok ellátására az egyes tervezési alapegységeken a kiadások a módosított előirányzathoz viszonyítva az alábbiak szerint teljesültek az I. félév során.

adatok Forintban

| Sor-szám | Megnevezés | Eredeti előirányzat | Módosított előirányzat | Teljesítés | Teljesítés %-ban |
|------------|---------------------------------------|-----------------------|------------------------|----------------------|------------------|
| 1. | Adósságszolgálat | | 197 467 | 197 467 | 100,00% |
| 2. | Városüzemeltetési feladatok | 1 296 759 802 | 1 296 759 802 | 371 434 552 | 28,64% |
| 3. | Városfejlesztési feladatok | 8 382 000 | 8 382 000 | 3 429 000 | 40,91% |
| 4. | Humán szakfeladatok cél előirányzatai | 1 994 019 905 | 2 135 219 852 | 1 255 276 617 | 58,79% |
| 5. | Szociális ellátások kiadásai | 581 202 126 | 581 202 126 | 200 797 649 | 34,55% |
| 6. | Alap | 8 262 098 | 8 262 098 | 3 542 933 | 42,88% |
| 7. | Várospolitikai | 48 360 823 | 69 370 823 | 24 920 305 | 35,92% |
| 8. | Fejlesztési kiadások | 22 137 505 803 | 23 002 152 955 | 3 355 461 306 | 14,59% |
| 9. | Lakásgazdálkodás kiadásai | 349 800 000 | 349 800 000 | 169 285 426 | 48,39% |
| 10. | Vagyonműködtetés kiadásai | 619 092 651 | 619 092 651 | 142 432 800 | 23,01% |
| 11. | Igazgatási kiadások | 275 020 000 | 277 374 944 | 114 453 247 | 41,26% |
| 12. | ÁFA fizetési kötelezettség | 300 000 000 | 300 000 000 | 128 335 167 | 42,78% |
| 13. | Tartalékok | 732 655 992 | 2 300 833 894 | | 0,00% |
| 14. | Pénzügyi elszámolások | 3 449 224 989 | 4 553 535 460 | 2 486 099 440 | 54,60% |
| 15. | Összesen | 31 800 286 189 | 35 502 184 072 | 8 255 665 909 | 23,25% |
| 16. | Nemzetiségi Önkormányzatok | 5 900 000 | 5 900 000 | 2 950 000 | 50,00% |
| 17. | SZKTT feladatok ellátása | 1 575 067 465 | 1 793 279 916 | 1 011 647 254 | 56,41% |
| 18. | Mindösszesen | 33 381 253 654 | 37 301 363 988 | 9 270 263 163 | 24,85% |

Az Önkormányzatnál kezelt feladatok teljesítésének részletes tartalmát az Igazgatóságok által összeállított szöveges beszámoló tartalmazza (I. függelék).

a) Nemzetiségi önkormányzatok kiadásai:

A nemzetiségi önkormányzatok részére nyújtott önkormányzati támogatások kiadásai a módosított előirányzathoz viszonyítva 50 %-ban teljesült az első félévben.

b) Pénzügyi elszámolások:

A pénzügyi elszámolások tartalmát tekintve az államháztartás más alrendszerével történő elszámolásból és a finanszírozási tételekből áll.

- Az elszámolás tételeiből érdemes kiemelni az „Önkormányzati feladatellátás támogatását”, mely felhasználási kötöttségű sportcélú támogatás 665.000.000 forint teljes összeg felhasználásra került az I. félévben.
- Szolidaritási hozzájárulás jogcímen az I. félévben 544.601.336 forint fizetési kötelezettséget teljesített az Önkormányzat. Ez 52 %-os teljesülés, melyet minden hónapban a nettó finanszírozás keretein belül a havi finanszírozásból levonja az Államkincstár. Január hónapban az eredeti előirányzat 12 %-át, az év többi hónapjában az eredeti előirányzat 8 %-a kerül befizetésre a központi költségvetésbe.
- A pénzügyi elszámolások kiadásai között teljesültek 55.440.205 forint összegben az államháztartás más alrendszerével történő elszámolásból származó kiadások is.
- A központi költségvetés minden évben előleget biztosít a január első napjaiban esedékes decemberi bérek kifizetéséhez. 2020. decemberben bevételként realizálódott, 2021. évi előleget – 236.914.731 forint - a hatályos számviteli előírásoknak megfelelően kiadásként, mint államháztartáson belüli megelőlegezések visszafizetése szükséges szerepeltetni.
- A 2021. évi költségvetési egyensúly biztosítása érdekében Szolnok Megyei Jogú Város Önkormányzata 1.500.000.000 forint összegű folyószámlahitel felvételéről döntött a 2021. I. negyedévére az átmeneti likviditási problémák kezelésére. A folyószámlahitelt első alkalommal 2021. február 22-én vettük igénybe, és az igénybe vett adósságszolgálatot 2021. március 16-án fizettük vissza 844.340.635 forint összegben (Tőke tartozás 843.687.071 forint, rendelkezésre tartási díj 456.097 forint, kamat 197.467 forint). Fontos megjegyezni, hogy március óta az előterjesztés készítéséig nem volt szükség további folyószámlahitel igénybevételre.
- az ALFA-NOVA Kft. részére közszolgáltatás folyamatossága érdekében biztosított kölcsön 140.000.000 forint összegben.

3. Összegzés

Az Önkormányzat és Intézményei a teljesített kiadásaikkal az időarányos költségvetési előirányzatokon belül maradtak, fokozottan óvatos gazdálkodás volt a jellemző. Az év II. felében továbbra is elsődleges szempont kell legyen, az Önkormányzat működőképességének és likviditásának megőrzése.

IV. Tájékoztató a helyi önkormányzatok működési célú kiegészítő támogatásának felhasználásáról

A Képviselő-testület számára is ismert az a tény, hogy a koronavírus járvány okozta költségvetési, pénzügyi hatások alapjaiban befolyásolták a 2021. évi költségvetési kondíciókat. A város előző évek takarékos gazdálkodása során felhalmozott tartalékait 2020-ban felélte, ezért a 2021. évi költségvetésben szereplő feladatok jelentős szűkítéssel az elért eredmények átmeneti feladásával voltak vállalhatóak.

A költségvetési rendelet 9. melléklete - I. ütem 1.984.956.315 forint, II. ütem 671.500.000 forint - tartalmazza azokat a feladatokat, amelyek a biztonságos működéshez szükségesek, de csak többletforrás esetén tudnak megvalósulni.

Magyarország Kormánya a koronavírus-világjárvány nemzetgazdaságot érintő hatásának enyhítése érdekében tett intézkedései során nemcsak a mikro-, kis- és középvállalkozásokat részesültek támogatásban a helyi iparüzési adó rendszerén keresztül, hanem ezzel párhuzamosan megvizsgálták a huszonötezer főnél nagyobb lakosságszámú önkormányzatok támogatásának lehetőségét is.

A Kormány döntés eredményeként 1369/2021.(VI. 10.) Kormányhatározat alapján Szolnok Megyei Jogú Város Önkormányzata 825 millió forint vissza nem térítendő egyedi támogatásban részesült. Az egyedi támogatás felhasználási célja működési célú támogatás. A megítélt támogatás a kormányzati szándéknak megfelelően Szolnok Megyei Jogú Város Önkormányzata részére 2021. június 24-én pénzügyileg teljesült.

Az egyedi támogatás beépülése a 2021. évi költségvetésben tette lehetővé, hogy többlet forrásként segítse az alábbi feladatok megvalósítását.

| Kiemelt feladatok | Előirányzat forintban | Előirányzat megoszlás %-ban | Tervezési alapegységek | Előirányzat forintban | Előirányzat megoszlás %-ban |
|--------------------------------------|-----------------------|-----------------------------|-------------------------------|-----------------------|-----------------------------|
| Városüzemeltetési feladatok | 480 430 599 | 58,23% | Városüzemeltetési feladatok | 233 988 489 | 28,36% |
| | | | Közösségi közlekedés költsége | 246 442 110 | 29,87% |
| Humán szakfeladatok célelőirányzatai | 200 869 401 | 24,35% | Oktatási feladatok | 5 500 000 | 0,67% |
| | | | Sport és ifjúsági feladatok | 98 003 810 | 11,88% |
| | | | Közművelődési feladatok | 97 365 591 | 11,80% |
| Szociális ellátások kiadásai | 10 000 000 | 1,21% | Szociális ellátások kiadásai | 10 000 000 | 1,21% |
| Várospolitikai | 8 500 000 | 1,03% | Várospolitikai | 8 500 000 | 1,03% |
| Fejlesztési kiadások | 100 000 000 | 12,12% | Fejlesztési kiadások | 100 000 000 | 12,12% |
| Lakásgazdálkodás kiadásai | 25 200 000 | 3,05% | Kezelési díj | 5 200 000 | 0,63% |
| | | | Lakásfelújítás | 20 000 000 | 2,42% |
| Összesen | 825 000 000 | 100,00% | | 825 000 000 | 100,00% |

Szolnok Megyei Jogú Város Önkormányzatának
2021. évi költségvetési bevételeinek és kiadásainak I. félévi mérlege

| BEVÉTELEK | 2021. évi előirányzat | 2021. évi módosított előirányzat | 2021. évi teljesítés | Teljesítés %-a | KIADÁSOK | 2021. évi előirányzat | 2021. évi módosított előirányzat | 2021. évi teljesítés | Teljesítés %-a |
|---|-----------------------|----------------------------------|----------------------|----------------|---|-----------------------|----------------------------------|----------------------|----------------|
| 1.1. Működési bevételek | 10 957 496 625 | 11 021 814 307 | 4 895 665 157 | 44,42% | 2.1. Intézmények elemi kiadásai | 6 704 056 509 | 7 035 021 382 | 3 185 706 703 | 45,28% |
| | | | | | <i>Ebből: Polgármesteri Hivatal</i> | <i>1 342 473 214</i> | <i>1 365 729 329</i> | <i>615 218 614</i> | <i>45,03%</i> |
| 1.1.1 Intézményi működési bevételek | 402 334 020 | 402 885 071 | 226 025 433 | 56,10% | | | | | |
| 1.1.2. Önkormányzat közhatalmi bevétele | 5 125 000 000 | 5 126 499 731 | 3 503 430 830 | 68,34% | 2.2. Önkormányzat kiadásai | 28 351 061 200 | 30 948 648 612 | 5 769 566 469 | 18,64% |
| 1.1.2.1. Közhatalmi bevételek | 5 125 000 000 | 5 125 000 000 | 3 501 463 914 | 68,32% | <i>Önkormányzat működési kiadásai</i> | <i>5 708 451 736</i> | <i>7 261 075 829</i> | <i>2 210 103 717</i> | <i>30,44%</i> |
| <i>Melyből: Iparüzési adóbevétel</i> | <i>3 500 000 000</i> | <i>3 500 000 000</i> | <i>2 657 868 611</i> | <i>75,94%</i> | <i>Önkormányzat felhalmozási kiadásai</i> | <i>22 642 609 464</i> | <i>23 687 572 783</i> | <i>3 559 462 752</i> | <i>15,03%</i> |
| <i>Építványadó</i> | <i>1 600 000 000</i> | <i>1 600 000 000</i> | <i>835 105 720</i> | <i>52,19%</i> | <i>Ebből</i> | | | | |
| <i>Idegenforgalmi adó</i> | <i>7 000 000</i> | <i>7 000 000</i> | <i>2 450</i> | <i>0,04%</i> | <i>Működési költségvetés céltartaléka</i> | <i>437 155 992</i> | <i>413 332 037</i> | | |
| <i>Talajterhelési díj</i> | <i>4 000 000</i> | <i>4 000 000</i> | <i>2 039 796</i> | <i>50,99%</i> | <i>Fejlesztési feladatok céltartaléka</i> | <i>235 500 000</i> | <i>1 622 034 949</i> | | |
| <i>Pótlék, bírság</i> | <i>14 000 000</i> | <i>14 000 000</i> | <i>6 447 337</i> | <i>46,05%</i> | <i>Általános tartalék</i> | <i>60 000 000</i> | <i>265 466 908</i> | | |
| 1.1.2.2. Intézményi közhatalmi bevételek | | 1 499 731 | 1 966 916 | 131,15% | | | | | |
| 1.1.3. Önkormányzat működési bevétele | 5 430 162 605 | 5 492 429 505 | 1 166 208 894 | 21,23% | | | | | |
| 1.1.3.1. Működési bevételek | 5 430 162 605 | 5 492 429 505 | 1 166 208 894 | 21,23% | | | | | |
| 1.2. Önkormányzat működési támogatásai | 4 588 180 804 | 6 214 251 093 | 3 983 234 688 | 64,10% | 2.3. Nemzetiségi Önkormányzatok | 5 900 000 | 5 900 000 | 2 950 000 | 50,00% |
| | | | | | <i>Ebből</i> | | | | |
| 1.2.1.1. A helyi Önkormányzatok működésének általános támogatása | 1 456 273 210 | 1 462 810 000 | 760 661 200 | 52,00% | <i>Szolnok Megyei Jogú Város Roma Nemzetiségi Önkormányzata</i> | <i>3 400 000</i> | <i>3 400 000</i> | <i>1 700 000</i> | <i>50,00%</i> |
| 1.2.1.2. A települési Önkormányzatok egyes köznevelési feladatainak támogatása | 1 381 536 420 | 1 426 623 420 | 741 844 181 | 52,00% | <i>Szolnoki Lengyel Nemzetiségi Önkormányzat</i> | <i>2 000 000</i> | <i>2 000 000</i> | <i>1 000 000</i> | <i>50,00%</i> |
| 1.2.1.3. A települési Önkormányzatok egyes szociális és gyermekjóléti feladatainak támogatása | 583 193 000 | 593 899 684 | 313 967 044 | 52,87% | <i>Szolnoki Ukrán Nemzetiségi Önkormányzat</i> | <i>500 000</i> | <i>500 000</i> | <i>250 000</i> | <i>50,00%</i> |
| 1.2.1.4. A települési Önkormányzatok gyermekékeztetési feladatainak támogatása | 549 573 544 | 556 953 724 | 289 615 937 | 52,00% | | | | | |
| 1.2.1.5. A települési Önkormányzatok kulturális feladatainak támogatása | 617 604 630 | 621 392 703 | 324 574 764 | 52,23% | | | | | |
| 1.2.1.6. Működési célú költségvetési támogatások és kiegészítő támogatások | | 825 000 000 | 825 000 000 | 100,00% | | | | | |
| 1.2.1.6. Felhalmozási célú költségvetési támogatások és kiegészítő támogatások | | 727 571 562 | 727 571 562 | 100,00% | | | | | |

| BEVÉTELEK | 2021. évi előirányzat | 2021. évi módosított előirányzat | 2021. évi teljesítés | Teljesítés %-a | KIADÁSOK | 2021. évi előirányzat | 2021. évi módosított előirányzat | 2021. évi teljesítés | Teljesítés %-a |
|--|-----------------------|----------------------------------|-----------------------|----------------|---|-----------------------|----------------------------------|-----------------------|----------------|
| 1.3. Felhalmozási jellegű bevételek | 628 517 500 | 635 607 500 | 384 660 502 | 60,52% | | | | | |
| 1.3.1. Felhalmozási bevételek | 628 517 500 | 635 607 500 | 384 660 502 | 60,52% | <i>Kiemelt előirányzatok</i> | | | | |
| <i>Melyből: Intézmények</i> | | 7 090 000 | 8 228 970 | 116,06% | Személyi juttatás | 4 546 247 430 | 4 593 309 648 | 2 138 624 032 | 46,56% |
| 1.4. Véglegesen átvett pénzeszközök | 6 592 254 940 | 7 515 700 590 | 6 264 202 984 | 83,35% | <i>ebből: Fejlesztési kiadásokhoz kapcsolódó Személyi juttatás</i> | 52 295 215 | 52 295 215 | 14 684 384 | 28,08% |
| 1.4.1. Működésre átvett pénzeszközök | 999 569 658 | 1 155 206 940 | 805 468 542 | 69,73% | Munkaadókat terhelő járulékok és szociális hozzájárulási adó | 719 344 923 | 752 784 177 | 356 551 450 | 47,36% |
| 1.4.1.1. Működési célú támogatások államháztartáson belülről | 693 927 784 | 841 868 313 | 668 790 716 | 79,44% | <i>ebből: Fejlesztési kiadásokhoz kapcsolódó Munkaadókat terhelő járulékok és szociális hozzájárulási adó</i> | 7 949 560 | 7 949 560 | 2 157 579 | 27,14% |
| <i>Melyből: Intézmények</i> | 345 573 018 | 460 020 146 | 220 609 110 | 47,96% | Dologi kiadás | 8 223 715 760 | 8 184 491 265 | 2 190 434 410 | 26,76% |
| <i>NEAK-tól átvett pénzeszköz</i> | 345 016 800 | 371 422 200 | 198 916 800 | 53,56% | <i>ebből: Fejlesztési kiadásokhoz kapcsolódó Dologi kiadások</i> | 3 999 576 712 | 3 764 576 712 | 547 295 772 | 14,54% |
| 1.4.1.2. Működési célú átvett pénzeszközök | 305 641 874 | 313 338 627 | 136 677 826 | 43,62% | Ellátottak pénzbeli juttatásai | 97 000 000 | 97 000 000 | 36 759 126 | 37,90% |
| <i>Melyből: Intézmények</i> | | | 5 776 355 | | Egyéb működési célú kiadások | 6 121 857 847 | 9 006 726 350 | 3 622 611 238 | 40,22% |
| 1.4.2. Felhalmozásra átvett pénzeszközök | 5 592 685 282 | 6 360 493 650 | 5 458 734 442 | 85,82% | <i>ebből: Fejlesztési kiadásokhoz kapcsolódó Egyéb működési</i> | 2 818 051 | 10 177 000 | 8 982 523 | 88,26% |
| 1.4.2.1. Felhalmozási célú támogatások államháztartáson belülről | 5 592 685 282 | 6 335 762 105 | 5 433 747 897 | 85,76% | Felhalmozási kiadások | 18 640 229 472 | 19 965 159 199 | 3 030 387 808 | 15,18% |
| <i>Melyből: Intézmények</i> | | | | | <i>Beruházási kiadások</i> | 12 824 387 908 | 13 965 077 660 | 1 820 356 474 | 13,04% |
| 1.4.2.2. Felhalmozási célú átvett pénzeszközök | 0 | 24 731 545 | 24 986 545 | 101,03% | <i>Felújítási kiadások</i> | 5 744 516 520 | 5 807 356 495 | 1 063 200 374 | 18,31% |
| <i>Melyből: Intézmények</i> | | | | | <i>Egyéb felhalmozási kiadások</i> | 71 325 044 | 192 725 044 | 146 830 960 | 76,19% |
| 1.5. Finanszírozási bevételek | 13 340 271 829 | 14 487 332 184 | 14 487 332 184 | 100,00% | Finanszírozási kiadások | 1 736 914 731 | 1 736 914 731 | 1 080 601 802 | 62,21% |
| 1.5.1. Előző évi pénzmaradvány igénybevétele működési célra | 1 156 914 731 | 1 469 322 542 | 1 469 322 542 | 100,00% | | | | | |
| 1.5.2. Előző évi pénzmaradvány igénybevétele felhalmozási célra | 12 183 357 098 | 13 018 009 642 | 13 018 009 642 | 100,00% | | | | | |
| 1.6. Pénzügyi elszámolások | 2 403 521 000 | 2 668 399 780 | 988 565 851 | 37,05% | 2.4. Pénzügyi elszámolások | 3 449 224 989 | 4 553 535 460 | 2 486 099 440 | 54,60% |
| Összesen | 38 510 242 698 | 42 543 105 454 | 31 003 661 366 | 72,88% | | | | | |
| Fedezethiány | | | | | | | | | |
| Összesen | 38 510 242 698 | 42 543 105 454 | 31 003 661 366 | 72,88% | Összesen | 38 510 242 698 | 42 543 105 454 | 11 444 322 612 | 26,90% |
| | | | | | | | | | |
| Szolnoki Kistérség Többcélú Társulása feladatok | 1 575 067 465 | 1 793 279 916 | 1 011 647 254 | 56,41% | Szolnoki Kistérség Többcélú Társulása feladatok ellátása | 1 575 067 465 | 1 793 279 916 | 1 011 647 254 | 56,41% |
| Mindösszesen | 40 085 310 163 | 44 336 385 370 | 32 015 308 620 | 72,21% | Mindösszesen | 40 085 310 163 | 44 336 385 370 | 12 455 969 866 | 28,09% |

Pénzkészlet január 1-jén

Pénzkészlet június 30-án

14 042 533 495

18 250 149 440

Szolnok Megyei Jogú Város Önkormányzatának 2021. évi állami hozzájárulásának jogcímei és összegeinek I. félévi teljesítése

| Megnevezés | Eredeti előirányzat | Módosított előirányzat | | | Állami támogatás teljesítése |
|---|----------------------|----------------------------------|--------------------------------|---------------------------------|------------------------------|
| | | Korábbi rendeletek szerinti mód. | Köv.rend. mód.előlti növekedés | Módosított előirányzat összesen | |
| 1.1. A települési önkormányzatok működésének támogatása | 1 456 273 210 | 6 536 790 | 0 | 1 462 810 000 | 760 661 200 |
| 1.1.1. Önkormányzati hivatal működésének támogatása | 835 868 250 | 2 595 390 | | 838 463 640 | 436 001 092 |
| 1.1.1.2. Településüzemeltetés - zöldterület-gazdálkodás támogatása | 97 279 560 | | | 97 279 560 | 50 585 372 |
| 1.1.1.3. Településüzemeltetés - közbiztonság támogatása | 148 902 000 | | | 148 902 000 | 77 429 040 |
| 1.1.1.4. Településüzemeltetés - köztemető támogatása | 100 000 | | | 100 000 | 52 000 |
| 1.1.1.5. Településüzemeltetés - közutak támogatása | 185 245 800 | 3 941 400 | | 189 187 200 | 98 377 344 |
| 1.1.1.6. Egyéb önkormányzati feladatok támogatása | 188 036 100 | | | 188 036 100 | 97 778 772 |
| 1.1.1.7. Lakott külterülettel kapcsolatos feladatok támogatása | 841 500 | | | 841 500 | 437 580 |
| 1.2. A települési Önkormányzatok egyes köznevelési feladatainak támogatása | 1 381 536 420 | 45 087 000 | 0 | 1 426 623 420 | 741 844 181 |
| 1.2.1. Óvodaműködtetési támogatás | 178 173 820 | | | 178 173 820 | 92 650 389 |
| 1.2.2. Az óvodában foglalkoztatott pedagógusok átlagbéralapú támogatása | 782 701 500 | | | 782 701 500 | 407 004 780 |
| 1.2.3. Kiegészítő támogatás a pedagógusok és a pedagógus szakképzettséggel rendelkező segítők minősítéséből adódó többletkiadásokhoz | 66 506 600 | 0 | 0 | 66 506 600 | 34 583 432 |
| 1.2.3.1. Minősítést 2020. január 1-ig történő átsorolással megszerző alacsonyabb fokozatú végzettségű | 62 346 600 | 0 | 0 | 62 346 600 | 32 420 232 |
| 1.2.3.1.1.1. Pedagógus II. kategóriába sorolt pedagógusok, pedagógus szakképzettséggel rendelkező segítők kiegészítő támogatása | 29 160 000 | | | 29 160 000 | 15 163 200 |
| 1.2.3.1.1.2. Mesterpedagógus, kutatótanár kategóriába sorolt pedagógusok kiegészítő támogatása | 33 186 600 | | | 33 186 600 | 17 257 032 |
| 1.2.3.2. Minősítést 2020. január 1-ig történő átsorolással megszerző mesterfokozatú végzettségű | 4 160 000 | 0 | 0 | 4 160 000 | 2 163 200 |
| 1.2.3.1.1.2. Pedagógus II. kategóriába sorolt pedagógusok, pedagógus szakképzettséggel rendelkező segítők kiegészítő támogatása | 520 000 | | | 520 000 | 270 400 |
| 1.2.3.1.1.2. Mesterpedagógus, kutatótanár kategóriába sorolt pedagógusok kiegészítő támogatása | 3 640 000 | | | 3 640 000 | 1 892 800 |
| 1.2.5. Az óvodában foglalkoztatott pedagógusok nevelőmunkáját közvetlenül segítők átlagbéralapú támogatása | 354 154 500 | 45 087 000 | 0 | 399 241 500 | 207 605 580 |
| 1.2.5.1.1. Pedagógus szakképzettséggel nem rendelkező segítők átlagbéralapú támogatása | 329 847 000 | 45 087 000 | | 374 934 000 | 194 965 680 |
| 1.2.5.1.2. Pedagógus szakképzettséggel rendelkező segítők átlagbéralapú támogatása | 24 307 500 | | | 24 307 500 | 12 639 900 |
| 1.3. A települési Önkormányzatok egyes szociális és gyermekjóléti feladatainak támogatása | 583 193 000 | 0 | 0 | 583 193 000 | 303 260 360 |
| 1.3.3. Bölcsőde, mini bölcsőde támogatása | 583 193 000 | 0 | 0 | 583 193 000 | 303 260 360 |
| 1.3.3.1. Bölcsődei bértámogatás | 406 530 000 | 0 | 0 | 406 530 000 | 211 395 600 |
| 1.3.3.1.1. Felsőfokú végzettségű kisgyermeknevelők, szaktanácsadók bértámogatása | 127 500 000 | | | 127 500 000 | 66 300 000 |
| 1.3.3.1.2. Bölcsődei dajkák, középfokú végzettségű kisgyermeknevelők, szaktanácsadók bértámogatása | 279 030 000 | | | 279 030 000 | 145 095 600 |
| 1.3.3.2. Bölcsődei üzemeltetési támogatás | 176 663 000 | | | 176 663 000 | 91 864 760 |
| 1.4. A települési Önkormányzatok gyermekéktézési feladatainak támogatása | 549 573 544 | 7 380 180 | 0 | 556 953 724 | 289 615 937 |
| 1.4.1. Intézményi gyermekéktézési támogatása | 546 746 629 | 7 380 180 | 0 | 554 126 809 | 288 145 942 |
| 1.4.1.1. Intézményi gyermekéktézési - bértámogatás | 324 727 920 | 7 380 180 | | 332 108 100 | 172 696 212 |
| 1.4.1.2. Intézményi gyermekéktézési - üzemeltetési támogatás | 222 018 709 | | | 222 018 709 | 115 449 730 |
| 1.4.2. Szünidei éktézési támogatása | 2 826 915 | | | 2 826 915 | 1 469 995 |
| 1.5. A települési Önkormányzatok kulturális feladatainak támogatása | 109 064 630 | 766 073 | 0 | 109 830 703 | 57 111 964 |
| 1.5.1. Megyeszékhely megyei jogú városok közművelődési feladatainak támogatása | 66 160 850 | 766 073 | | 66 926 923 | 34 802 001 |
| 1.5.5. Megyei hatókörű városi könyvtár kistéleplési könyvtári célú kiegészítő támogatása | 42 903 780 | | | 42 903 780 | 22 309 963 |
| 2. A helyi önkormányzatok működési célú kiegészítő támogatásai | 508 540 000 | 13 728 684 | 825 000 000 | 522 268 684 | 1 103 169 484 |
| 2.1. A helyi önkormányzatok általános feladatainak működési célú támogatása | 0 | 0 | 825 000 000 | 0 | 825 000 000 |
| 2.1.000 fő feletti települési önkormányzatok támogatása | | | 825 000 000 | | 825 000 000 |
| 2.2. Szociális ágazati összevont pótlék és egészségügyi kiegészítő pótlék | 0 | 10 706 684 | 0 | 10 706 684 | 10 706 684 |
| 2.2.2. Szociális ágazati összevont pótlék | | 10 706 684 | | 10 706 684 | 10 706 684 |
| 2.3. Települési önkormányzatok kulturális feladatainak működési célú támogatása | 508 540 000 | 3 022 000 | 0 | 511 562 000 | 267 462 800 |
| 2.3.2.1. Megyei hatókörű városi múzeumok feladatainak támogatása | 123 160 000 | | | 123 160 000 | 64 043 200 |
| 2.3.2.2. Megyei hatókörű városi könyvtárak feladatainak támogatása | 145 000 000 | | | 145 000 000 | 75 400 000 |
| 2.3.2.6. Zeneművészeti szervezetek támogatása - nemzeti és kiemelt minősítésű zenekarok támogatása (Szolnoki Szimfonikus Zenekar) | 179 350 000 | | | 179 350 000 | 93 262 000 |
| 2.3.2.6. Zeneművészeti szervezetek támogatása - nemzeti és kiemelt minősítésű énekkarok támogatása (Szolnoki Bartók Béla Kamarakórus) | 61 030 000 | | | 61 030 000 | 31 735 600 |
| 2.3.2.6.A települési önkormányzatok könyvtári célú érdekeltség-növelő támogatása | | 3 022 000 | | 3 022 000 | 3 022 000 |
| 3. A helyi önkormányzatok felhalmozási célú kiegészítő támogatásai | 0 | 727 571 562 | 0 | 727 571 562 | 727 571 562 |
| Véső úti R.A.J.T. | | 727 571 562 | | 727 571 562 | 727 571 562 |
| Önkormányzat összesen | 4 588 180 804 | 801 070 289 | 825 000 000 | 5 389 251 093 | 3 983 234 688 |

| Megnevezés | Eredeti előirányzat | Módosított előirányzat | | | Állami támogatás teljesítése |
|--|----------------------|----------------------------------|--------------------------------|---------------------------------|------------------------------|
| | | Korábbi rendeletek szerinti mód. | Köv.rend. mód.előtti növekedés | Módosított előirányzat összesen | |
| 1.3. A települési Önkormányzatok egyes szociális és gyermekjóléti feladatainak támogatása (Szolnoki Kistérség Többcélú Társulása) | | | | | |
| 1.3.2. Egyes szociális és gyermekjóléti feladatok támogatása | 798 446 877 | 27 338 913 | | 825 785 790 | 429 408 610 |
| 1.3.2.1. Család - és gyermekjóléti szolgálat | 77 900 000 | 2 967 800 | | 80 867 800 | 42 051 256 |
| 1.3.2.2. Család - és gyermekjóléti központ | 60 225 000 | 2 946 158 | | 63 171 158 | 32 849 002 |
| 1.3.2.3.2. Szociális étkeztetés - társulás által történő feladatellátás | 78 616 692 | 1 434 564 | | 80 051 256 | 41 626 652 |
| 1.3.2.4. Házi segítségnyújtás | | | | | |
| 1.3.2.4.1. Házi segítségnyújtás - szociális segítség | 1 075 000 | | | 1 075 000 | 559 000 |
| 1.3.2.4.3. Házi segítségnyújtás - személyi gondozás - társulás által történő feladatellátás | 312 869 700 | 13 027 950 | | 325 897 650 | 169 466 778 |
| 1.3.2.5. Falugondnoki vagy tanyagondnoki szolgáltatás | 22 395 000 | 465 000 | | 22 860 000 | 11 887 200 |
| 1.3.2.6.2. Időskoriak nappali intézményi ellátása - társulás által történő feladatellátás | 85 281 000 | 2 825 670 | | 88 106 670 | 45 815 468 |
| 1.3.2.7.2. Fogyatékos személyek nappali intézményi ellátása - társulás által történő feladatellátás | 13 688 400 | 446 556 | | 14 134 956 | 7 350 177 |
| 1.3.2.8.2. Demens személyek nappali intézményi ellátása - társulás által történő feladatellátás | 28 182 000 | 560 000 | | 28 742 000 | 14 945 840 |
| 1.3.2.9.2. Pszichiátriai betegek nappali intézményi ellátása - társulás által történő feladatellátás | 22 500 000 | 429 000 | | 22 929 000 | 11 923 080 |
| 1.3.2.9.4. Foglalkoztatási támogatásban részesülő, nappali intézményben ellátott pszichiátriai betegek száma- társulás által történő feladatellátás | 1 350 000 | 25 740 | | 1 375 740 | 715 385 |
| 1.3.2.10.2. Szenvedélybetegek nappali intézményi ellátása- társulás által történő feladatellátás | 3 600 000 | 68 640 | | 3 668 640 | 1 907 693 |
| 1.3.2.11.2. Hajléktalanok nappali intézményi ellátása- társulás által történő feladatellátás | 11 450 160 | 328 320 | | 11 778 480 | 6 124 811 |
| 1.3.2.11.3. Hajléktalanok nappali intézményi ellátása- a szociális és nyugdíjpolitikáért felelős miniszter által kijelölt intézmény | 10 065 900 | | | 10 065 900 | 5 234 268 |
| 1.3.2.15.5.-8. Hajléktalanok átmeneti szállása, éjjeli menedékhely összesen- társulás által történő feladatellátás | 29 766 825 | 838 035 | | 30 604 860 | 15 914 527 |
| 1.3.2.14. Támogató szolgáltatás | | | | 0 | |
| 1.3.2.14.1. Támogató szolgáltatás - alaptámogatás | 3 000 000 | | | 3 000 000 | 1 560 000 |
| 1.3.2.14.2. Támogató szolgáltatás - teljesítménytámogatás | 13 913 200 | 437 272 | | 14 350 472 | 7 462 245 |
| 1.3.2.15. Közösségi alapelátások | | | | 0 | |
| 1.3.2.15.1.1. Közösségi alapelátások - pszichiátriai betegek részére nyújtott közösségi alapelátás - alaptámogatás | 2 000 000 | | | 2 000 000 | 1 040 000 |
| 1.3.2.15.1.2. Közösségi alapelátások - pszichiátriai betegek részére nyújtott közösségi alapelátás - teljesítménytámogatás | 9 706 000 | 281 336 | | 9 987 336 | 5 193 415 |
| 1.3.2.15.2.1. Közösségi alapelátások - szenvedély betegek részére nyújtott közösségi alapelátás - alaptámogatás | 2 000 000 | | | 2 000 000 | 1 040 000 |
| 1.3.2.15.2.2. Közösségi alapelátások - szenvedély betegek részére nyújtott közösségi alapelátás - teljesítménytámogatás | 8 862 000 | 256 872 | | 9 118 872 | 4 741 813 |
| 1.3.4. A települési önkormányzatok által biztosított egyes szociális szakosított ellátások, valamint a gyermekek átmeneti gondozásával kapcsolatos feladatok támogatása | 707 263 000 | 25 995 000 | 0 | 733 258 000 | 381 294 160 |
| 1.3.4.1. Bértámogatás | 529 255 000 | 25 995 000 | | 555 250 000 | 288 730 000 |
| 1.3.4.2. Intézményüzemeltetési támogatás | 178 008 000 | | | 178 008 000 | 92 564 160 |
| 2. A helyi önkormányzatok működési célú kiegészítő támogatásai | 69 357 588 | 164 878 538 | 0 | 234 236 126 | 200 944 484 |
| 2.2. A települési önkormányzatok egyes szociális és gyermekjóléti feladatainak működési célú támogatása | 69 357 588 | 164 878 538 | 0 | 234 236 126 | 200 944 484 |
| 2.2.2 Szociális ágazati összevont pótlék és egészségügyi kiegészítő pótlék | | | | | |
| 2.2.2 Szociális ágazati összevont pótlék | | 163 047 610 | | 163 047 610 | 163 047 610 |
| 2.2.2 Egészségügyi kiegészítő pótlék | | 1 830 928 | | 1 830 928 | 1 830 928 |
| 2.2.3. Óvodai és iskolai szociális segítő tevékenység támogatása | 69 357 588 | | | 69 357 588 | 36 065 946 |
| Szolnoki Kistérség Többcélú Társulása összesen | 1 575 067 465 | 218 212 451 | 0 | 1 793 279 916 | 1 011 647 254 |
| Szolnok Megyei Jogú Város Önkormányzata és Szolnoki Kistérség Többcélú Társulása állami hozzájárulásai mindösszesen | 6 163 248 269 | 1 019 282 740 | 825 000 000 | 7 182 531 009 | 4 994 881 942 |

**Szolnok Megyei Jogú Város Önkormányzatának
2021. évi egyes bevételeinek I. félévi teljesítése**

adatok Ft-ban

| Alcím | Megnevezés | 2021. évi előirányzat | 2021. évi módosított előirányzat | 2021. évi teljesítés | Teljesítés %-a |
|--|---|-----------------------|----------------------------------|----------------------|----------------|
| 1. | Működési bevétel | 5 430 162 605 | 5 492 429 505 | 1 166 208 894 | 21,23% |
| 1.1 | Működési bevételek | 841 137 364 | 841 137 364 | 361 809 102 | 43,01% |
| 1.1.1 | Közterületfoglalási díj | 12 000 000 | 12 000 000 | 4 234 721 | 35,29% |
| 1.1.2 | Szakfelügyeleti díj | 60 000 000 | 60 000 000 | 15 421 839 | 25,70% |
| 1.1.3 | Lakásalap: | 303 000 000 | 303 000 000 | 174 365 125 | 57,55% |
| 1.1.3.1 | Lakbérek | 290 000 000 | 290 000 000 | 169 957 673 | 58,61% |
| 1.1.3.2 | Zöld Ház társasház: bérleti díj | 13 000 000 | 13 000 000 | 4 407 452 | 33,90% |
| 1.1.4 | Helyiségbérleti díjak | 83 000 000 | 83 000 000 | 30 291 890 | 36,50% |
| 1.1.5 | Földhasznóbérllet | 5 000 000 | 5 000 000 | 2 551 582 | 51,03% |
| 1.1.6 | Szűnyeggyérités továbbszámlázása | 13 976 000 | 13 976 000 | 473 925 | 3,39% |
| 1.1.7 | Egyéb, kamat, hatósági eljárás bevétele | 50 000 000 | 50 000 000 | 36 120 018 | 72,24% |
| 1.1.8 | Parkolók 2020. évi bérleti díja | 60 000 000 | 60 000 000 | | 0,00% |
| 1.1.9 | Alfa-Nova forgótöke visszafizetés | 17 705 229 | 17 705 229 | 17 705 229 | 100,00% |
| 1.1.10 | Szolnoki Városüzemeltetési Kft. kizárólagos jog ellenértéke | 8 000 000 | 8 000 000 | 466 849 | 5,84% |
| 1.1.11 | Biztosítási díjak továbbszámlázása | 25 000 000 | 25 000 000 | 10 698 597 | 42,79% |
| 1.1.12 | Köztemetés visszafizetése | 1 000 000 | 1 000 000 | 513 529 | 51,35% |
| 1.1.13 | Továbbszámlázott köztemetés | 2 500 000 | 2 500 000 | 1 747 878 | 69,92% |
| 1.1.14 | Logisztikai Központ üzemeltetési díj | 2 410 183 | 2 410 183 | | 0,00% |
| 1.1.15 | Promóciós termékek Tourinform Szolnok Irodában történő értékesítése | 200 000 | 200 000 | | 0,00% |
| 1.1.16 | Továbbszámlázott közüzemi díj (Sórárium) | 8 116 249 | 8 116 249 | 7 062 504 | 87,02% |
| 1.1.17 | Késedelmi kötbér | 50 000 000 | 50 000 000 | | 0,00% |
| 1.1.18 | Gyermekétkeztetés | 139 229 703 | 139 229 703 | 59 980 291 | 43,08% |
| 1.1.19 | VCSM hosszú lejáratú követelés megtérülése | | | 175 125 | |
| 1.2. | Áfa bevételek, visszatérülések | 4 086 322 366 | 4 134 589 266 | 712 782 954 | 17,24% |
| 1.2.1 | Áfa bevétel | 193 262 676 | 197 042 676 | 79 036 130 | 40,11% |
| 1.2.2 | Áfa visszatérülés | 200 000 000 | 200 000 000 | 126 901 425 | 63,45% |
| 1.2.3 | Koncessziós díjak Áfa | 100 629 776 | 100 629 776 | 22 644 063 | 22,50% |
| 1.2.4 | Vagyonértékesítés Áfa | 169 699 725 | 169 699 725 | 101 505 612 | 59,81% |
| 1.2.5 | Beruházásokhoz kapcsolódó Áfa | 3 422 730 190 | 3 467 217 090 | 382 695 724 | 11,04% |
| 1.3. | Tulajdonosi bevételek | 502 702 875 | 516 702 875 | 91 616 838 | 17,73% |
| 1.3.1 | Koncessziós díj bevétel: | 372 702 875 | 372 702 875 | 83 866 838 | 22,50% |
| 1.3.1.1 | Koncessziós díj bevétel VCSM Zrt. | 259 702 875 | 259 702 875 | 69 041 733 | 26,58% |
| 1.3.1.2 | Koncessziós díj bevétel Alfa-Nova Kft. | 113 000 000 | 113 000 000 | 14 825 105 | 13,12% |
| 1.3.2 | Szollak Kft. Csarnok és Piac üzletekhez kapcsolódó vagyoni értékű jog | 30 000 000 | 30 000 000 | 7 750 000 | 25,83% |
| 1.3.3 | Területhasználati jog rendezése SZHTT | 100 000 000 | 100 000 000 | | 0,00% |
| 1.3.4 | Hasznosítási jog ellenértéke | | 14 000 000 | | 0,00% |
| 2 | Működési célú támogatások államháztartáson belülről | 348 354 766 | 381 848 167 | 448 181 606 | 117,37% |
| 2.1 | SZKTT munkaszervezet feladatellátás | 9 463 608 | 9 463 608 | | 0,00% |
| 2.2 | Szolnoki Foglalkoztatási Paktum - Együttműködés Szolnok Gazdaságának Fejlesztéséért és a Szolnoki Muinkahelyekért | 4 912 509 | 4 912 509 | 3 618 538 | 73,66% |
| 2.3 | "Még több ok Szolnok!- A helyi identitás és koházió erősítése Szolnokon" | 13 324 423 | 13 324 423 | | 0,00% |
| 2.4 | LIFE-IP HungAIRy Agrárminisztérium önerő támogatás | 41 211 789 | 41 211 789 | | 0,00% |
| 2.5 | Az Úteg és Búzavirág utcák komplex humán fejlesztése | 63 376 733 | 63 376 733 | 209 852 270 | 331,12% |
| 2.6 | Szolnoki Szigligeti Színház állami támogatása | 216 065 704 | 216 065 704 | 216 065 704 | 100,00% |
| 2.7 | Közfoglalkoztatás támogatása | | 2 354 944 | 2 354 944 | 100,00% |
| 2.8 | Társadalmi Esélyteremtési Főigazgatóság támogatása SZKTT-nek | | 7 836 115 | 3 918 058 | 50,00% |
| 2.9 | Nemzeti Szociálpolitikai Intézet támogatása SZKTT-nek | | 21 860 500 | 10 930 250 | 50,00% |
| 2.10 | Vitalitás Praxisközösség az egészség fejlesztéséért | | 1 441 842 | 1 441 842 | 100,00% |
| 3 | Működési célú átvett pénzeszközök | 305 641 874 | 313 338 627 | 130 901 471 | 41,78% |
| 3.1 | Kizárólagos tulajdonú gazdasági társaságok elszámolásai | 305 000 000 | 305 000 000 | 67 204 718 | 22,03% |
| 3.2 | Szolnoki Foglalkoztatási Paktum - Együttműködés Szolnok Gazdaságának Fejlesztéséért és a Szolnoki Muinkahelyekért | 641 874 | 641 874 | | 0,00% |
| 3.3 | Előző évi fel nem használt támogatások visszafizetése | | 3 258 067 | 3 258 067 | 100,00% |
| 3.4 | SMART COMMUTING - Intelligens ingázás | | 4 438 686 | 4 438 686 | 100,00% |
| 3.5 | ZÖLD BUSZ Demonstrációs mintaprojekt | | | 56 000 000 | |
| Működési bevételek összesen (1+2+3) | | 6 084 159 245 | 6 187 616 299 | 1 745 291 971 | 28,21% |

| Alcím | Megnevezés | 2021. évi előirányzat | 2021. évi módosított előirányzat | 2021. évi teljesítés | Teljesítés %-a |
|--|---|-----------------------|----------------------------------|----------------------|----------------|
| 4. | Felhalmozási jellegű bevételek | 628 517 500 | 628 517 500 | 376 431 532 | 59,89% |
| 4.1 | Egyéb vagyonhasznosítási bevételek, helyiséértékesítés | 172 000 000 | 172 000 000 | 2 622 045 | 1,52% |
| 4.2 | Telekértékesítés | 426 517 500 | 426 517 500 | 362 039 214 | 84,88% |
| 4.3 | Lakásértékesítés bevétele | 30 000 000 | 30 000 000 | 11 770 273 | 39,23% |
| 5. | Felhalmozási célú támogatások államháztartáson belülről | 5 592 685 282 | 6 335 762 105 | 5 433 747 897 | 85,76% |
| 5.1 | Mester út és környéke közlekedési hálózatának a munkaerő mobilitás ösztönzését szolgáló fejlesztése | 6 876 817 | 6 876 817 | | 0,00% |
| 5.2 | Szolnok Vár! - Szolnoki Várkerület turisztikai célú fejlesztése | 613 600 000 | 613 600 000 | | 0,00% |
| 5.3 | A Milléri turisztikai célterület elérhetőségét szolgáló út fejlesztése | 11 101 752 | 11 101 752 | | 0,00% |
| 5.4 | ZöldRE GERNERÁCIÓ! - a volt Tüdőkorház területének rehabilitációja Szolnokon | 113 005 700 | 113 005 700 | 65 700 000 | 58,14% |
| 5.5 | "Szolnok, ahol játszani jó! - Városi játszótérek fejlesztése" | 154 708 661 | 160 000 000 | 160 000 000 | 100,00% |
| 5.6 | Tiszaleti fürdőfejlesztési projekt | 2 291 394 973 | 2 291 394 973 | 2 291 394 973 | 100,00% |
| 5.7 | Szolnoki Szigligeti Színház felújítása | 1 135 000 000 | 1 135 000 000 | 1 135 000 000 | 100,00% |
| 5.8 | Bajcsy-Zsilinszky Úti Bölcsőde építése | 436 677 055 | 865 000 000 | 865 000 000 | 100,00% |
| 5.9 | Temető Úti Bölcsőde újjáépítése | 333 577 461 | 635 000 000 | 635 000 000 | 100,00% |
| 5.10 | "Térfigyelő rendszer fejlesztése" | 19 160 000 | 20 000 000 | 20 000 000 | 100,00% |
| 5.11 | Kolozsvári úti Óvoda fejlesztése | 251 215 000 | 258 415 000 | 258 415 000 | 100,00% |
| 5.12 | "Új Óvoda építése a Vízpart körúton" | 162 708 355 | 162 708 355 | | 0,00% |
| 5.13 | "Új Óvoda építése a szandaszőlősi városrészben" | 63 659 508 | 63 659 508 | | 0,00% |
| 5.14 | A szolnoki Szegő Gábor Általános Iskola energetikai korszerűsítése | | | 3 237 924 | |
| 6. | Felhalmozási célú átvett pénzeszközök | | 24 731 545 | 24 986 545 | 101,03% |
| 6.1 | Közcélú érdekeltségi hozzájárulás vízpart krt V - VI tömb | | 4 731 545 | 4 986 545 | 105,39% |
| 6.2 | Szollak közérdekű célra történő kötelezettségvállalás | | 20 000 000 | 20 000 000 | 100,00% |
| Felhalmozási bevételek összesen (4+5+6) | | 6 221 202 782 | 6 989 011 150 | 5 835 165 974 | 83,49% |
| 7. | Pénzügyi elszámolások | 2 403 521 000 | 2 668 399 780 | 988 565 851 | 37,05% |
| 7.1 | Forgatási célú értékpapír beváltása | 472 521 000 | 472 521 000 | | 0,00% |
| 7.2 | Folyószámla hitel | 1 500 000 000 | 1 500 000 000 | 843 687 071 | 56,25% |
| 7.3 | Fejlesztési hitel | 431 000 000 | 431 000 000 | | 0,00% |
| 7.4 | Előző évek állami elszámolásának bevétele | | 87 338 530 | 87 338 530 | 100,00% |
| 7.5 | Előző évek állami elszámolása SZKTT-vel | | 8 807 849 | 8 807 849 | 100,00% |
| 7.6 | Alfa-Nova kölcsön visszatérülés | | 140 000 000 | 20 000 000 | 14,29% |
| 7.8 | Intézményi pénzmaradvány elszámolás | | 28 732 401 | 28 732 401 | 100,00% |
| Bevételek mindösszesen | | 14 708 883 027 | 15 845 027 229 | 8 569 023 796 | 54,08% |

Szolnok Megyei Jogú Város Önkormányzatának
költségvetési intézményei 2021. évi költségvetési előirányzatának I. félévi teljesítése

| Megnevezés | | Szolnok Megyei Jogú Város Intézményszolgálatára mindösszesen | | | | ebből: | | | | | | | |
|------------|---|--|------------------------|----------------------|----------------|--|------------------------|--------------------|----------------|-----------------------|------------------------|--------------------|----------------|
| | | | | | | Szolnok Megyei Jogú Város Intézményszolgálatára saját költségvetés | | | | Szolnok Városi Óvodák | | | |
| | | Eredeti előirányzat | Módosított előirányzat | Teljesítés | Teljesítés %-a | Eredeti előirányzat | Módosított előirányzat | Teljesítés | Teljesítés %-a | Eredeti előirányzat | Módosított előirányzat | Teljesítés | Teljesítés %-a |
| I. | BEVÉTELEK | | | | | | | | | | | | |
| | Egyéb működési célú támogatások bevételei államháztartáson belülről | 345 016 800 | 377 129 434 | 204 624 034 | 54,26% | | | | | | 5 707 234 | 5 707 234 | 100,00% |
| | <i>Melyből: NEAK-tól átvett támogatás</i> | 345 016 800 | 371 422 200 | 198 916 800 | 53,56% | | | | | | | | |
| II. | Egyéb felhalmozási célú támogatások államháztartáson belülről | | | | | | | | | | | | |
| III. | Közhatalmi bevételek | | | | | | | | | | | | |
| IV. | Működési bevételek | 286 220 915 | 286 681 915 | 95 587 581 | 33,34% | 199 392 862 | 199 698 862 | 62 881 902 | 31,49% | 49 681 778 | 49 836 778 | 14 159 398 | 28,41% |
| 1. | Készletértékesítés ellenértéke | | | | | | | | | | | | |
| 2. | Szolgáltatások ellenértéke | 21 401 139 | 21 401 139 | 15 498 412 | 72,42% | 13 257 662 | 13 257 662 | 11 438 187 | 86,28% | 1 280 000 | 1 280 000 | 990 800 | 77,41% |
| 3. | Közvetített szolgáltatások ellenértéke | 43 462 257 | 43 462 257 | 17 134 046 | 39,42% | 38 904 725 | 38 904 725 | 14 922 090 | 38,36% | | | | |
| 4. | Tulajdonosi bevételek | | | | | | | | | | | | |
| 5. | Ellátási díjak | 154 913 425 | 154 913 425 | 41 454 576 | 26,76% | 104 357 058 | 104 357 058 | 20 426 311 | 19,57% | 30 532 535 | 30 532 535 | 10 226 102 | 33,49% |
| 6. | Kiszámlázott általános forgalmi adó és visszatérítése | 66 438 094 | 66 438 094 | 20 714 768 | 31,18% | 42 873 417 | 42 873 417 | 15 490 583 | 36,13% | 17 869 243 | 17 869 243 | 2 761 562 | 15,45% |
| 7. | Kamatbevételek és más nyereségjellegű bevételek és egyéb pénzügyi műveletek bevételei | | | | | | | | | | | | |
| 8. | Biztosító által fizetett kártérítés | | | | | | | | | | | | |
| 9. | Egyéb működési bevételek | 6 000 | 467 000 | 785 779 | 168,26% | | 306 000 | 604 731 | 197,62% | | 155 000 | 180 934 | 116,73% |
| V. | Felhalmozási bevételek | | 2 000 000 | 2 483 000 | 124,15% | | 2 000 000 | 2 483 000 | 124,15% | | | | |
| VI. | Működési célú átvett pénzeszközök | | | | | | | | | | | | |
| VII. | Felhalmozásra átvett pénzeszközök | | | | | | | | | | | | |
| VIII. | Maradvány | | 37 940 277 | 37 940 277 | 100,00% | | 18 571 377 | 18 571 377 | 100,00% | | 439 679 | 439 679 | 100,00% |
| IX. | Önkormányzati támogatás | 3 384 150 743 | 3 413 526 915 | 1 554 518 750 | 45,54% | 703 529 458 | 703 529 458 | 250 842 560 | 35,65% | 1 807 876 684 | 1 816 997 684 | 874 290 179 | 48,12% |
| I. | BEVÉTELEK ÖSSZESEN | 4 015 388 458 | 4 117 278 541 | 1 895 153 642 | 46,03% | 902 922 320 | 923 799 697 | 334 778 839 | 36,24% | 1 857 558 462 | 1 872 981 375 | 894 596 490 | 47,76% |
| II. | K I A D Á S | | | | | | | | | | | | |
| 2.1 | Személyi juttatások | 2 511 894 505 | 2 514 074 118 | 1 191 130 647 | 47,38% | 229 557 998 | 229 557 998 | 104 923 388 | 45,71% | 1 312 008 776 | 1 282 787 447 | 617 914 278 | 48,17% |
| 2.2 | Munkaadókat terhelő járulékok és szociális hozzájárulási adó | 387 468 135 | 407 994 567 | 202 174 024 | 49,55% | 35 480 729 | 35 480 729 | 16 351 259 | 46,08% | 202 637 508 | 211 758 508 | 106 266 453 | 50,18% |
| 2.3 | Dologi kiadások | 1 085 766 272 | 1 142 022 487 | 408 582 080 | 35,78% | 627 883 593 | 637 254 038 | 183 450 134 | 28,79% | 337 632 178 | 373 155 420 | 165 501 154 | 44,35% |
| 2.4 | Ellátottak pénzbeli juttatásai | | | | | | | | | | | | |
| 2.5 | Egyéb működési célú kiadások | | 28 563 623 | 28 563 623 | 100,00% | | 11 506 932 | 11 506 932 | 100,00% | | | | |
| 2.6 | Felhalmozási kiadások | 30 259 546 | 24 623 746 | 9 706 472 | 39,42% | 10 000 000 | 10 000 000 | 6 446 917 | 64,47% | 5 280 000 | 5 280 000 | 1 662 516 | 31,49% |
| 2.6.1 | - Beruházás | 30 259 546 | 24 623 746 | 9 706 472 | 39,42% | 10 000 000 | 10 000 000 | 6 446 917 | 64,47% | 5 280 000 | 5 280 000 | 1 662 516 | 31,49% |
| 2.6.2 | - Felújítás | | | | | | | | | | | | |
| II. | KIADÁSOK ÖSSZESEN | 4 015 388 458 | 4 117 278 541 | 1 840 156 846 | 44,69% | 902 922 320 | 923 799 697 | 322 678 630 | 34,93% | 1 857 558 462 | 1 872 981 375 | 891 344 401 | 47,59% |

| Megnevezés | | ebből: | | | | Szolnok Megyei Jogú Város Polgármesteri Hivatal Ellátó és Szolgáltató Szervezete | | | | Szolnok Megyei Jogú Város Polgármesteri Hivatala | | | |
|------------|---|--|------------------------|--------------------|----------------|--|------------------------|--------------------|----------------|--|------------------------|--------------------|----------------|
| | | Szolnok Megyei Jogú Város Önkormányzata Egészségügyi és Bölcsődei Igazgatósága | | | | Eredeti előirányzat | Módosított előirányzat | Teljesítés | Teljesítés %-a | Eredeti előirányzat | Módosított előirányzat | Teljesítés | Teljesítés %-a |
| | | Eredeti előirányzat | Módosított előirányzat | Teljesítés | Teljesítés %-a | | | | | | | | |
| I. | BEVÉTELEK | | | | | | | | | | | | |
| | Egyéb működési célú támogatások bevételei államháztartáson belülről | 345 016 800 | 371 422 200 | 198 916 800 | 53,56% | 556 218 | 556 218 | 1 420 096 | 255,31% | | 12 071 411 | 5 275 107 | 43,70% |
| | <i>Melyből: NEAK-tól átvett támogatás</i> | 345 016 800 | 371 422 200 | 198 916 800 | 53,56% | | | | | | | | |
| II. | Egyéb felhalmozási célú támogatások államháztartáson belülről | | | | | | | | | | 1 499 731 | 1 966 916 | 131,15% |
| III. | Közhatalmi bevételek | | | | | | | | | | | | |
| IV. | Működési bevételek | 37 146 275 | 37 146 275 | 18 546 281 | 49,93% | 15 561 857 | 15 651 908 | 17 276 087 | 110,38% | | | | |
| 1. | Készletértékesítés ellenértéke | | | | | | | | | | | | |
| 2. | Szolgáltatások ellenértéke | 6 863 477 | 6 863 477 | 3 069 425 | 44,72% | 9 707 800 | 9 707 800 | 6 969 655 | 71,79% | | | | |
| 3. | Közvetített szolgáltatások ellenértéke | 4 557 532 | 4 557 532 | 2 211 956 | 48,53% | 3 795 403 | 3 795 403 | 5 171 505 | 136,26% | | | | |
| 4. | Tulajdonosi bevételek | | | | | | | | | | | | |
| 5. | Ellátási díjak | 20 023 832 | 20 023 832 | 10 802 163 | 53,95% | | | | | | | | |
| 6. | Kiszámlázott általános forgalmi adó és visszatérítése | 5 695 434 | 5 695 434 | 2 462 623 | 43,24% | 2 058 654 | 2 058 654 | 4 988 802 | 242,33% | | | | |
| 7. | Kamatbevételek és más nyereségjellegű bevételek és egyéb pénzügyi műveletek bevételei | | | | | | 51 | 187 | 366,67% | | | | |
| 8. | Biztosító által fizetett kártérítés | | | | | | | | | | | | |
| 9. | Egyéb működési bevételek | 6 000 | 6 000 | 114 | 1,90% | | 90 000 | 145 938 | 162,15% | | | | |
| V. | Felhalmozási bevételek | | | | | | 5 090 000 | 5 745 970 | 112,89% | | | | |
| VI. | Működési célú átvett pénzeszközök | | | | | | | | | | | | |
| VII. | Felhalmozásra átvett pénzeszközök | | | | | | | | | | | | |
| VIII. | Maradvány | | 18 929 221 | 18 929 221 | 100,00% | | 9 891 346 | 9 891 346 | 100,00% | | 9 684 973 | 9 684 973 | 100,00% |
| IX. | Önkormányzati támogatás | 872 744 601 | 892 999 773 | 429 386 011 | 48,08% | 441 392 484 | 443 436 129 | 216 447 331 | 48,81% | 1 342 473 214 | 1 342 473 214 | 610 032 721 | 45,44% |
| I. | BEVÉTELEK ÖSSZESEN | 1 254 907 676 | 1 320 497 469 | 665 778 313 | 50,42% | 457 510 559 | 474 625 601 | 250 780 830 | 52,84% | 1 342 473 214 | 1 365 729 329 | 626 959 717 | 45,91% |
| II. | K I A D Á S | | | | | | | | | | | | |
| 2.1 | Személyi juttatások | 970 327 731 | 1 001 728 673 | 468 292 981 | 46,75% | 134 159 190 | 140 013 690 | 77 138 061 | 55,09% | 1 129 366 195 | 1 138 280 109 | 506 993 276 | 44,54% |
| 2.2 | Munkaadókat terhelő járulékok és szociális hozzájárulási adó | 149 349 898 | 160 755 330 | 79 556 312 | 49,49% | 22 368 895 | 23 647 950 | 13 974 524 | 59,09% | 185 538 160 | 186 919 818 | 83 273 718 | 44,55% |
| 2.3 | Dologi kiadások | 120 250 501 | 131 613 029 | 59 630 792 | 45,31% | 290 982 564 | 288 080 076 | 114 632 414 | 39,79% | 27 068 859 | 40 029 402 | 24 951 620 | 62,33% |
| 2.4 | Ellátottak pénzbeli juttatásai | | | | | | | | | | | | |
| 2.5 | Egyéb működési célú kiadások | | 17 056 691 | 17 056 691 | 100,00% | | 33 885 | 33 885 | 100,00% | | | | |
| 2.6 | Felhalmozási kiadások | 14 979 546 | 9 343 746 | 1 597 039 | 17,09% | 10 000 000 | 22 850 000 | 22 613 811 | 98,97% | 500 000 | 500 000 | | |
| 2.6.1 | - Beruházás | 14 979 546 | 9 343 746 | 1 597 039 | 17,09% | 10 000 000 | 22 850 000 | 22 613 811 | 98,97% | 500 000 | 500 000 | | |
| 2.6.2 | - Felújítás | | | | | | | | | | | | |
| II. | KIADÁSOK ÖSSZESEN | 1 254 907 676 | 1 320 497 469 | 626 133 815 | 47,42% | 457 510 559 | 474 625 601 | 228 392 695 | 48,12% | 1 342 473 214 | 1 365 729 329 | 615 218 614 | 45,05% |

| Megnevezés | | Szolnoki Kulturális Ellátó Szervezet mindösszesen | | | | ebből | | | | | | | |
|------------------|--|---|------------------------|--------------------|----------------|---|------------------------|-------------------|----------------|---|------------------------|--------------------|----------------|
| | | | | | | Szolnoki Kulturális Ellátó Szervezet saját költségvetés | | | | Verseggy Ferenc Könyvtár és Közművelődési Intézmény | | | |
| | | Eredeti előirányzat | Módosított előirányzat | Teljesítés | Teljesítés %-a | Eredeti előirányzat | Módosított előirányzat | Teljesítés | Teljesítés %-a | Eredeti előirányzat | Módosított előirányzat | Teljesítés | Teljesítés %-a |
| BEVÉTELEK | | | | | | | | | | | | | |
| I. | Egyéb működési célú támogatások bevételei államháztartáson belülről <i>Melyből: NEAK-tól átvett támogatás</i> | | 70 263 083 | 9 289 873 | 13,22% | | | 4 615 | | | 44 876 156 | 3 471 308 | 7,74% |
| II. | Egyéb felhalmozási célú támogatások államháztartáson belülről | | | | | | | | | | | | |
| III. | Közhatalmi bevételek | | | | | | | | | | | | |
| IV. | Működési bevételek | 100 551 248 | 100 551 248 | 113 161 765 | 112,54% | | | | | 16 781 936 | 16 781 936 | 16 981 844 | 101,19% |
| 1. | Készletértékesítés ellenértéke | 500 000 | 500 000 | 44 819 | 8,96% | | | | | | | | |
| 2. | Szolgáltatások ellenértéke | 72 306 337 | 72 306 337 | 68 960 722 | 95,37% | | | | | 6 525 776 | 6 525 776 | 2 250 861 | 34,49% |
| 3. | Közvetített szolgáltatások ellenértéke | 256 160 | 256 160 | 117 347 | 45,81% | | | | | 256 160 | 256 160 | 98 772 | 38,56% |
| 4. | Tulajdonosi bevételek | | | | | | | | | | | | |
| 5. | Ellátási díjak | | | | | | | | | | | | |
| 6. | Kiszámlázott általános forgalmi adó és visszatérítése | 27 488 751 | 27 488 751 | 44 031 969 | 160,18% | | | | | 10 000 000 | 10 000 000 | 14 629 141 | 146,29% |
| 7. | Kamatbevételek és más nyereségjellegű bevételek és egyéb pénzügyi műveletek bevételei | | | | | | | | | | | | |
| 8. | Biztosító által fizetett kártérítés | | | | | | | | | | | | |
| 9. | Egyéb működési bevételek | | | 6 908 | | | | | | | | 3 070 | |
| V. | Felhalmozási bevételek | | | | | | | | | | | | |
| VI. | Működési célú átvett pénzeszközök | | | 5 776 355 | | | | | | | | 5 776 355 | |
| VII. | Felhalmozásra átvett pénzeszközök | | | | | | | | | | | | |
| VIII. | Maradvány | | 111 865 550 | 111 865 550 | 100,00% | | 134 893 | 134 893 | 100,00% | | 13 430 896 | 13 430 896 | 100,00% |
| IX. | Önkormányzati támogatás | 788 133 030 | 794 708 030 | 414 087 987 | 52,11% | 32 409 472 | 32 409 472 | 16 401 247 | 50,61% | 401 450 261 | 406 437 261 | 227 698 503 | 56,02% |
| I. | BEVÉTELEK ÖSSZESEN | 888 684 278 | 1 077 387 911 | 654 181 530 | 60,72% | 32 409 472 | 32 544 365 | 16 540 755 | 50,83% | 418 232 197 | 481 526 249 | 267 358 906 | 55,52% |
| II. | K I A D Á S | | | | | | | | | | | | |
| 2.1 | Személyi juttatások | 543 574 149 | 571 778 438 | 271 006 835 | 47,40% | 26 751 679 | 26 751 679 | 13 263 914 | 49,58% | 244 554 763 | 250 853 131 | 123 626 215 | 49,28% |
| 2.2 | Munkaadókat terhelő járulékok és szociális hozzájárulási adó | 84 284 358 | 94 727 610 | 45 541 877 | 48,08% | 4 081 832 | 4 081 832 | 2 024 594 | 49,60% | 37 983 713 | 40 792 044 | 21 325 655 | 52,28% |
| 2.3 | Dologi kiadások | 241 325 771 | 346 134 713 | 173 528 846 | 50,13% | 1 575 961 | 1 575 961 | 874 778 | 55,51% | 123 193 721 | 174 188 274 | 88 523 917 | 50,82% |
| 2.4 | Ellátottak pénzbeli juttatásai | | | | | | | | | | | | |
| 2.5 | Egyéb működési célú kiadások | | 135 993 | 135 959 | 99,97% | | 134 893 | 134 893 | 100,00% | | | | |
| 2.6 | Felhalmozási kiadások | 19 500 000 | 64 611 157 | 11 725 031 | 18,15% | | | | | 12 500 000 | 15 692 800 | 8 055 562 | 51,33% |
| 2.6.1 | - Beruházás | 17 000 000 | 51 432 372 | 9 311 641 | 18,10% | | | | | 10 000 000 | 12 514 015 | 6 132 172 | 49,00% |
| 2.6.2 | - Felújítás | 2 500 000 | 13 178 785 | 2 413 390 | 18,31% | | | | | 2 500 000 | 3 178 785 | 1 923 390 | 60,51% |
| II. | KIADÁSOK ÖSSZESEN | 888 684 278 | 1 077 387 911 | 501 938 548 | 46,59% | 32 409 472 | 32 544 365 | 16 298 179 | 50,08% | 418 232 197 | 481 526 249 | 241 531 349 | 50,16% |

| Megnevezés | | ebből | | | | | | | | Mindösszesen | | | |
|------------|---|------------------------|------------------------|--------------------|----------------|----------------------------------|------------------------|-------------------|----------------|----------------------|------------------------|----------------------|----------------|
| | | Damjanich János Múzeum | | | | Szolnoki Bartók Béla Kamarakórus | | | | | | | |
| | | Eredeti előirányzat | Módosított előirányzat | Teljesítés | Teljesítés %-a | Eredeti előirányzat | Módosított előirányzat | Teljesítés | Teljesítés %-a | Eredeti előirányzat | Módosított előirányzat | Teljesítés | Teljesítés %-a |
| I. | BEVÉTELEK | | | | | | | | | | | | |
| | Egyéb működési célú támogatások bevételei államháztartáson belülről | | 24 090 261 | 4 517 284 | 18,75% | | 1 296 666 | 1 296 666 | 100,00% | 345 573 018 | 460 020 146 | 220 609 110 | 47,96% |
| | <i>Melyből: NEAK-tól átvett támogatás</i> | | | | | | | | | 345 016 800 | 371 422 200 | 198 916 800 | 53,56% |
| II. | Egyéb felhalmozási célú támogatások államháztartáson belülről | | | | | | | | | | 1 499 731 | 1 966 916 | 131,15% |
| III. | Közhatalmi bevételek | | | | | | | | | | | | |
| IV. | Működési bevételek | 82 669 312 | 82 669 312 | 96 057 696 | 116,20% | 1 100 000 | 1 100 000 | 122 225 | 11,11% | 402 334 020 | 402 885 071 | 226 025 433 | 56,10% |
| 1. | Készletértékesítés ellenértéke | 500 000 | 500 000 | 44 819 | 8,96% | | | | | 500 000 | 500 000 | 44 819 | 8,96% |
| 2. | Szolgáltatások ellenértéke | 64 680 561 | 64 680 561 | 66 589 861 | 102,95% | 1 100 000 | 1 100 000 | 120 000 | 10,91% | 103 415 276 | 103 415 276 | 91 428 789 | 88,41% |
| 3. | Közvetített szolgáltatások ellenértéke | | | 18 575 | | | | | | 47 513 820 | 47 513 820 | 22 422 898 | 47,19% |
| 4. | Tulajdonosi bevételek | | | | | | | | | | | | |
| 5. | Ellátási díjak | | | | | | | | | | | | |
| 6. | Kiszámlázott általános forgalmi adó és visszatérítése | 17 488 751 | 17 488 751 | 29 402 828 | 168,12% | | | | | 154 913 425 | 154 913 425 | 41 454 576 | 26,76% |
| 7. | Kamatbevételek és más nyereségjellegű bevételek és egyéb pénzügyi műveletek bevételei | | | | | | | | | 95 985 499 | 95 985 499 | 69 735 539 | 72,65% |
| 8. | Biztosító által fizetett kártérítés | | | | | | | | | | 51 | 187 | 366,67% |
| 9. | Egyéb működési bevételek | | | 1 613 | | | | 2 225 | | 6 000 | 557 000 | 938 625 | 168,51% |
| V. | Felhalmozási bevételek | | | | | | | | | | 7 090 000 | 8 228 970 | 116,06% |
| VI. | Működési célú átvett pénzeszközök | | | | | | | | | | | 5 776 355 | |
| VII. | Felhalmozásra átvett pénzeszközök | | | | | | | | | | | | |
| VIII. | Maradvány | | 93 322 703 | 93 322 703 | 100,00% | | 4 977 058 | 4 977 058 | 100,00% | | 169 382 146 | 169 382 146 | 100,00% |
| IX. | Önkormányzati támogatás | 260 235 441 | 261 823 441 | 122 675 809 | 46,85% | 94 037 856 | 94 037 856 | 47 312 428 | 50,31% | 5 956 149 471 | 5 994 144 288 | 2 795 086 789 | 46,63% |
| I. | BEVÉTELEK ÖSSZESEN | 342 904 753 | 461 905 717 | 316 573 492 | 68,54% | 95 137 856 | 101 411 580 | 53 708 377 | 52,96% | 6 704 056 509 | 7 035 021 382 | 3 427 075 719 | 48,71% |
| II. | K I A D Á S | | | | | | | | | | | | |
| 2.1 | Személyi juttatások | 203 548 131 | 224 327 674 | 97 926 940 | 43,65% | 68 719 576 | 69 845 954 | 36 189 766 | 51,81% | 4 318 994 039 | 4 364 146 355 | 2 046 268 819 | 46,89% |
| 2.2 | Munkaadókat terhelő járulékok és szociális hozzájárulási adó | 31 670 656 | 38 964 161 | 16 711 474 | 42,89% | 10 548 157 | 10 889 573 | 5 480 154 | 50,32% | 679 659 458 | 713 289 945 | 344 964 143 | 48,36% |
| 2.3 | Dologi kiadások | 100 685 966 | 150 044 425 | 78 045 314 | 52,01% | 15 870 123 | 20 326 053 | 6 084 837 | 29,94% | 1 645 143 466 | 1 816 266 678 | 721 694 960 | 39,74% |
| 2.4 | Ellátottak pénzbeli juttatásai | | | | | | | | | | | | |
| 2.5 | Egyéb működési célú kiadások | | 1 100 | 1 066 | 96,91% | | | | | | 28 733 501 | 28 733 467 | 100,00% |
| 2.6 | Felhalmozási kiadások | 7 000 000 | 48 568 357 | 3 454 480 | 7,11% | | 350 000 | 214 989 | 61,43% | 60 259 546 | 112 584 903 | 44 045 314 | 39,12% |
| 2.6.1 | - Beruházás | 7 000 000 | 38 568 357 | 2 964 480 | 7,69% | | 350 000 | 214 989 | 61,43% | 57 759 546 | 99 406 118 | 41 631 924 | 41,88% |
| 2.6.2 | - Felújítás | | 10 000 000 | 490 000 | 4,90% | | | | | 2 500 000 | 13 178 785 | 2 413 390 | 18,31% |
| II. | KIADÁSOK ÖSSZESEN | 342 904 753 | 461 905 717 | 196 139 274 | 42,46% | 95 137 856 | 101 411 580 | 47 969 746 | 47,30% | 6 704 056 509 | 7 035 021 382 | 3 185 706 703 | 45,28% |

Szolnok Megyei Jogú Város Önkormányzatának
2021. évi egyes kiadási előirányzatának I. félévi teljesítése

3. melléklet

| Alcím | Megnevezés | Eredeti előirányzat | | Módosított előirányzat | | Teljesítés | | E B B Ö L | | | | | | | | |
|-------|--|---------------------|---------------|------------------------|---------------|-------------------|--|-----------------|--------------------------------|------------------------------|-----------------------|---------------------|---------------------|-----------------------------|-------------------------|--|
| | | Összes kiadás | Összes kiadás | Összes kiadás | Összes kiadás | Személyi juttatás | Munkaadókat terhelő járulékok és szociális hozzájárulási adó | Dologi kiadások | Ellátottak pénzbeli juttatásai | Egyéb működési célú kiadások | Felhalmozási kiadások | Ebből: | | | Finanszírozási kiadások | |
| | | | | | | | | | | | | Beruházási kiadások | Felújítási kiadások | Egyéb felhalmozási kiadások | | |
| I. | Adósságszolgálat | | 197 467 | 197 467 | | | 197 467 | | | | | | | | | |
| II. | Városüzemeltetési feladatok | 1 296 759 802 | 1 296 759 802 | 371 434 552 | | | 197 467 | | | | | | | | | |
| 2.1 | Út-híd | 200 000 000 | 200 000 000 | 48 409 493 | | | | 308 484 639 | | 59 900 000 | 3 049 913 | 3 049 913 | | | | |
| 2.1.1 | Útfenntartás | 92 000 000 | 92 000 000 | 9 119 279 | | | | | | | | | | | | |
| 2.1.2 | Hídfenntartás | 13 000 000 | 13 000 000 | 1 432 846 | | | | | | | | | | | | |
| 2.1.3 | Járdafenntartás | 30 000 000 | 30 000 000 | 17 904 755 | | | | | | | | | | | | |
| 2.1.4 | Kerékpárút fenntartás | 3 400 000 | 3 400 000 | 602 542 | | | | | | | | | | | | |
| 2.1.5 | Forgalomszabályozás | 6 500 000 | 6 500 000 | 708 116 | | | | | | | | | | | | |
| 2.1.6 | Jelzőlámpás forgalomszabályozás üzemeltetése | 21 500 000 | 21 500 000 | 3 885 659 | | | | | | | | | | | | |
| 2.1.7 | Burkolatjel festés | 33 600 000 | 33 600 000 | 14 756 296 | | | | | | | | | | | | |
| 2.2 | Parkfenntartás | 220 600 000 | 220 600 000 | 27 982 537 | | | | 27 982 537 | | | | | | | | |
| 2.2.1 | Zöldfelületek gondozása | 106 200 000 | 106 200 000 | 5 083 357 | | | | | | | | | | | | |
| 2.2.2 | Fás szárú növények gondozása | 37 000 000 | 37 000 000 | 18 638 758 | | | | | | | | | | | | |
| 2.2.3 | Növényvédelem és gyomirtás | 9 400 000 | 9 400 000 | 0 | | | | | | | | | | | | |
| 2.2.4 | Öntözőrendszerek üzemeltetése | 18 000 000 | 18 000 000 | 258 807 | | | | | | | | | | | | |
| 2.2.5 | Erdőápolás | 3 000 000 | 3 000 000 | 133 350 | | | | | | | | | | | | |
| 2.2.6 | Játszóterek üzemeltetése és fenntartása | 25 000 000 | 25 000 000 | 3 688 750 | | | | | | | | | | | | |
| 2.2.7 | Utcabútorok fenntartása, felületkezelése, javítása | 7 000 000 | 7 000 000 | 179 515 | | | | | | | | | | | | |
| 2.2.8 | Szökőkutak üzemeltetése | 15 000 000 | 15 000 000 | 0 | | | | | | | | | | | | |
| 2.3 | Vízkérelhárítás | 35 000 000 | 35 000 000 | 8 885 464 | | | | 8 885 464 | | | | | | | | |
| 2.3.1 | Csapadékvíz-elvezető rendszerek fenntartása | 18 100 000 | 18 100 000 | 4 088 914 | | | | | | | | | | | | |
| 2.3.2 | Árvízvédelmi létesítmények fenntartása | 9 000 000 | 9 000 000 | 940 651 | | | | | | | | | | | | |
| 2.3.3 | Belvízvédekezés és létesítmények üzemeltetése | 7 900 000 | 7 900 000 | 3 855 899 | | | | | | | | | | | | |
| 2.4 | Köztisztaság | 265 900 000 | 265 900 000 | 70 839 582 | | | | 70 839 582 | | | | | | | | |
| 2.4.1 | Téli hőmunka | 100 900 000 | 100 900 000 | 284 099 | | | | | | | | | | | | |
| 2.4.2 | Kézi-gépi úttisztítás | 120 000 000 | 120 000 000 | 44 160 739 | | | | | | | | | | | | |
| 2.4.3 | Közütemi hulladék elszállítása | 44 000 000 | 44 000 000 | 26 394 744 | | | | | | | | | | | | |
| 2.4.4 | Közütemi illemhely üzemeltetése | 1 000 000 | 1 000 000 | 0 | | | | | | | | | | | | |
| 2.5 | Temetőfenntartás | 6 500 000 | 6 500 000 | 3 250 000 | | | | 3 250 000 | | | | | | | | |
| 2.5.1 | Önkormányzati kezelési síremlékek, sírkertek gondozása | 6 500 000 | 6 500 000 | 3 250 000 | | | | | | | | | | | | |
| 2.6 | Közvilágítás | 171 100 000 | 171 100 000 | 71 233 893 | | | | 71 233 893 | | | | | | | | |
| 2.6.1 | Közvilágítás üzemeltetés | 45 100 000 | 45 100 000 | 0 | | | | | | | | | | | | |
| 2.6.2 | Közvilágítás villamosenergia díja | 126 000 000 | 126 000 000 | 71 233 893 | | | | | | | | | | | | |
| 2.7 | Állategészségügy | 60 000 000 | 60 000 000 | 28 627 075 | | | | 28 627 075 | | 27 900 000 | | | | | | |
| 2.7.1 | Lomb és karantén kártevők elleni védekezés | 1 600 000 | 1 600 000 | 727 075 | | | | | | | | | | | | |
| 2.7.2 | Szolnok Városi Állatthon Alapítvány támogatása | 24 200 000 | 24 200 000 | 24 200 000 | | | | | | | | | | | | |
| 2.7.3 | Patkánymentés közterületen | 25 500 000 | 25 500 000 | 0 | | | | | | | | | | | | |
| 2.7.4 | Állatorvosi ügyelet biztosítása | 3 700 000 | 3 700 000 | 3 700 000 | | | | | | | | | | | | |
| 2.7.5 | Gyepmesteri szolgálat üzemeltetése | 5 000 000 | 5 000 000 | 0 | | | | | | | | | | | | |
| 2.8 | Mezőgazdaság | 74 573 000 | 74 573 000 | 9 181 992 | | | | 9 181 992 | | | | | | | | |
| 2.8.1 | Szünnyógyterítés költsége és szakértői díja | 74 573 000 | 74 573 000 | 9 181 992 | | | | | | | | | | | | |
| 2.9 | Egyéb városüzemeltetési kiadások | 263 086 802 | 263 086 802 | 103 024 516 | | | | 67 974 603 | | 32 000 000 | 3 049 913 | 3 049 913 | | | | |
| 2.9.1 | Szervezetek támogatása | 1 250 000 | 1 250 000 | 1 250 000 | | | | | | | | | | | | |
| 2.9.2 | "Munkalehetőség a Jövőért" Szolnok Nonprofit Kft. önkormányzati támogatása | 76 050 000 | 76 050 000 | 25 000 000 | | | | | | | | | | | | |

| Alcím | Megnevezés | Eredeti előirányzat | | | Módosított előirányzat | | | Teljesítés | | | E B B Ö L | | | | | | |
|-------------|--|----------------------|----------------------|----------------------|------------------------|--|-------------------|--------------------------------|------------------------------|-----------------------|---------------------|---------------------|-----------------------------|-------------------------|--------------------|--|--|
| | | Összes kiadás | Összes kiadás | Összes kiadás | Személyi juttatás | Munkaadókat terhelő járulékok és szociális hozzájárulási adó | Dologi kiadások | Ellátottak pénzbeli juttatásai | Egyéb működési célú kiadások | Felhalmozási kiadások | Ebből: | | | Finanszírozási kiadások | | | |
| | | | | | | | | | | | Beruházási kiadások | Felújítási kiadások | Egyéb felhalmozási kiadások | | | | |
| 2.9.3 | Polgári védelem | 1 000 000 | 1 000 000 | 750 000 | | | | | 750 000 | | | | | | | | |
| 2.9.4 | Szemünk Fénye Program "fűtőkorszerűsítés" | 48 224 200 | 48 224 200 | 42 063 236 | | | 39 675 397 | | | 2 387 839 | 2 387 839 | | | | | | |
| 2.9.5 | Térfigyelő rendszer működtetése | 34 420 160 | 34 420 160 | 7 597 006 | | | 7 597 006 | | | | | | | | | | |
| 2.9.6 | Rendőrség működési feladatainak támogatása | 5 000 000 | 5 000 000 | 5 000 000 | | | | | 5 000 000 | | | | | | | | |
| 2.9.7 | Hatósági és közbeszerzési eljárások díja | 1 000 000 | 1 000 000 | 203 400 | | | 203 400 | | | | | | | | | | |
| 2.9.8 | Forgalom szabályozási rendszer fejlesztése | 13 680 370 | 13 680 370 | 6 314 016 | | | 6 314 016 | | | | | | | | | | |
| 2.9.9 | Forgalom lassító küszöb kialakítása | 1 262 072 | 1 262 072 | 662 074 | | | | | | 662 074 | 662 074 | | | | | | |
| 2.9.10 | Szobrok fenntartása | 4 000 000 | 4 000 000 | 1 306 830 | | | 1 306 830 | | | | | | | | | | |
| 2.9.11 | Közkifolyók fenntartása | 1 200 000 | 1 200 000 | 353 214 | | | 353 214 | | | | | | | | | | |
| 2.9.12 | Szolnoki Városüzemeltetési Kft. támogatása | 8 000 000 | 8 000 000 | | | | | | | | | | | | | | |
| 2.9.13 | Szakfelügyeleti rendszer üzemeltetése | 60 000 000 | 60 000 000 | 9 476 740 | | | 9 476 740 | | | | | | | | | | |
| 2.9.14 | Energiaüzemeltetési feladatok ellátása | 8 000 000 | 8 000 000 | 3 048 000 | | | 3 048 000 | | | | | | | | | | |
| III. | Városfejlesztési feladatok | 8 382 000 | 8 382 000 | 3 429 000 | | | | | | | | | | | | | |
| 3.1 | Egyéb városfejlesztési kiadások | 8 382 000 | 8 382 000 | 3 429 000 | | | 3 429 000 | | | | | | | | | | |
| IV. | Humán szakfeladatok cél előirányzatai | 1 994 019 905 | 2 135 219 852 | 1 255 276 617 | 3 655 628 | 1 173 919 | 42 128 607 | | 1 085 772 063 | 122 546 400 | | | | | 122 546 400 | | |
| 4.1 | Oktatási feladatok | 2 400 000 | 4 050 000 | 4 061 583 | | | 11 583 | | 3 650 000 | 400 000 | | | | | 400 000 | | |
| 4.1.1 | Oktatási programok, rendezvények | 2 400 000 | 2 800 000 | 2 811 583 | | | 11 583 | | 2 400 000 | 400 000 | | | | | 400 000 | | |
| 4.1.2. | Egyházak támogatása | | 1 250 000 | 1 250 000 | | | | | | | | | | | | | |
| 4.2 | Sport és ifjúsági feladatok | 470 576 202 | 597 576 202 | 390 173 825 | 8 000 | 33 665 | 1 992 160 | | 267 140 000 | 121 000 000 | | | | | 121 000 000 | | |
| 4.2.1 | Szervezetek támogatása | 452 406 193 | 573 406 193 | 368 000 000 | | | | | 247 000 000 | 121 000 000 | | | | | 121 000 000 | | |
| | <i>Ebből: Szolnoki Sportcentrum Nonprofit Kft. támogatása</i> | <i>452 406 193</i> | <i>573 406 193</i> | <i>368 000 000</i> | | | | | <i>247 000 000</i> | <i>121 000 000</i> | | | | | <i>121 000 000</i> | | |
| 4.2.2 | Sport rendezvények | 218 085 | 218 085 | 218 085 | | 18 085 | | | 200 000 | | | | | | 121 000 000 | | |
| 4.2.3 | Ifjúságpolitikai feladatok | 9 361 924 | 9 361 924 | 7 365 740 | 8 000 | 15 580 | 1 992 160 | | 5 350 000 | | | | | | | | |
| 4.2.4 | Sport célú támogatás | 8 590 000 | 14 590 000 | 14 590 000 | | | | | 14 590 000 | | | | | | | | |
| 4.3 | Egészségügyi feladatok | 43 400 000 | 55 699 947 | 19 682 370 | 297 823 | 535 575 | 17 898 972 | | 950 000 | | | | | | | | |
| 4.3.1 | Egészségügyi feladatok, programok támogatása | 38 700 000 | 50 999 947 | 17 256 870 | 297 823 | 535 575 | 15 473 472 | | 950 000 | | | | | | | | |
| 4.3.2 | Foglalkozás-egészségügyi feladatok | 4 700 000 | 4 700 000 | 2 425 500 | | | 2 425 500 | | | | | | | | | | |
| 4.3.3 | Egészségügyi prevenciók feladatok támogatása | | | | | | | | | | | | | | | | |
| 4.4 | Szociális feladatok | 487 960 714 | 488 210 714 | 241 403 202 | 52 207 | 87 150 | 19 748 192 | | 221 515 653 | | | | | | | | |
| 4.4.1 | Kistérségi feladatok támogatása | 452 623 804 | 452 623 804 | 224 358 612 | | | 17 352 960 | | 207 005 652 | | | | | | | | |
| 4.4.2 | Szociális feladatok, programok támogatása | 18 000 000 | 18 250 000 | 12 478 166 | 44 363 | 87 150 | 2 236 652 | | 10 110 001 | | | | | | | | |
| 4.4.3 | Integrációs program | 3 536 910 | 3 536 910 | 400 000 | | | | | 400 000 | | | | | | | | |
| 4.4.4 | Civil és kábítószerügyi feladatok | 12 300 000 | 12 300 000 | 4 166 424 | 7 844 | | 158 580 | | 4 000 000 | | | | | | | | |
| 4.4.5 | Civil szervezetek pályázati úton történő támogatása | 1 500 000 | 1 500 000 | | | | | | | | | | | | | | |
| 4.5 | Közművelődési feladatok | 989 682 989 | 989 682 989 | 599 955 637 | 3 297 598 | 517 529 | 2 477 700 | | 592 516 410 | 1 146 400 | | | | | 1 146 400 | | |
| 4.5.1 | Szervezetek támogatása | 977 082 084 | 977 082 084 | 593 452 810 | | | | | 592 306 410 | 1 146 400 | | | | | 1 146 400 | | |
| | <i>Ebből:</i> | | | | | | | | | | | | | | | | |
| | <i>Szolnoki Szimfonikus Zenekar Nonprofit Kft. támogatása</i> | <i>260 500 000</i> | <i>260 500 000</i> | <i>125 887 500</i> | | | | | <i>125 887 500</i> | | | | | | | | |
| | <i>Aba - Novák Agóra Kulturális Központ Nonprofit és Közhasznú Kft. támogatása</i> | <i>167 337 200</i> | <i>167 337 200</i> | <i>77 000 000</i> | | | | | <i>77 000 000</i> | | | | | | | | |
| | <i>Szolnok Televízió Zrt. támogatása</i> | <i>100 000 000</i> | <i>100 000 000</i> | <i>56 653 206</i> | | | | | <i>56 653 206</i> | | | | | | | | |
| | <i>Szolnoki Szilgelyei Színház Nonprofit Kft. támogatása</i> | <i>379 631 908</i> | <i>379 631 908</i> | <i>270 065 704</i> | | | | | <i>270 065 704</i> | | | | | | | | |
| | <i>RepTár Szolnoki Nonprofit Kft. támogatása</i> | <i>60 766 976</i> | <i>60 766 976</i> | <i>55 000 000</i> | | | | | <i>55 000 000</i> | | | | | | | | |
| | <i>Egyéb szervezetek támogatása</i> | <i>8 846 000</i> | <i>8 846 000</i> | <i>8 846 400</i> | | | | | <i>7 700 000</i> | <i>1 146 400</i> | | | | | <i>1 146 400</i> | | |
| 4.5.2 | Közművelődési rendezvények | 10 729 568 | 10 729 568 | 6 430 564 | 3 297 598 | 517 529 | 2 405 437 | | 210 000 | | | | | | | | |
| 4.5.3 | Kulturális koncepció | 621 337 | 621 337 | | | | | | | | | | | | | | |
| 4.5.4 | "A Szolnoki Értéktár honlapjának elkészítése" | 1 250 000 | 1 250 000 | 72 263 | | | 72 263 | | | | | | | | | | |
| V. | Szociális ellátások kiadásai | 581 202 126 | 581 202 126 | 200 797 649 | | | | | 155 199 023 | 36 759 126 | 4 889 500 | 3 950 000 | | | 3 950 000 | | |
| 5.1 | Települési támogatás | 59 000 000 | 59 000 000 | 23 152 155 | | | 608 574 | | 22 543 581 | | | | | | | | |

| A/cím | Megnevezés | E B B Ö L | | | | | | | | | | | | | |
|--------------|---|----------------------|------------------------|----------------------|-------------------|--|--------------------|--------------------------------|------------------------------|-----------------------|---------------------|---------------------|-----------------------------|-------------------------|--|
| | | Eredeti előirányzat | Módosított előirányzat | Teljesítés | Személyi juttatás | Munkaadókat terhelő járulékok és szociális hozzájárulási adó | Dologi kiadások | Ellátottak pénzbeli juttatásai | Egyéb működési célú kiadások | Felhalmozási kiadások | Ebből: | | | Finanszírozási kiadások | |
| | | Összes kiadás | Összes kiadás | Összes kiadás | | | | | | | Beruházási kiadások | Felújítási kiadások | Egyéb felhalmozási kiadások | | |
| 8.28 | Temető Úti Bölcsöde újjáépítése | 333 577 461 | 333 577 461 | 6 985 000 | | | | | | 6 985 000 | 6 985 000 | | | | |
| 8.29 | "A víziközmű - szolgáltatással kapcsolatos szemléletformálás" | 13 229 770 | 13 229 770 | | | | | | | | | | | | |
| 8.30 | "Illegális hulladéklerakók felszámolása Szolnokon 2020" | 20 000 000 | 20 000 000 | 19 988 697 | | | 19 988 697 | | | | | | | | |
| 8.31 | "Térfigyelő rendszer fejlesztése" | 49 160 000 | 49 160 000 | 6 350 | | | | | | | | | | | |
| 8.32 | Az Úteg és a Búzavirág utcák komplex humán fejlesztése | 63 376 733 | 63 376 733 | | | | | | | | | | | | |
| 8.33 | Kolozsvári úti Óvoda fejlesztése | 251 215 000 | 251 215 000 | 250 584 081 | | | 13 356 844 | | | 237 227 237 | 18 284 148 | 218 943 089 | | | |
| 8.34 | "Új Óvoda építése a Vízpart körúton" | 162 708 355 | 162 708 355 | 1 257 300 | | | 1 257 300 | | | | | | | | |
| 8.35 | "Új Óvoda építése a szandaszőlési városrészben" | 63 659 508 | 63 659 508 | 14 704 600 | | | 609 600 | | | 14 095 000 | 14 095 000 | | | | |
| 8.36 | Iparosított technológiával épült lakóépületek korszerűsítése | 22 858 025 | 22 858 025 | 16 987 260 | | | | | | 16 987 260 | | | | 16 987 260 | |
| 8.37 | Projekt feladatok ellátása | 489 564 996 | 489 564 996 | 313 432 986 | 1 100 000 | 170 500 | 90 150 230 | | 1 623 574 | 220 388 682 | 219 420 089 | | | 968 593 | |
| 8.38 | Szolnok Ispán krt. belső terület rekonstrukció II. ütem | 42 520 846 | 42 520 846 | | | | | | | | | | | | |
| 8.39 | Széchenyi körúton járda építés (Fogoly- Fakopács) | 3 000 000 | 3 000 000 | 3 000 000 | | | | | | 3 000 000 | 3 000 000 | | | | |
| 8.40 | Útfejlesztések előkészítése (tervezés), műszaki ellenőrzés | 22 496 431 | 22 496 431 | 3 963 750 | | | | | | 3 963 750 | 3 963 750 | | | | |
| 8.41 | "Merengő Jézus" szobor helyreállítás | 30 000 000 | 30 000 000 | 150 000 | | | 150 000 | | | | | | | | |
| 8.42 | Kápolna úti közösségi tér rekonstrukciója | 5 472 253 | 5 472 253 | 5 472 253 | | | | | | 5 472 253 | | 5 472 253 | | | |
| 8.43 | Infrastruktúrafejlesztési és rekonstrukciós feladatok | 2 700 000 000 | 2 700 000 000 | | | | | | | | | | | | |
| 8.44 | Zöld Busz Demonstrációs Mintaprojekt | | | 12 560 060 | | | 12 560 060 | | | | | | | | |
| IX. | Lakásgazdálkodás kiadásai | 349 800 000 | 349 800 000 | 169 285 426 | | | 168 926 951 | | | 358 475 | | | | 358 475 | |
| 9.1 | Lakásüzemeltetés | 95 000 000 | 95 000 000 | 52 447 148 | | | 52 447 148 | | | | | | | | |
| 9.2 | Közös költség | 90 000 000 | 90 000 000 | 44 730 398 | | | 44 730 398 | | | | | | | | |
| 9.3 | Zöld Ház társasház közös költsége | 18 000 000 | 18 000 000 | 9 484 696 | | | | | | 358 475 | | | | 358 475 | |
| 9.4 | Karbantartás | 26 000 000 | 26 000 000 | 12 138 118 | | | 12 138 118 | | | | | | | | |
| 9.5 | Kezelési díj | 90 800 000 | 90 800 000 | 45 884 707 | | | 45 884 707 | | | | | | | | |
| 9.6 | Lakásfelújítás | 30 000 000 | 30 000 000 | 4 600 359 | | | 4 600 359 | | | | | | | | |
| X. | Vagyonműködtetés kiadásai | 619 092 651 | 619 092 651 | 142 432 800 | | | 72 039 639 | | 175 125 | 70 218 036 | 773 699 | 67 424 105 | | 2 020 232 | |
| 10.1 | Ingatlanvagyon biztosítása | 39 000 000 | 39 000 000 | 18 115 812 | | | 18 115 812 | | | | | | | | |
| 10.2 | Ingatlanok üzemeltetése | 65 000 000 | 65 000 000 | 39 840 074 | | | 39 840 074 | | | | | | | | |
| 10.3 | Helyiségek karbantartása | 10 000 000 | 10 000 000 | 3 677 712 | | | 1 657 480 | | | 2 020 232 | | | | 2 020 232 | |
| 10.4 | Vagyonhasznosítás előkészítése | 25 000 000 | 25 000 000 | 6 333 520 | | | 6 333 520 | | | | | | | | |
| 10.5 | Alfa-Nova Kft. koncessziós beruházás és felújítás | 143 510 000 | 143 510 000 | 18 827 883 | | | | | | 18 827 883 | | 18 827 883 | | | |
| 10.6 | VCSM Zrt. koncessziós beruházás és felújítás | 329 822 651 | 329 822 651 | 50 789 443 | | | | 1 419 522 | | 49 369 921 | 773 699 | 48 596 222 | | | |
| 10.7 | Alfa - Nova Kft. távhő hátralék rendezése | 4 700 000 | 4 700 000 | 4 673 231 | | | 4 673 231 | | | | | | | | |
| 10.8 | Tulajdonosi helytállási kötelezettség | 2 060 000 | 2 060 000 | 175 125 | | | | | 175 125 | | | | | | |
| XI. | Igazgatási kiadások | 275 020 000 | 277 374 944 | 114 453 247 | 73 374 812 | 7 843 591 | 33 234 844 | | | | | | | | |
| 11.1 | Önkormányzat igazgatási kiadásai | 275 000 000 | 277 354 944 | 114 453 247 | 73 374 812 | 7 843 591 | 33 234 844 | | | | | | | | |
| 11.2 | Dolgozók lakásépítési támogatásának költségei | 20 000 | 20 000 | | | | | | | | | | | | |
| XII. | ÁFA fizetési kötelezettség | 300 000 000 | 300 000 000 | 128 335 167 | | | | | | | | | | | |
| XIII. | Tartalékok | 732 655 992 | 2 300 833 894 | | | | | | | | | | | | |
| 13.1 | Működési költségvetés céltartaléka | 437 155 992 | 413 332 037 | | | | | | | | | | | | |
| 13.2 | Fejlesztési feladatok céltartaléka | 235 500 000 | 1 622 034 949 | | | | | | | | | | | | |
| 13.3 | Általános tartalék | 60 000 000 | 265 466 908 | | | | | | | | | | | | |
| XIV. | Pénzügyi elszámolások | 3 449 224 989 | 4 553 535 460 | 2 486 099 440 | | | 456 097 | | | 1 405 041 541 | | | | 1 080 601 802 | |
| 14.1 | Önkormányzati feladatellátás támogatása | 665 000 000 | 665 000 000 | 665 000 000 | | | | | | 665 000 000 | | | | | |
| 14.2 | Szolidaritási hozzájárulás | 1 047 310 258 | 1 047 310 258 | 544 601 336 | | | | | | 544 601 336 | | | | | |
| 14.3 | Megelőlegezett állami támogatás visszafizetése | 236 914 731 | 236 914 731 | 236 914 731 | | | | | | | | | | | |
| 14.4 | Társadalmi Esélyteremtési Főigazgatóság támogatása SZKTT-nek | | 7 836 115 | 3 918 058 | | | | | | 3 918 058 | | | | 236 914 731 | |
| 14.5 | Nemzeti Szociálpolitikai Intézet támogatása SZKTT-nek | | 21 860 500 | 10 930 250 | | | | | | 10 930 250 | | | | | |
| 14.6 | Le nem bontott előirányzatok | | 825 000 000 | | | | | | | | | | | | |

| A/cím | Megnevezés | Eredeti előirányzat | Módosított előirányzat | Teljesítés | E B B Ő L | | | | | | | | | |
|------------------------|--|-----------------------|------------------------|----------------------|-------------------|--|----------------------|--------------------------------|------------------------------|-----------------------|----------------------|----------------------|-----------------------------|-------------------------|
| | | | | | Személyi juttatás | Munkaadókat terhelő járulékok és szociális hozzájárulási adó | Dologi kiadások | Ellátottak pénzbeli juttatásai | Egyéb működési célú kiadások | Felhalmozási kiadások | Ebből: | | | Finanszírozási kiadások |
| | | | | | | | | | | | Beruházási kiadások | Felújítási kiadások | Egyéb felhalmozási kiadások | |
| Összes kiadás | Összes kiadás | Összes kiadás | Összes kiadás | | | | | | | | | | | |
| 14.7 | Előző évek állami elszámolásának kiadása | | 10 633 934 | 10 651 658 | | | | | | 10 651 658 | | | | |
| 14.8 | Előző évek állami elszámolása SZKTT-vel | | 16 275 527 | 16 275 527 | | | | | | 16 275 527 | | | | |
| 14.9 | Folyószámla hitel | 1 500 000 000 | 1 500 000 000 | 844 143 168 | | | 456 097 | | | | | | | |
| 14.10 | Alfa-Nova kölcsön visszatérülés | | 140 000 000 | 140 000 000 | | | | | | 140 000 000 | | | | 843 687 071 |
| 14.11 | Pénzmaradvány elszámolás | | 82 704 395 | 13 664 712 | | | | | | 13 664 712 | | | | |
| Ö S S Z E S E N | | 31 800 286 189 | 35 502 184 072 | 8 255 665 909 | 92 355 213 | 11 587 307 | 1 468 739 450 | 36 759 126 | 2 579 280 517 | 2 986 342 494 | 1 778 724 550 | 1 060 786 984 | 146 830 960 | 1 080 601 802 |

Szolnok Megyei Jogú Város Önkormányzata
Bankszámlaegyenlegek 2021. június 30.

| Számla megnevezése | Számla száma | Összeg (Ft) |
|--|----------------------------|-------------|
| SZMJV Önkorm. Fiz.szla. | 11745004-15408930 | 399 812 403 |
| SZMJV Önk. Közfogl. Progr. Szla. | 11745004-15408930-10570009 | 228 403 |
| SZMJV Önk. által behajlt.köztart.szla. (idegen bev.) | 11745004-15408930-01030000 | 719 340 |
| SZMJV Önk. Építményadó beszedési szla. | 11745004-15408930-02440000 | 15 105 720 |
| SZMJV Önk. Idegenforgalmi adó szla. | 11745004-15408930-03090000 | 2 450 |
| SZMJV Önk. Államig.Eljárási Illeték beszedési szla. | 11745004-15408930-03470000 | 250 820 |
| SZMJV Önk. Helyi iparüzési adó szla. | 11745004-15408930-03540000 | 857 868 611 |
| SZMJV Önk. Bíróság és Végrehajtási ktg. Beszedési szla. | 11745004-15408930-03610000 | 1 168 044 |
| SZMJV Önk. Késedelmi pótlék beszedési szla. | 11745004-15408930-03780000 | 3 642 311 |
| SZMJV Önk. Luxusadó beszedési szla. | 11745004-15408930-03850000 | 0 |
| SZMJV Önk. Talajterhelési díj beszedési szla. | 11745004-15408930-03920000 | 3 410 665 |
| SZMJV Önk. Termőföld bérbeadásából szárm.jöv.beszedési szla. | 11745004-15408930-08660000 | 3 048 |
| SZMJV. Önk. Egyéb bevételek beszedési szla. | 11745004-15408930-08800000 | 0 |
| SZMJV Önk. Gépjárműadó szla. | 11745004-15408930-08970000 | 3 991 809 |
| SZMJV Önk. Széndioxid díj szla. | 11745004-15408930-10590007 | 0 |
| SZMJV Önk. Párlat utáni adó szla. | 11745004-15408930-10600003 | 0 |
| SZMJV Önk. Adóbevételek Letéti Számlája | 11745004-15408930-11390006 | 0 |
| SZMJV Önk. Környezetvédelmi alap szla. | 11745004-15408930-04640000 | 27 506 688 |
| SZMJV Önk. Költségvetési támog. szla. | 11745004-15408930-05120000 | 0 |
| SZMJV Önk. Bérletértékesítés lebonyolítási szla. | 11745004-15408930-00790000 | 0 |
| SZMJV Önk. Letéti szla. | 11745004-15408930-06530000 | 0 |
| SZMJV Önk. Befejezett Víziközmű Beruházási elszámolási szla. | 11745004-15408930-08110000 | 1 125 902 |
| SZMJV. Önk. Építésügyi Eljárási Illeték szla. | 11745004-15408930-10580008 | 0 |
| SZMJV Önk. Vagyongazdálkodási szla. | 11745004-15408930-10610002 | 3 776 |
| SZMJV Önk. Civil alap szla. | 11745004-15408930-10620001 | 0 |
| SZMJV Önk. Városszépítési alap adomány szla. | 11745004-15408930-10630000 | 0 |
| SZMJV Önk. Regionális Hulladéklerakó szla. ISPA | 11745004-15408930-10640009 | 0 |

| Számla megnevezése | Számla száma | Összeg (Ft) |
|--|----------------------------|-------------|
| SZMJV Önk. Kossuth tér felújítási szla. | 11745004-15408930-10650008 | 0 |
| SZMJV Önk. Mester u. 72 lakás szla. | 11745004-15408930-10660007 | 10 080 146 |
| SZMJV Önk. Mester u. 8 lakás szla. | 11745004-15408930-10670006 | 3 260 302 |
| SZMJV Önk. TVM Lakótelep szla. | 11745004-15408930-10680005 | 3 822 152 |
| SZMJV Önk. Logisztikai Központ I. szla. | 11745004-15408930-10690004 | 0 |
| SZMJV Önk. Logisztikai Központ II. szla. | 11745004-15408930-10700000 | 0 |
| SZMJV Önk. Környezeti nevelés projekt management | 11745004-15408930-10710009 | 0 |
| SZMJV Önk. Környezeti nevelés pályázati alap | 11745004-15408930-10720008 | 0 |
| SZMJV Önk. KEOP pályázat | 11745004-15408930-10730007 | 0 |
| SZMJV Önk. TIOP Könyvtár pályázat | 11745004-15408930-10740006 | 0 |
| SZMJV Önk. Komp.alapú okt. | 11745004-15408930-10750005 | 0 |
| SZMJV Önk. Tisza Fővárosa | 11745004-15408930-10760004 | 0 |
| SZMJV Önk. Életmód Program | 11745004-15408930-10770003 | 0 |
| SZMJV Önk. Jósika Óvoda fejl. | 11745004-15408930-10780002 | 0 |
| SZMJV Önk. AGÓRA Terminál | 11745004-15408930-10790001 | 0 |
| SZMJV Önk. Életm. Városi Km. | 11745004-15408930-10800007 | 0 |
| SZMJV Önk. Életm.Liget u.1. | 11745004-15408930-10810006 | 0 |
| SZMJV Önk. Liget Isk.Akadályment. | 11745004-15408930-10820005 | 0 |
| SZMJV Önk. TIOP Tan.Laptop | 11745004-15408930-10830004 | 0 |
| SZMJV Önk. Közszolg.sz.tám. | 11745004-15408930-10840003 | 0 |
| SZMJV Önk. Ped.Int.Fejl.TIOP | 11745004-15408930-10850002 | 0 |
| SZMJV Önk. TÁMOP Könyvtár | 11745004-15408930-10860001 | 0 |
| SZMJV Önk. Móra Bölcsőde | 11745004-15408930-10870000 | 0 |
| SZMJV Önk. Közérdekű Kötvéll. | 11745004-15408930-10880009 | 0 |
| SZMJV Önk. Szandasz.Decentrum | 11745004-15408930-10890008 | 0 |
| SZMJV Önk. Közösségi Közl.fejl. | 11745004-15408930-10900004 | 0 |
| SZMJV Önk. Esélyegyenl.progr. | 11745004-15408930-10910003 | 0 |
| SZMJV Önk. Szanda Isk./ÉAOP411 | 11745004-15408930-10920002 | 0 |
| SZMJV Önk. Fiumei Isk./ÉAOP411 | 11745004-15408930-10930001 | 0 |

| Számla megnevezése | Számla száma | Összeg (Ft) |
|---|----------------------------|-------------|
| SMJV Önk. Természettudományi labor | 11745004-15408930-10940000 | 0 |
| SZMJV Önk. Gazdára találva | 11745004-15408930-10950009 | 0 |
| SZMJV Önk. Zagyvaparti sétány 4. | 11745004-15408930-10960008 | 0 |
| SZMJV Önk. Közlekedési hálózat fejl. | 11745004-15408930-10970007 | 0 |
| SZMJV Önk. Kiváló Gyereksziget | 11745004-15408930-10980006 | 0 |
| SZMJV Önk. REPTÁR | 11745004-15408930-10990005 | 0 |
| SZMJV Önk. Műszaki SZKI Labor | 11745004-15408930-11000004 | 0 |
| SZMJV Önk. Varga Labor | 11745004-15408930-11010003 | 0 |
| SZMJV Önk. Öntéktesség Útján | 11745004-15408930-11020002 | 0 |
| SZMJV Önk. Kőrösi Isk. | 11745004-15408930-11030001 | 0 |
| SZMJV Önk. Széchenyi Városrész Rehab. | 11745004-15408930-11040000 | 0 |
| SZMJV Önk. Nyugati Városrész Rehab. | 11745004-15408930-11050009 | 0 |
| SZMJV Önk. IVS felülvizsgálat | 11745004-15408930-11060008 | 0 |
| SZMJV Önk. Szervezetfejlesztés | 11745004-15408930-11070007 | 0 |
| SZMJV Önk. Közvil. I.ütem | 11745004-15408930-11080006 | 0 |
| SZMJV Önk. Közvil. II.ütem | 11745004-15408930-11090005 | 0 |
| SZMJV Önk. Móra rendelő felúj. | 11745004-15408930-11100001 | 0 |
| SZMJV Önk. Olimpiai utánpót. Közp. | 11745004-15408930-11110000 | 0 |
| SZMJV Önk. Labdarugó Sportlét. | 11745004-15408930-11120009 | 0 |
| SZMJV Önk. Komplex telep pr. | 11745004-15408930-11130008 | 0 |
| SZMJV Önk. TERRE pályázat | 11745004-15408930-11140007 | 0 |
| SZMJV Önk. EGYÜTT-ES-ÉLY | 11745004-15408930-11150006 | 0 |
| SZMJV Önk. Duális képz. Koop. | 11745004-15408930-11160005 | 0 |
| SZMJV Önk. Atlétikai Centrum | 11745004-15408930-11170004 | 40 132 246 |
| SZMJV Önk. Dolgozók Lakásépítési Támogatása szla. | 11745011-24503057 | 3 901 749 |
| OTP SZMJV Technikai elsz.szla. | 11745004-15408930-10560000 | 0 |
| Mester út és környéke közlekedési hálózatának a munkaerő mobilitás ösztönzését szolgáló fejlesztése | 11745004-15408930-11180003 | 0 |
| Szolnoki Foglalkoztatási Paktum | 11745004-15408930-11190002 | 1 969 |
| Zöld Város Kialakítása Tüdő Kórház területének rehabilitációja Szolnokon | 11745004-15408930-11200008 | 7 171 |

| Számla megnevezése | Számla száma | Összeg (Ft) |
|---|----------------------------|-------------|
| Tisza park belvárosi területének komplex rehabilitációja funkcióbővítéssel | 11745004-15408930-11210007 | 6 243 |
| Simon Ferenc úti Bölcsőde fejlesztése | 11745004-15408930-11220006 | 0 |
| Hold úti Óvoda Újjáépítése | 11745004-15408930-11230005 | 0 |
| Az Alsó-Tisza és a Kőrösök vízi turizmusának komplex fejlesztése | 11745004-15408930-11240004 | 993 744 |
| Móra úti rendelő újjáépítése | 11745004-15408930-11250003 | 0 |
| Véső úti térség bel-és csapadékvízvédelmi fejlesztése | 11745004-15408930-11260002 | 514 |
| Szolnoki Művésztelep felújítása és fejlesztése | 11745004-15408930-11270001 | 0 |
| Tiszaiget fürdőfejlesztés | 11745004-15408930-11280000 | 0 |
| Tiszai kikötő kialakítása | 11745004-15408930-11290009 | 86 046 |
| Véső úti sporttelep és Strandfürdő fejlesztése | 11745004-15408930-11300005 | 3 004 708 |
| Eötvös téri alapszolgáltatási központ létrehozása | 11745004-15408930-11310004 | 6 518 |
| Komplex Telep II.-Törteli út környéki szegregátum társ.-i felzárkóztatását célzó fejlesztése | 11745004-15408930-11320003 | 852 329 |
| Véső úti R.A.J.T. című projekt | 11745004-15408930-11330002 | 727 571 562 |
| Komplex Telep III.- Törteli út környéki szegregátum infrastrukturális fejlesztése | 11745004-15408930-11340001 | 0 |
| Szegő Gábor Ált.Isk.energetikai korszerűsítése | 11745004-15408930-11350000 | 91 869 |
| Katona József utcai szegregátum komplex humán fejlesztése | 11745004-15408930-11360009 | 0 |
| SZMJV Önk. Előrehozott Adó Besz.szla. | 11745004-15408930-11370008 | 0 |
| Szint adunk a helyi termékekhez | 11745004-15408930-11380007 | 3 662 |
| Szolnoki Piacterek fejlesztése | 11745004-15408930-11400002 | 44 864 |
| Móra és Kolozsvári úti bölcsőde felújítása | 11745004-15408930-11410001 | 1 213 454 |
| Szakemb.szakmai fejl. Szolnok Bölcsőde | 11745004-15408930-11420000 | 0 |
| Jedlik Ányos Terv Elektr.Töltőállomás alakítása | 11745004-15408930-11430009 | 0 |
| Szapáry úti Óvoda Újjáépítése | 11745004-15408930-11440008 | 0 |
| "ASP Központhoz való csatlakozás "szla. | 11745004-15408930-11450007 | 3 740 296 |
| Kulturális és Köz.terek inf. fejlesztése | 11745004-15408930-11460006 | 0 |
| Szigligeti Színház felújítása | 11745004-15408930-11470005 | 39 833 174 |
| Kártyaszámla | 11745004-15408930-11480004 | 177 047 |
| Aranyi Sándor úti Bölcsőde Fejlesztése | 11745004-15408930-11490003 | 582 885 |
| Víziközmű Szolgáltatás | 11745004-15408930-11500009 | 18 084 776 |

| Számla megnevezése | Számla száma | Összeg (Ft) |
|---|----------------------------|---------------|
| SMART COM számla | 11745004-15408930-11510008 | 21 437 |
| Levegőtisztaság-védelem | 11745004-15408930-11520007 | 33 272 251 |
| SZMJV feladatainak támogatása | 11745004-15408930-11530006 | 55 023 164 |
| SZMJV VIS MAIOR | 11745004-15408930-11540005 | 0 |
| SZMJV Gyermekétkeztetés | 11745004-15408930-11550004 | 11 616 614 |
| SZMJV Önkormányzati Feladatok | 11745004-15408930-11560003 | 449 410 714 |
| SZMJV Mélyépítési számla | 11745004-15408930-11570002 | 2 395 006 787 |
| SZMJV Költségvetési támogatás | 11745004-15408930-11580001 | 825 000 000 |
| OTP Devizaszámla (EUR) | 11751456-36096888 | 0 |
| "SMART COM" Devizaszámla (EUR) | 11751456-24395881 | 17 987 624 |
| Levegőtisztaság-Védelem (EUR) | 11751456-39116882 | 58 741 723 |
| MÁK- Milléri Turisztikai célú kerékpárút fejlesztése | 10045002-00337043-00000017 | 14 788 441 |
| MÁK- Véső úti R.A.J.T. | 10045002-00337043-00000024 | 749 028 491 |
| MÁK- Szolnok VÁR! | 10045002-00337043-00000031 | 152 840 383 |
| MÁK- Szapáry úti Óvoda Újjáépítése "Központban a gyermek" | 10045002-00337043-00000048 | 1 |
| MÁK- Szolnok Város Közlekedésfejlesztése | 10045002-00337043-00000055 | 606 536 256 |
| MÁK- Helyi indentitás és kohézió erősítése Szolnokon | 10045002-00337043-00000062 | 39 658 310 |
| MÁK- Zöldülő belváros Szolnokon | 10045002-00337043-00000079 | 375 836 781 |
| MÁK- Szélesebb utakon - Szántó krt. közlek. fejlesztése | 10045002-00337043-00000086 | 445 004 685 |
| MÁK- Széchenyi körút Sportiskola energ.fejl. | 10045002-00337043-00000093 | 0 |
| MÁK- Vitalitás praxis közösség | 10045002-00337043-00000103 | 14 885 149 |
| MÁK - Móra és Arany úti bölcsödék energetikai fejlesztése | 10045002-00337043-00000110 | 690 368 |
| MÁK - Szolnoki középületek épületenergetikai fejlesztése | 10045002-00337043-00000127 | 0 |
| MÁK - Temető úti rendelő újjáépítése | 10045002-00337043-00000134 | 243 787 308 |
| MÁK - Szolnoki középületek épületenergetikai fejlesztése II. | 10045002-00337043-00000141 | 0 |
| MÁK - Szolnoki középületek épületenergetikai fejlesztése III. | 10045002-00337043-00000158 | 0 |
| MÁK - Széchenyi körúti orvosi rendelő felújítása | 10045002-00337043-00000165 | 97 |
| MÁK - Katona József úti szegregátum infr.fejlesztése | 10045002-00337043-00000172 | 119 150 197 |
| MÁK - Eötvös téri alapszolgáltatási Központ létrehozása | 10045002-00337043-00000189 | 19 589 685 |

| Számla megnevezése | Számla száma | Összeg (Ft) |
|---|----------------------------|---------------|
| MÁK - ZöldRe-Generáció a volt Tüdőkórház területének rehabilitációja Szolnokon | 10045002-00337043-00000196 | 66 506 721 |
| MÁK - Mester út és környéke közlekedési hálózatának a munkaerő mobilitás ösztönzését szolgáló fejlesztése | 10045002-00337043-00000206 | 7 524 209 |
| MÁK - Véső úti térség bel- és csapadékvízvédelmi fejlesztése | 10045002-00337043-00000213 | 11 411 755 |
| MÁK - Tisza park belvárosi területének komp.reh.f. | 10045002-00337043-00000220 | 7 623 577 |
| MÁK - Szolnoki Piacterek fejlesztése | 10045002-00337043-00000237 | 4 547 288 |
| MÁK -Helyi termelői szín kialakítása | 10045002-00337043-00000244 | 0 |
| MÁK - Az Alsó-Tisza és Körösök vízi tur.k. fejlesztése | 10045002-00337043-00000251 | 0 |
| MÁK - Komp. Telep II.-Törteli út kör szeg. Társ. fel. | 10045002-00337043-00000268 | 3 259 111 |
| MÁK - Szolnoki fogl. Paktum - együttm.Szolnok Gazd. | 10045002-00337043-00000275 | 25 992 666 |
| MÁK - Katona József utcai szegregátum kompl.hum.f. | 10045002-00337043-00000282 | 8 573 338 |
| MÁK - Tiszaligeti kikötőfejl. Modern Városok Program | 10045002-00337043-00000299 | 4 904 |
| MÁK - Komp. Telep III.-Törteli út körny szeg. infr. fejl. | 10045002-00337043-00000309 | 0 |
| MÁK- SZMJV Önk. által előkészített Tiszaliget Fürdőfejl. projekt tám. - MODERN VÁROSOK PROGRAM | 10045002-00337043-00000316 | 5 639 626 990 |
| MÁK- A szolnoki Szegő Gábor Általános Iskola energetikai korszerűsítése TOP-6.5.1-15-SL1-2016-00001 | 10045002-00337043-00000323 | 3 237 924 |
| MÁK- Véső úti Sporttelep fejlesztése- MODERN VÁROSOK PROGRAM | 10045002-00337043-00000330 | 11 800 842 |
| MÁK- Szolnok Művészttelep fejlesztése- MODERN VÁROSOK PROGRAM | 10045002-00337043-00000347 | 1 066 518 846 |
| MÁK - Szolnok ahol játszani jó- TOP-7.1.1-16-H-ERFA-2019-00091 | 10045002-00337043-00000354 | 53 184 277 |
| MÁK - Szolnoki Szigligeti Színház felújítása | 10045002-00337043-00000361 | 596 477 128 |
| MÁK-"Szolnok Megyei Jogú Város Kulturális Konceptiója"-TOP-7.1.1-16-H-013-5.1. | 10045002-00337043-00000378 | 0 |
| MÁK-"Szolnok város helyi klímastratégiájának kidolgozása" - KEHOP-1.2.1-18-2019-00253 | 10045002-00337043-00000385 | 14 592 936 |
| MÁK-"Bajcsy-Zsilinszky úti Bölcsőde építése" - TOP-6.2.1-19-SL1-2019-00001 | 10045002-00337043-00000392 | 828 434 080 |
| MÁK-"Temető úti Bölcsőde újjáépítése" - TOP-6.2.1-19-SL1-2019-00002 | 10045002-00337043-00000402 | 635 000 000 |
| MÁK-"Térfigyelő rendszer fejlesztése"-TOP-7.1.1-16-H-ERFA-2019-00370 | 10045002-00337043-00000419 | 6 592 813 |
| MÁK-„Az Úteg és Búzavirág utcák szegregátumainak komplex humán fejlesztése” -TOP-6.9.1-16-SL1-2020-00002 | 10045002-00337043-00000426 | 209 852 270 |
| MÁK-"Kolozsvári úti Óvoda fejlesztése"-TOP-6.2.1-16-SL1-2020-0004 | 10045002-00337043-00000433 | 11 669 583 |
| MÁK-"H2O – Használd Okosan, Helyesen"-KEHOP-2.1.7-19-2019-00015 | 10045002-00337043-00000440 | 19 685 000 |
| MÁK-"Új Óvoda építése a Vízpart körúton"-TOP-6.2.1-16-SL1-2020-00005 | 10045002-00337043-00000457 | 0 |
| MÁK-"Új Óvoda építése a szandaszőlősi városrészben"-TOP-6.2.1-16-SL1-2020-00006 | 10045002-00337043-00000464 | 0 |
| Lekötött betét számla | | |

| Számla megnevezése | Számla száma | Összeg (Ft) |
|--|----------------------------|-----------------------|
| Szolnok Megyei Jogú Város Önkormányzata - Pénztár | | 172 705 |
| Szolnok Megyei Jogú Város Önkormányzata - Étkezési Pénztár | | 108 605 |
| Szolnok Megyei Jogú Város Önkormányzata összesen | | 18 032 613 450 |
| Szolnok Megyei Jogú Város Polgármesteri Hivatal fizetési számla | 11745004-15732729 | 848 191 |
| Közterület Felügyelet | 11745004-15732729-10010000 | 8 199 428 |
| Szolnok Megyei Jogú Város Polgármesteri Hivatal - Pénztár | | 98 445 |
| Szolnok Megyei Jogú Város Polgármesteri Hivatal összesen | | 9 146 064 |
| Intézmények költségvetési elszámolási számlái | | 208 389 926 |
| Önkormányzat, Polgármesteri Hivatal és Intézmények összesen | | 18 250 149 440 |

**A POLGÁRMESTERI HIVATAL IGAZGATÓSÁGAI ÁLTAL
ÖSSZEÁLLÍTOTT SZÖVEGES BESZÁMOLÓ A 2021. ÉVI
KÖLTSÉGVETÉS I. FÉLÉVI TELJESÍTÉSÉRŐL**

BESZÁMOLÓ

2021. évi költségvetés I. félévi teljesítéséről

VÁROSÜZEMELTETÉSI FELADATOK

Szolnok Megyei Jogú Városi Közgyűlésének 78/2017. (III.30.) számú határozata alapján létrejött városüzemeltetési feladatok ellátására vonatkozó vállalkozási szerződés keretében 2017. április 1-től a Szolnoki Városüzemeltetési Kft. végzi ezen feladatokat – az egyes tervezési alapegységeknél megjelölt eltérésekkel -, az alábbi előirányzatok által biztosított feladatok elvégzésére került sor.

A 2021. évi költségvetési rendeletben megfogalmazottak szerint: „A Covid gazdasági hatásai erőteljesen csökkentették az önkormányzat bevételi lehetőségeit. Ebből adódóan a 9. mellékletben felsorolt önkormányzati feladatokat nem lehetett eredeti előirányzatként tervezni. A (3) bekezdésben kerültek rögzítésre az ehhez kapcsolódó szabályok, melyek rögzítik, hogy azokra kötelezettségvállalás nem tehető, amíg a bevételek erre fedezetet nem nyújtanak. A (3.a) bekezdés pedig azt az eljárásrendet határozza meg, hogy milyen sorrendben épülhetnek be a költségvetésbe ezek a feladatok, ha a szükséges feladat biztosított.”; így ennek figyelembevételével történt az előirányzatok felhasználása.

Út-híd

A szerződésben szereplő feladatok közül az „Út-híd feladat” az 1988. évi I. törvényben meghatározott helyi közutakra - különösen a pályaszerkezetre, úttartozékokra - vonatkozó kötelezettségek ellátásához szükséges fedezetet szolgálja.

Útfenntartás

A tervezési alapegység előirányzata a helyi közutak, illetve azok tartozékainak lokális javítására, karbantartására biztosít fedezetet. A közutak bejárása és a szükséges javítási munkák ütemezése a korábban alkalmazott gyakorlat alapján, az utak közútkezelési szolgáltatási osztályba való besorolás szerinti sorrendben valósultak meg. Az előző évekhez hasonlóan a téli üzemeltetési időszak után kezdődhetnek meg városszerte a helyreállítási munkák.

Az első félévben az aszfaltburkolatú utakon mintegy 680 m² felületen, a szilárd útburkolattal nem rendelkező utak esetében pedig mintegy 250 m² útfelület javítására került sor.

Hídfenntartás

A tervezési alapegység előirányzata a városban található közúti, illetve gyalogos hidak fenntartására biztosít fedezetet. A keretösszeg az első félévben a Tiszavirág-híd karbantartását, illetve a híd felvonóinak havi ellenőrzését, esetleges javítását és monitoring rendszerének távfelügyeleti díját fedezte. Ezekon felül a monitoring rendszer havi jelentéseit és időszakos szoftver frissítését is ezen sor terhére biztosítjuk. Ezen túl, az idei évben sor

került egy alkalommal a lakatok eltávolítására a Tiszavirág-hídról, melynek pénzügyi teljesítése a második félévben várható.

Járdafenntartás

A tervezési alapegység előirányzata a város gyalogjárdáinak helyreállítására biztosít keretet. Az első félévben lokális és nagyobb felületű járdajavítási munkák megközelítőleg 310 m² felületen valósultak meg elsődlegesen a balesetveszélyes járdaszakaszokon, öntött aszfaltburkolattal és betonburkolattal egyaránt.

Kerékpárút fenntartás

A kerékpárutak burkolatainak tisztításához szükséges fedezet a Köztisztaság tervezési alapegységén került biztosításra. Az elmúlt években megvalósult kerékpárút fejlesztéseket szem előtt tartva, a meglévő kerékpárút burkolatok javítása az előzetes felmérések alapján történik. Az előirányzat az elvégzett, Szántó krt. kerékpárút mintegy 78 m² lokális javításának költségeit tartalmazza.

A kerékpárút fenntartással összefüggésben, a módosított közúti közlekedésről szóló 1988. évi I. törvény 33. § (1) bekezdése d) pontja értelmében a törvény szerint a külön jogszabályban meghatározott országos kerékpárút-törzshálózat és a főutakkal párhuzamos kerékpárutak lakott területen kívüli szakaszain az út kezelője a Magyar Közút Nonprofit Zrt.

Forgalomszabályozás

Ezen előirányzat a közúti forgalomszabályozás feladatkörébe tartozó elemek fenntartására, üzemeltetésére biztosít fedezetet, többek között a közúti jelzőtáblák, burkolatjelek (lokális beavatkozásnál), forgalomterelő oszlopok fenntartásához. Ennek megfelelően ebből a tervezési alapegységből - a belváros teljes területén lévő úthálózat forgalmi rendjének biztosítása érdekében - a meglévő KRESZ táblák folyamatos karbantartása 37 esetben történt meg. Új jelzőtáblák kihelyezése 57 esetben, a jelzőtáblák szükség szerű pótlása vagy cseréje 19 esetben történt meg. A jelzőtáblák cseréjét leginkább azok elöregedett állapotuk, valamint a jelzőtáblák rongálása indokolta.

Jelzőlámpás forgalomszabályozás üzemeltetése

A jelzőlámpás forgalomszabályozás üzemeltetését biztosító keretösszeg Szolnok város közútjain telepített jelzőlámpák folyamatos működését és karbantartását biztosítja. Ennek megfelelően a napi ellenőrzés mellett több alkalommal került sor javításra a Boldog Sándor István krt. - Ady Endre u. csomópontjában. A pénzügyi teljesítés az eddigi eljárásnak megfelelően havi szinten történik.

Burkolatjel festés

A város teljes területén lévő, önkormányzati tulajdonú utakon a burkolatjelek felfestése az első félévben megkezdődött. A munkavégzés kisebb megszakításokkal (ütemezés, időjárás) folyamatosan zajlik. A teljesítése az év második felében várható.

Parkfenntartás

Az előirányzat a közterület zöldfelületeinek (parkok, játszóterek stb.), az utak melletti zöldterületek, fasorok, erdőterületek ápolásával kapcsolatos feladatok kiadásait tartalmazza.

Zöldfelületek gondozása

A tervezési alapegységen biztosított fedezetből lekaszálásra került területek:

- a "kiemelt" kategóriájú öntözött területek - Verseghy park, Tisza-park, Hild tér, Eötvös park, Gróf Széchenyi István Emlékpark, '56-os Emlékpark, Vasútállomás előtti tér, Deák tér – 23.497 m² összes felületén 8 alkalommal,
- a kiemelt kategóriájú nem öntözött területek - Tisza park, Táncsics út, Damjanich Emlékpark, Szent István tér, Hősök tere stb. - 40.663 m² összfelületén 5 alkalommal.

A kiemelt öntözött parkfelületeken az előirányzott 1 alkalommal műtrágyázás és 1 alkalommal gyepszellőztetés tavasszal megtörtént.

Az "Intenzív" fenntartási kategóriába sorolt zöldterületek - Aradi park, Jubileum tér, Tiszaliget, Széchenyi városrész, Csokonai út, Indóház út, Pletykafalu stb. – 980.807 m² felületén 3 alkalommal végeztünk fűkaszálast.

Az előirányzati összegből 300.000 m² parkfenntartásba be nem vont felület kaszálása valósult meg.

Lombgereblyezésre és a lomb elszállítására mintegy 150.000 m² felületen nyílt lehetőségünk.

Az előirányzat fedezetet nyújtott 1.500 m² burkolt felületen a gyomnövények folyamatos sarabolására, 1.500 m² gereblyezésére és 8 m³ hulladék elszállítására.

Fás szárú növények gondozása

A tervezési alapegységen rendelkezésre álló keretből fasorápolási, lakossági gallyazási, fakivágási igények, valamint a közlekedés-biztonsági okokból indokolt és a légvezetékek alatt található fák gallyazása és további zöldterület-rendezési munkák történtek meg. Az I. félévben 560 db fa gallyazása, ifjítása és 10 db veszélyes, illetve kiszáradt fa kivágása és a keletkezett zöldhulladék elszállítása, zöldterület rendezés valósult meg.

A tervezési alapegységen rendelkezésre álló forrás biztosította:

- 2.000 m² sövényfelület (Széchenyi krt., Tiszaliget, Szántó krt., Pozsonyi út, Városmajor út) ifjítását, sövényfelület visszavágását, sövényalj takarítását 1 alkalommal
- 24.000 m² cserjefelület 1 alkalommal történő takarítását, tisztítását (Eötvös park, Hild tér, Széchenyi Emlékpark, MI 24 emlékmű, Zöld Ház és Piros Iskola előtti Fórumterek, Petőfi út stb.),
- 10.000 m² cserjefelület metszését 1 alkalommal (Eötvös park, Tisza park, Verseggy park, Tiszai hajósok tere, MI 24 emlékmű stb.),

A tervezési alapegységen biztosított pénzügyi forrásból valósult meg a 2019. és 2020. években telepített fák esetében összességében 1.000 db fa lajtos kocsival történő öntözése, 2.000 db fatányér kapálása, tisztítása, továbbá a Kossuth téren és a Hild téren elhelyezett dézsás növények öntözése és tápoldatozása.

Növényvédelem és gyomirtás

A 13.000 m² burkolt felület egyszeri gyomirtása, levéltetű és atka, vadgesztenye aknázó moly, platánlevél csipkéző poloska és egyéb kártevők, kórokozók elleni védekezése valósult meg a Verseggy parkban, Tisza-parti sétányon, Táncsics Mihály utcában, Arany János utcában, Tófenék utcában, Széchenyi utcában, dr. Sarkady László utcában, Jubileum téren, Vörösmarty utcában, Mária úton, Hunyadi utcában, Szigligeti utcában. Virágágyak, virágedények és oszlopok kártevők és kórokozók elleni védekezésre 3 alkalommal került sor. Pénzügyi teljesítés az I. félévben nem történt.

Öntözőrendszerek üzemeltetése

A Verseggy park, Kossuth tér, Eötvös park, Hild tér, Gróf Széchenyi István Emlék park, '56-os Emlékpark, Széchenyi városrész parkjai, Jubileumi tér, Deák Ferenc tér, Tisza park, MI 24emlékmű, Vasútállomás előtti tér, Móra Ferenc úti park öntöző rendszereinek beüzemelésére került sor, ezen eszközök rendszeres karbantartással folyamatos üzemelése biztosított. A tervezési alapegységen lévő forrás biztosít fedezetet 18 öntöző és 3 játszótéren lévő ivókút jogszabály szerinti vízszolgáltatására (VCSM Zrt. Szolnok).

Erdőápolás

A tervezési alapegységen biztosított forrás nyújt fedezetet a törvény által előírt erdőápolási munkákra. Az erdőápolás feladat keretében a „CORA erdőben”, a Tiszaligetben 1 alkalommal került elvégzésre vágástér-tisztítás és tisztások kaszálása munkafolyamatok.

Játszóterek üzemeltetése és fenntartása

57 közterületi játszótér esetében a szükséges karbantartási és fenntartási munkák – homokfeltöltés (homokozókban és ütéscsillapító felületeken) és csere, gyöngykavicsos felületek fenntartása, esésvédelmi területek gondozása, hintaülőke csere, gumilapok pótlása, palánkpótlás, festés stb. – elvégzése megkezdődött.

Utcabútorok fenntartása, felületkezelése, javítása

A minimális felújítási munkák, illetve a lokális karbantartási feladatok kerültek elvégzésre, így 12 db köztéri pad és 8 db hulladékgyűjtő javítása történt meg.

Szökőkutak üzemeltetése

A beüzemeléshez szükséges karbantartási munkák elvégzésre kerültek. A szökőkutak üzemindítása és folyamatos működtetése valósult meg az első félévben. Pénzügyi teljesítés az I. félévben nem történt.

Vízkárelhárítás

Az előirányzat különösen az önkormányzat tulajdonában, kezelésében lévő csapadékvíz, ár- és belvízvédelmi létesítmények fenntartásával, üzemeltetésével kapcsolatos feladatok kiadásait tartalmazza.

Csapadékvíz-elvezető rendszerek fenntartása

A csapadékvíz-elvezetés biztosítása érdekében a Teve utcai víznyelők tisztítása, a Csallóköz és az Alcsi utcai burkolt vízelvezető árkok áttereszek, aknák kézi erővel történő tisztítása került elszámolásra.

Vízelvezetés helyreállítása és árokrendezés valósult meg az alábbi utcákban KÜZ-ben rögzített megrendelés alapján: Avar u., Kacsza u., Templom u., Ady E. u., Széchenyi krt.,

Lakossági bejelentést követően a TVM lakótelepen lévő parkoló víznyelőinek tisztítására, valamint a Berzsenyi- Ifjúság utcák találkozásánál lévő árok és víznyelő takarítására is sor került.

A vízelvezetés biztosítása érdekében végzett vállalkozótól (évente) megrendelt munkák:

- Szolnok, Kossuth téri folyókák,
- Szolnok, Kossuth u. – Szabadság tér (Arany J. úttól – Balogh K. útig) húzódó folyóka,
- Szolnok, Szabadság téri folyóka (Damjanich u. sarok),
- Szolnok, Hild téri folyóka,
- Szolnok, Hubay úti folyókák,
- Szolnok, Óvoda úti (Szapáry u., Magyar u., Magyar Államkincstárral szemben) folyókák,
- Szolnok, Táncsics és Sóház úti folyókák,
- Szolnok, Szentháromság téri folyóka,
- Szolnok Eötvös téri ártézi kút (Pelikán kút) körüli folyóka,
- Szolnok, Gutenberg téri folyóka,
- Szolnok, Pólya T. úti folyóka,
- Szolnok, régi Ady fűtőmű melletti folyóka,
- Szolnok, Bacsó N. úti folyóka rendszer,
- Szolnok, Mártírok úti Posta előtti folyóka,

- Szolnok, Auchan tűzoltó út melletti árok,
- Szolnok, Fény úti burkolt és fedett árok, ülepítő,
- Szolnok, Debreceni úti töltés surrantó és útátvezetések,
- Szolnok, Boldog S. I. krt-i részfolyóka,
- Szolnok, Tiszaligeti körtöltés és csónakázó tó és gátórház környéke,
- Szolnok, Tiszavirág híd víznyelői,
- Szolnok, Görbe-éri belvízcsatorna (Törteli u. – Csaba u. közötti szakasz),
- Szolnok, Bartók B. úti csatorna,
- Szolnok, Ceglédi úti víznyelők (Ceglédi út 4. számtól felfelé 3 db).

Árvízvédelmi létesítmények fenntartása

Ez év februárjában a Tisza-folyó áradása miatt a II. fokú árvízvédelmi készülség elrendelésére is sor került, majd 2021. március 05-én az I. fokú árvízvédelmi készülséget Szolnok Megyei Jogú Város Polgármestere megszüntette.

Az árvízvédekezési időszak alatt a Tiszaligeti körgáton az irányadó jogszabályban foglalt, fokozatnak megfelelő árvízvédekezési tevékenységek mellett a Tiszaligeti sorompók (zárhatóság biztosítása, hiányzó alkatrészek pótlása) és az árvízi raktárnál lévő beszakadt fedlap helyreállítására is sor került.

A Debreceni úti töltés mentett oldala (15.000 m²) egy alkalommal, illetve a Tiszaligeti körtöltés (116.230 m²) egy alkalommal került az I. félévben lekaszállásra.

Belvízvédekezés és létesítmények üzemeltetése

A belvízvédelmi létesítmények, eszközök működésének folyamatos ellenőrzésének, villanyórák leolvasásának költségei mellett a decemberben elvégzett Káka és a Pintér utcai árkok kaszálása, takarítása, az ott összeszedett hulladék elszállításának költségei is elszámolásra kerültek januárban. Az idén először a Mester úti átemelő környezetében egy alkalommal kaszálást végeztek, majd a tavasszal a Káka és a Pintér úti árkok karbantartására is sor került.

Az I. félévben az alábbi helyeken végeztünk belvízvédekezést. A belvízzel érintett területek mentesítése robbanómotoros szivattyúkkal történt. Az elszámolás üzemóra alapján történik:

- Sashalmi úti: 227 óra,
- Tószegi úti: 15 óra,
- Káka úti: 466 óra,
- Székely úti: 42 óra,
- Mester úti: 28 óra.

Továbbá a Selyem és a Félcsizma utcákban 5 óra, a Mogyoró és a Meder utcákban 3 óra, valamint a Ceglédi út csapadékvizét befogadó belvízcsatornán tervezett beavatkozás miatt 3 óra szivattyúzásra került sor.

Szolnok város területén telepített belvízvédelmi szivattyúk és hozzá tartozó létesítmények állapota megfelelő, a szivattyúk üzemképessége folyamatosan biztosított. A szivattyúk és műtárgyainak ellenőrzését folyamatosan végzi a szerződött vállalkozó.

Köztisztaság

Az előirányzat különösen a helyi közutak és közterületek kézi és gépi úttisztítási, téli hó- és síkosság mentesítésével, valamint a közterületeken elhagyott hulladékok elszállításával kapcsolatos feladatok kiadásait tartalmazza.

Téli hómunka

A Városüzemeltetési feladatok ellátásáról szóló keretszerződés alapján a téli hó- és síkosságmentesítési munkák elszámolása a tárgyévet követően, egy összegben, a munkavégzés során felmerült valamennyi költség alapján történik meg. Erre való tekintettel a 2021. évben végzett téli hó- és síkosságmentesítési munkálatok elszámolása a következő évben, egy összegben fog megtörténni. A 2020. évi hómunkára vonatkozó elszámolás benyújtását követően kerülhet sor a pénzügyi teljesítésre, a II. félévben.

Kézi-gépi úttisztítás

Gépi úttisztítás során kétoldali szegély miatt az I. félévben összesen 823 km útszakasz tisztítása, valamint gépi járdatisztítás során 910.719 m² járdafeület takarítása történt meg. A Goupil 4 típusú elektromos jármű minden hónapban végzett köztisztasági, illetve ehhez kapcsolódó logisztikai, szállítási munkákat. Nagy nyomású vizes mosás összesen 111 üzemórában történt a város azon közterületein, ahol ilyen beavatkozást igénylő szennyeződés került a burkolatra (Kossuth tér, Boldog Sándor István krt., Szapáry út, Baross G. út).

Kézi úttisztítás során az I. félévben mindösszesen 8.818 munkaóra igénybevételére volt szükség. A Glutton típusú gyalogoskíséretű elektromos szívóberendezések összesen 2.098 órát dolgoztak. A kézi közterülettisztítás során összesen 21 t hulladék került összegyűjtésre, ami az Újszászi úti átrakó – válogató telepre került beszállításra.

Közterületi hulladék elszállítása

A tervezési alapegység biztosít fedezetet a város közterületein az illegális hulladék lerakóhelyek felszámolására, valamint a közterületen elhelyezett hulladékgyűjtők ürítésére. Ezen tervezési alapegységen belül összesen 344 m³ hulladék gépi rakodással, 1.266 m³ hulladék kézi rakodással, valamint 314 m³ hulladék rakodás nélkül, konténerben került elszállításra és ártalmatlanításra. A köztéri hulladékgyűjtőkből az I. félévben 59.376 alkalommal ürítették.

Köztéri illemhely üzemeltetése

A Boldog Sándor István krt. - Hubay u. kereszteződésénél lévő köztéri illemhely működtetése az NHSZ Zounok Zrt. és az Önkormányzat között létrejött működtetési szerződés alapján történik. Ennek értelmében az adott év veszteségének vagy eredményének elszámolása a következő évben fog megtörténni, így az idei évben a 2020. év kerül elszámolásra. A társaság benyújtotta a könyvvizsgáló által ellenjegyzett eredménykimutatását, amelynek értelmében összesen 3.796 alkalommal használták az illemhelyet, azonban a működtetése veszteséges volt. A veszteség megtérítésére vonatkozó pénzügyi teljesítés a II. félévben fog megtörténni.

Temetőfenntartás

Az előirányzat az önkormányzat tulajdonában lévő köztemetők fenntartásával, üzemeltetésével kapcsolatos feladatok kiadásait tartalmazza.

Önkormányzati kezelésű síremlékek, sírkertek gondozása

A Szolnok Megyei Jogú Város Önkormányzata által fenntartott 5672/6 hrsz-ú ravatalozóhoz tartozó urnatemető, Közéleti sírkert és Béke úti temető, síremlékek jogszabályok szerinti üzemeltetése, valamint az ehhez kapcsolódó feladatok ellátásáról szóló, 2007. decemberében kelt, Szolnok Megyei Jogú Város Önkormányzata és a SZOLLAK Kft. között létrejött Kegyeleti közszolgáltatási szerződés értelmében került ellátásra az alábbi feladat.

A feladat műszaki teljesítése:

A Kőrösi és Béke úti I. és II. világháborús hősi sírkertek, a szovjet hősi temető, a közéleti sírkert, a Versegly síremlék körüli park, az 1848-as emlékművet övező zöldterület és az önkormányzati sírok fenntartása (folyamatos kaszálás, sövénynyírás, lombtalanítás) 4 alkalommal valósult meg.

A gyöngykavicsos felületek egyszeri vegyszeres gyomirtását végeztük el 3.000 m² felületen.

Közvilágítás

Az előirányzat a közrendvédelem és közlekedésbiztonság érdekében a helyi közutak, közterületek megvilágításával, a díszvilágítással, ezen létesítmények üzemeltetésével kapcsolatos feladatok kiadásait tartalmazza.

Közvilágítás üzemeltetés

A közvilágítási lámpatestek (9.837 db) üzemeltetését, karbantartását 2019. évtől a Szolnoki Városüzemeltetési Kft. látja el a városüzemeltetési feladat ellátásáról szóló keretszerződés alapján. 2021. évtől a hibabejelentések kezelésére a KÜZ felület biztosít lehetőséget (<https://szolnok.kuz.hu/>), mely a korábbi KOVIKA felülethez hasonlóan bejelentési és visszaellenőrzési lehetőségekkel segíti a munkánkat. Pénzügyi teljesítés az I. félévben nem történt.

Közvilágítás villamosenergia díja

A tervezési alapegység szolgál a közcélú villamosenergia felhasználás fedezetéül. A közvilágítás energiaszükségletének biztosítására 2019. március 4-től 2022. március 3-ig terjedő időszakra a közbeszerzési eljárás alapján nyertes E.ON Energiakereskedelmi Kft-vel 17,77 Ft/kWh áron került a szerződés megkötésre. Az Önkormányzat, valamint további 9 kistérségbe tartozó önkormányzat, továbbá szociális intézmények és önkormányzati gazdálkodó szervezetek közös közbeszerzési eljárást folytatnak le közcélú villamosenergia beszerzésére; mely közintézmények, illetve térfelügyelő kamerák, térvilágítások, öntözőberendezések, jelzőlámpák, nyilvános illemhely tekintetében biztosítja majd a villamosenergiát. Egyes fogyasztási helyek tekintetében – elsősorban műszaki okokból – a közcélú villamosenergia biztosítása egyéb célú hálózatokra való rákötéssel valósul meg.

Állategészségügy

Az előirányzat az önkormányzat feladatkörébe tartozó közegészségüggyel, állategészségüggyel, állatvédelemmel kapcsolatos feladatok kiadásait tartalmazza.

Lomb és karantén kártevők elleni védekezés

A Rátai és Társai Kár Mentő Kft. a megkötött vállalkozási szerződés alapján 25 hektáron végeztet el tavaszi lombkártevők elleni védekezést a Tiszaligetben és a TVM lakótelepen.

Szolnok Városi Állatotthon Alapítvány támogatása

Szolnok Megyei Jogú Város Önkormányzata 4/2021. (II.18.) számú önkormányzati rendeletében döntött a Szolnok Városi Állatotthon Alapítvány működési célú támogatásáról, tekintettel az alapítvány által végzett közhasznú tevékenységekre. Az alapítvány folyamatosan végzi a közterületekről a kóbor ebek befogását és megfigyelését. Az Alapítvány a 2020. évi támogatás elszámolási kötelezettségének eleget tett, a Közgyűlés 2021. június havi ülésén tárgyalta az Alapítvány 2020. évi működéséről szóló beszámolóját.

Patkánymentesítés közterületen

A Víz- és Csatornaművek Koncessziós Zrt. Szolnok műszaki ellenőrzése mellett, a Bánfalvi Géza egyéni vállalkozóval 2021. április 16. napján aláírásra került a teljes várost érintően elvégzendő 1 felszíni góciirtást tartalmazó kivitelezői szerződés. 2021. június 30. napjáig Szolnok város összes lakótelepén (Széchenyi lakótelep, Móra lakótelep, Tallinn városrész, Kassai út, Jósika út, József A. út, Mátyás királyút, Vegyiművek lakótelep) végeztek felszíni góciirtást. Ezzel párhuzamosan a Víz- és Csatornaművek Koncessziós Zrt. a 2021. május 26. napján megkötött szerződés alapján a teljes város belterületi részét érintő felszín alatti és azt követően két alkalommal történő fenntartási munkálatokat a csatorna és csapadékvíz elvezető rendszerben folyamatosan végezte. 2021. június 30. napjáig Szolnok város összes lakótelepén (Széchenyi lakótelep, Móra lakótelep, Tallinn városrész, Kassai út, Jósika út, József A. út, Mátyás király út, Vegyiművek lakótelep) és a belváros térségében fejezték be a felszín alatti munkálatokat. Pénzügyi teljesítés az I. félévben nem történt.

Állatorvosi ügyelet biztosítása

Az állatorvosi ügyelet a Magyar Állatorvosi Kamara Jász-Nagykun-Szolnok Megyei Szervezetével kötött megállapodás alapján az előző évhez hasonlóan folytatódott, folyamatosan igénybe vehető a lakosság részéről hétfégekén és ünnepnapokon.

2021. június 30. napjáig 25 hétfégen és 5 ünnepnapon vehette igénybe a szolgáltatást a lakosság.

A Magyar Állatorvosi Kamara Jász-Nagykun-Szolnok Megyei Szervezete tájékoztatása alapján hétfégekén átlagosan 13 esetszám/ hétfégen az ügyelet igénybevételének gyakorisága.

Gyepmesteri szolgálat üzemeltetése

A gyepmesteri feladatokat az NHSZ Zounok Zrt. látja el, 2020. július 1. napjától. A gyepmester által a 2021. I. félévben 808 kg állati tetem került begyűjtésre és elszállításra. Pénzügyi teljesítés az I. félévben nem történt.

Mezőgazdaság

Az előirányzat az önkormányzat feladatkörébe tartozó mezőgazdasági feladatokkal kapcsolatos kiadásokat tartalmazza.

Szúnyoggyérítés költsége és szakértői díja

Betyó János 2021. április 1. nappal megkezdte szakértői tevékenységét. A SZEMP-Air Légiszolgáltató Kft.-vel megkötött vállalászási szerződés alapján - a rendelkezésre álló pénzügyi keret terhére - Szolnok és 15 település együttműködése keretében, Szolnokon az I. félévben 1.100 ha-on biológiai-szúnyogjárva irtásra, 11.430 ha-on légi kémiai-, és 6.450 ha-on földi kémiai szúnyoggyérítésre került sor Betyó János szakértő koordinálásával 2021. június 30. napjáig.

2020. december 12. napján megkötött szerződés alapján a Besticid System Kft. folyamatosan végezte Szolnok területén a csípőszúnyog tenyészőhelyek térképezését és a folyamatos monitoringozási rendszer működtetését.

A Katasztrófavédelem által koordinált és finanszírozott állami szúnyoggyérítésre 2021. június 30. napjáig 8 alkalommal került sor, összesen 17.900 ha területen.

Egyéb városüzemeltetési kiadások

Az előirányzat az Önkormányzat feladatköréhez kapcsolódó szervezetek támogatásával, valamint az Önkormányzat ingatlanjainak energiagazdálkodási rendszerének működtetésével kapcsolatos kiadásokat tartalmazza.

Szervezetek támogatása

Szolnok Megyei Jogú Város Polgármestere 72/2021. (III.11.) számú határozatával 2021. évre 1.250.000 Ft támogatásról döntött „Az Alcsi Holt Tiszáért” Közalapítvány részére, melynek pénzügyi teljesítése megvalósult. Az Alapítvány a 2020. évi támogatás elszámolási kötelezettségének eleget tett 2021. március 31. napján, a Közgyűlés 2021. június havi ülésén tárgyalta az Alapítvány 2020. évi működéséről szóló beszámolóját.

„Munkalehetőség a Jövőért” Szolnok Nonprofit Kft. önkormányzati támogatása

Szolnok Megyei Jogú Város Önkormányzata a 74/2019. (III.28.) számú közgyűlési határozat alapján 2019. évtől a „Munkalehetőség a Jövőért” Szolnok Nonprofit Kft. végzi egyes zöldterület gondozási feladatok ellátásának működtetésével kapcsolatos feladatokat: üzleti tervében meghatározottak szerint a közterületi virágosítási feladatokat. A 74/2019. (III.28.) számú közgyűlési határozat alapján az Önkormányzat egyes zöldterület gondozási feladatok ellátásának működtetésével kapcsolatos feladatokra 76.050.000 Ft összegben támogatási szerződést kötött. A pénzügyi teljesítés a támogatási szerződés előírásai szerint alakult.

A Kft. a virágosítás keretében a közvilágítási oszlopokra 560 db virágedény, közintézmények elé 6 db virágoszlop kihelyezését és ápolását, a Kossuth térre 11 db virágpiramis, valamint 1.575 m² egyényári- és tavaszi árvácska ágyak beültetését (Verseghy park, Damjanich park, Hild tér, I. számú Posta előtt, Vasútállomás előtti tér, Gróf Széchenyi István Emlékpark, Szántó krt.-i körforgalom, 56-os emlékpark, Deák tér) valósította meg, gondozásuk (kapálás, öntözés, tápoldatozás, elvirágozott részek leszedése) folyamatos volt.

Polgári védelem

A polgári védelem speciális szakmai feladatai ellátásához kapcsolódó, év közben felmerülő szükségleteket fedezte a tervezési alapegység előirányzata. 2021. évben az eredeti előirányzat: 1.000.000 Ft. Ebből 750.000 Ft a Szolnoki Önkéntes Tűzoltó Egyesület támogatását képezte, mely támogatási szerződés alapján utalásra került.

Szemünk Fénye Program „fűtéskorszerűsítés”

A Caminus Zrt.-vel közös megállapodással, a 2021. december 31. napi rendes lejártuk előtt megszüntetésre került az F-2009/10597/001-T számú szerződés és az F-2010/11805/001-T számú szerződés. Szolnok Megyei Jogú város Önkormányzata élt a szerződésekben rögzített elővásárlási jogával, így a szerződések megszűnésével a fűtéskorszerűsítési programban beszerzett és felszerelt intézményi fűtéstechnikai eszközök Önkormányzati tulajdonba kerültek.

A bérleti szerződés keretében önkormányzati nevelési, oktatási, egészségügyi funkciókat biztosító ingatlanok fűtéstechnikai létesítményeinek időarányos bérleti díja, valamint a megvásárolt eszközök ellenértéke került pénzügyi teljesítésre az I. félévben.

Térfigyelő rendszer működtetése

2021. évi eredeti előirányzat összege 34.420.160 Ft. Az előirányzathoz a Tiszavirág-híd monitoring rendszerének és a térfigyelő rendszer – benne a Városőrző rendszer, vadkamerák - karbantartási költségeinek finanszírozása, valamint új kamera csomópontok kialakítása történik. 2021. I. félévében a tervezési alapegységről energia díjakra 664.097 Ft, a Városőrző rendszer és a vadkamerák mobil internet előfizetésére, valamint a vadkamerák kihelyezésére I. félévben 943.060 Ft került kifizetésre a feladattal megbízott Szolnoki Városüzemeltetési Kft.-nek, valamint a Volánbusz Zrt.-nek. A térfigyelő rendszer javítására 1.061.232 Ft-ot, karbantartására 4.480.560 Ft-ot, a Tiszavirág-híd monitoring rendszer karbantartására 448.057 Ft-ot fizettünk ki a Szolnoki Városüzemeltetési Kft.-nek.

Rendőrség működési feladatainak támogatása

A Jász-Nagykun-Szolnok Megyei Rendőr-főkapitányság és Szolnok Megyei Jogú Város Önkormányzata között kötött megállapodás alapján a városban az Önkormányzat saját beruházásaként létrehozott digitális térfelügyeleti kamerarendszert a rendőrség működteti, így elősegíti az Önkormányzat a közbiztonsági jellegű feladatának hatékonyabb ellátását. A Szolnoki Rendőrkapitányság működési feladatainak támogatása 5.000.000 Ft lett ebben az évben, utalása 2021. I. félévében megtörtént.

Hatósági és közbeszerzési eljárások díja

Végrehajtási és közbeszerzési díjakat fizettünk ki ebből a keretösszegeből.

Forgalomszabályozási rendszer fejlesztése

Az Önkormányzat és a Szolnok Aszfalt Kft. között kötött szerződések alapján a Kft. végzi

- az útmenti zöldterületek és berendezéseinek felmérését (I.ütem) a kapcsolódó informatikai szoftver biztosításával együtt. Ennek pénzügyi teljesítése havi rendszerességgel történik.
- út és járda csapadékvíz elvezetésének, a szennyvíz egyesített rendszerének felmérése érdekében a város közigazgatási területének légifényképezését. Pénzügyi teljesítés 2021. első félévben nem volt.

Forgalom lassító küszöb kialakítása

Az előirányzat a Debreceni úton és Kölcsey Ferenc úton telepített forgalomlassító küszöbök költségeit tartalmazza.

Szobrok fenntartása

A szobrok fenntartási feladatait a keretszerződés alapján a Szolnoki Városüzemeltetési Kft. végzi, az I. félévben közterületi szobrok állagmegóvási feladatait láttuk el.

Közkifolyók fenntartása

Ezen feladatból a közkifolyókon (33 db) elhasznált vízdíj pénzügyi teljesítése történt meg (a mért fogyasztás alapján) a víziközmű-szolgáltató VCSM Zrt. részére.

Szolnoki Városüzemeltetési Kft. támogatása

Az Önkormányzat a Kft-vel 2017. március 31. napján városüzemeltetési feladat ellátása tárgyában keretszerződést kötött. A keretszerződés II.6. pontja értelmében a támogatott a keretszerződésben rögzített feladatainak teljesítéséből származó nyereségének 50%-át, mint áfát nem tartalmazó, kizárólagos jog ellenértékének díját köteles megfizetni. A keretszerződés II.12. pontja szerint az Önkormányzat a fenti összeget településüzemeltetési feladatainak ellátására, ahhoz szükséges eszközpark biztosítására fordítani. A Polgármester 175/2021. (V.31.) sz. határozatával döntött a Kft. 2020. évi egyszerűsített éves beszámolója alapján 12.001.120 Ft támogatást biztosításáról, azzal, hogy a Kft-nél képződött fenti összegű nyereség felhasználását a Kft. részére eszközparkjának bővítése céljából engedélyezi.

Szakfelügyeleti rendszer üzemeltetése

A közút nem közlekedési célú igénybevétele esetén jogszabály lehetővé teszi a közútkezelő számára, hogy az igénybevétel idejére személyes – szakismerettel bíró - képviselőjének jelenlétét, azaz szakfelügyelet igénybevételét írja elő. A szakfelügyelő a közműszolgáltatók által végzett út, járda megbontásával járó kivitelezési munka szakfelügyeletét, a megfelelő minőségben történő kivitelezést és helyreállítást, valamint a szakfelügyelettel érintett munkálatok 1 éves utófelülvizsgálatát végzi. A szakfelügyelet költségét a vonatkozó jogszabályok szerint az igénybevevő fizeti meg a közútkezelő önkormányzat javára. A szakfelügyeleti rendszer üzemeltetését 2021. február 17-től közbeszerzési eljárás eredménye alapján a Szolnok Aszfalt Kft. látja el. Ezen időponttól 2021. június 30. napjáig összesen 1.027 alkalommal került sor szakfelügyelet ellátására.

Energiagazdálkodási feladatok ellátása

2019. április hónapban döntött a Közgyűlés a tervezési alapegység kialakításáról. Megbízási szerződés alapján az OLC System Energy Kft. energiamonitoring szolgáltatást végez (ennek keretében vizsgálja a havonta beérkező villamos energia és földgáz számlákat, a szerződéseknek és jogszabályoknak történő megfelelést, kiértékelését, reklamációját), szakmai támogatást biztosít a közüzemi szolgáltatókkal történő kapcsolattartás során és javaslatot ad a hatékonyabb energiagazdálkodás megvalósítására. A Kft. végzi továbbá a beérkezett adatok kiértékelését, az előírt adatszolgáltatások teljesítését, közbeszerzési eljárás lebonyolítását önkormányzati és intézményi használatban, tulajdonban álló fogyasztási helyek tekintetében. Ez utóbbi közbeszerzések – intézményi földgáz, valamint intézményi

villamosenergia – jelenleg is folyamatban vannak. A tervezési alapegység szolgál a Kft. havi megbízási díjának pénzügyi teljesítésre, az I. félévben a teljesítés időarányosan történt.

VÁROSFELJESZTÉSI FELADATOK

Egyéb városfejlesztési kiadások

A településrendezési terv 2020. évi tárgyalásos eljárással történő módosítása 2021. februárjában kezdődött meg. A módosítás első részlete (3.429.000 Ft) 2021. márciusában került kifizetésre.

A településrendezési terv 2020. évi teljes eljárással történő módosítása 2021. februárjában kezdődött meg. A módosítás első részletének kifizetése áthúzódik augusztusra.

HUMÁN SZAKFELADATOK CÉLELŐIRÁNYZATAI

Oktatási feladatok

Oktatási programok, rendezvények

A járványügyi helyzetre való tekintettel a 2020/2021-es tanévben az országos tanulmányi és szakmai versenyeken kimagasló eredményt elért középiskolás és általános iskolás diákokat és az őket felkészítő tanárokat köszöntő ünnepség elmaradt. A tanévben született versenyeredményeket ajándékkal jutalmazta az Önkormányzat.

Pedagógus nap alkalmából köszöntöttük a köznevelési intézményekben dolgozókat. A Városi Tanévzáró Ünnepség keretében 2 fő Rubin Díszoklevél, 6 fő Vas Díszoklevél, 6 fő Gyémánt Díszoklevél, 9 fő Arany Díszoklevél elismerést, továbbá 8 fő valamint 1 intézmény Miniszteri Elismerő Oklevelet vehetett át az Aba-Novák Agóra Kulturális Központban megrendezett ünnepségen Dr. Kállai Mária országgyűlési képviselő asszonytól és Szalay Ferenc polgármester úrtól.

A Szolnok Város Középiskolai Ösztöndíja 2020/2021-es tanév II. félévi részletét 48 fő részére kifizette az Önkormányzat.

Egyházak támogatása

2021-ben a Gergelyiugornyai Református Egyházközségen keresztül támogatta az Önkormányzat a Barkaszón élő magyar testvéreket.

Sport és ifjúsági feladatok

Szervezetek támogatása

- *Szolnoki Sportcentrum Nonprofit Kft. támogatása*

A 2021. évi támogatás kiutalása időarányosan megtörtént az alábbi fő feladatmegosztásban:

- létesítmény-működtetés, üzemeltetés,
- utánpótlás-nevelés (Sportiskola),
- egyéb sportszakmai tevékenység.

A fenti működési támogatáson túl a szervezet 121.000.000 Ft fejlesztési célú támogatásban részesült.

Sport rendezvények

Az előzetesen be nem tervezett, hivatalba érkezett egyedi sportcélú kérelmeket, kiemelkedő eredményt elért sportegyesületeket, illetve sportrendezvényeket támogattuk a tervezési alapegység terhére.

Ifjúságpolitikai feladatok

- *Szolnoki Városi Diákok Tanácsa, Szolnoki Gyermektanács működtetése, SZIFON-Szolnoki Ifjúsági Közösségi Tér:*

Az Ifjúságpolitikai feladatok keretén belül a Szolnok Városi Diákok Tanácsa, a Szolnoki Gyermektanács működése során a diákok által szervezett év eleji programok költségei kerültek kifizetésre, továbbá a SZIFON-Szolnoki Ifjúsági Közösségi Tér bérleti díja.

- *Kamasz - Tanya Gyermek és Ifjúsági Egyesület támogatása:*

Szolnok Megyei Jogú Város Önkormányzata a Kamasz - Tanya Gyermek és Ifjúsági Egyesület részére a működéséhez, valamint ifjúsági célú feladatainak ellátásához támogatást biztosított.

Sport célú támogatás

Kiemelt sportszervezetek támogatása:

- Szolnoki MÁV Utánpótlás FC Kft.,
- Szolnoki Vízilabda SC Kft.,
- Szolnoki MÁV Sportegyesület.

Egészségügyi feladatok

Egészségügyi feladatok, programok támogatása

Az önkormányzat 50.000 Ft támogatást biztosított a Medicopter Alapítvány részére mentéstechnikai eszközök vásárlása céljából.

Szolnok Megyei Jogú Város Önkormányzata díjairól szóló 15/2010. (IV.30.) önkormányzati rendelet alapján kerül megrendezésre 2021. július 2-án a Kálmándi Mihály-díj átadó ünnepség. A díj odaítéléséhez, átadásához kapcsolódóan szükséges költségek kerültek kifizetésre.

Az alacsony születési súllyal vagy idő előtt született szolnoki újszülöttek részére az önkormányzat a Rotavírus elleni védőoltás biztosításáról szóló 8/2015. (IV.1.) önkormányzati rendelet alapján védőoltást biztosít. 2021. I. félévben 19 újszülött részesült az önkormányzat által biztosított ingyenes védőoltásban.

A szépkorúak jubileumi köszöntéséről szóló 255/2008. (X. 21.) Kormányrendelet alapján, a járványügyi előírások figyelembevételével 2021. I. félévében 1 fő szépkorú lakos köszöntésére került sor, további 7 fő részére postai úton került eljuttatásra az Emléklap.

2020. október 6-án kezdte meg működését a Szolnok, Munkácsy Mihály u. 26. szám alatt található orvosi rendelő épületében a vérvételi/mintavételi hely. Így a lakosoknak már nemcsak a JNSZ Megyei Hetényi Géza Kórház-Rendelőintézetben van lehetőségük vérvételi/mintavételi szolgáltatást igénybe venni. A tevékenységet egy külső szolgáltató, az Egészségkártya Medical Kft. végzi, a minták elszállításáról a JNSZM-i Hetényi Géza Kórház-Rendelőintézet gondoskodik. Ezen feladat ellátásához kapcsolódó kiadások a tervezési alapegységet terheltek.

A tüdőszűrő vizsgálatokkal kapcsolatos adminisztratív feladatok megkönnyítése, illetve meggyorsítása érdekében, megbízási szerződés keretében a WEBhu Kft. „Tüdőszűrést nyilvántartó és kalkuláló rendszer”-t fejlesztett ki, melynek 6 havi átalánydíja került kifizetésre. Ezen túl az érintettek részére az „értesítés tüdőszűrő vizsgálaton való részvételre” elnevezésű nyomtatvány elkészítésének költsége került kiegyenlítésre.

Szolnok Megyei Jogú Város Közgyűlése 217/2017. (VII.27.) sz. közgyűlési határozattal fogadta el Szolnok Megyei Jogú Város Önkormányzata „Családbarát Szolnok” programját, mely keretében az önkormányzat az újszülöttek számára, a 18. születésnapjukat ünneplők számára, továbbá házasságkötés, valamint 50. és 60. házassági évforduló alkalmából tárgyi ajándékot biztosít. A tárgyi ajándékok költsége ezen tervezési alapegységet terhelte.

Szolnok Megyei Jogú Város Önkormányzata benyújtotta pályázatát az Emberi Erőforrások Minisztériuma által kiírt Családbarát munkahelyek kialakításának és fejlesztésének támogatása c. pályázati kiírásra. A pályázati díj költsége ezen tervezési alapegységet terhelte.

Az Önkormányzat elkötelezett abban, hogy segítse és kiemelje mindazon intézmények, vállalatok munkáját, akik a családbarát szemlélet kialakításáért hajlandóak tenni, ezért 2021. évben meghirdette pályázatát a „Szolnok Családbarát Munkahelye” cím elnyerésére. A pályázattal kapcsolatos kiadások kifizetése történt a tervezési alapegységről.

A 2021. év első fele nagyrészt a járványügyi védekezés jegyében zajlott.

Az önkormányzat és az önkormányzati fenntartású intézmények (bölcsődék, óvodák, szociális ellátást nyújtó intézmények) dolgozóinak heti szintű koronavírus szűrése zajlott, melyhez szűrőeszközök és a veszélyes hulladék elhelyezésére alkalmas tárolók vásárlására volt szükség.

Foglalkozás-egészségügyi feladatok

Az érvényben lévő szerződés alapján történik a munkavállalók kötelező foglalkozás-egészségügyi ellátása. A feladattal kapcsolatos teljesítés időarányosan történik.

Szociális feladatok

Kistérségi feladatok támogatása

Az előirányzat nyújt fedezetet a központi orvosi ügyelet, valamint a kistérségi fogorvosi ügyelet biztosításához.

Szociális feladatok, programok támogatása

A tervezési alapegységről megállapodások és támogatási szerződések alapján az alábbi összegek kerültek kifizetésre:

- Családok Átmeneti Otthona bérleti díja,
- Csillag-Cserhaj Szolgáltató Pont 2021. évi működési támogatása,
- Tücsök úti közösségi ház 2021. évi működési támogatása,
- Bizalom Mentálhigiénés Egyesület 2021. évi működési költségeinek támogatása,
- Kátay Endre díj átadásával kapcsolatban felmerült költségek,
- Hátrányos helyzetű személyek tűzifa vásárlásának támogatása,
- Kamasz – Tanya Gyermek és Ifjúsági Egyesület ellátási szerződés – súlyosan fogyatékos fiatal felnőtt nappali ellátás biztosításának támogatása,
- CONTACT Mentálhigiénés Konzultációs Szolgálat 2021. évi működési költségeinek támogatása,
- Szolnoki Kistérség Többcélú Társulása Egyesített szociális Intézménye 2021. évben felmerülő költségeinek, átmenetileg krízishelyzetbe került rászorulóknak étkezési költségeinek támogatása.

A tervezési alapegységen nevesített feladatok megvalósultak, a felhasznált előirányzatokkal teljesül az év elején kitűzött szakmai cél.

Integrációs program

Szolnok Megyei Jogú Város Önkormányzata Integrációs Programjának Cselekvési feladatterve a halmozottan hátrányos helyzetű társadalmi réteghez tartozók, valamint a cigány/roma nemzetiségi csoportokhoz sorolhatók életesélyeinek javítását célzó programok és projektek támogatására szolgál. Az Integrációs Munkacsoport a Covid-19 vírus és pandémia okán nem tudta megtárgyalni azon integrációs területeket, melyek prioritást élveznek a cselekvési feladattervben foglaltak közül, ezért az előző években elfogadott és közgyűlés által jóváhagyott formában működött tovább.

2021. év I.-VI. hónapban szakfeladat terhére az első félévben kisösszegű kötelezettségvállaláson kívül (bábelőadás költsége) nem történt kifizetés, a kötelezettségvállalások a vírus-veszélyhelyzet miatt a második félévben esedékesek. A felhasználás intenzitása folyamatos. A tervezési alapegység által biztosított forrásból történő felmerülő igények kielégítése a Szolnok Város Integrációs Munkacsoport cselekvési feladattervében meghatározott prioritások alapján kerülnek megítélésre. A támogatást igénylők a Szolnok város társadalmi integrációját elősegítő programok megvalósításában vállaltak szerepet annak érdekében, hogy a marginális, elszegényedett területeken élő családok és egyének mindennapi élethelyzeteinek, értékmegőrzésének, kultúrájának, nyelvének és hagyományának ápolását a célkitűzéseknek megfelelően eredményesen végig vihessék.

Civil és kábítószerügyi feladatok

- *Civil Szolgáltató Központ támogatása*

Az előirányzat volt a fedezete a CONTACT Mentálhigiénés Konzultációs Szolgálat által működtetett Jász-Nagykun-Szolnok Megyei Civil Közösségi Szolgáltató Központ 2021. évi működési támogatásának. A támogatás két részletben történő folyósítása és az első részlet pénzügyi elszámolása megtörtént.

- *Városi drogstratégia megvalósítása*

A Szer-telen Fiatalokért Szolnok Közhasznú Egyesülettel kötött együttműködési megállapodás alapján a szervezet tárgyévben működési és programtámogatást kapott az alapszabályukban megjelölt tevékenységek támogatására.

Az előirányzat volt a forrása az önkormányzat TISZtA PART Projektjéhez kapcsolódó workshop anyagköltségének, a Kábítószerügyi Egyeztető Fórum júniusi ülése vendéglátási költségeinek és a hozzá kapcsolódó járulékoknak, valamint két pedagógus élménypedagógiai akkreditált továbbképzésen történő részvételének.

- *Civil Stratégia és Cselekvési Program*

Az előirányzat volt a forrása a 2021. júniusi, a Polgármester és a Civil Tanács között megvalósult egyeztető ülés vendéglátási költségeinek és járulékainak.

- *Egyéb időügyi feladatok támogatása*

A tervezési alapegység terhére biztosítottuk a Szolnoki Idősek Lapja nyomdai előállítását. A kiadvány az időügyi szervezetek tagjainak, közművelődési intézményeknek került kiküldésre, a városi honlapon is olvasható.

Civil szervezetek pályázati úton történő támogatása

Szolnok Megyei Jogú Város Közgyűlése 19/2017. (VI.30.) önkormányzati rendeletével fogadta el az egészségügyi vállalkozók és civil szervezetek támogatásáról szóló rendeletet.

A rendelet alapján Szolnok Megyei Jogú Város Polgármestere pályázatot írt ki szolnoki székhellyel rendelkező, egészségügyi vonatkozású - prevenciós, rekreációs, rehabilitációs, oktatási, szabadidős feladatokkal, egészségkárosultak támogatásával vagy érdekvédelmével kapcsolatos - tevékenységet végző civil szervezetek támogatására működési, vagy program szervezési célból. A keretösszeg 1.500.000 Ft volt. Szolnok Megyei Jogú Város Önkormányzata Polgármesterének 174/2021.(V.28.) határozata alapján 17 egyesület, a 192/2021. (VI.11.) határozata alapján 6 alapítványi formában működő szervezet részesült támogatásban. A szerződéskötések a beszámoló időszakának végéig megtörténtek.

Közművelődési feladatok

Szervezetek támogatása

Az I. félévben a Szolnoki Szimfonikus Zenekar Nonprofit Kft. és a Szolnoki Szigligeti Színház Nonprofit Kft. állami és önkormányzati támogatást kapott.

Az Aba-Novák Agóra Kulturális Központ Nonprofit Kft., a Szolnok Televízió Zrt. és a RepTár Szolnoki Nonprofit Kft. számára a 2021. évre tervezett önkormányzati támogatás időarányos részét átutaltuk.

Az „Egyéb szervezetek” támogatására elkülönített keretből a - Szolnoki Művészeti Egyesület támogatását biztosítottuk.

Közművelődési rendezvények

A tervezési alapegység keretéből számos rendezvény, közművelődési színtér támogatására került sor, melyek közül a legfontosabbak az alábbiak:

- Verebes György megbízási díja Szolnok város, valamint a Szolnoki Művésztelep képzőművészeti életének szervezésében és menedzselésében, illetve a Szolnoki Művésztelep költözésében végzett feladatainak ellátásáért,

- az előre nem tervezett, a hivatalba érkező egyéb támogatási kérelmek,
- a városi díjakhoz kötődő kiadások, pénzjutalmak.

Kulturális koncepció

A tervezési alapegység tartalmazza a Szolnok város kulturális koncepciójának megújítására szolgáló összeget, melyet a CLLD pályázat finanszíroz.

„A Szolnoki Értéktár honlapjának elkészítése”

Pályázati támogatásból készül el a Szolnoki Értéktár új honlapja. Kifizetés 2021 első félévében nem történt.

SZOCIÁLIS ELLÁTÁSOK KIADÁSAI

Települési támogatás

Az Önkormányzat települési támogatás összefoglaló néven biztosítja az Önkormányzat rendeletében szabályozott szociális támogatásokat.

A támogatás jogcímei:

- a települési lakásfenntartási támogatás,
- a települési adósságcsökkentési támogatás,
- a települési gyógyszer-támogatás,
- a hulladékkezelési díjtámogatás,
- az egyedi térítési díjtámogatás és
- a kisgyermekes családok helyi tömegközlekedési támogatása.

Települési gyógyszer-támogatásban 194 fő, települési lakásfenntartási támogatásban 393 fő, települési adósságcsökkentési támogatásban 18 fő, hulladékkezelési díjtámogatásban 32 fő, egyedi térítési díjtámogatásban 4 család 5 gyermeke részesült, kisgyermekes családok helyi tömegközlekedési támogatását havonta átlagosan 23 család vette igénybe 2021. év I. félévében.

Rendkívüli települési támogatás

A rendkívüli települési támogatás a nehéz szociális helyzetbe került szolnoki lakosoknak nyújt segítséget eseti jelleggel. 2021. I. félévében 958 esetben folyósított támogatást az Önkormányzat egyedi határozatok alapján 867 fő részére. Azok a szolnokiak, akik a lízingelt lakásuk után az építményadó kedvezményt nem tudták igénybe venni, rendkívüli települési támogatás formájában kaptak segítséget az önkormányzattól.

Köztemetés

Az Önkormányzat 23 esetben gondoskodott a szolnoki elhunytak eltemettetéséről, valamint ezen a soron kerültek elszámolásra a Szolnokon elhunyt nem szolnoki lakosok továbbszámlázott temetési költségei is 17 esetben. 5 alkalommal kellett kifizetni olyan szolnoki lakos köztemetésének költségeit, akik nem Szolnokon hunytak el és más önkormányzat gondoskodott a köztemetéséről.

Bursa Hungarica ösztöndíj

A szociális alapon elbírált Bursa Hungarica felsőoktatási ösztöndíj 103 nyertes pályázójának támogatását biztosította az Önkormányzat az I. félévben.

Szervezetek támogatása

A közüzemi díjtartozásokat felhalmozó rászoruló családok támogatását biztosítja az előirányzat, melyet az önkormányzat az Esély a Díjhátralékosoknak Közalapítványnak utalt át a megkötött szerződésnek megfelelően.

Önként vállalt szünidei gyermekétkeztetés

Az I. félévben kifizetés nem történt.

Első lakáshoz jutó fiatalok helyi támogatása

Az I. félévben 11 egyedülálló fiatal, illetve fiatal pár részesült a támogatásban. A támogatások felhasználásával 3 kérelmező vásárolt családi házat, 8 kérelmező pedig társasházban lévő lakás vásárlásához használta fel a támogatást. A támogatásra biztosított előirányzathoz 50 ezer Ft maradt, további kérelmek teljesítésére nincs lehetőség.

Gyermekétkeztetés

A TISZT Kft. biztosítja a tanulók részére a déli főétkeztést, valamint tízórai és uzsonna formájában két kisétkeztést természetbeni ellátás formájában. 2021. I. félévében mind a kiadási, és mind a bevételi előirányzat alul teljesült. Ennek oka, hogy az első félévben az általános és középiskolás tanulók a pandémia miatt online oktatásban részesültek, ezért lényegesen kevesebb étkező vette igénybe a szolgáltatást.

TISZT Tiszaligeti Szállásértékesítő és Turisztikai Kft. támogatásaTISZT Tiszaligeti Szállásértékesítő és Turisztikai Kft. ársziós tőkeemelés

Szolnok Megyei Jogú Város Polgármesterének 180/2021. (V.31.) sz. határozata alapján Szolnok Megyei Jogú Város Önkormányzata Alapítóként törzstőke emelést hagyott jóvá a TISZT Tiszaligeti Szállásértékesítő és Turisztikai Korlátolt Felelősségű Társaságnak 60 millió forint összegben. A tőke emeléshez szükséges forrás biztosítása 2021. július 5-én teljesült.

ALAP

Környezetvédelmi Alap

A környezetvédelmi alap terhére 2020-ban 43 db előnevelt, többször iskolázott facsetete került beszerzésre és elültetésre, melynek pénzügyi teljesítése 2021. első félévben történt meg. Jellemzően a belvárosban kerültek elültetésre a facsetetek (Szapáry u., Kossuth tér, Arany J. u., Dózsa Gy. u.).

VÁROSPOLITIKA

Várospolitikai feladatok

2021. I. félévét még meghatározta a Covid-19 világjárvány. Ennek okán májusig alig volt jelenléttel egyeztetés, megbeszélés, rendezvény. A polgármesteri munkához kötődő munkaebédek vagy munkavacsorák is jobbára elmaradtak.

Júniusban szerencsére már lehetett programokat tartani, így Balázs Péter színházigazgatótól nyugdíjba vonulása kapcsán is méltó módon lehetett elköszönni. A Várospolitikai feladatok tervezési alapegységről lett vásárolva számára ajándék, a Kossuth téren lévő Horgász szobor kicsinyített mása.

Néhány kifizetés történt még a tervezési alapegységről, mikor a vírushelyzet megengedte, hogy miniszter, államtitkár személyesen jöhessen el Szolnokra. Látogatásaik kapcsán merültek fel költségek. Kadi Kupa rendezvényre díjakat biztosított az önkormányzat, az Év Tűzoltója is elismerést kapott polgármester úrtól. Sajnos Hámori József díszpolgárunk elhunyt, a sírjára a város koszorút készíttetett.

Nemzetközi kapcsolatok

2021. I. félévében a Covid-19 világjárvány jelenléte miatt a nemzetközi kapcsolatok terén nem volt aktivitás.

Megpróbáltunk az online térben működni, ami messze van a valóságtól. A japán testvérvárossal Yuzával történt videóbeszélgetés alkalmával jött a gondolat, hogy ők odakint kiállítást rendeznének az elmúlt évek programjainak fényképeiből. A kiállításhoz postán küldött az önkormányzat tárgyakat, kiadványokat. Ebből adódott költség az I. félévben, valamint a japán-magyar tolmácsot is fizetni kellett.

Egy további kifizetés történt még. A Zöld Busz program sajtótájékoztatójára Csehországból érkezett vendég, részére biztosított az önkormányzat angol tolmácsot.

Sajnálatos módon a világjárvány a testvérvárosi és nemzetközi programokat még mindig befolyásolja.

Városmarketing feladatok

A Várospolitikai - Városmarketing feladatok tervezési alapegységről 2021. I. félévében 14.803.393 Ft kiadás teljesült, mely az alábbi tevékenységeket foglalta magába:

A koronavírus miatti veszélyhelyzet ideje alatt a városmarketing szerepe, feladata is átalakult, a megelőzésnek, az információk naprakész átadásának, a segítségnyújtásnak és az összefogásnak kiemelten fontos szerep jutott. A koronavírus-járvány következtében a városmarketing és a turizmus területe volt az egyik leginkább kiszolgáltatott helyzetben, mely miatt a mindennapi munkánk, feladatunk jelentősen átértékelődött, átalakult az érintett időszakban.

Szolnok Megyei Jogú Város Polgármesterének 17/2020. (XI.27.), illetve 18/2020. (XII.1.) önkormányzati rendeletei alapján, Szolnok Megyei Jogú Város Önkormányzata a 2020. és 2021. évre támogatási rendszert vezetett be a koronavírus járvány helyi negatív gazdasági hatásainak kezelése és a helyi munkahelyek megőrzése érdekében az építményadó fizetésre kötelezett azon adóalanyok megsegítésével, akik az ingatlannyilvántartási bejegyzés alapján étteremnek, vendéglőnek, szállodának, hotelnek, panzióknak, fogadónak, motelnek, szállónak, vendégháznak minősülő, vagy ilyenként feltüntetésre váró építmény esetén, melyet a megnevezéssel azonos célra használnak, 1.100 Ft/m² adómértékkel adóznak. A kapcsolódó rendeletek alapján megkötött 29 db támogatási szerződés szerinti támogatás kifizetésére került sor 2021. I. félévében.

A SzolnokApp mobilapplikáció működtetése során a szoftverrendszer szolgáltatás éves díja került kifizetésre az érintett időszakban.

A Városmarketing és Turisztikai Osztály feladata volt a 2020. évi „Tiszavirág Turisztikai Díj” adományozására beérkezett javaslatok bírálatának előkészítése. A kapcsolódó pénzjutalom átadásra került a Tisza Mozi Kft. dolgozói közössége, illetve Kondor Balázs részére.

A „Tiszavirág Turisztikai Díj” megjelenítésére szolgáló képzőművészeti alkotás utánrendelésére is sor került, mely a 2015. november 30-án benyújtott pályázati dokumentációban foglaltak szerint három reprodukív példányban készül el.

Minden szervezetnek szüksége van egységes, vizuális megjelenésre, mely kiemeli, egyértelműen azonosíthatóvá, másoktól megkülönböztethetővé teszi. A mai kor megköveteli tőlünk, hogy egy város helyi, országos és nemzetközi szinten is egységes arculattal jelenjen meg. Munkánk során célunk többek között a ki- és befelé történő kommunikáció egységessé tétele is. Ebből az elgondolásból elengedhetlenné vált Szolnok Megyei Jogú Város Arculati Kézikönyvének komplex frissítése, aktualizálása, új elemekkel történő bővítése.

A következő időszak feladatát képezi egy turisztikai weboldal létrehozása, melynek grafikai tervezése történt meg.

Az egységes, magas színvonalú megjelenés céljából 3 db roll up beszerzésére, továbbá 1 db sajtófal grafikai tervezésére került sor.

2021. év I. félévében, az alábbi médiafelületeken történt meg Szolnok népszerűsítése:

- Nemzeti értékek, Múzeumok, Tradicionális Intézmények - angol nyelvű ismeretterjesztő kiadvány (2 oldal)
- Jász-Nagykun-Szolnok megyei Koktél - 2020. téli lapszám (megjelenés 2021. február) (4 oldal) www.szolnokikoktel.hu internetes oldal; közösségi médiában történő megosztás
- Presztízs Magazin - 2021. nyári szám, Szolnok nyáron sokkal szabadabb (4 oldal)

A marketingkommunikációs versenyeken történő részvétel rendkívül fontos. Egyrészt a városmarketing területen végzett tudatos munkavégzést méltatják, másrészt kiválóan alkalmasak belső és külső PR célok megvalósítására. Önkormányzatunk 5 db pályázatot nyújtott be a Magyar Marketing Szövetség által kiírt Országos Városmarketing Díjra az érintett időszakban. A benyújtott pályázatok esetében nevezési díj formájában keletkezett és teljesült fizetési kötelezettség.

Promóciós termékeink megalkotása során lehetőség szerint minden célcsoportot és korosztályt igyekszünk megszólítani, melynek megfelelően 50 db egyedi asztali naptár, 1.080 db képeslap, 70 db vakdombornyomott jegyzetömb, valamint 15 db aranyfóliára nyomtatott egyedi kép beszerzésére és 100 db Szolnoki Csipkecsokoládé utánrendelésére került sor. Természetesen a promóciós termékek köre a vírushelyzetnek köszönhetően bővült, de ugyanakkor át is alakult. Megjelentek az egyedi szájmaszkok, melyek a népszerűsítés igen hatékony eszközeivé is váltak az elmúlt időszakban. Mindezen okok miatt a várost promotáló, 120 db állítható méretű, Szolnok a Tisza fővárosa logóval ellátott maszk elkészítése történt meg.

Szolnok Megyei Jogú Város Önkormányzata részt vett a „Zöld Busz Demonstrációs Mintaprojektben”. A támogatási szerződésben rögzítettek szerint, 2021. május 28-án sajtótájékoztató megszervezésére került sor, melyhez kapcsolódóan keletkezett és teljesült kifizetési kötelezettség.

A www.szolnok.hu weboldal üzemeltetéséhez kapcsolódóan szerződés szerinti, időarányos kifizetés teljesült.

A fentiekben túl, a városmarketing tevékenységhez kötődő rendezvényekhez kapcsolódóan egyéb reprezentációs költségek merültek fel 2021. I. félévében is.

A Várospolitikai - Városmarketing feladatok vonatkozásában 2021. I. félévében bevétel nem keletkezett, tekintettel a járványügyi előírásokra és ennek megfelelően a Tourinform Szolnok Iroda zárva tartására.

Koordinációs feladatok

A Várospolitikai – Koordinációs feladatok tervezési alapegységről 2021. I. félévében mindösszesen 9.725.679 Ft kiadás teljesült, mely az alábbi tevékenységeket foglalta magába:

A koronavírus járvány helyi negatív gazdasági hatásainak kezelése és a helyi munkahelyek megőrzése érdekében három taxitársaság kapott egyenként 1.500.000 Ft, mindösszesen 4.500.000 Ft összegű támogatást:

- Hatnégyes Taxi Közúti Szolgáltató Egyesület,
- Gábriel & Tisza Taxi Egyesület
- AszállítóD.hu Kft.

A Homo Regius Tanácsadó Iroda Kft.-vel kötött védjegyátruházási szerződés alapján 3.175.000 Ft került megfizetésre a Homo Regius Tanácsadó Iroda Kft. részére, mely szerződés alapján a védjegyoltalom a Szellemi Tulajdon Nemzeti Hivatalánál önkormányzatunk javára bejegyzésre került, és így önkormányzatunkat illetik meg a védjegyoltalomból eredő jogok.

- Az alábbi tevékenységekre került sor kisösszegű (200.000 Ft alatti) kifizetésre:
- SzolnokApp applikáció fejlesztői költsége,
- Szolnok város sportturizmusát támogató információs tábla,
- 2021. április 30-án megjelent Új Néplap c. újság Településeink Magazin 4. oldalán található hirdetés,
- Városi kommunikációhoz kapcsolódó költségek (pl.: szórólapok nyomtatása, Aranyi Sándor úti Bölcsőde átadásához kapcsolódó kommunikációs és promóciós eszköz)
- Protokolláris rendezvényekhez kapcsolódó vendéglátás költségei,
- Szolnok város koronavírus elleni védekezésének kommunikációjához kapcsolódó hirdetési költségek,
- Pop-up textil háttérfal-szerkezet beszerzése,
- A kommunikációs munka minőségét javító eszközök beszerzése (BOYA BY-WM4 Pro-K2 2.4 GHz univerzális vezeték nélküli adó szett, Mikrosat háttértartó szett zöld háttérrel, Mikrosat CLK3 Youtuber Softbox Szett - 2x85W teljesítmény + 60x60cm softbox),
- Jövő Mobilitása Szövetség éves tagdíja,
- Protokoll ajándék vásárlása a Szolnoki Foglalkoztatási Paktum elnevezésű projekt zárásához kapcsolódóan.

FEJLESZTÉSI KIADÁSOK

Mester út és környéke közlekedési hálózatának a munkaerő mobilitás ösztönzését szolgáló fejlesztése

A projekt keretében Szolnok Megyei Jogú Város Önkormányzata Szolnokon a Dr. Sebestény út fejlesztését valósította meg 1.900 m hosszban a 3225 jelű Besenyszögi útig. Megépítésével gyűjtő- és feltároló útként játszik létfontosságú szerepet a város ezen térségében meghatározott, jelentős területfejlesztések megvalósításában.

A teljes projekt fizikailag lezárult 2020. december 29-én. A beszámolási időszakban a közúti biztonsági audit feladat elvégzésének díja került kiegyenlítésre 314.325 Ft értékben.

Szolnok Vár! - Szolnoki Várkerület turisztikai célú fejlesztése

A projekt keretében megépült a Szolnok VÁR! látogatóközpont, a fogadóépület földszintjén török kávézó, az első emeleten kisebb interaktív várkiállítás, a tetőn kilátóterasz kerül kialakításra. Felújításra került, illetve rendezvényterként és kiállítóhelyként új funkciót kapott a Művésztelep kertjében található ún. „Művésztoronny”. A fejlesztés tartalmazza a szolnoki végvár egyéb részeinek a megjelenítését is. Kapcsolódó fejlesztésként megtörténik a fogadóépület közvetlen környezetének rendbetétele, a Damjanich-park térrendezése. A parkban tematikus VÁR játszótér kerül kialakításra. Új korlátokkal és a kandeláberek cseréjével, kerékpársáv kijelölésével, burkolatcserével megújul a Nyáry Lőrinc híd. A hídfő mellett kerékpáros megállóhely kerül kialakításra.

A tárgyidőszakban nem került sor a projekt keretében kifizetésre.

A Milléri turisztikai célterület elérhetőségét szolgáló út fejlesztése

A projekt célul tűzte ki a közlekedéshálózat fejlesztését a Milléri turisztikai célterületen. A létesült kerékpárút kezdőpontja a Mester út végpontjában időközben megvalósított csomópont, mely egészen a Szabadtéri Vízügyi Múzeumig épült. Jelen projekt keretében megépült út az Alcsi városrészt bekapcsolja Szolnok város kerékpáros hálózatába. A kerékpárút a Mester út mellett, annak jobb oldalán vezet egészen a vasúti aluljáró után csatlakozó mezőgazdasági útig. Innen a Millér-főcsatornáig, illetve annak mindkét oldalán a Szabadtéri Vízügyi Múzeumig, illetve a Tisza-gátig alakítottunk ki nyitott kerékpársávokat a meglévő utak átépítésével. A kivitelezés 2020-ban lezárult.

A beszámolási időszakban nem történt pénzügyi teljesítés.

Véső úti R.A.J.T.

A projekt keretében a Véső úton található, leromlott állapotú terület funkcióváltó megújítása vette kezdetét 2018-tól. A sportlétesítmény megközelítéséhez a Penny Markettől a sporttelepig út- és kerékpárút kerül kiépítésre. A parkolási lehetőségek megteremtésére 162 db parkoló épül, ebből 4 db mozgáskorlátozottak, valamint 4 db autóbusz parkolására alkalmas. A parkolóhelyek, közművek egy része átadásra került. A Sportszálló előtti téren körforgalmat építettünk, mely a teljes úthálózat kiépítését követően megteremti a helyi járatos buszközlekedés lehetőségét. Szolnok Megyei Jogú Város Önkormányzata a projekt megvalósításához szükséges többlet támogatási összeg biztosítását kezdeményezte, melynek eredményeként a Kormány a szolnoki „Véső úti R.A.J.T.” című projekt többletforrásának biztosításáról szóló 1223/2021. (IV. 30.) Korm. határozatában a Terület- és Településfejlesztési Operatív Program keretében korábban finanszírozott támogatáson felül további 727.571.562 Ft összegű költségvetési támogatást biztosított Szolnok Megyei Jogú Város Önkormányzata részére.

A Belügyminisztérium által biztosított többlettámogatásra vonatkozó Támogatói Okirat 2021. május 4-én lépett hatályba. A támogatás 2021. május hónapban kiutalásra került.

A beszámolási időszakban a 2019. évi projektmenedzsment költségek 4.813.366 Ft értékben, a 2020. évi projektmenedzsment költségek 4.813.367 Ft értékben kerültek kifizetésre. A kivitelező által kiállított 4. részszámlához kapcsolódó fordított ÁFA tartalom 19.505.713 Ft értékben és a végszámlához kapcsolódó fordított ÁFA, 19.505.713 Ft megfizetése történt meg.

A Véső úti térség bel- és csapadékvízvédelmi fejlesztése

A projekt keretében a Véső úti térség környezet terhelésének csökkentése, a felszíni és a felszín alatti vizek védelme és a gazdasági bázis fejlesztése szükségessé teszi a csapadékvizek elvezetését. A projekt közvetlen célja a belterületi csapadék-vízvezetési rendszer fejlesztése, ezáltal a belvív- és helyi vízkár-veszélyeztetettség csökkentése, környezeti káresemények megelőzése. A projekt jelentős mértékben hozzájárul a kiegyensúlyozott vízháztartási viszonyok megteremtéséhez, fenntartásához, eredményeként csökken a valószínűsíthető vízkárok száma. A projekt fizikailag 2020. december 29-én lezárt.

A beszámolási időszakban projektbonyolítás, szemléletformálás ellátására 762.000 Ft került kifizetésre.

A kivitelező által kiállított 5. számú részszámlához kapcsolódó fordított Áfa került kifizetésre 23.841.934 Ft összegben, valamint a végszámla nettó 88.303.459 Ft összegben és annak fordított Áfa tartalma 23.841.934 Ft összegben kerültek kifizetésre.

A műszaki ellenőrzés ellátására 4.445.000 Ft, a nyilvánosság biztosítására 369.999 Ft került kifizetésre.

ZöldRE GENERÁCIÓ! - a volt Tüdőkórház területének rehabilitációja Szolnokon

A projekt keretében a volt Tüdőkórház kertjének rehabilitációja valósult meg. Játsszótér és közösségi sportra, pihenésre alkalmas területek kerültek kialakításra. A fejlesztés eredményeként Szolnok legnagyobb közparkja, az Ormos Imre park jött létre.

A beszámolási időszakban kifizetésre került a zöldfelület rehabilitáció és a fogadóépület építés fennmaradó költségei. A szóban forgó időszakban felhalmozási kiadás (a zöldfelület kivitelezésre) 125.158.500 Ft összeg került kifizetésre. Dologi kiadás (kötelező tájékoztatás és nyilvánosság ellátására 1.511.300 Ft, valamint fogadóépület, parkoló, rehabilitációs szakmérnöki feladatok ellátásával kapcsolatosan felmerült fordított ÁFA 22.090.050 Ft összegben) 23.601.350 Ft összegben került kifizetésre.

Szolnoki Foglalkoztatási Paktum - Együttműködés Szolnok Gazdaságának Fejlesztéséért és a Szolnoki Munkahelyekért

Szolnok Megyei Jogú Város Önkormányzata pályázatot nyújtott be a Terület- és Településfejlesztési Operatív Program keretében meghirdetett TOP-6.8.2-15 kódszámú, „Helyi foglalkoztatási együttműködések a megyei jogú város területén és várostérségében” című pályázati konstrukcióra, mely pályázatot a Magyar Államkincstár 1.266.496.244 Ft

összegű támogatásra érdemesnek ítélte, 100 %-os támogatási intenzitás mellett. A Támogatási szerződés 2016. szeptember 21-én aláírásra került. A pályázatban Önkormányzatunk konzorciumi partnerei a Jász-Nagykun-Szolnok Megyei Kormányhivatal, valamint a 2017. szeptember 26-án hatályba lépett támogatási szerződésmódosítás értelmében az Impulzus Pályakezdeők Munkaszocializációjával Foglalkozó Szakemberek Egyesülete.

A projekt megvalósításához kapcsolódó Paktum Iroda bérleti díjának, közüzemi szolgáltatások költségének, kommunikációs és postaforgalmi szolgáltatás díjának, valamint a szakmai vezető és munkatársai munkabérének kifizetése történt ebben az időszakban 19.351.191 Ft összegben. A projekt a beszámolási időszakban lezárult.

Zöldülő belváros Szolnokon

A „Zöldülő belváros Szolnokon” című pályázat célja olyan fejlesztések megvalósítása, melyek javítják a Szolnok városközpontjának általános környezeti állapotát, segítik a település fenntartható fejlődési pályára állítását. A projekt keretében Szolnok belvárosában, a Hősök tere és környékének megújítására kerül sor. Itt a zöldfelület növényállományának rekonstrukciója valósul meg. A Rendelőintézet és a Pelikán Szálló közötti parkoló elbontásra kerül és újjáépül a meglévő zöldfelületek megtartásával, valamint új zöldfelületek kialakításával.

A beszámolási időszakban a kötelező tájékoztatás és nyilvánosság tevékenység került kiegyenlítésre 63.218 Ft értékben.

Temető úti rendelő újjáépítése

A projekt keretében a Temető úti rendelő épületének (5000 Szolnok, Temető út 1/A) felújítása és bővítése valósul meg. A jelenlegi épületben 2 házi gyermekorvosi praxis, 4 védőnői körzet, 1 vegyes fogorvosi praxis lakosainak ellátása történik, melyek mellett 1 iskolafogászati körzet is működik. A felújítás révén a megújult épület otthont adhat egy további felnőtt háziorvosi körzetnek, így lehetőség nyílik a helyben működő rendeléseken túl a Gyökér úti rendelés befogadására is.

A projekt tartalmazza a hatályos jogszabályoknak megfelelő, kötelezően előírt számú parkoló, akadálymentes parkoló, kerékpártároló, babakocsi tároló kialakítását is.

A fejlesztés átfogó célja a jó minőségű közszolgáltatásokhoz való hozzáférés javítása, az egészségügyi alapellátást nyújtó egészségügyi szolgáltatók eredményességének és hatékonyságának növelése, az infrastrukturális feltételek korszerűsítése.

A tárgyidőszakban a projektmenedzsment tevékenységek ellátására vonatkozó végszámla került kifizetésre 1.283.369 Ft értékben.

Széchenyi körúti orvosi rendelő fejlesztése

A pályázat keretében a Széchenyi körúti orvosi rendelő épületének komplex felújítása valósult meg. A felújítás magába foglalta az épület homlokzati- és tetőszigetelését, a külső nyílászárók cseréjét, a belső nyílászárók cseréje az akadálymentesítés előírásaival összhangban valósult meg. Az elektromos hálózat felújításával, valamint 20 kW teljesítményű napelem telepítésével az épület fenntartási és üzemeltetési költségei csökkennek.

A felújításra került önkormányzati tulajdonú rendelőben 4 felnőtt háziorvosi praxis, 4 házi gyermekorvosi praxis, 3 vegyes fogorvosi praxis, 1 iskolafogászati körzet és 4 védőnői körzet lakosainak ellátása történik. A fejlesztés átfogó célja a jó minőségű közszolgáltatásokhoz való hozzáférés javítása, az egészségügyi alapellátást nyújtó egészségügyi szolgáltatók eredményességének és hatékonyságának növelése, az infrastrukturális feltételek korszerűsítése. A projektet eszközbeszerzés egészíti ki.

A projekt 2021. január 31-én fizikailag lezárult.

A beszámolási időszakban kiegyenlítésre került a projektmenedzsment tevékenységekre vonatkozóan 254.000 Ft, valamint a kötelezően előírt tájékoztatás és nyilvánosság biztosításával kapcsolatos feladatok ellátására 182.245 Ft.

A Katona József utcai szegregátum infrastrukturális fejlesztése

A projekt célja 10 önkormányzati bérlakás felújítása és egy közösségi épület (Szolgáltató Pont) kialakítása a Katona József utcai szegregátum területén.

A beszámolási időszakban a vállalkozási szerződés szerint kiegyenlítésre kerültek a közösségi ház kivitelezésének 60%-os, illetve 80%-os készütségi fokához kapcsolódó számlák 31.266.074 Ft összegben.

A Katona József utcai szegregátum komplex humán fejlesztése

A projekt célja: a Katona József úti szegregátumban élők társadalmi felzárkózásának előmozdítása.

Az infrastrukturális beavatkozásokat a társadalmi hátrányok kompenzálását célzó szociális, oktatási, mentálhigiénés, kompetenciafejlesztő, foglalkoztatási, egészségügyi, antidiszkriminációs- és közbiztonsági programok egészítették ki. A projekt lezárult, az elszámolás benyújtásra került. A Katona József utcai projektek szinergiája miatt az önkormányzat feladata az infrastrukturális beavatkozásokkal érintett családok segítése, egyéni fejlesztése kapcsán a szociális munka biztosítása.

A beszámolási időszakban kiegyenlítésre került a kötelező tájékoztatás és nyilvánosság számlája 125.000 Ft értékben, valamint a szociális munkás bére és annak járulékai 254.100 Ft összegben.

"Eötvös téri alapszolgáltatási központ létrehozása"

Az Eötvös téri épület fejlesztése - mely egykor Idősek Otthonaként működött - a tervek szerint a Humán Szolgáltató Központ székhelyeként fog működni, a szociális ellátásokat lesz hivatott egy helyre központosítani. Az épület teljes átalakításon és felújításon esik át. A beruházás során megvalósul a burkolatok és nyílászárók cseréje és a belső falak festése is, és a teljes elektromos- és fűtési rendszer felújítása is megtörténik. A pincében kerül kialakításra a gépészet és az irattár, a főépületben kapnak majd helyet az alapszolgáltatást nyújtó irodák, a melléképületben pedig az Ügyfélszolgálat várja majd a klienseket. A főépület és a melléképület is akadálymentes lett. A főépület egy új 8 személyes akadálymentes felvonót is kapott, mely megfelel az európai szabványoknak. A projekt részeként beszerzésre került egy személygépkocsi a szolgáltatás nyújtás komplexebb megvalósításához.

A beszámolási időszakban pénzügyi teljesítés nem történt.

"Még több ok SzolnOK!- A helyi identitás és kohézió erősítése Szolnokon"

A fejlesztés célja a helyi kulturális élet alakításában való szerepvállalás ösztönzése, amelyet 5 célterületen valósítunk meg: Széchenyi-városrész, Szandaszőlős - Kertváros - Alcsisziget, Tallinn-városrész, Déli városrész és Véső út és környéke, valamint a Pletykafalu.

2021. év I. félévében folytatódott a közösségfejlesztési tevékenység, programok, rendezvények kerültek megtartásra. Felhalmozási kiadás (városrészi eszközök és anyagok 6.653.042 Ft), személyi juttatás, munkaadókat terhelő járulékok és szociális hozzájárulási adó (a kulturális szervezők díjai 9.380.063 Ft), és dologi kiadás (időarányosan projektmenedzsment 304.391 Ft, rendezvényszervezés 2.794.000 Ft, digitális program és applikáció bérlet 481.584 Ft, közlekedésbiztonsági és bűnmegelőzési programok 1.960.721 Ft, marketing tevékenység 1.143.000 Ft) kerültek kiegyenlítésre összesen 6.683.696 Ft összegben.

Fenntartható közlekedésfejlesztés Szolnokon

A Balogh Béla utca 105 m hosszan, a kapcsolódó parkoló felülete 100 m²-en kerül felújításra. A Bacsó úti buszforduló és buszparkoló 1.200 m²-es teljes burkolt felülete szintén felújításra kerül a projektben. A Bacsó Nándor utcában lévő, a Balogh utca burkolata mellett haladó, illetve a buszfordulóhoz kapcsolódó, és a lakótelepi épületek közötti területeken húzódó felújítandó aszfaltjárda szakaszok felülete mintegy 1.800 m². Ugyancsak a projekt keretében kerül megépítésre a Tószegi úti kerékpárút. A tervezett kerékpáros létesítmény a József Attila út – Indóház utca jelzőlámpás csomópontja és a Jász-Nagykun-Szolnok Megyei Hetényi Géza Kórház főbejárata között valósul meg. A létesítmény teljes hossza mintegy 1.380 m lesz.

A beszámolási időszakban az előkészítő műszaki koncepció és engedélyes szintű tervdokumentáció (4.533.900 Ft), valamint az időarányos projektmenedzsment díjai (9.179.719 Ft) kerültek kiegyenlítésre.

Jó úton haladunk! – Szolnok útjainak munkaerőpiaci mobilitással összefüggő fejlesztése

A projekt keretében felújítandó úthossz a Botár Imre – Czakó Elemér utak közötti 400,89 m hosszú szakasz. Az útfelújításhoz kapcsolódóan a Malom utcánál található szennyvízáttemelőtől kezdődően megvalósul egy 63 m hosszú szennyvíz nyomóvezeték megépítése.

A beszámolási időszakban az időarányos projektmenedzsment díjai kerültek kiegyenlítésre 3.428.572 Ft összegben.

„Szolnok, ahol játszani jó! – Városi játszóterek fejlesztése”

A pályázat keretében a Szolnok Megyei Jogú Város Önkormányzatának tulajdonát képező Moha utcai, Csokonai-Gerle utcai, Mátyás király úti, illetve a Tiszaligetben található játszótér megújítása történik játszótéri eszközök és utcabútorok telepítésével, a szükséges helyeken gumi ütécscillapító kialakításával, valamint burkolt járdafelület kialakítása, zöldfelület rendezése és ivókutak kialakítása valósul meg. A Tiszaligeti játszótér estében köztéri illemhely-, egy gyalogos átkelőhely kialakítása valósul meg, valamint kiépül a játszótér köztéri világítása.

A beszámoló időszakában Támogatói Okiratnak megfelelően megtörtént a támogatási előleg folyósítása, melynek összege 160.000.000 Ft.

Kiadásokat tekintve a beszámolási időszakban pénzügyi teljesítés nem történt.

Tiszaliget fürdőfejlesztési projekt

A Tiszaliget fürdőfejlesztési projekt a Modern Városok Program keretén belül valósul meg. A strandfürdő teljes területe megújul összesen 57.543 m² alapterületen.

Az új élményfürdőben szabadtéri és beltéri medencék is várják majd a látogatókat. 4 db új medence bővíti a strand szolgáltatásait beltéri csúszdával és élményelemekkel kiegészítve.

A medencéket körülvevő pihenő terület, a fürdőzés mellett teljes kikapcsolódást biztosító fás-ligetes, részben burkolt parkosított napozó-pihenőterületek mellett sportpályák, korosztályonként differenciált játszóterek, sétány, szabadtéri játékok és fitnesspark létesülnek. A strandot határoló csónakázó tó is bekapcsolódik a szolgáltatásokba, a napozóstegek, illetve a teraszos vízparti büfé telepítésével. A strandfürdő általános képe, a hatalmas parkos, ősfás terület megmarad, és az átfogó kertrendezésnek köszönhetően komfortosabbá válik.

A kapacitásnövekedés arányában 46 db új parkolóhely, valamint kerékpártároló is kialakításra kerül a fürdő nyári bejárata közelében.

A Támogatói Okirat 2. számú módosítása alapján a 2021. évi támogatás került folyósításra, melynek összege 2.291.394.973 Ft.

A beszámolási időszakban került kifizetésre Turisztikai és Desztinációs Tanácsadás tevékenységre 2.070.059 Ft, marketing tevékenységre és marketing kommunikációs management tevékenységre összesen 2.909.888 Ft.

A kivitelezéshez kapcsolódóan mindösszesen 1.182.598.065 Ft került kifizetésre, melyhez dologi kiadásként kapcsolódott 219.692.313 Ft fordított ÁFA kifizetés,

A projekthez a beszámolási időszakban 67.507 Ft bankköltség kapcsolódott, amely szintén a dologi kiadások között van nyilvántartva.

"A Szolnoki Művésztelep fejlesztése"

A Modern Városok Program keretében a Szolnoki Művésztelep fejlesztési programjának célja a meglévő művészeti és kulturális tevékenységekhez szükséges infrastruktúra biztosítása a műtermek, művészlakások és kapcsolódó alkotóterek felújításával, rendezvénytér, látványműtermek és stúdiók kialakításával.

A tárgyidőszakban dologi kiadásként (kifizetésre kerültek a projektmenedzsment időarányos része 2.453.640 Ft és a Magyar Államkincstárnál vezetett bankköltség 21.932 Ft) összesen 2.475.572 Ft került kifizetésre.

"Véső úti sporttelep és strandfürdő fejlesztése"

A Modern Városok Program keretében a „Véső úti sporttelep és strandfürdő fejlesztése” című projekt 1,519 milliárd Ft támogatással valósult meg Magyarország Kormánya döntésének értelmében.

A projektben 5 kültéri medence került felújításra, illetve 980 m² alapterületű új épület létesült. A régi úszómedence felújításával egy 50 m-es úszómedence került kialakításra. Megújult a két ülőpados termálmedence, egy gyermekpancsoló és a „pipa” medence, melyet óriás csúszda és élményelemek tesznek igazi élménymedencévé. A komplexum üzemeltetéséhez egy új termálkút is létesült. A projekt 2020. december 31-én fizikailag lezárult.

A beszámolási időszakban a marketing feladatok ellátásához kapcsolódóan 4.445.000 Ft, bankköltségként pedig 14.749 Ft került kiegyenlítésre.

Szolnoki Atlétikai Centrum fejlesztésével összefüggő beruházás

A projekt keretében az atlétikai sportágat kiszolgáló infrastruktúra került fejlesztésre. A fedett lelátó elbontásra került és helyére új, 512 fős lelátó került megépítésre. A szabadtéri atlétikai pálya szintén bontásra került, és egy új, a Magyar Atlétikai Szövetség által minősített pálya került kialakításra. A pálya és a lelátó fejlesztése mellett a beruházás keretében megvalósult a fedett futófolyosó felújítása is. A projekt 2020. december 31-én fizikailag lezárult.

A beszámolási időszakban az eszközbeszerzéshez kapcsolódó költségek kerültek kifizetésre 34.286.063 Ft összegben. A kivitelezéshez kapcsolódó végszámla fordított ÁFA tartalma 11.726.657 Ft összegben a beszámolási időszakban került kifizetésre.

A könyvvizsgálói tevékenység ellátásához kapcsolódóan 762.000 Ft előleg került elszámolásra, továbbá a végszámla is kifizetésre került 1.778.000 Ft összegben.

Szolnoki Szigligeti Színház felújítása

A fejlesztés révén a színház épületének felújítása történik meg. A felújítás főbb elemei: tetőszigetelés, nyílászáró-csere, hőszigetelés, a színpadtechnika mai kor igényeinek való megfelelése, ideértve a beépített forgószínpadot, a megnövelt zenekari árkot, a fény- és hangtechnika megújulását, ami színvonalasabb előadások színre vitelét feltételezi, emellett a nézőtér kényelmességének növelése és a hozzá tartozó kiszolgáló-helyiségek komfortjának emelése bérlet- és jegyár-növelést alapozhat meg a színház részéről, azonos nézőszám mellett.

A tárgyidőszakban megérkezett 1.135.000.000 Ft támogatási előleg.

A beszámolási időszakban folytatódtak a színházban a kivitelezési munkálatok, mellyel kapcsolatban kifizetésre került 743.126.710 Ft, továbbá a kivitelezéshez kapcsolódó műszaki ellenőrzés díjaként 21.934.627 Ft.

A projekthez a beszámolás időszakában 54.322 Ft bankköltség kapcsolódott.

LIFE-IP HungAIRy

A fejlesztési feladat specifikus célként a Levegőtisztaság-védelmi Integrált Projekthez kapcsolódik, mely hozzájárul az Európai Unió Levegőminőségi stratégiájában foglalt követelmények teljesítéséhez. Fő céljai a teljesség igénye nélkül: a levegőben levő szennyezőanyag koncentrációjának csökkentése, a regionális levegőminőségi tervekben meghatározott határértékek betartása, a zajkibocsátás mérséklése, a finomszemcsés anyagok kibocsátásának mérséklése, az energiafogyasztás csökkentése, a mezőgazdasági termelésből származó kibocsátások csökkentése jógyakorlat átadása során.

A beszámolási időszakban az ökomenedzser és helyettese részére elszámolásra került összességében 4.677.750 Ft munkabér és járulék. Kiegyenlítésre került 1.144.683 Ft projektmenedzsment díj.

Az ökomenedzser-iroda létrehozásához eszközbeszerzés kapcsolódott 2.603.881 Ft értékben.

Az Agrárminisztérium felé történő elszámolás során 7.358.949 Ft támogatási előleget fizettünk vissza a tárgyidőszakban, azonban ez az összeg a projekt időtartama alatt továbbra is lehívható lesz.

Szolnok Tiszaligeti futópálya építése

Szolnok Megyei Jogú Város Közgyűlése a 239/2019. (IX.26.) közgyűlési határozatával döntött a „Szolnok, Tiszaligeti futópálya építése” című projekt indításáról.

A projekt keretében egy 1 km hosszú és 1,20 méter széles, rekortán borítású futópálya kerül kialakításra.

A projekt kiegészül a futópálya mellett a közvilágítási hálózat bővítésével, pihenőhelyek stabilizált burkolattal és útmutató táblákkal történő kialakításával, valamint utcabútorok (padok, hulladékgyűjtők) kihelyezésével.

A kiadások tekintetében a beszámolási időszakban pénzügyi teljesítés nem történt.

Szolnok Felszíni Vízmű, adszorber ágyak felújítása és GAC töltet cseréje

A KIEFO/943/2019-ITM_SZERZ számú projekt keretein belül a Víz- és Csatornaművek Koncessziós Zrt. Solnok üzemeltetésében álló Felszíni Vízműben működő 9 db aktívszén adszorber közül 4 db GAC adszorber ágy töltetcsereje, valamint az adszorber medencék felújítása valósul meg.

A beszámolási időszakban a projekt terhére nem történt kifizetés.

Helyi klímastratégiák kidolgozása, valamint a klímatudatosságot elősegítő szemléletformálás

Korunk egyik legjelentősebb kihívása a klímaváltozás, melynek kutatása, lehetséges hatásainak vizsgálata egyre fontosabbá válik, mind globális, mind helyi szinten. Ezen okokat szem előtt tartva Solnokon is célszerűnek látjuk a helyi klímastratégia kidolgozását, melyre a pályázat lehetőséget teremt. A klímastratégia részeként önkormányzatunk kiemelt célja az úgynevezett városi hősziget vizsgálata (hőtérkép formájában), mely a természetes és az épített környezet közötti állandó hőmérsékletkülönbséget jelenti, amely hatással van a környezetre, illetve a város lakóira is. A projekt továbbá lehetőséget ad a klímatudatosságot erősítő szemléletformáló tevékenységek lebonyolítására is.

A beszámolási időszakban kifizetésre került a rendezvényszervezéshez kapcsolódó feladatok ellátására 1.081.405 Ft.

Bajcsy-Zsilinszky Úti Bölcsőde építése

A projekt célja a Bajcsy-Zsilinszky úton egy új építésű, 4 csoportos, 35 főt befogadó bölcsődei létesítmény kialakítása, mely a sajátos nevelési igényű, vagy korai fejlesztést igénylő gyermekek ellátásának biztosítását jelöli meg fő célkitűzésként egészséges, részlegesen integrált, teljesen integrált és speciális csoportok segítségével.

A bevételek tekintetében 865.000.000 Ft támogatási előleg került kiutalásra a beszámolás időszakában.

A kiadások tekintetében Beruházási kiadásokra összesen 29.645.920 Ft került kifizetésre (engedélyes tervezésre 1.645.920 Ft került kifizetésre, valamint az ingatlanvásárláshoz kapcsolódóan 28.000.000 Ft pénzügyi teljesítése történt meg) 2021. I. félévében.

Temető Úti Bölcsőde újjáépítése

A Pénzügyminisztérium Regionális Fejlesztési Programok Végrehajtásáért Felelős Helyettes Államtitkársága 2020. 03. 27-én 635.000.000 Ft vissza nem térítendő támogatásra érdemesnek ítélte meg a „Temető úti Bölcsőde újjáépítése” című projektet.

A fejlesztés célja a Temető úti tagintézmény újjáépítése és egy csoportszobával történő bővítése. A jelenleg 2 csoporttal működő, igen rossz műszaki állapotban lévő Temető úti bölcsőde épülete költséghatékony módon nem bővíthető és újítható fel, így a meglévő épület helyén a tervek szerint egy új építésű, 3 csoportszobás, korszerű eszközökkel felszerelt, energiatakarékos épület kerülhet kialakításra.

A beszámolási időszakban, megtörtént a teljes támogatás, azaz 635.000.000 Ft átutalása a Magyar Államkincstárnál vezetett számlára.

A beszámolási időszakban kifizetésre került az engedélyes terv elkészítésének költsége 6.985.000 Ft értékben.

"A víziközmű - szolgáltatással kapcsolatos szemléletformálás"

A projekt a Víz- és Csatornaművek Koncessziós Zrt. együttműködésével valósul meg. A Támogatói Okirat 2020. júniusában hatályba lépett. A projekt célja a lakosság vízfelhasználásához kapcsolódó környezettudatos szemléletének kialakítása és fejlesztése, a takarékos, felelős vízhasználat ösztönzése a vezetékes ivóvíz fogyasztásának népszerűsítése, a felszíni és felszín alatti vizek, a vízbázis védelmének támogatása lakossági szemléletformálással, a takarékos vízfelhasználás szükségességének és módszereinek bemutatásával. A célok teljesítése érdekében szemléletformáló programok, akciók megvalósítása, a vezetékes ivóvíz elterjedését segítő üzemlátogatások szervezése, valamint demonstrációs bemutatóhely kialakítása történik meg.

A felhívás tematikája a szemléletformálásra irányul, ezért a kitűzött célok, valamint a konstrukció profiljánál fogva, a minél hatékonyabb üzenet közvetítése céljából elsődleges a személyes jelenlétén alapuló tevékenységek, rendezvények megvalósítása, melyek a kialakult járványügyi helyzet miatt 2021-ben is korlátozásokba ütköztek. Mindezek miatt 2021. júniusában az Irányító Hatóság jóváhagyta a megvalósítandó tevékenységek átütemezését és a projekt fizikai befejezési dátumának 2023. június 30-ra történő módosítását.

A kiadások tekintetében a beszámolási időszakban pénzügyi teljesítés nem történt.

„Illegális hulladéklerakók felszámolása Szolnokon 2020”

Önkormányzatunk a „Tisztítsuk meg az Országot!” projekt keretében 20 millió forint támogatást nyert a Belügyminisztériumtól illegális hulladéklerakók felszámolásának támogatására.

A kapott támogatás Önkormányzati tulajdonú ingatlanokon, közterületen fellelhető, közel 1.700 m³ illegálisan lerakott, elhagyott hulladék felszámolására (összegyűjtés, elszállítás és kezelés) került felhasználásra a 2020. december és 2021. február közötti időszakban az alábbi helyszíneken: Abonyi út, Törteli út, Sashalmi út, Kőrösi út, Mester út, Tücsök út, Hangya út, Üteg utca, Tüzér utca, Hóvirág utca.

A beszámolási időszakban kiegyenlítésre került a projektmenedzsment tevékenység ellátására 988.354 Ft, az illegális hulladék összegyűjtésére, elszállítására és kezelésére 19.000.343 Ft.

„Térfigyelő rendszer fejlesztése”

A projekt keretein belül a Tiszaparti sétány-Tiszaliget és környékén 5 helyszínen történik - térfigyelő kamerák telepítése, valamint az ehhez kapcsolódó szükséges infrastruktúra (tartószerkezetek, eszközök, szoftver, szerver) kialakítása. A telepített kamera csomópontok közösségi tér megfigyelésére alkalmas, a Szolnoki Rendőrkapitányság által üzemeltetett, az Önkormányzat tulajdonában álló térfigyelő kamera rendszerbe integrálódnak.

A beszámolási időszakban a Támogatói Okiratnak megfelelően megtörtént a támogatási előleg folyósítása, melynek összege 20.000.000 Ft.

Kifizetésre került egy „C” típusú tájékoztató tábla 6.350 Ft értékben.

Az Üteg és Búzavirág utcák komplex humán fejlesztése

A fejlesztés keretein belül a projektbe bevont 2. és 7. szegregátumok humán kapacitásának fejlesztése történik meg.

A program átfogó célja, hogy a szegregátumokban élők számára olyan komplex humán fejlesztés kerüljön kialakításra és megvalósításra, amely az iskolai végzettség javításával erősíti a célcsoport munkaerő-piaci helyzetét, munkavállalási potenciálját.

A beszámolási időszakban az 1. sz. támogatási előlegigénylés alapján 209.852.270 Ft támogatási előleg érkezett.

Kolozsvári úti Óvoda fejlesztése

Szolnok Megyei Jogú Város Önkormányzat Közgyűlése a 151/2020. (VII. 29.) határozatában döntött a „Kolozsvári úti Óvoda fejlesztése” című pályázati projekt előkészítéséről és pályázat benyújtásáról, mely támogatási kérelmet a Pénzügyminisztérium Regionális Fejlesztési Programok Végrehajtásáért Felelős Helyettes Államtitkárság vezetője 2020. 11. 09-ei értesítése alapján 258.415.000 Ft összegű támogatásra érdemesnek ítélte.

A fejlesztés megvalósulásával a szolgáltatási színvonal emelkedése mellett energiahatékonysági intézkedésekkel, megújuló energiaforrások kialakításával az épület üzemeltetése gazdaságosabbá válik, valamint az óvoda a felújítást követően megfelel a projektarányos akadálymentesítés követelményeinek is.

A beszámolási időszakban a bevételek tekintetében 258.415.000 Ft támogatási előleg került az Önkormányzat részére átutalásra.

A kiadások tekintetében az alábbi tevékenységekhez kapcsolódó pénzügyi teljesítések történtek: Dologi kiadásokra összesen 13.356.844 Ft (projektmenedzsment tevékenységre 6.241.000 Ft, műszaki feltárási feladatokra és szakvéleményre: 4.799.999 Ft, közbeszerzési tanácsadói feladatok ellátására: 2.133.600 Ft, kötelező tájékoztatás és nyilvánosság ellátására: 182.245 Ft); Felújítási kiadásokra összesen 218.943.089 Ft (kivitelezésre: 216.543.089 Ft, műszaki ellenőri tevékenység ellátására: 2.400.000 Ft.); Beruházási kiadásokra összesen 18.284.148 Ft (óvodai eszközök beszerzésére: 16.125.148 Ft, szalagfüggöny beszerzésére: 2.159.000 Ft) került kifizetésre.

„Új Óvoda építése a Vízpart körúton”

A projekt célja a kisgyermek napközbeni elhelyezését biztosító óvodai intézmények fejlesztése Szolnokon annak érdekében, hogy a városban javuljon az óvodai ellátáshoz való hozzáférés, ezáltal a munkavállalói mobilitás, biztosított legyen a kisgyermekes szülők munkaerőpiacra történő visszatérésének segítése, a foglalkoztatás növelése.

Ezen cél elérése érdekében a Vízpart körúton egy új, teljes körűen akadálymentes, napelem-rendszerrel ellátott, 75 kisgyermek elhelyezésére alkalmas, három csoportszobával rendelkező, földszintes kialakítású óvodai tagintézmény építésére, a hozzá kapcsolódó játszóudvar kialakítására, továbbá a működtetéshez szükséges eszközök beszerzésére kerül sor.

Az I. félévben az elkészült műszaki koncepcióterv ellenértéke került kiegyenlítésre 1.257.300 Ft értékben.

„Új Óvoda építése a szandaszőlősi városrészben”

A projekt célja a Szolnok Városi Óvodák Eszterlánc Tagintézményének a régi, 4 csoportszobás épületének teljes elbontásával egy új, a mai kornak megfelelő és minden igényt kielégítő új, 5 csoportszobának helyt adó óvoda építése. Az új létesítmény 125 férőhelyet biztosít majd a gyermekeknek.

A projekt keretében egy korszerű melegítőkonyha kerül kialakításra, valamint megvalósul az orvosi szoba, tornaszoba, szülői tárgyaló, fejlesztőszoba, irodák, nevelőtestületi szoba, öltöző, karbantartó műhely, játszóudvar fejlesztése, parkolóhelyek kialakítása és megújuló energiaforrások alkalmazásának lehetősége is megvalósul, valamint új eszközöket is kap majd az óvoda.

A beszámolási időszakban kiegyenlítésre került a műszaki koncepcióterv elkészítésére 609.600 Ft értékben, ingatlanvásárlásra pedig 14.095.000 Ft-ot költöttünk.

Iparosított technológiával épült lakóépületek korszerűsítése

A 2008. és 2009. évi Iparosított technológiával épült lakóépületek korszerűsítésével kapcsolatos kamat és tőketörlesztések 2021. I. félévben összesen 16.987.260 Ft összegben kerültek megfizetésre.

Projekt feladatok ellátása

A beszámolási időszakban 313.432.986 Ft került kifizetésre, mely az előkészítés alatt álló és folyamatban lévő projektjeinkhez kapcsolódó nem támogatott-, felmerülő többlet-, valamint Támogatási Szerződéssel, Támogatói Okirattal még nem rendelkező projektjeink kifizetéseit tartalmazza.

Szolnok Ispán belső terület rekonstrukció II. ütem

A projekt kapcsán pénzügyi teljesítés az I. félévben nem történt.

Széchenyi körúton járda építése (Fogoly u. - Fakopács u.)

A projekt pénzügyi teljesítése történt meg.

Útfejlesztések előkészítése (tervezése), műszaki ellenőrzés

A tervezési alapegység a 2020. és 2021. évi költségvetésben megállapított fejlesztési feladatok műszaki ellenőri költségeinek pénzügyi teljesítését szolgálta.

„Merengő Jézus” szobor helyreállítás

A szobor és a felépítmény megmentése érdekében Szolnok Megyei Jogú Város Önkormányzata Polgármesterének 179/2021. (V.31.) számú határozata alapján Szolnok Megyei Jogú Város Önkormányzata pályázatot nyújtott be a Nemzeti Kulturális Alap Örökségvédelem Kollégiumához.

Kápolna úti közösségi tér rekonstrukciója

Az előirányzat a 2020. évben megvalósult beruházás pénzügyi lezárásához kapcsolódó teljesítést tartalmazza.

Infrastruktúrafejlesztési és rekonstrukciós feladatok

Magyarország Kormánya 2005/2020. (XII. 24.) Korm. határozatában Szolnok Megyei Jogú Város Önkormányzata részére Szolnok Megyei Jogú Város infrastruktúrafejlesztésére és rekonstrukciójára biztosított vissza nem térítendő 2.700.000.000 Ft összegű támogatást. A támogatás - „út- és járdafelújítás, parkoló-kialakítás, közmű rekonstrukció és hídfelújítás” beruházási célokra” - felhasználási céljának és összegének megfelelően az Önkormányzat döntött a 42/2021. (II.15.) határozat mellékletében szereplő belterületi infrastruktúra fejlesztések megvalósításáról.

A kivitelezési munkálatok folyamatban vannak, azonban a projekttel kapcsolatban a tárgyidőszakban kifizetés nem történt.

Szolnok Megyei Jogú Város Önkormányzata 2021. június 30. napjával küldte meg beszámolóját a Miniszterelnökség felé. A beszámolóban a Műszaki Igazgatóság koordinálásában megvalósuló projektelemek vonatkozásában:

I. A Szolnoki Városüzemeltetési Kft. által végzett projektek tételenkénti ismertetése:

Szolnok Megyei Jogú Város Önkormányzata (továbbiakban Önkormányzat) 42/2021. (II.15.) határozatában és 49/2021. (II.22.) határozatában döntött arról, hogy a belterületi infrastruktúra fejlesztések megvalósítása érdekében a határozat mellékletében meghatározott egyes beruházásokat az egyes városüzemeltetési feladatellátásról szóló keretszerződés alapján a Szolnoki Városüzemeltetési Kft.-től rendeli meg;

a) Felek 2021. március 12. napján egymással vállalkozási szerződést kötöttek:

aa) „Szolnok Megyei Jogú Város területén infrastruktúrafejlesztési és rekonstrukciós feladatok I. ütem” c. – nem engedély köteles munkák - **beruházás tervezési és kivitelezési munkáinak elvégzésére,**

ab) és „Szolnok Megyei Jogú Város területén infrastruktúrafejlesztési és rekonstrukciós feladatok II. ütem” c. – engedély köteles munkák - **beruházás tervezési munkáinak elvégzésére.**

b) Felek 2021. április 20. napján **Batthyány u. víziközmű rekonstrukció** tekintetében „Szolnok Megyei Jogú Város területén infrastruktúrafejlesztési és rekonstrukciós feladatok III. ütem – Batthyány u. víziközmű rekonstrukció (Kút u. – Vécsey u. között)” c. beruházás kivitelezési munkáinak elvégzésére külön szerződést kötöttek.

c) Az Önkormányzat a 201/2021. (VI.14.) határozatában (jelen beszámoló 5. sz. melléklete) döntött arról, hogy „a határozat mellékletében 1.18-1.27. ssz. alatt szereplő teljes beruházások (tervezés és kivitelezési feladatokkal együtt) az egyes városüzemeltetési feladatellátásról szóló Keretszerződés alapján a Szolnoki Városüzemeltetési Kft.-től rendeli meg, azzal, hogy a Vállalkozó kivitelezésre vonatkozó – tervek birtokában, méret-és mennyiségszámítás, árazott költségvetés alapján adott – árajánlata alapján a jelenleg tervezési munkák elvégzése tárgyban kötött szerződés kiegészítésével a határozat mellékletében meghatározott költség terhére a Polgármester és a Vállalkozó az egyes tételek kivitelezésének költségeit külön rögzítik, és elszámolnak egymással.” Jelenleg a szerződés módosítás előkészítése folyamatban van.

Pénzügyi teljesítés: A projekttel kapcsolatosan a „Szolnok Megyei Jogú Város területén infrastruktúrafejlesztési és rekonstrukciós feladatok I. ütem” és „Szolnok Megyei Jogú Város területén infrastruktúrafejlesztési és rekonstrukciós feladatok II. ütem” megállapodásokban foglalt tevékenységekre vonatkozóan a Vállalkozó mindösszesen 252.958.097 Ft előleget hívott le.

A projekt 13 projekt helyszín tételes ismertetése:

1. Karczag L. u. - Széchenyi krt. kereszteződés biztonságosabbá tétele taktilis jelek telepítésével és jelzőlámpás forgalomirányítás létesítésével

A Széchenyi krt. és a Karczag László út kereszteződésébe épül mindkét irányt vezérlő - meglévő adottságok figyelembevételével - befüggesztett vagy konzolos forgalomirányító jelzőlámpa, akadálymentesítéssel, taktilis jelek telepítésével, a gyalogos közlekedést hangjelzéssel is támogató rendszerrel. A lámpák telepítésével egyidőben sor kerül az előjelzőtáblák kihelyezésére, valamint a csomópont útburkolati jeleinek megújítására.

A vonatkozó tervezés jelenleg zajlik. Tekintettel arra, hogy a terület a „Jó úton haladunk! - szolnoki utak munkaerőpiaci mobilitással összefüggő fejlesztése” című projekttel érintett, így a projektek összehangolása eredményeként a megvalósulás várhatóan október – november hónapokban megtörténik.

Kivitelezés várható kezdése: 2021. október 1.

Kivitelezés várható befejezése: 2021. november 30.

2. Laki Kálmán híd felülvizsgálata és rekonstrukciója (híd burkolat, korlát és közmű felújítás, közvilágítás rekonstrukció)

A Laki Kálmán híd (mederhíd, hídfők és feljárók) elsődleges funkciója a közművek (víz, szennyvíz, villamos áram stb.) Zagyva folyón való átvezetésének biztosítása. A hivatkozott Laki Kálmán híd (mederhíd, hídfők és feljárók) rekonstrukció keretében sor kerül:

- a hivatkozott közművek állapotának, valamint a híd további felülvizsgálatának elvégzésére: állapotfelmérésére és a felújításhoz szükséges tervdokumentáció előkészítésére legalább az alábbi részekre: anyagvizsgálat vasbeton szerkezeten (szekrényfelszerkezet, hídfők), acél főtartók állapotának vizsgálata, híd geometriai felvétele, bontási terv, építési terv (pályalemez átépítési terve), acél tartószerkezetek felújítási terve, megmaradó vasbeton szerkezetek felújítási terve, közművek, korlátok terve, a híd vízelvezetés terve, közvilágítás terve, költségvetési kiírás, költségbecslés elkészíttetése és engedélyeztetés;
- nyomvonallal érintett közművekkel kapcsolatos egyeztetések lefolytatására és a közmű szolgáltatóktól a szükséges hozzájárulások beszerzésére;
- tervdokumentáció szerinti kivitelezésre.

A fentiekben hivatkozott híd vonatkozásában készült engedélyes terv a műszaki ellenőr által jóváhagyásra került. A feljárók rekonstrukciós munkáinak tekintetében június utolsó hetében kerül sor helyszíni bejárásra a műszaki ellenőrrel és a kivitelezővel.

Kivitelezés várható kezdése: 2021. július 5.

Kivitelezés várható befejezése: 2021. december 31.

3. Szórt felületű utak emulziós felületi zárása

A Vízpart krt. menti szórt felületű utak megerősítése emulziós felületi zárásával.

Érintett utak: Jolán u., Krisztina u., Júlia u., Emese u. (Éva u - Gizella u. között), Erzsébet u., Irén u., Csenge u., Blanka u., Lilla u., Ilona u., Anna u., Dorottya u., Etelka u., Búvár u., Klára u., Judit u., Szűrszabó u., Hajó u., Vadgalamb u., Bodza u., Boróka u., Ajándék u., Fürdő u., Kővirág u., Mirtusz u., Hamvas u., Rezgő u., Cserfa u., Borostyán u., Ágnes u. (Katalin u. - Júlia u. között, és Aranka u. - Jolán út között), Rita u., Ladik u..

Jelenleg a helyszíni bejárás megtörtént, a méret és mennyiség számítása és végelegesítése zajlik. A kiviteli munka várható kezdése az időjárási viszonyok függvényében az alkalmazott technológiára tekintettel július közepe.

Kivitelezés várható kezdése: 2021. július 15.**Kivitelezés várható befejezése: 2021. augusztus 30.**

4. Belvárosi Tisza híd és "százlábú híd" közötti kerékpárút rekonstrukció, töltés megerősítéssel, védőkorlátcserével

A meglévő létesítmény rekonstrukciója az eredeti kerékpárút-nyomvonal megtartásával. A tervdokumentáció tartalmazza legalább az alábbiakat: meglévő nyomvonalon a töltés megerősítésével a kerékpárút burkolatfelújítás tervezését (jellemző mintakeresztszelvények elkészítésével), talajmechanikai szakvélemény beszerzését, próbafúrások elvégzését, statikai terv készítése a töltés szélesítéséhez, építkezés alatti forgalomterelési terv elkészítése, kitézési helyszínrajz, nyomvonallal érintett közműegyeztetések lefolytatása és a közművektől, az érintett hatóságoktól, valamint az útszakasz kezelőjétől (Magyar Közút Nonprofit Zrt.) és az árvízvédelmi töltés kezelőjétől (Közép-Tisza-vidéki Vízügyi Igazgatóság) a szükséges hozzájárulások beszerzése és tervdokumentáció szerinti kivitelezés.

A beruházás előkészítési munkái megkezdődtek az érintett projekthelyszínen.

Kivitelezés kezdése: 2021. június 21.**Kivitelezés várható befejezése: 2021. szeptember 30.**

5. Batthyány út útfelújítás (Ady E. u. - Kút u. között), közvilágítás és közműrekonstrukció, elkülönített csapadékvíz elvezetés létesítésével együtt

A Batthyány u. víziközmű rekonstrukció (Kút u. – Vécsey u. között) c. beruházás kivitelezési munkáinak elvégzésére. A Batthyány út útfelújítás tervezése Ady E. u. - Kút u. között, közvilágítás teljes felülvizsgálata és felújítására vonatkozó terv elkészítése. A tervezés során szükséges a szennyvízhálózat részét képező Batthyány utcai egyesített csatornarendszer

szétválasztása, a vonatkozó vízjogi létesítési engedélyezési tervek elkészítése és tervdokumentáció szerinti kivitelezés.

Az ivóvíz rekonstrukció a Kút u. és Vécsey u. között megtörtént, műszaki átadás-átvételi eljárás megkezdődik várhatóan július elején. Az út és csapadékvíz elvezetésre vonatkozó engedélyes tervek készítése folyamatban van.

Kivitelezés kezdése: 2021. április 27.

Kivitelezés várható befejezése: 2021. december 31.

6. Kaán K. térségének csapadékvíz elvezetés kialakítása övárokbá

A Kaán K. térség csapadékvíz elvezetésének kialakítása az övárokbá az alábbiak figyelembevételével:

1. a Bartók B. utcai meglévő csapadékvíz átemelő felülvizsgálata a szivattyú kapacitás bővítésének tekintetében;
2. hidraulikai méretezés elkészítése a szükséges beavatkozáshoz az érintett területre vonatkozóan;
3. geodézia felmérés elkészítése a meglévő csapadékvíz átemelő nyomóvezetékek Széchenyi övárokbá történő bekötésének új nyomvonaláról;
4. a meglévő átemelő Széchenyi övárokbá nyomóvezetékekkel történő átkötésének vízjogi létesítési engedélyezési terveinek elkészítése;
5. Bartók Béla utca átemelő műtárgy kapacitásbővítés vízjogi létesítési engedélyezési terveinek elkészítése;
6. és tervdokumentáció szerinti kivitelezés elkészítése.

Jelenleg az engedélyezési tervek készítése van folyamatban.

Kivitelezés várható kezdése: 2021. szeptember 1.

Kivitelezés várható befejezése: 2021. december 31.

7. Meder út elkülönített csapadékvíz elvezetés kialakítása

A Meder út területén elkülönített csapadékvíz elvezetés kialakítása az alábbiak figyelembevételével:

1. a meglévő csatornahálózat csomópontjainak geodézia felmérése a Meder utca – Rákóczi út – Kalász utca – Gábor Áron tér által lehatárolt területen;
2. hidraulikai méretezés elkészítése a szükséges beavatkozáshoz az érintett területre vonatkozóan;
3. térség szennyvíz és csapadékvíz-elvezetésének optimalizálására vonatkozó javaslat;
4. és tervdokumentáció szerinti kivitelezés.

Jelenleg az engedélyezési tervek készítése van folyamatban.

Kivitelezés várható kezdése: 2021. szeptember 1.

Kivitelezés várható befejezése: 2021. december 31.

8. Egyéb részleges útfelújítási és útrekonstrukciós munkák

Szolnok Megyei Jogú Város Önkormányzata Polgármesterének Szolnok Megyei Jogú Város területén infrastruktúrafejlesztési és rekonstrukciós feladatok elvégzéséről szóló vonatkozó közgyűlési határozatok mellékletében szereplő **„Egyéb részleges útfelújítási és útrekonstrukciós munkák” beruházási részlelem** tartalma.

8.1. Tiszavirág híd mészkőburkolat felújítása és szükséges rekonstrukciók elvégzése közvilágítás rekonstrukcióval együtt

A „Tiszavirág” gyalogos és kerékpáros híd

1. jobb- és balparti feljárórampa mészkőburkolatának felújítása (a meglévő burkolat eltávolítása és új burkolat rögzítése, valamint a tartószerkezet vízzárásának, vízszigetelésének vizsgálata és szükség szerinti javítása)
2. az elvégzett hídfelülvizsgálat alapján esetlegesen szükséges rekonstrukciók elvégzése (acél tartószerkezetek festékleválás miatti korróziójának javítása, festés pótlása, pályaburkolat egyes elemeinek cseréje, pályaburkolatot alátámasztó szerkezet szükséges rögzítési pontjainak javítása, az üvegtáblák körüli tömítések cseréje, drótkötelek megfelelő merevségűre feszítése, a betonfal mellett kialakuló rések tömítése, dilatációk környezetében a korrodált elemek helyreállítása, M2 és M3 pilléreknél a főtartó bekötése és a főtartó körül kialakult rés tömítése, M2 és M3 pillérek további vizsgálata)
3. a híd köz-és díszvilágításának rekonstrukciója,
4. és tervdokumentáció szerinti kivitelezés.

Jelenleg a kiviteli terv véglegesítése van folyamatban.

Kivitelezés várható kezdése: 2021. augusztus 1.

Kivitelezés várható befejezése: 2021. október 31.

8.2. Simon F. u. buszmegálló környékén gyalogátkelőhely létesítése

A megadott helyszínen műszaki előírásoknak megfelelő gyalogátkelőhely létesítése, hatósági engedély alapján.

A hatóság által kiadásra került a gyalogátkelőhely létesítésre vonatkozó határozat. Jelenleg a Magyar Közút Nonprofit Zrt. megyei közútkezelői hozzájárulásának kiadása van folyamatban

a közvilágítás átépítése tekintetében, ezt követően igényelhető a tulajdonosi hozzájárulás és munkavégzési engedély.

Kivitelezés várható kezdése: 2021. augusztus 1.

Kivitelezés várható befejezése: 2021. augusztus 31.

8.3. Csapadékvíz jelzőrendszer kialakítása Pozsonyi úti aluljáróban

A Szolnok, Pozsonyi u. aluljáróban a heves esőzések során tapasztalható elöntések előrejelzésére, az esetlegesen szükséges vis maior intézkedés keretében történő forgalomkorlátozásának megvalósítására az aluljáróhoz csapadékvíz jelzőrendszer kialakítása, melynek feladata a csapadékvízszint valós időben történő - online felületen elérhető – monitoringozása ultrahangos vízszintméréssel, forgalomirányítási eszközök telepítésével az áthajtás korlátozásának megvalósítása, illetékes – intézkedésre jogosult - szervezetnek riasztás megküldése.

A szenzorok kihelyezése megtörtént. A forgalomirányítási eszközök (fényjelző készülék) telepítése és az áramellátás kiépítése, valamint a szabályozástechnikai terv készítése folyamatban vannak.

Kivitelezés kezdése: 2021. június 16.

Kivitelezés várható befejezése: 2021. szeptember 30.

8.4. Dembinszky u. részleges útrekonstrukció

A vonatkozó szerződés műszaki irányelvek részét képező helyszínrajzon megjelölt területen mintegy 100 m hosszúságban 4 m szélességben aszfalt burkolat felújítása.

A projektem elkészült, a műszaki átadás-átvétel folyamatban van.

Kivitelezés kezdése: 2021. április 7.

Kivitelezés várható befejezése: 2021. július 31.

9. A közbeszerzéssel érintett útfelújítási projektterületek víziközművel érintett munkái

9.1. Berzsényi D. u. víziközmű rekonstrukciója elkülönített csapadékvíz elvezetéssel

A vonatkozó határozatok alapján a Berzsényi D. út útfelújítása részét képezi a Szolnok Megyei Jogú Város infrastruktúrafejlesztés és rekonstrukció beruházásnak, melynek megvalósítását - a már megkötött belterületi közlekedési infrastruktúra fejlesztése keretmegállapodások alapján – kiválasztott vállalkozó végzi. Az útfelújítást megelőzően a Berzsényi D. út alatti meglévő szennyvíz víziközmű rekonstrukció elvégzése - vízjogi engedély szerint - az elkülönített csapadékvíz elvezetés kialakításával.

Az engedélyezési tervek készítése folyamatban van.

Kivitelezés várható kezdése: 2021. október 1.

Kivitelezés várható befejezése: 2021. november 30.

9.2. Durst J. u. víziközmű rekonstrukciója elkülönített csapadékvíz elvezetéssel

A vonatkozó határozatok alapján a Durst J. u. útfelújítása részét képezi a Szolnok Megyei Jogú Város infrastruktúrafejlesztés és rekonstrukció beruházásnak, melynek megvalósítását - a már megkötött belterületi közlekedési infrastruktúra fejlesztése keretmegállapodások alapján – kiválasztott vállalkozó végzi. Az útfelújítást megelőzően a Durst J. u. alatti meglévő szennyvíz víziközmű rekonstrukció elvégzése - vízjogi engedély szerint - az elkülönített csapadékvíz elvezetés kialakításával.

Az engedélyezési tervek készítése folyamatban van.

Kivitelezés várható kezdése: 2021. október 1.

Kivitelezés várható befejezése: 2021. november 30.

Zöld Busz Demonstrációs Mintaprojekt

A pályázat célja többek közt az utazási szolgáltatások minőségének javítása, a buszos közlekedés károsanyag-kibocsátási értékeinek, fenntartási, üzemeltetési költségeinek csökkentése, az állampolgárok klímatudatosságának növelése, az elektromos közlekedés népszerűsítése, melynek során 1 hónapra demonstrációs célból 1 db elektromos busz menetrend szerinti utasforgalmi használat közben bemutatásra került.

Ezen túl szükséges legalább 1 db nagyteljesítményű (legalább 100 kW), az elektromos buszok töltésére alkalmas töltőállomás kivitelezése.

A beszámolási időszakban 56.000.000 Ft összegű támogatási előleg érkezett.

A támogatási szerződésben rögzítetteknek megfelelően, a beszámolási időszakban a projekt keretében megtörtént a városi közlekedésbe bekerült elektromos busz járműdekorációjának gyártása, felhelyezése, valamint a demonstrációs időszakot követő eltávolítása. Sor került 12 db óriásplakát és 22 db citylight formátumú plakát elkészítésére. Megvalósult a Zöld Busz Projektiroda által előkészített szemléletformáló, oktatási anyagokat vizualizáló interaktív installáció bérlése, helyszíni üzemeltetése kihelyezése, őrzése. A projekt népszerűsítése céljából megvalósult 1 db PR interjú-, valamint 140 db reklámspot helyi rádióban történő sugárzása, közösségi médiafelületi promóciója, 2 db PR cikk- és 6 db egész oldalas sajtóreklám helyi sajtóban, 1 db banner-, 1 db PR cikk lokális online médiafelületen történő megjelenése. A fenti tevékenységek ellentételezésére 12.560.060 Ft került kifizetésre.

LAKÁSGAZDÁLKODÁS KIADÁSAI

Lakásüzemeltetés

Az önkormányzati tulajdonban lévő - 2021. június 30-i állapot szerint 1.427 db lakás + 14 db Közszolgálati Szállón lévő lakás (89 kizárólag önkormányzati tulajdonú épületben: 678 db, a 121 vegyes tulajdonú társasházban: 749 db önkormányzati tulajdonú bérlakás) – üzemeltetésével kapcsolatos költségek kerültek ezen feladattól elszámolásra.

Közös költség

A társasházakban lévő önkormányzati tulajdonú lakásbérlemények után, a társasházi közgyűlési határozatoknak megfelelően megállapított közös költségek kerültek átutalásra.

Zöld Ház társasház közös költsége

Szolnok Megyei Jogú Város Közgyűlése a 207/1999. (XI.18.) sz. határozatával döntött arról, hogy a Szolnok, Karczag L. u. 2. sz. alatti ingatlant 1999. december 1-től társasházzá alakítja. A 2021. évi üzemeltetési terv szerint a közös használatú területek, gépészeti berendezések, épületszerkezetek, tető, homlokzat, nyílászárók karbantartására, felújítására, valamint a külön tulajdonok és közös helyiségek rezszi költségeinek biztosítására, a társasház biztonságos üzemeltetésére 670 Ft/m²/hó üzemeltetési költség, illetve 20 Ft/m²/hó felújítási alap megállapítása vált szükségessé. Ennek megfelelően Szolnok Megyei Jogú Város Önkormányzata Polgármesterének 144/2021. (V.10.) sz. határozatával a közös költség mértékét 2021. június 01-jétől 690 Ft/m²/hó (670 Ft/m²/hó üzemeltetési költség és 20 Ft/m²/hó felújítási alap) összegben határozta meg.

Karbantartás

Az önkormányzat tulajdonában lévő lakások állagromlásának megelőzése, az üzembiztonság érdekében indokolt munkálatok költségeinek fedezetét biztosítja.

Kezelési díj

A SZOLLAK Kft.-vel kötött keretszerződés alapján 2021. évre megállapított lakásonkénti kezelési díj (4.131 Ft/db/hó + ÁFA) időarányosan teljesítésre került.

Lakásfelújítás

Az üresen álló lakások felújítása tekintetében – mely a bérbeadóra tartozó berendezési tárgyak működő képességének biztosítására vonatkozik – 30.000.000 Ft került meghatározásra, mely keretösszegeből 2021. június 30-ig 3 ütemben 6 db lakás felújítása vált lehetővé.

VAGYONMŰKÖDTETÉS KIADÁSAI

Ingtatlanvagyon biztosítása

A 2021. évben az ingatlanvagyon biztosítás előirányzata 39.000.000 Ft. összegben lett meghatározva. 2021. I. félévben a teljesítés 18.115.812 Ft volt.

A kifizetések a negyedévente beérkezett számlák alapján, a vagyonbiztosítási kötvényeknek (általános és speciális) megfelelően időarányosan teljesültek.

Ingtatlanok üzemeltetése

A tervezett előirányzat felhasználása I-VI. hónapban 39.840.074 Ft összegben határozható meg. A tervezési alapegységen tervezett összegből került kifizetésre az önkormányzati tulajdonú nem lakás célú helyiségek közüzemi költségei, valamint a társasházi közgyűléseken elfogadott közös költségek.

Helyiségek karbantartása

A tervezési alapegységről került kifizetésre a társasházaknak megfizetendő felújítási alap összege, valamint a halaszthatatlan hibaelhárítások és felújítási munkálatok költségei a nem lakás célú helyiségek vonatkozásában, 36,77%-ban.

Vagyonhasznosítás előkészítése

A felhasznált keretből a vagyonértékesítés előkészítésére: értékbecslések, földmérési munkák, energetikai minőségtanúsítványok, az államtól ingyenesen átvételre kerülő és egyéb térítésmentes felajánlás útján az önkormányzat tulajdonába kerülő ingatlanok, az önkormányzati projektekhez kapcsolódó telkek megszerzése, egyéb földhivatali eljárási díjak, szakértői díjak költsége, valamint a Takarnet használat költsége kerültek teljesítésre.

Alfa-Nova Kft. koncessziós beruházás és felújítás

Az Alfa-Nova Kft. 2020. évre tervezett beruházásairól 2020. május hónapban küldött tájékoztatót, melyet Szolnok Megyei Jogú Város Önkormányzata a 158/2020. (VII.29.) zárt ülés keretében meghozott határozatában elfogadott. A 2020. évre tervezett koncessziós díj összege 58.070.352 Ft, melyből az alábbi hat beruházás megvalósítása volt betervezve:

- Fűtőművi távfelügyeleti és folyamatirányító rendszer korszerűsítés 5.986.209 Ft értékben,
- Széchenyi fűtőmű 7768. gyári számú forróvíz kazán felújítás 20.314.907 Ft értékben,
- Széchenyi fűtőmű körzete Sp21 jelű távhálózati aknától a Széchenyi krt-i Általános Iskola hőközpontig fűtési távvezeték felújítása 14.066.126 Ft értékben,

- Móra F. fűtőmű 959. gyári számú melegvíz kazán felújítás 9.046.553 Ft értékben,
- Móra F. és Baross G. úti fűtőmű körzete hőközponti szivattyúk cseréje 3.894.800 Ft értékben,
- Baross G. úti fűtőmű körzete Sp 6/1 jelű aknától Kőrösi Csoma Sándor Általános Iskola hőközpontig fűtési, használati melegvíz és cirkulációs vezetékek felújítása 4.761.757 Ft értékben.

A 2020. évben fellépett pandémia jelentős késleltető hatással volt a 2020. évre tervezett beruházások kivitelezésére, melyek határidejét a fenti határozat alapján, 2020. augusztus 25. napján vállalt 2020. november 30. napjáról a Felek közös megegyezéssel 2021. április 30. napjára, a végszámla pénzügyi rendezésének határidejét 2020. december 31. napjáról 2021. május 31. napjára módosították.

Az Alfa-Nova Kft. kérelme alapján, a fentivel megegyező okból további határidőmódosítást kért, mely 2021. április 29. napján került aláírásra; a kivitelezések végső határideje 2021. október 31. napjára, a végszámla pénzügyi rendezésének határideje 2021. november 30. napjára lett módosítva.

2021. év I. félévében a Móra F. és Baross G. úti fűtőmű körzete hőközponti szivattyúk cseréje, valamint a Széchenyi fűtőmű körzete Sp21 jelű távhálózati aknától a Széchenyi krt-i Általános Iskola hőközpontig fűtési távvezeték felújítása került megvalósításra és kifizetésre a tervezési alapegységéből.

VCSM Zrt. koncessziós beruházás és felújítás

Szolnok Megyei Jogú Város Önkormányzatának Polgármestere a 167/2021. (V.25.) és a 211/2021. (VI.14.) számú határozatai alapján kerül sor víziközmű beruházások elvégzésére.

A Z-31/2014. (XI.27.) sz. közgyűlési határozat 3. sz. mellékletében foglalt megállapodás szerint a VCSM Zrt. Szolnok Megyei Jogú Város tulajdonát képező víziközműveken a halaszhatatlan beruházásokat, felújításokat, rekonstrukciókat folyamatosan végzi, mely munkálatok az alábbi költségeknek megfelelően kerültek teljesítésre. A benyújtott számlák elszámolására 2022. és 2023. évek folyamán kerül sor.

| <u>Megnevezés</u> | <u>Elvégzett munkák teljesítés dátuma alapján (Ft, nettó)</u> | | | |
|--|---|-------------------|-------------------|-------------------|
| | <u>2018</u> | <u>2019</u> | <u>2020</u> | <u>2021</u> |
| <u>Vízhálózati csomópont kiépítése</u> | <u>432 802</u> | | | |
| <u>Tűzcsap felújítás/cseré</u> | <u>3 452 117</u> | <u>4 169 196</u> | <u>4 428 606</u> | <u>1 651 278</u> |
| <u>Tolóvár felújítás/cseré</u> | <u>9 988 669</u> | <u>4 923 009</u> | <u>18 250 022</u> | <u>7 045 244</u> |
| <u>Tolóvár akna felújítás</u> | | | | |
| <u>Tolóvár akna megszüntetése</u> | | | | |
| <u>Bekötővezeték csere (Csőtöréskor)</u> | <u>16 021 858</u> | <u>13 783 857</u> | <u>11 792 264</u> | <u>15 864 042</u> |
| <u>Szennyvíz aknafedlap csere</u> | <u>6 396 845</u> | | <u>1 583 028</u> | <u>4 422 695</u> |

| | | | | |
|---|--------------------------|--------------------------|---------------------------|--------------------------|
| <u>Víznyelő átkötés</u> | <u>415 997</u> | | | |
| <u>Víznyelőrács csere</u> | <u>2 556 775</u> | <u>1 554 609</u> | <u>965 940</u> | <u>988 069</u> |
| <u>Víznyelőrács szintbe helyezés</u> | | | | |
| <u>Szennyvíztelepi vegyszeradagoló szivattyú csere</u> | | | | |
| <u>Szennyvíztelepi vízmelegítő csere</u> | | | | |
| <u>Szennyvíz aknafedlap szintre emelés</u> | <u>81 416</u> | | | |
| <u>Tűzvíz vezeték javítás</u> | | | | |
| <u>Mobil tűzcsap ivóvíz szelep</u> | | | | |
| <u>Szennyvíz bekötővezeték csere</u> | <u>4 168 249</u> | <u>8 729 113</u> | <u>4 498 998</u> | <u>2 255 104</u> |
| <u>Szennyvíz nyomócső felújítás</u> | <u>171 912</u> | | | |
| <u>Víznyelőakna felújítás</u> | | | | |
| <u>Szennyvízakna javítás</u> | | <u>1 137 567</u> | | |
| <u>Szennyvíztelepi villamos berendezés felújítás</u> | <u>369 113</u> | | | |
| <u>Vízvezeték csere (Csőtöréskor)</u> | | | <u>1 235 136</u> | |
| <u>Nyomásfokozó bontása</u> | | | | |
| <u>Akna megszüntetés, szerelvény csere</u> | | <u>2 304 345</u> | | |
| <u>Szennyvíz végátemelő felújítás</u> | | | | |
| <u>Vezeték kiváltás</u> | <u>705373</u> | | | |
| <u>Vízvezeték csere</u> | <u>2 666 195</u> | | | |
| <u>Szennyvízátemelő szivattyú felújítás</u> | <u>9117 903</u> | <u>370 906</u> | | <u>3 214 081</u> |
| <u>Szivattyú beszerzés</u> | <u>1 067 943</u> | | <u>588 322</u> | |
| <u>Hajtómű beszerzés</u> | <u>1 018 164</u> | | | |
| <u>Kút felújítás</u> | | | | |
| <u>Gerincevezeték csere</u> | <u>566 819</u> | <u>22 779 484</u> | <u>27 457 107</u> | <u>52 695 879</u> |
| <u>Vízmérők</u> | <u>129 734</u> | <u>114 514</u> | <u>55 292</u> | <u>75 808</u> |
| <u>Csatornavezeték felújítása</u> | <u>1 347 164</u> | <u>1 881 431</u> | | <u>1 739 245</u> |
| <u>Csatornavezeték átkötés</u> | <u>1 958 599</u> | | | |
| <u>Felszíni Vízmű homoksz. öbl. víz szerelvény csere</u> | | <u>1 206 674</u> | | |
| <u>5.sz. homoksz. DN 300-as öblítővíz pillangószelep és gumikomp. csere</u> | | <u>558 641</u> | | |
| <u>Szennyvíztisztító Mű keverő felújítása</u> | | <u>1 737 105</u> | | |
| <u>Vízmérőhely felújítás</u> | | <u>1 117 557</u> | | |
| <u>Ózonozó hűtővíz sziv. csere</u> | | <u>443 360</u> | | |
| <u>Szennyvízszivattyú felújítása</u> | | | <u>5 974 187</u> | |
| <u>Osztóakna búvárkeverő csere</u> | | | <u>2 153 356</u> | |
| <u>Sodorvonalali bevez. felújítása</u> | | | <u>43 369 426</u> | |
| <u>Felszíni Vízmű szivattyú felújítás</u> | | | <u>448 170</u> | <u>117 039</u> |
| <u>Összesen:</u> | <u>67 723 645</u> | <u>69 352 595</u> | <u>122 799 853</u> | <u>90 068 484</u> |

Alfa-Nova Kft. távhő hátralék rendezése

Az előirányzat szerint 4.700.000 Ft rendelkezésre állt a költségvetésben az Alfa-Nova Kft.-vel szembeni, tulajdonosi helytállási kötelezettségből adódó távhőszolgáltatási díjhátralék tartozás megfizetésére. Az Alfa-Nova Kft. által elszámolt és Önkormányzat által elismert távhőszolgáltatási díjhátralék – melynek összege a költségvetés tervezésének időszakában már ismert volt – a közgyűlés döntésének megfelelően egyösszegben kifizetésre került.

Tulajdonosi helytállási kötelezettség

A víziközmű-szolgáltatásról szóló 2011. évi CCIX. törvényből eredő, az Önkormányzatot terhelő tulajdonosi helytállási kötelezettség alapján az önkormányzati tulajdonú lakásokban és nem lakás célú helyiségekben bérelők által felhalmozódott víziközmű-szolgáltatással összefüggő tőketartozások folyamatosan rendezésre kerülnek.

Tőketartozások fedezete: a Víz- és Csatornaművek Koncessziós Zrt. Szolnok által az Önkormányzat felé nyilvántartott egyéb hosszú lejáratú kötelezettség, maximum 5.000.000 Ft összeghatárig. A keretösszeg erejéig a tőketartozások rendezése folyamatosan történik a SZOLLAK Kft. javaslata alapján.

A SZOLLAK Kft. által rendezésre javasolt – hasznosítás előtt álló – ingatlanok esetében az Önkormányzat beszámítási jognyilatkozat kiállításával a követeléseket összevezeti.

IGAZGATÁSI KIADÁSOK

Az I. félévben, a tervezési alapegységről a Képviselői tiszteletdíjakon kívül 7 fő közfoglalkoztatott személyi kifizetései, továbbá megbízási díjak és azok járulékai kerültek kifizetésre.

A könyvvizsgálói feladatok ellátásával kapcsolatos díjak, valamint a Zalasám Informatika Kft.-vel kötött szolgáltatási szerződésben foglaltak alapján a Költségvetési Integrált Gazdálkodási Rendszer üzemeltetési, rendszer ügyfélszolgálati támogatási és szerverüzemeltetési számlái időarányosan kerültek átutalásra.

Tagdíjat 5 szervezet részére teljesítettünk, valamint bankköltség és postaköltség díjai terhelték a tervezési alapegységet.

MŰKÖDÉSI BEVÉTEL

Lakbérek

2021. június 30-i állapot szerint a lakbérhátralékos állomány 31.655.305 Ft. Lakbérhátralékos bérlők száma 504 db, végrehajtásra 84 db fizetési meghagyás került átadásra. Folyamatban lévő lakásbérleti felmondási per 27 db, végrehajtás alatt lévő jogcímnélküli (kilakoltatás) lakáshasználó 35 db.

2021. I. félévben a lakbérbevétel időarányosan teljesült, 58,61% -ban.

Zöld Ház társasház bérleti díj

A 2021. évben tervezett bevétel – az első félévnek megfelelően – 33,90%-ban teljesült. A veszélyhelyzet miatt a bérletidíj-fizetési mentességről szóló 52/2021. (II.9.) sz. Korm. rendeletet, valamint a 105/2021. (III.5.) sz. Korm. rendeletre tekintettel a Szollak Kft. üzemeltetésében lévő Zöld Ház társasház esetében a bérletdíj fizetési mentességéből adódóan bérleti díj kiesés keletkezett.

Helyiségbérleti díjak

A nem lakás célú helyiségek bérleti díjának 2021. évre tervezett bevétele az előirányzathoz képest az első félévben 36,50 %-ban teljesült. A veszélyhelyzet miatt a bérletidíj-fizetési mentességről szóló 52/2021. (II.9.) sz. Korm. rendeletet, valamint a 105/2021. (III.5.) sz. Korm. rendeletre tekintettel jelentős bérleti díj kiesés keletkezett az önkormányzati tulajdonú gazdasági társaságok, valamint a Szollak Kft. üzemeltetésében lévő, önkormányzati tulajdonú ingatlanok esetében.

Földhasznbérlés

A 2021. I. félévi földhasznbérlésből származó bevétel 51,03%-ban teljesült.

Biztosítási díjak továbbszámlázása

A vagyonműködtetés kiadásai között szerepel az ingatlanvagyon biztosítása. Ezen soron kifizetett összegek egyrészt az egyes költségvetési szervek, gazdasági társaságok részére vagyonkezelésbe, illetve hasznosításba adott ingatlan és ingó vagyon biztosítási díját tartalmazzák. Ezen biztosítási díjak a vagyonkezelési, hasznosítási szerződésben foglaltaknak megfelelően – havonkénti, negyedéves, éves bontásban - a költségvetési szervek, gazdasági társaságok részére továbbszámlázásra kerülnek, mivel a vagyonelemek továbbra is az Önkormányzati egységes vagyonbiztosításban maradnak.

2021. évben az előirányzat mértéke 25.000.000 Ft. Ebből az I. félévben a biztosítási díjak továbbszámlázásából 10.698.597 Ft bevétel folyt be, mely 42,79 %-os teljesítésnek felel meg.

TULAJDONOSI BEVÉTELEKSZOLLAK Kft. Csarnok és Piac üzletekhez kapcsolódó vagyoni értékű jog

Szolnok Megyei Jogú Város Közgyűlésének 148/2012. (V.31.) számú határozata alapján az Ady E. úti, valamint a Széchenyi körúti piac 2012. július 1-től vagyonkezelésbe átkerült a SZOLLAK Kft.-hez. A vagyonkezelési szerződésnek megfelelően 2012. július 1-ét követő időszak bérleti díj bevétele közvetlenül a SZOLLAK Kft.-nél jelent meg. Szerződés szerint a SZOLLAK Kft. a vagyonkezelői jog ellenértékét köteles az Önkormányzat részére átutalni, amely valójában a tervezett bérleti díj költségekkel csökkentett összegével azonos.

A 2021. évre tervezett csarnok és piac üzletek bérbeadásából származó bérleti díj bevétel az év I. félévben 25,83 %-ban teljesült.

MŰKÖDÉSI CÉLÚ TÁMOGATÁSOK ÁLLAMHÁZTARTÁSON BELÜLRŐL

Vitalitás praxisközösség az egészségfejlesztésért Szolnokon

A projekt keretén belül praxisközösség működése valósul meg, melynek célja az ellátott népesség egészségi állapotának javítása. A praxisközösséget 6 felnőtt háziorvosi praxis és 1 gyerek háziorvosi praxis alkotja, amely a hagyományos háziorvosi tevékenységek mellett új, népegészségügyi szemléletű szolgáltatást kínál, 2018. szeptemberében kötöttük meg velük a szerződést. A tevékenységek megvalósításában részt vesz továbbá 1 iskolaorvos, 1 pszichológus, 1 dietetikus, 1 pszichoterapeuta orvos és 1 gyógytornász. A megelőző szolgáltatásokon túl, az alapellátásoknak új jellemzője a védőnők által végzett tevékenységek szorosabb összehangolása a praxisközösség által kínált szolgáltatásokkal.

A projekt fizikai zárása 2020. március 31-i nappal megtörtént, a pénzügyi zárás áthúzódott a beszámolási időszakra, és ennek eredményeként 1.441.842 Ft támogatás került kiutalásra.

MŰKÖDÉSI CÉLÚ ÁTVETT PÉNZESZKÖZÖK

SMART COMMUTING - Intelligens ingázás

A projekt 9 hazai és nemzetközi partner bevonásával, a 2017 – 2020. közötti időszakban valósul meg. Célja olyan stratégia kialakítása, amely elősegíti a közösségi közlekedés megújítását, annak fejlesztését célozza. Ennek érdekében hazai és nemzetközi szakmai találkozókra kerül sor, illetve tanulmány készül, melynek célja első sorban a környezetvédelem és a hatékonyság.

A projekt 2020. november 30-i dátummal lezárult, azonban a szakmai-pénzügyi elszámolási folyamat még nem fejeződött be.

A tárgyidőszakban a benyújtott és elfogadott kifizetési kérelmek nyomán 12.224,08 EUR (4.438.686 Ft) támogatás érkezett.

FELHALMOZÁSI JELLEGŰ BEVÉTELEK

Egyéb vagyonhasznosítási bevételek, helyiségértékesítés

2021. I. félévében teljesült bevétel az egyszeri kártalanítási összegek (önkormányzati területeken villamos vezeték, gázvezeték, illetve szénhidrogén vezeték elhelyezése után a vonatkozó jogszabályoknak megfelelően fizetett kártalanítás), földhivatali eljárási díjak valamint befizetett kötbér eredménye.

A tervezett előirányzat a második félévben fog realizálódni. Az Önkormányzat a tulajdonában lévő egyes ingatlanokat (iroda, egyéb helyiség) az Aestimator-Terra Kft. által működtetett online rendszer útján, nyilvános elektronikus licit eljárásban értékesítette Szolnok Megyei Jogú Város Polgármesterének határozatai alapján. Az adásvételre vonatkozó szerződések aláírásra kerültek, az értékesítési eljárás az elektronikus licit eljárásban foglaltaknak megfelelően történik. A vételárak nagyrésze a második félév elején befizetésre került.

Telekértékesítés

A telekértékesítés bevételeit a forgalomképes építési telkek és telek-kiegészítések értékesítése adja. Építési telkek értékesítése pályázat, elektronikus licit útján történik. Értékesített telek a Vízpart krt. építési telek, valamint a Ponty utca, Nyár utca, térségében telekkiegészítések kerültek értékesítésre. További építési telkek és telekkiegészítések értékesítése várható, a második félévben, melyekre vonatkozóan előkészítés alatt, illetve jóváhagyás alatt állnak a szükséges földhivatali munkarészek.

Lakásértékesítés bevétele

Az önkormányzati tulajdonú lakásban élő bérlők részére történő lakásértékesítés folyamatban van, 2021. június 30-ig nem történt szerződéskötés tekintettel arra, hogy a bérlők az elővásárlási jogra vonatkozó tájékoztatást illetve nyilatkozatot 2021. nyarán kapták meg.

Bevétel az előző években keletkezett hátralékok (törlesztő részletek) megfizetéséből is adódik.

FELHALMOZÁSI CÉLÚ TÁMOGATÁSOK ÁLLAMHÁZTARTÁSON BELÜLRŐLA szolnoki Szegő Gábor Általános Iskola energetikai korszerűsítése

A fejlesztési eredményeként a Szegő Gábor Általános Iskola teljekörű energetikai felújításon esett át. Az épület új külső nyílászárókat kapott és a külső hőszigetelése is megtörtént, valamint napelemes rendszer került kiépítésre. A beruházás során megvalósult az épület akadálymentesítése, melynek eredményeként egy új lift került beüzemelésre.

A projekt fizikai befejezése már 2018. augusztus hónapban megtörtént, de a projekt pénzügyi zárása elhúzódott a beszámolási időszakig. Ennek eredményeként időközi kifizetés jóváhagyását követően 3.237.924 Ft támogatás került még kiutalásra.

3. napirendi pont:

Előterjesztés Szolnok Megyei Jogú Város Önkormányzatának 2021. évi költségvetéséről szóló 4/2021. (II.18.) önkormányzati rendelet módosítására

Előadó: Szalay Ferenc polgármester

Kérdés, hozzászólás az előterjesztéssel kapcsolatban nem hangzott el.

Szalay Ferenc polgármester: Ismertette, hogy az előterjesztést véleményezte a Közgyűlés minden bizottsága, amelyek támogatják az előterjesztés elfogadását.

Szavazást rendelt el és megállapította, hogy Szolnok Megyei Jogú Város Közgyűlése – határozathozatalkor jelenlévő képviselők száma 15 fő – 15 igen szavazattal, ellenszavazat és tartózkodás nélkül megalkotta a következő rendeletet:

27/2021. (IX. 30.) önkormányzati r e n d e l e t

Szolnok Megyei Jogú Város Önkormányzatának 2021. évi költségvetéséről szóló 4/2021. (II.18.) önkormányzati rendelet módosításáról

Szolnok Megyei Jogú Város Közgyűlése az Alaptörvény 32. cikk (2) bekezdésében meghatározott eredeti jogalkotói hatáskörében, az Alaptörvény 32. cikk (1) bekezdés f) pontjában meghatározott feladatkörében eljárva, a következőket rendeli el:

1. §

A költségvetés főösszegét módosító előirányzat változások

Szolnok Megyei Jogú Város Önkormányzatának 2021. évi költségvetéséről szóló 4/2021. (II.18.) önkormányzati rendelet (a továbbiakban: Költségvetési rendelet) 1-8. számú mellékletében foglalt előirányzatok az alábbiak szerint egészülnek ki:

| | adatok Ft-ban |
|--|---------------|
| (1) Állami támogatások | 79 169 162 |
| Normatív állami hozzájárulás | 79 169 162 |
| A települési önkormányzatok egyes szociális, gyermekjóléti feladatainak támogatása | 29 169 162 |

| | | | |
|---|------------|---|------------|
| <i>Szociális ágazati összevont pótlék előirányzata nő</i> | 28 776 317 | <i>Szolnok Megyei Jogú Város Intézményszolgálat - Szolnok Megyei Jogú Város Önkormányzata Egészségügyi és Bölcsődei Igazgatósága támogatási előirányzata nő</i> | 1 674 505 |
| | | Melyből: | |
| | | Személyi juttatás | 1 449 788 |
| | | Munkaadókat terhelő járulékok és szociális hozzájárulási adó | 224 717 |
| | | <i>Humán szakfeladatok célelőirányzatai - Szociális feladatok - Kistérségi feladatok ellátása előirányzata nő</i> | 27 101 812 |
| | | Melyből: | |
| | | Egyéb működési célú kiadások | 27 101 812 |

Megjegyzés: Magyarország 2021. évi központi költségvetéséről szóló 2020. évi XC. törvény 3. számú melléklete szerint (2021. szeptember hó)

| | | | |
|---|---------|---|---------|
| <i>Szociális ágazatban egészségügyi végzettséghez kötött munkakörben foglalkoztatottak egészségügyi kiegészítő pótlék előirányzata nő</i> | 392 845 | <i>Humán szakfeladatok célelőirányzatai - Szociális feladatok - Kistérségi feladatok ellátása előirányzata nő</i> | 392 845 |
| | | Melyből: | |
| | | Egyéb működési célú kiadások | 392 845 |

Megjegyzés: Magyarország 2021. évi központi költségvetéséről szóló 2020. évi XC. törvény 3. számú melléklete szerint (2021. szeptember hó)

A helyi önkormányzatok felhalmozási célú kiegészítő támogatásai 50 000 000

| | | | |
|---|------------|--|------------|
| <i>Belterületi utak, járdák, hidak felújítása előirányzata nő</i> | 50 000 000 | <i>Tartalékok - Általános tartalék előirányzata nő</i> | 50 000 000 |
| | | Melyből: | |
| | | Egyéb működési célú kiadások | 50 000 000 |

Megjegyzés: Támogatói okirat alapján folyósított vissza nem térítendő támogatás.

(2) Bevételek 41 063 435

a) Intézményi működési bevételek -36 410 900

| | | | |
|---|------------|--|------------|
| <i>Szolnok Megyei Jogú Város Intézményszolgálat - SZMJV Intézményszolgálat saját költségvetés működési bevételek előirányzata csökken</i> | 32 702 500 | <i>Szolnok Megyei Jogú Város Intézményszolgálat - SZMJV Intézményszolgálat saját költségvetés kiadási előirányzata csökken</i> | 32 702 500 |
| Melyből: | | Melyből: | |
| Ellátási díjak | | Dologi kiadások | |
| 25 750 000 | | 32 702 500 | |
| Kiszámlázott általános forgalmi adó és visszatérítése | | | |
| 6 952 500 | | | |

| | | | |
|---|-----------|--|-----------|
| <i>Szolnok Megyei Jogú Város Intézményszolgálat - Szolnok Városi Óvodák működési bevételek előirányzata csökken</i> | 3 708 400 | <i>Szolnok Megyei Jogú Város Intézményszolgálat - Szolnok Városi Óvodák kiadási előirányzata csökken</i> | 3 708 400 |
| Melyből: | | Melyből: | |
| Ellátási díjak | | Dologi kiadások | |
| 2 920 000 | | 3 708 400 | |
| Kiszámlázott általános forgalmi adó és visszatérítése | | | |
| 788 400 | | | |

Megjegyzés: Járványügyi helyzet miatt a gyermekétkeztetés bevételekiesése.

b) ÁFA bevételek, visszatérülések

71 888 381

| | |
|-----------------------------------|------------|
| Áfa visszatérülés előirányzata nő | 71 888 381 |
|-----------------------------------|------------|

| | |
|--|------------|
| ÁFA fizetési kötelezettség előirányzata nő | 71 888 381 |
| Melyből: | |
| Dologi kiadások | 71 888 381 |

Megjegyzés: Felhalmozási jellegű bevétel áfája.

c) Működési célú támogatások államháztartáson belülről

5 124 285

| | |
|--|---------|
| Közfoglalkoztatás támogatása előirányzata nő | 119 403 |
|--|---------|

| | |
|--|---------|
| Igazgatási kiadások - Önkormányzat igazgatási kiadásai előirányzata nő | 119 403 |
| Melyből: | |
| Személyi juttatás | 110 815 |
| Munkaadókat terhelő járulékok és szociális hozzájárulási adó | 8 588 |

Megjegyzés: Támogatás Munkaügyi Központtal kötött hatósági szerződés alapján.

| | |
|---------------------------------------|-----------|
| Diák munka támogatása előirányzata nő | 5 004 882 |
|---------------------------------------|-----------|

| | |
|--|-----------|
| Igazgatási kiadások - Önkormányzat igazgatási kiadásai előirányzata nő | 5 004 882 |
| Melyből: | |
| Személyi juttatás | 5 004 882 |

Megjegyzés: Támogatás Munkaügyi Központtal kötött hatósági szerződés alapján.

e) Felhalmozási célú átvett pénzeszközök

461 669

| | |
|---|---------|
| Közcélú érdekeltségi hozzájárulás vízpart krt V - VI tömb előirányzata nő | 461 669 |
|---|---------|

| | |
|---|---------|
| Tartalékok - Fejlesztési feladatok céltartaléka előirányzata nő | 461 669 |
| Melyből: | |
| Egyéb működési célú kiadások | 461 669 |

Megjegyzés: lakossági befizetések.

(3) Intézmények saját hatáskörű előirányzat módosításai

42 324 377

| | |
|---|------------|
| Bevételi előirányzat nő | 42 324 377 |
| ebből: | |
| Egyéb működési célú támogatások bevételei államháztartáson belülről | 23 468 326 |
| Melyből: NEAK-tól átvett támogatás | 10 851 800 |
| Egyéb felhalmozási célú támogatások államháztartáson belülről | 1 500 000 |
| Közhatalmi bevételek | 807 476 |
| Működési bevételek | 13 676 442 |
| Készletértékesítés ellenértéke | |
| Szolgáltatások ellenértéke | 8 000 000 |
| Közvetített szolgáltatások ellenértéke | 2 243 693 |
| Tulajdonosi bevételek | |
| Ellátási díjak | |
| Kiszámlázott általános forgalmi adó és visszatérítése | 2 563 650 |
| Kamatbevételek és más nyereségjellegű bevételek és egyéb pénzügyi műveletek bevételei | |
| Biztosító által fizetett kártérítés | |
| Egyéb működési bevételek | 869 099 |
| Felhalmozási bevételek | 39 970 |
| Működési célú átvett pénzeszközök | 2 832 163 |
| Felhalmozásra átvett pénzeszközök | |
| Maradvány | |
| Önkormányzati támogatás | |
| Kiadási előirányzat nő | 42 324 377 |
| ebből: | |
| Személyi juttatások | -4 362 844 |
| Munkaadókat terhelő járulékok és szociális hozzájárulási adó | 1 900 281 |
| Dologi kiadások | 33 354 083 |
| Ellátottak pénzbeli juttatásai | |
| Egyéb működési célú kiadások | 887 544 |
| Felhalmozási kiadások | 10 545 313 |
| - Beruházás | 10 545 313 |
| - Felújítás | |

A költségvetés főösszegén belüli előirányzat módosítások

(1) Tartalékokat érintő átcsoportosítások

a) Működési költségvetés céltartaléka

| | | | |
|--|-----------|--|-----------|
| Tartalékok - Működési feladatok céltartaléka előirányzata csökken | 9 553 000 | Szolnok Megyei Jogú Város Intézményszolgálat - Szolnok Városi Óvodák önkormányzati támogatás előirányzata nő | 4 369 000 |
| | | Melyből: | |
| | | Munkaadókat terhelő járulékok és szociális hozzájárulási adó | 4 369 000 |
| | | Szolnok Megyei Jogú Város Intézményszolgálat - Szolnok Megyei Jogú Város Önkormányzata Egészségügyi és Bölcsődei Igazgatósága önkormányzati támogatás előirányzata nő | 3 188 000 |
| | | Melyből: | |
| | | Munkaadókat terhelő járulékok és szociális hozzájárulási adó | 3 188 000 |
| | | Kulturális Ellátó Szervezet - Verseghy Ferenc Könyvtár és Közművelődési Intézmény önkormányzati támogatás előirányzata nő | 1 205 000 |
| | | Melyből: | |
| | | Munkaadókat terhelő járulékok és szociális hozzájárulási adó | 1 205 000 |
| | | Kulturális Ellátó Szervezet - Damjanich János Múzeum önkormányzati támogatás előirányzata nő | 791 000 |
| | | Melyből: | |
| | | Munkaadókat terhelő járulékok és szociális hozzájárulási adó | 791 000 |

Megjegyzés: a Rendelet 3.a melléklet tartalékok között szereplő Rehabilitációs hozzájárulás kifizetésének támogatása (2021. II. negyedév)

| | | | |
|--|-----------|--|-----------|
| Tartalékok - Működési feladatok céltartaléka előirányzata csökken | 9 080 000 | Szolnok Megyei Jogú Város Intézményszolgálat - SZMJV Intézményszolgálat saját költségvetés önkormányzati támogatás előirányzata nő | 5 980 000 |
| | | Melyből: | |
| | | Dologi kiadások | 5 080 000 |
| | | Megjegyzés: Forrásigény biztosítása a tavaszi, nyári szünidei gyermekékeztetéshez és nyári napközihez. | |
| | | Humán szakfeladatok cél előirányzatai - Közművelődési feladatok - Szervezetek támogatása Ebből: Egyéb szervezetek támogatása előirányzata nő | 2 400 000 |
| | | Melyből: | |
| | | Egyéb működési célú kiadások | 2 400 000 |
| | | Kulturális Ellátó Szervezet - Verseghy Ferenc Könyvtár és Közművelődési Intézmény önkormányzati támogatási előirányzata nő | 1 600 000 |
| | | Melyből: | |
| | | Beruházási kiadások | 1 600 000 |

Megjegyzés: Közművelődési érdekeltségnövelő támogatás önrésze.

b) Fejlesztési feladatok céltartaléka

| | | | |
|---|------------|---|------------|
| Tartalékok - Fejlesztési feladatok céltartaléka előirányzata csökken | 11 100 000 | Humán szakfeladatok cél előirányzatai - Sport és ifjúsági feladatok - Sport célú támogatás előirányzata nő | 11 100 000 |
| | | Melyből: | |
| | | Egyéb működési célú kiadások | 11 100 000 |

Megjegyzés: A Szanda "Focisuli" Sportegyesület által megvalósítandó sportfejlesztéssel kapcsolatos döntések meghozataláról szóló 68/2018. (IV.26.) közgyűlési határozat alapján forrás biztosítása.

c) Általános tartalék

| | |
|---|---|
| Tartalékok - Általános tartalék előirányzata nő 99 710 356 | <i>Szolnok Megyei Jogú Város Intézményszolgálat - SZMJV Intézményszolgálat saját költségvetés kiadási előirányzata csökken</i> 48 069 500 |
| | Melyből: Dologi kiadások 48 069 500 |
| | Megjegyzés: Előirányzat zárolás - gyermekétkeztetés bevétele kiesése járványügyi helyzet miatt. |
| | <i>Szolnok Megyei Jogú Város Intézményszolgálat - Szolnok Városi Óvodák kiadási előirányzata csökken</i> 51 640 856 |
| | Melyből: Személyi juttatások 9 854 421 Munkaadókat terhelő járulékok és szociális hozzájárulási adó 1 527 435 Dologi kiadások 40 259 000 |

Megjegyzés: Előirányzat zárolás - gyermekétkeztetés bevétele kiesése a járványügyi helyzet miatt, valamint az intézményi engedélyezett létszám csökkenés miatt.

| | |
|--|--|
| Tartalékok - Általános tartalék előirányzata csökken 25 000 000 | <i>Humán szakfeladatok cél előirányzatai - Szociális feladatok - Kistérségi feladatok támogatása előirányzata nő</i> 25 000 000 |
| | Melyből: Egyéb működési célú kiadások 25 000 000 |

Megjegyzés: SZKTT Humán Szolgáltató Központ részére forrás biztosítás a fogyatékos személyek nappali ellátásának kapacitás bővítéséhez.

| | |
|--|--|
| Tartalékok - Általános tartalék előirányzata csökken 50 000 000 | <i>Humán szakfeladatok cél előirányzatai - Közművelődési feladatok - Szervezetek támogatása Ebből: Szolnok Televízió Zrt. támogatása előirányzata nő</i> 50 000 000 |
| | Melyből: Egyéb működési célú kiadások 50 000 000 |

Megjegyzés: Támogatás biztosítása.

(2) Egyéb előirányzat átcsoportosítások

a) Humán szakfeladatok cél előirányzatai

| | |
|--|--|
| <i>Humán szakfeladatok cél előirányzatai - Egészségügyi feladatok - Egészségügyi feladatok, programok támogatása előirányzata csökken</i> 300 551 | <i>Szolnok Megyei Jogú Város Polgármesteri Hivatal Ellátó és Szolgáltató Szervezete önkormányzati támogatás előirányzata nő</i> 300 551 |
| Melyből: Dologi kiadások 300 551 | Melyből: Személyi juttatások 255 354 Munkaadókat terhelő járulékok és szociális hozzájárulási adó 45 197 |

Megjegyzés: Családbarát Szolnok program végrehajtásával kapcsolatos előirányzat rendezése (2021. július-augusztus hó)

b) Várospolitikai

| | |
|---|---|
| <i>Várospolitikai - Koordinációs feladatok előirányzata csökken</i> 590 209 | <i>Várospolitikai - Koordinációs feladatok előirányzata nő</i> 590 209 |
| Melyből: Személyi juttatás 478 050 Munkaadókat terhelő járulékok és szociális hozzájárulási adó 112 159 | Melyből: Dologi kiadások 390 209 Beruházási kiadások 200 000 |

Megjegyzés: Szakmai tartalomnak megfelelő előirányzat rendezés tervezési alapegységen belül.

3. §

Ez a rendelet 2021. szeptember 30-án 15 órakor lép hatályba.

Kelt: Szolnok Megyei Jogú Város Közgyűlésének 2021. szeptember 30-i ülésén.

Saját bevételi többlettel fedezett előirányzat módosítások intézményenként

| Megnevezés | Intézményszolgálat mindösszesen | ebből: | | | | adatok Ft-ban | |
|--|------------------------------------|---|-----------------------|---|---|---|---------|
| | | SZMJV Intézményszolgálat saját költségvetés | Szolnok Városi Óvodák | Szolnok Megyei Jogú Város Önkormányzata Egészségügyi és Bölcsődei Igazgatósága | Szolnok Megyei Jogú Város Polgármesteri Hivatal Ellátó és Szolgáltató Szervezete | Szolnok Megyei Jogú Város Polgármesteri Hivatala | |
| BEVÉTELEK | | | | | | | |
| I. Egyéb működési célú támogatások bevételei államháztartáson belülről | 11 101 800 | | 250 000 | 10 851 800 | 358 209 | 281 234 | |
| <i>Melyből: NEAK-tól átvett támogatás</i> | 10 851 800 | | | 10 851 800 | | | |
| II. Egyéb felhalmozási célú támogatások államháztartáson belülről | | | | | | | |
| III. Közhatalmi bevételek | | | | | | | 807 476 |
| IV. Működési bevételek | 8 839 099 | 8 299 099 | 540 000 | | 2 505 343 | | |
| 1. Készletértékesítés ellenértéke | | | | | | | |
| 2. Szolgáltatások ellenértéke | 8 000 000 | 8 000 000 | | | | | |
| 3. Közvetített szolgáltatások ellenértéke | | | | | | | |
| 4. Tulajdonosi bevételek | | | | | 2 243 693 | | |
| 5. Ellátási díjak | | | | | | | |
| 6. Kiszámlázott általános forgalmi adó és visszatérítése | | | | | 231 650 | | |
| 7. Kamatbevételek és más nyereségjellegű bevételek és egyéb pénzügyi műveletek bevételei | | | | | | | |
| 8. Biztosító által fizetett kártérítés | | | | | | | |
| 9. Egyéb működési bevételek | 839 099 | 299 099 | 540 000 | | 30 000 | | |
| V. Felhalmozási bevételek | | | | | 30 000 | | |
| VI. Működési célú átvett pénzeszközök | | | | | 39 970 | | |
| VII. Felhalmozásra átvett pénzeszközök | | | | | | | |
| VIII. Maradvány | | | | | | | |
| IX. Önkormányzati támogatás | | | | | | | |
| BEVÉTELEK ÖSSZESEN : | 19 940 899 | 8 299 099 | 790 000 | 10 851 800 | 2 903 522 | 1 088 710 | |
| K I A D Á S | | | | | | | |
| I. Személyi juttatások | -7 883 454 | 1 500 000 | -16 960 000 | 7 576 546 | 332 445 | 243 493 | |
| II. Munkaadókat terhelő járulékok és szociális hozzájárulási adó | 1 474 365 | 300 000 | | 1 174 365 | 25 764 | 37 741 | |
| III. Dologi kiadások | 26 349 988 | 6 499 099 | 17 750 000 | 2 100 889 | -6 500 000 | 807 476 | |
| VI. Ellátottak pénzbeli juttatásai | | | | | | | |
| V. Egyéb működési célú kiadások | | | | | | | |
| VI. Felhalmozási kiadások | | | | | | | |
| 1. ebből: beruházás | | | | | 9 045 313 | | |
| 2. felújítás | | | | | 9 045 313 | | |
| KIADÁSOK ÖSSZESEN : | 19 940 899 | 8 299 099 | 790 000 | 10 851 800 | 2 903 522 | 1 088 710 | |

| Megnevezés | Kulturális Ellátó Szervezet mindösszesen | ebből: | | | | Összesen |
|------------------|---|---|---|------------------------|----------------------------------|-------------------|
| | | Kulturális Ellátó Szervezet saját költségvetése | Verseygy Ferenc Könyvtár és Közművelődési Intézmény | Damjanich János Múzeum | Szolnoki Bartók Béla Kamarakórus | |
| BEVÉTELEK | | | | | | |
| I. | Egyéb működési célú támogatások bevételei államháztartáson belülről | 11 727 083 | | | | |
| | <i>Melyből: NEAK-tól átvett támogatás</i> | | 3 764 329 | 492 754 | 7 470 000 | 23 468 326 |
| II. | Egyéb felhalmozási célú támogatások államháztartáson belülről | 1 500 000 | | | | 10 851 800 |
| III. | Közhatalmi bevételek | | | | 1 500 000 | 1 500 000 |
| IV. | Működési bevételek | 2 332 000 | | | | 807 476 |
| 1. | Készletértékesítés ellenértéke | | | 2 332 000 | | 13 676 442 |
| 2. | Szolgáltatások ellenértéke | | | | | |
| 3. | Közvetített szolgáltatások ellenértéke | | | | | 8 000 000 |
| 4. | Tulajdonosi bevételek | | | | | 2 243 693 |
| 5. | Ellátási díjak | | | | | |
| 6. | Kiszámlázott általános forgalmi adó és visszatérítése | 2 332 000 | | | | |
| 7. | Kamatbevételek és más nyereségjellegű bevételek és egyéb pénzügyi műveletek bevételei | | | 2 332 000 | | 2 563 650 |
| 8. | Biztosító által fizetett kártérítés | | | | | |
| 9. | Egyéb működési bevételek | | | | | |
| V. | Felhalmozási bevételek | | | | | 869 099 |
| VI. | Működési célú átvett pénzeszközök | 2 832 163 | | | | 39 970 |
| VII. | Felhalmozásra átvett pénzeszközök | | 2 832 163 | | | 2 832 163 |
| VIII. | Maradvány | | | | | |
| IX. | Önkormányzati támogatás | | | | | |
| | BEVÉTELEK ÖSSZESEN : | 18 391 246 | | | | |
| | K I A D Á S | | 6 596 492 | 2 824 754 | 8 970 000 | 42 324 377 |
| I. | Személyi juttatások | 2 944 672 | | | | |
| II. | Munkaadókat terhelő járulékok és szociális hozzájárulási adó | 362 411 | | 755 758 | 457 312 | -4 362 844 |
| III. | Dologi kiadások | 12 696 619 | | 58 571 | 35 442 | 1 900 281 |
| VI. | Ellátottak pénzbeli juttatásai | | 5 782 163 | 1 444 456 | 5 470 000 | 33 354 083 |
| V. | Egyéb működési célú kiadások | 887 544 | | | | |
| VI. | Felhalmozási kiadások | 1 500 000 | | | 887 544 | 887 544 |
| 1. | ebből: beruházás | 1 500 000 | | | | 1 500 000 |
| 2. | felújítás | | | | | 1 500 000 |
| | KIADÁSOK ÖSSZESEN : | 18 391 246 | 6 596 492 | 2 824 754 | 8 970 000 | 42 324 377 |

Indokolás

Szolnok Megyei Jogú Város Önkormányzatának 2021. évi költségvetéséről szóló 4/2021. (II.18.) önkormányzati rendelet módosításához:

Általános indokolás

A rendelet módosítására vonatkozó javaslat azokat az előirányzat módosításokat tartalmazza, amelyek a gazdálkodás során az intézményi és a hivatali hatáskörben javasolt előirányzat rendelkezésekkel függenek össze.

Jelen rendelet és az európai uniós jogból eredő kötelezettségek összhangban vannak, az Európai Unió alapját képező szerződések vagy uniós jogi aktus rendelkezései előzetes bejelentést vagy egyéb véleményezést a jogszabály megalkotása kapcsán nem írnak elő.

Részletes indokolás

A rendelet 1. §-ához

Az Államháztartásról szóló törvény előírásainak megfelelően a különböző feladatokra átvett pénzeszközök a saját hatáskörű előirányzat módosításokkal együtt teremtik meg azoknak a feladatoknak a fedezetét, melyek a céljellegű előirányzatok rendelkezésre állása miatt a 2021. évi költségvetésben módosításokat eredményeznek.

A járványügyi helyzet miatt a gyermekétkeztetés területén a csökkenő gyermeklétszámra figyelemmel jelentős bevételkiesés keletkezett, ezért szükséges Szolnok Megyei Jogú Város Intézményszolgálatára és Szolnok Városi Óvodák költségvetését módosítani.

A rendelet 2. §-ához

Egyéb előirányzat átcsoportosítások keretében kerül sor – a rendelkezésre jogosultak döntése alapján – a belső feladatokból intézményi, valamint intézményi költségvetésből belső feladatokra történő átcsoportosításokra. Ez utóbbiak jellemzője, hogy az átcsoportosítások az intézmények esetében – a megnövekedett feladatokhoz kapcsolódóan – támogatásnövekedést is jelentenek.

A költségvetés főösszegén belüli előirányzat átcsoportosítások meghatározott körét alkotja a tartalékokból lebontásra kerülő előirányzat rendezés.

Egyéb átcsoportosítások könyveléstechnikai módosítások rendezése miatt szükségesek a szakmai tartalomnak megfelelően.

A rendelet 3. §-ához

A rendelet hatálybalépéséről rendelkezik.

Dr. Sebestyén Ildikó jegyző: Bejelentette, hogy az imént elfogadott rendelet 2021. szeptember 30-án 15.00 órakor lép hatályba.

4. napirendi pont:

Előterjesztés a MUSZOL Nonprofit Kft. 2021. évi üzleti tervének és támogatási szerződésének módosítására

Előadó: Szalay Ferenc polgármester
Fodor György ügyvezető

Fodor György ügyvezető: Elmondta, hogy az előterjesztés a korábban egyeztetett és elvégzett feladatok fedezetének az átvezetéséről szól.

Kérdés, hozzászólás az előterjesztéssel kapcsolatban nem hangzott el.

Szalay Ferenc polgármester: Ismertette, hogy az előterjesztést véleményezte a Jogi, Rendészeti és Ellenőrzési Bizottság, a Pénzügyi, Költségvetési és Közbeszerzési Bizottság, a Városüzemeltetési, Városfejlesztési és Fenntartható Fejlődés Bizottság, amelyek támogatják az előterjesztés elfogadását.

Szavazást rendelt el és megállapította, hogy Szolnok Megyei Jogú Város Közgyűlése – határozathozatalakor jelenlévő képviselők száma 15 fő – 15 igen szavazattal, ellenszavazat és tartózkodás nélkül meghozta a következő határozatot:

268/2021. (IX.30.) határozat

a MUSZOL Nonprofit Kft. 2021. évi üzleti tervének és 2021. évi támogatási szerződésének módosításáról

Szolnok Megyei Jogú Város Közgyűlése a veszélyhelyzet kihirdetéséről és a veszélyhelyzeti intézkedések hatálybalépéséről szóló 27/2021. (I.29.) Korm. rendelet, a katasztrófavédelemről és a hozzá kapcsolódó egyes törvények módosításáról szóló 2011. évi CXXVIII. törvény 46.§ (4) bekezdése, a katasztrófavédelemről és a hozzá kapcsolódó egyes törvények módosításáról szóló 2011. évi CXXVIII. törvény egyes rendelkezéseinek eltérő alkalmazásáról szóló 307/2021. (VI. 5.) Korm. rendelet 1. §-a alapján, figyelemmel Magyarország helyi önkormányzatairól szóló 2011. évi CLXXXIX. törvény 13.§ (1) bekezdés 2. és 12. pontjára és a 107.§-ára, valamint a MUSZOL Nonprofit Kft. Alapító Okiratának 8./ab./ 13. és 28. pontjában foglaltakra, az alábbi határozatot hozza:

Szolnok Megyei Jogú Város Közgyűlése jóváhagyja a MUSZOL Nonprofit Kft. 2021. évi üzleti tervének módosítását a határozat 1. melléklete, és 2021. évi támogatására vonatkozó szerződés-módosításának tervezetét a határozat 2. melléklete szerint és felhatalmazza Szalay Ferenc polgármestert a támogatási szerződés módosítás aláírására.

Határidő: 2021. október 31.

Felelős: Szalay Ferenc polgármester

Végrehajtásban közreműködik:

Műszaki Igazgatóság koordinálásában a Polgármesteri Hivatal szervezeti egységei

Értesülnek: Szalay Ferenc polgármester
Fejér Andor alpolgármester
Györfi Mihály alpolgármester
Miskolczi László alpolgármester
Dr. Sebestyén Ildikó jegyző
Dr. Rácz Andrea aljegyző
MUSZOL Nonprofit Kft. ügyvezető igazgatója

**1. melléklet Szolnok Megyei Jogú Város Önkormányzata Közgyűlésének
268/2021. (IX.30.) határozatához**

**A „Munkalehetőség a Jövőért” Szolnok Nonprofit és Közhasznú Korlátolt Felelősségű
Társaság**

2021. évi üzleti tervének módosítása

Eredménykimutatás (Összköltség eljárással) "A"

adatok ezer Ft-ban

| Sorszám | A tétel megnevezése | 2021. évi terv | 2021. évi módosított terv | módosítás összege | Változás % (terv/várható) |
|---------|--|----------------|---------------------------|-------------------|---------------------------|
| 1 | Egyéb árbevétel- vállalk.jell. | 11 200 | 11 200 | | 0,00% |
| 2 | Közhasznú tevékenység árbevétele | 41 000 | 41 000 | | 0,00% |
| 3 | Belföldi értékesítés árbevétele | 52 200 | 52 200 | | 0,00% |
| 4 | I. sportértekezletes nettó árbevétele | | | | |
| 5 | Értékesítés nettó árbevétele (01+02) | 52 200 | 52 200 | | 0,00% |
| 6 | Saját termelésű készletek állományváltozása | | | | |
| 7 | Saját előállított eszközök aktívált értéke | | | | |
| 8 | Alkalmazotti teljesítmények értéke (e03+04) | | | | |
| 9 | Egyéb bevételek | 147 798 | 153 335 | 5 537 | 3,75% |
| 10 | ebből önkormányzati támogatás | 76 050 | 81 587 | 5 537 | 7,28% |
| 11 | ebből önkormányzati támogatás | | | | |
| 12 | ebből egyéb támogatások | 53 472 | 53 472 | | 0,00% |
| 13 | ebből fejlesztési célú elszámolás | 18 276 | 18 276 | | 0,00% |
| 14 | ebből marketing tám. | | | | |
| 15 | egyéb | | | | |
| 16 | ebből szociális értékvesztés | | | | |
| 17 | Bevétel összesen (I+II+III) | 199 998 | 205 535 | 5 537 | 2,77% |
| 18 | Köztartalmi szolgáltatási díjak | 1 675 | 1 675 | | 0,00% |
| 19 | Létesítmény fenntartás anyagköltsége | | | | |
| 20 | Rendkívüli anyagköltsége | | | | |
| 21 | éven belül elkészült eszközök | | | | |
| 22 | minden más anyag költség | 13 572 | 17 048 | 3 476 | 25,61% |
| 23 | Anyagköltségek összesen | 15 247 | 18 723 | 3 476 | 22,80% |
| 24 | Posta, telefon költségek | 570 | 570 | | 0,00% |
| 25 | Könyvvizsgálat | 360 | 360 | | 0,00% |
| 26 | Karbantartási költségek | 4 000 | 4 000 | | 0,00% |
| 27 | Hirdetés | | | | |
| 28 | Olvasás, továbbképzés | | | | |
| 29 | Utazási, kiküldetési költségek | | | | |
| 30 | Szálláshelyi szolgáltatás | 1 800 | 1 800 | | 0,00% |
| 31 | Foglalkoztatottak munkaadói járuléka | 110 | 110 | | 0,00% |
| 32 | Égyedül munkaadó | 600 | 600 | | 0,00% |
| 33 | Taxidíj | 5 | 5 | | 0,00% |
| 34 | Takarítás, személtisztítás, energia költségek | 4 250 | 4 250 | | 0,00% |
| 35 | Orvosi, gyógyszer, egészségügyi költségek | 4 000 | 4 000 | | 0,00% |
| 36 | bérelési díj | 7 256 | 7 256 | | 0,00% |
| 37 | Egyéb igénybe vett szolgáltatások | 4 011 | 4 011 | | 0,00% |
| 38 | ebből | | | | |
| 39 | szálláshelyi, építési | 11 | 11 | | 0,00% |
| 40 | szabványos | | | | |
| 41 | munkaadói járuléka | 1 000 | 1 000 | | 0,00% |
| 42 | egyéb | 3 600 | 3 600 | | 0,00% |
| 43 | igénybe vett szolgáltatások értéke | 27 562 | 27 562 | | 0,00% |
| 44 | Bankköltség | 750 | 750 | | 0,00% |
| 45 | Restorációs díjak | 1 500 | 1 500 | | 0,00% |
| 46 | Hatalósági díjak | 100 | 100 | | 0,00% |
| 47 | Egyéb szolgáltatások értéke | 2 350 | 2 350 | | 0,00% |
| 48 | Eladott áruk beszerzési értéke | | | | |
| 49 | Eladott (közvetlen) szolgáltatások értéke | | | | |
| 50 | Anyagjellegű ráfordítások (05+06+07+08+09) | 45 159 | 48 635 | 3 476 | 7,70% |
| 51 | Állományérték | 67 056 | 68 840 | 1 784 | 2,66% |
| 52 | Közfoglalkoztatott munkabérek | 45 102 | 45 102 | | 0,00% |
| 53 | Munkaadói járuléka | 480 | 480 | | 0,00% |
| 54 | Tartalékdíjak | 888 | 888 | | 0,00% |
| 55 | Bérlőköltség összesen | 113 526 | 115 310 | 1 784 | 1,57% |
| 56 | Bejegyzési költség | | | | |
| 57 | Saját gépjármű használati költség területe | | | | |
| 58 | Küldetés, napi díj | | | | |
| 59 | Értékesítési költségek és egyéb bevonás területe | | | | |
| 60 | Reprezentáció | 500 | 500 | | 0,00% |
| 61 | Egyéb kifizetés (pl. telefon saját használatra) | 500 | 500 | | 0,00% |
| 62 | Személyi jellegű egyéb kifizetések összesen | 1 000 | 1 000 | | 0,00% |
| 63 | Beruházások | 14 764 | 15 041 | 277 | 1,88% |
| 64 | Személyi jellegű ráfordítások (10+11+12) | 129 290 | 131 351 | 2 061 | 1,59% |
| 65 | Értékesítési költségek leírása | 24 298 | 24 298 | | 0,00% |
| 66 | Iparszociális adó | 739 | 739 | | 0,00% |
| 67 | | | | | |
| 68 | Egyéb nemzeti ráfordítások | 470 | 470 | | 0,00% |

| Sorszám | A tétel megnevezése | 2021. évi terv | 2021. évi módosított terv | módosítás összege | Változás % (terv/várható) |
|---------|---|----------------|---------------------------|-------------------|---------------------------|
| 79 | Egyéb ráfordítások | 1 289 | 1 289 | | 0,00% |
| 79 | ebből értékesítés | | | | |
| 71 | ÜZEMI (ÜZLETI) TEVÉKENYSÉG EREDMÉNYE (I+II+III+IV+V+VI+VII) | 42 | 42 | | 0,00% |
| 72 | Kapott (jutt.) osztalék és részesedés | | | | |
| 73 | ebből kapcsoló vállalkozástól kapott | | | | |
| 74 | Részesedések értékesítésének árfolyamnyeresége | | | | |
| 75 | ebből kapcsoló vállalkozástól kapott | | | | |
| 76 | Helfekedett pénzügyi eszközök kamata, árfolyamny | | | | |
| 77 | ebből kapcsoló vállalkozástól kapott | | | | |
| 78 | Egyéb kapott kamatok kamattellegű bevételek | | | | |
| 79 | ebből kapcsoló vállalkozástól kapott | | | | |
| 80 | Pénzügyi műveletek egyéb bevételei | | | | |
| 81 | Pénzügyi más. bevételei (13+14+15+16+17) | | | | |
| 82 | Helfekedett pénzügyi eszközök árfolyamvesztése | | | | |
| 83 | ebből kapcsoló vállalkozásnak adott | | | | |
| 84 | Fizetendő kamatok és kamattellegű ráfordítások | | | | |
| 85 | ebből kapcsoló vállalkozásnak adott | | | | |
| 86 | Részesedések, értékp. bankbetétek értékesítése | | | | |
| 87 | Pénzügyi műveletek egyéb ráfordításai | | | | |
| 88 | Pénzügyi műveletek ráfordításai (18+19+20+21) | | | | |
| 89 | PÉNZÜGYI MŰVELETEK EREDMÉNYE | | | | |
| 90 | ADÓZÁS ELŐTTI EREDMÉNY (±A±B) | 42 | 42 | | 0,00% |
| 91 | Adófelmentési lehetőségek | | | | |
| 92 | ADÓZOTT EREDMÉNY (±E-XII) | 42 | | | 0,00% |

Kelt: Szolnok, 2021.07.27



**2. melléklet Szolnok Megyei Jogú Város Önkormányzata Közgyűlésének
268/2021. (IX.30.) határozatához**

TÁMOGATÁSI SZERZŐDÉS MÓDOSÍTÁS

mely létrejött egyrészről **Szolnok Megyei Jogú Város Önkormányzata** (nevében eljáró Szalay Ferenc polgármester) Szolnok, Kossuth tér 9., mint **támogató**,
másrészről

neve: **MUSZOL Nonprofit Kft.**

címe: 5000 Szolnok, Kossuth tér 1.

képviselője: Fodor György ügyvezető

közhasznú minősítése: közhasznú

adóhatóságának bejelentett pénzforgalmi jelzőszáma: 11745004-20137814

adóigazgatási azonosító száma:20313720-2-16

telefonszáma, fax száma:56/412-397, 56/513-690

e-mail címe: nonprofitekft@munkalehetoseg.t-online.hu

mint **támogatott** (együttes említésük esetén: **felek**) között

Szolnok Megyei Jogú Város Önkormányzata Polgármesterének 98/2021. (IV.9.) határozatában foglaltak alapján megkötött - a támogatott 2021. december 31.-ig terjedő időszakban történő támogatására vonatkozó - támogatási szerződés (továbbiakban támogatási szerződés) módosítására.

1. Felek a támogatási szerződést a következők szerint módosítják:

1.1. a támogatási szerződés fejrészeiben szereplő támogatott bejelentett pénzforgalmi jelzőszáma „11745004-20137814”-számra módosul,

1.2. a támogatási szerződés 1.1. pontjában szereplő „**76.050.000 Ft-ot**, azaz **hetvenmillió-ötvenezer forintot**” szövegrész helyébe a „**81.586.800 Ft-ot** azaz **nyolcvanegymillió-ötszáznyolcvanhatezer nyolcszáz forintot**” szöveg lép.

1.3. a támogatási szerződés melléklete helyébe jelen szerződés melléklete lép.

2. Jelen támogatási szerződés módosítás az aláírás napján lép hatályba, a támogatási szerződés jelen módosítással nem érintett részei változatlan tartalommal hatályban maradnak.

3. Szerződő felek a fentieket, mint akaratukkal mindenben megegyezőt, elolvasás és értelmezés után a mai napon helybenhagyólag aláírták.

Szolnok,

.....
Fodor György
ügyvezető
támogatott

.....
Szalay Ferenc
polgármester
támogató

**Támogatási szerződésmódosítás melléklete
Melléklet a támogatási szerződéshez**

**KÖLTSÉGGKALKULÁCIÓ TEVÉKENYSÉGENKÉNTI BONTÁSBAN
TÁMOGATÁSI SZERZŐDÉSHEZ**

MUSZOL Nonprofit Kft.

2021. év

| KÖLTSÉGGKALKULÁCIÓ TEVÉKENYSÉGENKÉNTI BONTÁSBAN TÁMOGATÁSI SZERZŐDÉSHEZ | | | |
|--|----|---|--|
| Sorszám | | A tétel megnevezése | 2021. évi összeg (adatok ezer Ft-ban) |
| 1. | | Tevékenységhez közvetlenül kapcsolódó bevételek önkormányzati támogatás nélkül | 98 399 |
| 2. | 5 | Anyagköltségek összesen | 18 723 |
| 3. | 6 | Igénybevett szolgáltatások értéke | 27 562 |
| 4. | 7 | Egyéb szolgáltatások értéke | 2 350 |
| 5. | IV | Anyag jellegű ráfordítások (05+06+07) | 48 635 |
| 6. | 10 | Béreköltségek összesen | 115 310 |
| 7. | 11 | Személyi jellegű egyéb kifizetések összesen | 1 000 |
| 8. | 12 | Bérfeladások | 15 041 |
| 9. | V | Személyi jellegű ráfordítások (10+11+12) | 131 351 |
| 10. | | Önkormányzati támogatás összege (bevételek-kiadások) | -81.587 |

5. napirendi pont:**Előterjesztés a Szolnok TV Zrt-vel kapcsolatos döntések meghozatalára****Előadó:** Szalay Ferenc polgármester

Pető Dávid cégvezető

Kérdés az előterjesztéssel kapcsolatban nem hangzott el.

Szalay Ferenc polgármester: Ismertette, hogy az előterjesztést véleményezte a Jogi, Rendészeti és Ellenőrzési Bizottság, a Pénzügyi, Költségvetési és Közbeszerzési Bizottság, az Oktatási, Kulturális és Ifjúsági Bizottság, a Városüzemeltetési, Városfejlesztési és Fenntartható Fejlődés Bizottság, amelyek támogatják az előterjesztés elfogadását.

H o z z á s z ó l á s o k:

Rehó János képviselő elismerését fejezte ki a Szolnok TV-nél bevezetett műsor újítások miatt, kiemelve „Podcast” rovatukon belül a „Hit Podcast” műsorukat. Reményét fejezte ki, hogy a közeljövőben elérhető lesz egy olyan nézettségi statisztika, ami bemutatja, az új műsorokat milyen számban kísérik figyelemmel.

Pető Dávid cégvezető: Elmondta, a Szolnok TV social media felületeken, a YouTube vagy Facebook oldalukon több ezres számokat tudnak mérni, az erre és az összes műsorukra vonatkozó nézettségi statisztikát el fogják készíteni.

Szalay Ferenc polgármester: Megjegyezte, úgy látja a Szolnok TV saját bevételi terve kellőképpen jó számokat mutat, de az intenzitása még tovább fokozható.

Szavazást rendelt el és megállapította, hogy Szolnok Megyei Jogú Város Közgyűlése – határozathozatalakor jelenlévő képviselők száma 16 fő – 15 igen szavazattal, 1 ellenszavazattal és tartózkodás nélkül meghozta a következő határozatot:

269/2021. (IX.30.) határozat**a Szolnok TV Zrt-vel kapcsolatos döntések meghozataláról**

Szolnok Megyei Jogú Város Közgyűlése a veszélyhelyzet kihirdetéséről és a veszélyhelyzeti intézkedések hatálybalépéséről szóló 27/2021. (I. 29.) Korm. rendelet, a katasztrófavédelemről és a hozzá kapcsolódó egyes törvények módosításáról szóló 2011. évi CXXVIII. törvény 46. § (4) bekezdése, a katasztrófavédelemről és a hozzá kapcsolódó egyes törvények módosításáról szóló 2011. évi CXXVIII. törvény egyes rendelkezéseinek eltérő alkalmazásáról szóló 307/2021. (VI. 5.) Korm. rendelet 1. §-a alapján, figyelemmel Magyarország helyi önkormányzatairól szóló 2011. évi CLXXXIX. törvény 13. § (1) bekezdés 7. pontjára és a 107. §-ára, valamint a Szolnok TV Zrt. alapító okiratának VII. 7.4.1. e./ és g./ pontjaiban foglaltakra az alábbi határozatot hozza:

1./ Szolnok Megyei Jogú Város Közgyűlése a Szolnok TV Zrt. veszteség csökkentésére készített javaslatát, intézkedési tervét tudomásul vette a határozat 1. melléklete szerint azzal, hogy az üzleti tervben foglalt veszteség csökkentése érdekében felkéri az igazgatóságot és a cégvezetőt, hogy tegye meg a szükséges intézkedéseket.

2./ Szolnok Megyei Jogú Város Közgyűlése a Szolnok TV Zrt. 2021. évi üzleti tervének módosítását a határozat 2. melléklete szerint jóváhagyja.

3./ Szolnok Megyei Jogú Város Közgyűlése a Szolnok TV Zrt. 2021. január 1-jétől 2021. december 31-ig terjedő időszakra vonatkozó támogatási szerződésének módosítását a határozat 3. melléklete szerint jóváhagyja és felhatalmazza Szalay Ferenc polgármestert annak aláírására.

Felelős: Szalay Ferenc polgármester

Határidő a szerződés aláírására: azonnal

Végrehajtásban közreműködik:

Humán Igazgatóság koordinálásában a Polgármesteri Hivatal szervezeti egységei

4./ Jelen határozat érvényességének feltétele az 25.000.000.-Ft többlettámogatás biztosításáról rendelkező - Szolnok Megyei Jogú Város Önkormányzata 2021. évi költségvetési rendeletét módosító – önkormányzati rendelet hatályba lépése.

Értesülnek: Szalay Ferenc polgármester
Fejér Andor alpolgármester
Györfi Mihály alpolgármester
Miskolczi László alpolgármester
Dr. Sebestyén Ildikó jegyző
Dr. Rác Andrea aljegyző
Polgármesteri Hivatal igazgatói
Pető Dávid, a Szolnok TV Zrt. cégvezetője

**1. melléklet Szolnok Megyei Jogú Város Önkormányzata Közgyűlésének
269./2021. (IX.30.) határozatához**

Szolnok TV Zrt. veszteség csökkentésére készített intézkedési terv

A Szolnok TV Zrt. Igazgatóságának 1/2021.(IX.15.) számú határozata:

Az ügyvezetés, az Igazgatóság a Szolnok TV Zrt. 2021. évi üzleti tervének és 2021. évi támogatásának jóváhagyásáról szóló, Szolnok Megyei Jogú Város Önkormányzata Polgármesterének 96/2021. (IV.09.) számú határozata 3. pontja rendelkezéseinek megfelelően megfogalmazta, kimunkálta a Szolnok TV Zrt. veszteségének csökkentésére vonatkozó javaslatát, intézkedési tervét, miszerint:

„A Szolnok Televízió hatóköre bővült, így adását az eddiginél is többen, nagyjából 200.000-en tudják fogni. Ennek okán érdemes lenne a szomszédos településeket felkeresni és egy-egy kedvező hirdetési csomagot összeállítani, illetve felkínálni a településeknek. Ezek árai a települések lakosságának számához igazítva lehet sávós. A csomag tartalmazhat képújság hirdetést és alkalmanként – havonta - egy nagyobb, fontosabb rendezvényükön való forgatást. Ha a környező települések legalább 50 százalékaival sikerülne megegyezni jelentős reklámbevételt könyvelhetne el a televízió, ami csökkentené a veszteséget.

A Szolnok Televízió Zrt. és a Jász-Nagykun-Szolnok Megyei Önkormányzat között korábban szerződéses viszony volt, mely havi műsorkészítésről szólt. 2020-ban ezt a szerződést nem kötötte újra a két fél, amennyiben a fentiekre vonatkozó szerződés megfelelő tárgyalások útján újra megkötetik, szintén jelentős bevételként lehetne elkönyvelni, amelynek eredményeként csökkenhetne a veszteség.

A megyei önkormányzathoz hasonlóan a Jász-Nagykun-Szolnok Megyei Kormányhivatal is partner volt korábban. Ennek a kapcsolatnak is vége szakadt 2020-ban, melyet szintén újra kell tárgyalni, hasonlóan, mint a megyei önkormányzat esetében, amely együttműködés szintén bevételt termelne.

A Szolnok TV elkezdett nyitni a Tisza-tó irányába, melynek első lépéseként több települést bemutató kisfilmet készített, s ebből bevétel származott. Ezt az irányvonalat követve további jelentős bevétellel lehet számolni.”

Szolnok, 2021.09.16.



Pető Dávid
cégvezető, Szolnok TV

SZOLNOK TELEVÍZIÓ ZRT.
5000 Szolnok, Hild tér 1.
Adószám: 11279787-2-16
Bankszámla:
0918001-00000069-2542000F

2. melléklet Szolnok Megyei Jogú Város Önkormányzata Közgyűlésének
269.../2021. (IX.30.) határozatához

Szolnok TV Zrt. 2021. évi üzleti tervének módosítása

Eredménykimutatás (Összköltség eljárással) "A"

| Számszám | A társaság megnevezése | 2020. évi előzetes beszámoló | 2020. évi beszámoló | 2020. évi záróéves beszámoló | 2021. évi beszámoló | 2021. évi előzetes beszámoló | Előirányzott 2021. évi beszámoló | Változás % (2021. évi beszámolóhoz képest) |
|----------|------------------------|------------------------------|---------------------|------------------------------|---------------------|------------------------------|----------------------------------|--|
| 1 | kezelési költség | 3 | 3 | 3 | - | - | 3 | -100,00% |
| 2 | szolgáltatás-költség | 4932 | 5205 | 11 093 | 23 900 | 23 260 | 11 367 | 101,92% |
| 3 | szolgáltatás-költség | 9 022 | 5 204 | 11 093 | 23 900 | 23 260 | 11 367 | 333,42% |
| 4 | szolgáltatás-költség | - | - | - | - | - | - | -100,00% |
| 5 | szolgáltatás-költség | - | - | - | - | - | - | -100,00% |
| 6 | szolgáltatás-költség | - | - | - | - | - | - | -100,00% |
| 7 | szolgáltatás-költség | - | - | - | - | - | - | -100,00% |
| 8 | szolgáltatás-költség | - | - | - | - | - | - | -100,00% |
| 9 | szolgáltatás-költség | - | - | - | - | - | - | -100,00% |
| 10 | szolgáltatás-költség | - | - | - | - | - | - | -100,00% |
| 11 | szolgáltatás-költség | - | - | - | - | - | - | -100,00% |
| 12 | szolgáltatás-költség | - | - | - | - | - | - | -100,00% |
| 13 | szolgáltatás-költség | - | - | - | - | - | - | -100,00% |
| 14 | szolgáltatás-költség | - | - | - | - | - | - | -100,00% |
| 15 | szolgáltatás-költség | - | - | - | - | - | - | -100,00% |
| 16 | szolgáltatás-költség | - | - | - | - | - | - | -100,00% |
| 17 | szolgáltatás-költség | - | - | - | - | - | - | -100,00% |
| 18 | szolgáltatás-költség | - | - | - | - | - | - | -100,00% |
| 19 | szolgáltatás-költség | - | - | - | - | - | - | -100,00% |
| 20 | szolgáltatás-költség | - | - | - | - | - | - | -100,00% |
| 21 | szolgáltatás-költség | - | - | - | - | - | - | -100,00% |
| 22 | szolgáltatás-költség | - | - | - | - | - | - | -100,00% |
| 23 | szolgáltatás-költség | - | - | - | - | - | - | -100,00% |
| 24 | szolgáltatás-költség | - | - | - | - | - | - | -100,00% |
| 25 | szolgáltatás-költség | - | - | - | - | - | - | -100,00% |
| 26 | szolgáltatás-költség | - | - | - | - | - | - | -100,00% |
| 27 | szolgáltatás-költség | - | - | - | - | - | - | -100,00% |
| 28 | szolgáltatás-költség | - | - | - | - | - | - | -100,00% |
| 29 | szolgáltatás-költség | - | - | - | - | - | - | -100,00% |
| 30 | szolgáltatás-költség | - | - | - | - | - | - | -100,00% |
| 31 | szolgáltatás-költség | - | - | - | - | - | - | -100,00% |
| 32 | szolgáltatás-költség | - | - | - | - | - | - | -100,00% |
| 33 | szolgáltatás-költség | - | - | - | - | - | - | -100,00% |
| 34 | szolgáltatás-költség | - | - | - | - | - | - | -100,00% |
| 35 | szolgáltatás-költség | - | - | - | - | - | - | -100,00% |
| 36 | szolgáltatás-költség | - | - | - | - | - | - | -100,00% |
| 37 | szolgáltatás-költség | - | - | - | - | - | - | -100,00% |
| 38 | szolgáltatás-költség | - | - | - | - | - | - | -100,00% |
| 39 | szolgáltatás-költség | - | - | - | - | - | - | -100,00% |
| 40 | szolgáltatás-költség | - | - | - | - | - | - | -100,00% |
| 41 | szolgáltatás-költség | - | - | - | - | - | - | -100,00% |
| 42 | szolgáltatás-költség | - | - | - | - | - | - | -100,00% |
| 43 | szolgáltatás-költség | - | - | - | - | - | - | -100,00% |
| 44 | szolgáltatás-költség | - | - | - | - | - | - | -100,00% |
| 45 | szolgáltatás-költség | - | - | - | - | - | - | -100,00% |
| 46 | szolgáltatás-költség | - | - | - | - | - | - | -100,00% |
| 47 | szolgáltatás-költség | - | - | - | - | - | - | -100,00% |
| 48 | szolgáltatás-költség | - | - | - | - | - | - | -100,00% |
| 49 | szolgáltatás-költség | - | - | - | - | - | - | -100,00% |
| 50 | szolgáltatás-költség | - | - | - | - | - | - | -100,00% |
| 51 | szolgáltatás-költség | - | - | - | - | - | - | -100,00% |
| 52 | szolgáltatás-költség | - | - | - | - | - | - | -100,00% |
| 53 | szolgáltatás-költség | - | - | - | - | - | - | -100,00% |
| 54 | szolgáltatás-költség | - | - | - | - | - | - | -100,00% |
| 55 | szolgáltatás-költség | - | - | - | - | - | - | -100,00% |
| 56 | szolgáltatás-költség | - | - | - | - | - | - | -100,00% |
| 57 | szolgáltatás-költség | - | - | - | - | - | - | -100,00% |
| 58 | szolgáltatás-költség | - | - | - | - | - | - | -100,00% |
| 59 | szolgáltatás-költség | - | - | - | - | - | - | -100,00% |
| 60 | szolgáltatás-költség | - | - | - | - | - | - | -100,00% |
| 61 | szolgáltatás-költség | - | - | - | - | - | - | -100,00% |
| 62 | szolgáltatás-költség | - | - | - | - | - | - | -100,00% |
| 63 | szolgáltatás-költség | - | - | - | - | - | - | -100,00% |
| 64 | szolgáltatás-költség | - | - | - | - | - | - | -100,00% |
| 65 | szolgáltatás-költség | - | - | - | - | - | - | -100,00% |
| 66 | szolgáltatás-költség | - | - | - | - | - | - | -100,00% |
| 67 | szolgáltatás-költség | - | - | - | - | - | - | -100,00% |
| 68 | szolgáltatás-költség | - | - | - | - | - | - | -100,00% |
| 69 | szolgáltatás-költség | - | - | - | - | - | - | -100,00% |
| 70 | szolgáltatás-költség | - | - | - | - | - | - | -100,00% |
| 71 | szolgáltatás-költség | - | - | - | - | - | - | -100,00% |
| 72 | szolgáltatás-költség | - | - | - | - | - | - | -100,00% |
| 73 | szolgáltatás-költség | - | - | - | - | - | - | -100,00% |
| 74 | szolgáltatás-költség | - | - | - | - | - | - | -100,00% |
| 75 | szolgáltatás-költség | - | - | - | - | - | - | -100,00% |
| 76 | szolgáltatás-költség | - | - | - | - | - | - | -100,00% |
| 77 | szolgáltatás-költség | - | - | - | - | - | - | -100,00% |
| 78 | szolgáltatás-költség | - | - | - | - | - | - | -100,00% |
| 79 | szolgáltatás-költség | - | - | - | - | - | - | -100,00% |
| 80 | szolgáltatás-költség | - | - | - | - | - | - | -100,00% |
| 81 | szolgáltatás-költség | - | - | - | - | - | - | -100,00% |
| 82 | szolgáltatás-költség | - | - | - | - | - | - | -100,00% |
| 83 | szolgáltatás-költség | - | - | - | - | - | - | -100,00% |
| 84 | szolgáltatás-költség | - | - | - | - | - | - | -100,00% |
| 85 | szolgáltatás-költség | - | - | - | - | - | - | -100,00% |
| 86 | szolgáltatás-költség | - | - | - | - | - | - | -100,00% |
| 87 | szolgáltatás-költség | - | - | - | - | - | - | -100,00% |
| 88 | szolgáltatás-költség | - | - | - | - | - | - | -100,00% |
| 89 | szolgáltatás-költség | - | - | - | - | - | - | -100,00% |
| 90 | szolgáltatás-költség | - | - | - | - | - | - | -100,00% |
| 91 | szolgáltatás-költség | - | - | - | - | - | - | -100,00% |
| 92 | szolgáltatás-költség | - | - | - | - | - | - | -100,00% |
| 93 | szolgáltatás-költség | - | - | - | - | - | - | -100,00% |
| 94 | szolgáltatás-költség | - | - | - | - | - | - | -100,00% |
| 95 | szolgáltatás-költség | - | - | - | - | - | - | -100,00% |
| 96 | szolgáltatás-költség | - | - | - | - | - | - | -100,00% |
| 97 | szolgáltatás-költség | - | - | - | - | - | - | -100,00% |
| 98 | szolgáltatás-költség | - | - | - | - | - | - | -100,00% |
| 99 | szolgáltatás-költség | - | - | - | - | - | - | -100,00% |
| 100 | szolgáltatás-költség | - | - | - | - | - | - | -100,00% |

Szolnok TV Zrt. Üzleti terv módosítása

Szolnok Megyei Jogú Város Önkormányzata 25.000.000 Ft-tal növeli a Szolnok TV 2021. évi költségvetését.

A 25.000.000 forintos támogatást a működési költségekre fordítja a Szolnok Televízió, a havi költségeket fedezi belőle. Így a munkabéreket a hozzá tartozó járulékokkal, a rezsiköltségeket, az Aba-Novák Agóra számára fizetendő bérleti díjat, a jogdíjakat, illetve a hiteltartozást. Tovább a technikai eszközök javítását, karbantartását.

Szolnok, 2021.09.22.



Pető Dávid

cégvezető

SZOLNOK TELEVIZIÓ ZRT.
5000 Szolnok, Hild tér 1.
Adószám: 11279787-2-16
Bankszámla:
10918001-00000069-25420006

**3. melléklet Szolnok Megyei Jogú Város Önkormányzata Közgyűlésének
...../2021. (IX.30.) határozatához**

TÁMOGATÁSI SZERZŐDÉS MÓDOSÍTÁS

Mely létrejött egyrészről **Szolnok Megyei Jogú Város Önkormányzata** (nevében eljáró Szalay Ferenc polgármester) Szolnok, Kossuth tér 9., mint **támogató**,
másrészről

neve: **Szolnok TV Zrt.**

címe: **5000 Szolnok, Hild János tér 1.**

képviselője: **Pető Dávid cégvezető**

közhasznú minősítése: -

adóhatóságnak bejelentett pénzforgalmi jelzőszáma: **10918001-00000069-25420006**

adóigazgatási azonosító száma: **11279787-2-16**

telefonszáma, fax száma: **06-56/426-244,**

e-mail címe: **peto.david@szolnoktv.hu**

mint **támogatott** (együttes említésük esetén: **felek**) között

Szolnok Megyei Jogú Város Önkormányzata Polgármesterének 96/2021. (IV.9.) határozatában foglaltak alapján megkötött - a támogatott 2021. december 31.-ig terjedő időszakban történő támogatására vonatkozó - támogatási szerződés (továbbiakban támogatási szerződés) módosítására.

1. Felek a támogatási szerződést a következők szerint módosítják:

1.1. a támogatási szerződés 1. pontjában szereplő

„Támogató a támogatott részére jelen és a felek között 2020. december 16. napján kötött szerződés alapján összesen 100 000 000,- Ft-ot, azaz százmillió forintot utal át támogatás céljából a televíziós kommunikáció biztosítására, lakosság tájékoztatására, közművelődési feladatok ellátására 2021. január 1-jétől 2021. december 31-ig terjedő időszakban történő felhasználásra a felek által egyeztetett időpontban.”

szövegrész helyébe a

„Támogató a támogatott részére jelen és a felek között 2020. december 16. napján kötött szerződés alapján összesen 125 000 000,- Ft-ot, azaz százhuszonötmillió forintot utal át támogatás céljából a televíziós kommunikáció biztosítására, lakosság tájékoztatására, közművelődési feladatok ellátására 2021. január 1-jétől 2021. december 31-ig terjedő időszakban történő felhasználásra a felek által egyeztetett időpontban.”

szöveg lép.

1.2. a támogatási szerződés melléklete helyébe jelen szerződés melléklete lép.

2. Jelen támogatási szerződés módosítás az aláírás napján lép hatályba, a támogatási szerződés jelen módosítással nem érintett részei változatlan tartalommal hatályban maradnak.

3. Szerződő felek a fentieket, mint akaratukkal mindenben megegyezőt, elolvasás és értelmezés után a mai napon helybenhagyólag aláírták.

Szolnok, 20.....

.....
Pető Dávid
cégvezető
támogatott

.....
Szalay Ferenc
polgármester
támogató

Szolnok, 20.....

.....
pénzügyi
ellenjegyző

Támogatási szerződésmódosítás melléklete
Melléklet a támogatási szerződéshez

KÖLTSÉGGKALKULÁCIÓ TÁMOGATÁSI SZERZŐDÉSHEZ

| a tétel megnevezése | 2021.évi összeg |
|--|-----------------|
| | (ezer Ft-ban) |
| Tevékenységhez közvetlenül kapcsolódó bevételek (kereskedelmi bevételek, pályázatok, egyéb bevételek) | 79 020 |

| | |
|--|-----------|
| Anyagköltségek | 8 014 |
| Igénybevett szolgáltatások | 86 482 |
| Egyéb szolgáltatások | 3 836 |
| Anyag jellegű ráfordítások | 98 332 |
| Béreköltségek összesen | 91 879 |
| Személyi jellegű kifizetések | 1 864 |
| bérfelrakások | 16 249 |
| Személyi jellegű ráfordítások | 109 992 |
| Egyéb bevétel terhelő kiadás - egyéb ráfordítás | 20 624 |
| Egyéb bevételt terhelő kiadás - eredmény | - |
| veszteség | - 24 928 |
| Önkormányzati támogatás összege (bevételek-kiadások) | - 125 000 |

6. napirendi pont:

Előterjesztés a Szolnoki Városüzemeltetési Kft.-vel kapcsolatos fejlesztési döntések meghozatalára

Előadó: Szalay Ferenc polgármester

Lits László ügyvezető igazgató

Kérdés:

Galló György Péter képviselő: Jelezte az előterjesztés 2. pontjával kapcsolatosan lenne kérdése. Megjegyezte, Miskolczi László alpolgármester már említette az utcabútorok beszerzésének tervezett időpontját, de ő konkrétan a forgalomcsillapító küszöb beszerzésére kíváncsi, mert a választókerzetében, a Karczag László utcai tízemeletesek hátsó kijárata úgy van kialakítva, hogy az azt használók közvetlenül az úttestre lépnek ki, ami az ott közlekedő gépjárművek miatt balesetveszélyes. Elmondta, a háztömb lakói emiatt kérték a forgalomcsillapító eszközök kihelyezését, amit a Műszaki Igazgatóság jóváhagyott. Kérdése arra vonatkozott, mikor tudják megoldani ezt a problémát?

Lits László ügyvezető igazgató: Válaszában ismertette, hogy a Műszaki Igazgatóság által jelzett utcabútorokat azonnal megrendelték, ez alól egyetlen kivétel volt a forgalomlassító küszöb, mert annak beszerzése rövidebb idő alatt tud megvalósulni, mint a többi utcabútoré, amiknek a beszerzése átlagosan 6-12 hét. Jelezte, hogy munkatársaival egyeztetve a forgalomlassító eszköz beszerzését elindítják, meggyorsítják.

Az utcai hulladékgyűjtő-edények kihelyezésével kapcsolatosan elmondta, hogy azokat december elején kezdik el kihelyezni az egyeztetett helyekre. A padok kihelyezése pedig jövő év tavaszán valósul meg.

Szalay Ferenc polgármester: Ismertette, hogy az előterjesztést véleményezte a Jogi, Rendészeti és Ellenőrzési Bizottság, a Pénzügyi, Költségvetési és Közbeszerzési Bizottság, a Városüzemeltetési, Városfejlesztési és Fenntartható Fejlődés Bizottság, amelyek támogatják az előterjesztés elfogadását.

H o z z á s z ó l á s o k:

Borda Zoltán Tibor képviselő: Hozzászólásában először az előterjesztés formai hibájára hívta fel a figyelmet, miszerint a 2. oldal alján és a 3. oldal elején is van 4. pont. Majd ismertette, hogy a közgyűlés 2019. április 25-én hozott 103. számú határozatával az utasvárók működtetését átadta a Szolnoki Városüzemeltetési Kft.-nek. A közgyűlési határozat tartalmaz olyan rendelkezést, hogy a cégnek minden évben május 31-ig erről a tevékenységéről beszámolót kell készítenie, amit a közgyűlésnek el kell fogadnia. Ezzel kapcsolatosan jelezte, sem tavaly, sem idén nem találkozott ilyen előterjesztéssel. Ismertette továbbá, hogy az anyagban leírtak szerint az önkormányzat az utasvárók berendezésére rendelkezik biztosítással, ezért úgy véli, ha megrongálják a buszmegállókat, akkor a biztosító felé kárigénnyel lehet élni. Azt nem tudja, hogy ezt megteszi-e az önkormányzat, viszont 2019. decembere óta már többször jelezte, hogy kerzetében van két olyan buszmegálló, ahol egy-egy kitörött üveglapot kellene pótolni, de az mégsem történt meg.

Lits László ügyvezető igazgató: Tájékoztatást adott arról, hogy az utasvárók 2019 évi pénzügyi beszámolóját 2020-ban, a 2020 évi beszámolóját pedig 2021-ben megküldték az önkormányzatnak. Beszámolt arról, hogy a szerződésükben foglaltak szerint minden évben műszaki állapotfelmérést is készítenek. 2021-ben szintén készül egy ilyen jelentés, amit kiegészítenek a buszmegállók rongálásából adódó teljes felújítással. Jelezte, ez jelentős összegű lesz, akár a 10, 20 millió forintot is meg fogja haladni. Elmondta, több olyan buszmegálló is van a városban ahol évek óta nincsenek

pótolva a hiányzó üveglapok. Ezeket először beárazzák, majd ennek összegét behozzák a 2022-es költségvetésbe. Úgy véli, ha megvalósulna az utasvárók teljes rekonstrukciója, azt követően már csak a folyamatos karbantartást kell végezni a buszmegállókon.

Szalay Ferenc polgármester: Szavazást rendelt el és megállapította, hogy Szolnok Megyei Jogú Város Közgyűlése – határozathozatalkor jelenlévő képviselők száma 17 fő – 16 igen szavazattal, ellenszavazat nélkül és 1 tartózkodás mellett meghozta a következő határozatot:

**270/2021. (IX.30.) határozat
a Szolnoki Városüzemeltetési Kft.-vel kapcsolatos fejlesztési döntések meghozataláról**

Szolnok Megyei Jogú Város Közgyűlése a veszélyhelyzet kihirdetéséről és a veszélyhelyzeti intézkedések hatálybalépéséről szóló 27/2021. (I. 29.) Korm. rendelet, a katasztrófavédelemről és a hozzá kapcsolódó egyes törvények módosításáról szóló 2011. évi CXXVIII. törvény 46. § (4) bekezdése, a katasztrófavédelemről és a hozzá kapcsolódó egyes törvények módosításáról szóló 2011. évi CXXVIII. törvény egyes rendelkezéseinek eltérő alkalmazásáról szóló 307/2021. (VI. 5.) Korm. rendelet 1. §-a alapján, figyelemmel Magyarország helyi önkormányzatairól szóló 2011. évi CLXXXIX. törvény 13.§ (1) bekezdésének 2. pontjára és 107. §-ára, a Szolnoki Városüzemeltetési Kft. alapító okiratának VI. 2./ i./ pontjában foglaltakra, az alábbi határozatot hozza:

1. Szolnok Megyei Jogú Város Közgyűlése dönt – a kivitelező Szolnoki Városüzemeltetési Kft., a víziközmű-szolgáltató VCSM ZRt., valamint a műszaki ellenőri feladatokat ellátó SZOLLAK Kft. állásfoglalása és javaslata alapján – a Laki Kálmán híd felülvizsgálatához és rekonstrukciója keretében a víziközművezetékek felületkezelési és kapcsolódó szükséges munkáinak elvégzéséről.

2. Szolnok Megyei Jogú Város Önkormányzata a szükséges többletforrást bruttó 85.000.000 Ft összegben határozat 1. pontja szerinti beruházás megvalósításához beruházási hitel formájában a 2021., 2022. évi költségvetése terhére biztosítja. A Közgyűlés felhatalmazza Szalay Ferenc polgármestert a fedezet biztosításával kapcsolatos valamennyi intézkedés megtételére, dokumentumok aláírására illetve a kapcsolódó vállalkozási szerződések módosítására, Szolnok Megyei Jogú Város Polgármestere 42/2021. (II.15.) sz. határozata alapján.

Határidő: azonnal

Felelős: Szalay Ferenc polgármester

Végrehajtásban közreműködik: Gazdasági Igazgatóság koordinálásában a Polgármesteri Hivatal szervezeti egységei

3. A határozat 1. pontja szerinti beruházással kapcsolatosan a Támogató szervezet értesítését, a Támogatói okirattal kapcsolatos adatszolgáltatást, valamint valamennyi nyilatkozat, beszámolási kötelezettség teljesítését meg kell tenni.

Határidő: azonnal és a szakmai tartalom függvényében felállított projektütemezésnek megfelelően

Felelős: dr. Sebestyén Ildikó jegyző

Végrehajtásban közreműködik: Fejlesztési Igazgatóság koordinálásában a Polgármesteri Hivatal szervezeti egységei

4. Szolnok Megyei Jogú Város Közgyűlése dönt Szolnok Megyei Jogú Város Önkormányzata 2021. évi költségvetése terhére:

4.1. utcabútorok, forgalomcsillapító eszközök beszerzése, játszótéri elemek beszerzése szállítással és telepítéssel együtt (önkormányzati képviselői javaslatok figyelembevételével)

- 4.2. Közvilágítás fejlesztése a Thököly u. mentén,
- 4.3. Közvilágítás fejlesztése a Szántó krt. mentén,
- 4.4. Sportreptér környékén gyalogátkelőhely létesítése,
- 4.5. Petőfi u. 1. sz. környéki járda felújítása,
- 4.6. megállóhelyek és utasvárók fejlesztése
beruházások megvalósításáról.

Szolnok Megyei Jogú Város Közgyűlése a határozat 1-2. mellékletei szerint jóváhagyja a Szolnoki Városüzemeltetési Kft.-vel kötendő szerződéseket és felhatalmazza Szalay Ferenc polgármestert azok megkötésére.

Határidő: 2021. október 31.

Felelős: Szalay Ferenc polgármester

Végrehajtásban közreműködik: Műszaki Igazgatóság koordinálásában a Polgármesteri Hivatal szervezeti egységei

Értesülnek: Szalay Ferenc polgármester
Fejér Andor alpolgármester
Györfi Mihály alpolgármester
Miskolczi László alpolgármester
Dr. Sebestyén Ildikó jegyző
Dr. Rác Andrea aljegyző
Polgármesteri Hivatal igazgatói
Szolnoki Városüzemeltetési Kft.
VCSM Zrt. Szolnok
SZOLLAK Kft.

1. melléklet Szolnok Megyei Jogú Város Önkormányzata Közgyűlésének 270/2021. (IX.30.) határozatához

VÁLLALKOZÁSI SZERZŐDÉS

amely létrejött egyrészről

Szolnok Megyei Jogú Város Önkormányzata

Székhely: 5000 Szolnok, Kossuth tér 9.

Képviseli: Szalay Ferenc polgármester,
mint Megrendelő (a továbbiakban: **Megrendelő**),

másrészről a

Szolnoki Városüzemeltetési Kft.

Székhely: 5000 Szolnok, József Attila út 85.

Cégjegyzékszám: 16-09-017113

Bankszámlaszám: 11745004-21387548-00000000

képviseli: Lits László ügyvezető

mint Vállalkozó (a továbbiakban: **Vállalkozó**),

a továbbiakban együtt: **Szerződő felek** között alulírott napon és helyen az alábbi feltételek szerint:

1. A Szerződés tárgya

Szerződő Felek rögzítik, hogy 2017. március 31. napján egyes települési önkormányzati feladatok ellátására keretmegállapodást (továbbiakban: keretszerződés) kötöttek.

Jelen Szerződés aláírásával Megrendelő megrendeli, a Vállalkozó pedig elvállalja

- 1.1. utcabútorok, forgalomcsillapító eszközök beszerzése, játszótéri elemek beszerzése szállítással és telepítéssel együtt (önkormányzati képviselői javaslatok figyelembevételével)
- 1.2. Közvilágítás fejlesztése a Thököly u. mentén,
- 1.3. Közvilágítás fejlesztése a Szántó krt. mentén,
- 1.4. Sportreptér környékén gyalogátkelőhely létesítése,
- 1.5. Petőfi u. 1. sz. környéki járda felújítása

tárgyú beruházások megvalósítását, tervezési és kivitelezési feladatok ellátását a vonatkozó jogszabályok szerint.

2. A teljesítés határideje

Szerződő Felek megállapodnak abban, hogy a szerződés teljesítésének véghatárideje 2022. június 30. napja, azzal, hogy Megrendelő előteljesítést elfogad.

3. Szerződő felek jogai és kötelezettségei

3.1. Az egyes munkák tekintetében a Vállalkozó – amennyiben az adott beruházás hatósági engedélyhez kötött, úgy engedélyes szintű tervezési; és - az elkészült és Megrendelő által megbízott műszaki ellenőr (továbbiakban műszaki ellenőr) által jóváhagyott tervdokumentáció alapján, a Megrendelő által jóváhagyott területen és műszaki tartalom szerint kivitelezési munkálatokat látja el.

3.2. A Vállalkozó egyes részfeladatok teljesítése során a Megrendelőt valamint a műszaki ellenőrt folyamatosan tájékoztatni köteles a munkálatok előrehaladásáról; a tervezési munkálatok végrehajtása során a Megrendelő igényeit és a műszaki ellenőr által előírtakat a lehető legteljesebb körűen köteles figyelembe venni. A kivitelezés minden esetben a műszaki ellenőr által jóváhagyott tervdokumentáció alapján kezdődhet meg.

3.3. A Vállalkozó által készített tervdokumentáció akkor szerződés szerinti, ha az egyes munkálatok tekintetében az egyes elkészült tervdokumentációk valamennyi szükséges hozzájárulással rendelkeznek; a Megrendelő műszaki ellenőre által jóváhagyott, 2 példányban papíralapon és 1 pld. elektronikus (pdf és szerkeszthető, lehetőleg dwg) formában elkészített dokumentációt elektronikus adathordozón (DVD) a Megrendelő részére átadja és azt a Megrendelő átveszi. A Vállalkozó a tervszolgáltatással egyidejűleg a szerzői jogokról is visszavonhatatlanul és teljeskörűen lemond, abban az esetben is, ha a kivitelezés bármely okból, vagy bármely részében megghiúsulna. A szerzői jog ellenértéke a vállalkozói díj összegének részét képezi.

3.4. Vállalkozó köteles a Megrendelő képviselőinek és a Megrendelő által megbízott műszaki ellenőrnek a folyamatos tájékoztatást megadni.

3.5. A kivitelezés a Vállalkozó által a 3.3. pontban foglaltak szerint elkészített, Megrendelő és műszaki ellenőr által jóváhagyott tervdokumentációban foglaltak szerint kell, hogy történjen.

3.6. Megrendelő köteles az építési területet munkavégzésre alkalmas állapotban a Vállalkozó rendelkezésére bocsátani. Az építési terület akkor alkalmas az építési-szerelési munka elvégzésére, ha annak állapota a szerződés teljesítését nem gátolja.

3.8. Vállalkozó a Megrendelő utasítása szerint köteles eljárni. Az utasítási jog nem terjed ki a tevékenység megszervezésére, illetőleg nem teheti a teljesítést terhesebbé.

3.8. Ha a Megrendelő célszerűtlen vagy szakszerűtlen utasítást ad, erre a Vállalkozó köteles őt figyelmeztetni. Ha azonban a Megrendelő a figyelmeztetés ellenére az utasítását fenntartja, a Vállalkozó a szerződéstől elállhat vagy a feladatot a Megrendelő utasításai szerint a Megrendelő kockázatára elláthatja.

3.9. Ha a Megrendelő olyan utasítást ad, amelynek végrehajtása jogszabály vagy hatósági határozat megsértéséhez vezetne, vagy veszélyeztetné mások személyét vagy vagyonát a Vállalkozó köteles a teljesítést megtagadni.

3.10. Amennyiben a Vállalkozónak a jelen Szerződésben nem szereplő, de a teljesítéshez szükséges egyéb információra van szüksége, köteles az információ igényéről Megrendelőt haladéktalanul értesíteni. A Megrendelő vállalja, hogy a Vállalkozó által észszerűen kért, a szerződésszerű teljesítéshez szükséges minden információt késedelem nélkül a Vállalkozó rendelkezésére bocsát.

3.11. Vállalkozó köteles a Megrendelőt haladéktalanul értesíteni minden olyan körülményről, mely a feladat ellátás eredményességét, vagy kellő időre való elvégzését veszélyezteti vagy gátolja. Az értesítés elmaradása vagy késedelmes közlés esetén annak következményeit a Vállalkozó viseli.

3.12. A Megrendelő a Vállalkozó tevékenységét bármikor jogosult ellenőrizni. Nem mentesül a Vállalkozó a szerződésszegés jogkövetkezményei alól amiatt, ha a Megrendelő az ellenőrzést elmulasztotta vagy nem megfelelően végezte el.

3.13. A Vállalkozó a jelen szerződésből eredő kötelességeit át nem ruházhatja, viszont alvállalkozó igénybevételére jogosult. A Vállalkozó az általa jogosan igénybe vett alvállalkozóért úgy felel, mintha a munkát maga végezte volna.

3.14. Szerződő felek kötelesek a Szerződés időtartama alatt folyamatosan, a jóhiszeműség és a tisztesség követelményeinek megfelelően kölcsönösen együttműködni. Ennek megfelelően időben tájékoztatják egymást, nem csupán a jelen megállapodásban foglaltak teljesítéséről, hanem minden olyan számottevő kérdéssel, amely a szerződés teljesítésére kihatással lehet.

3.15. Amennyiben bármelyik fél megszegi a tájékoztatási és együttműködési kötelezettségét, köteles a másik fél ebből származó kárát a szerződésszegéssel okozott károkért való felelősség általános szabályai szerint megtéríteni.

4. A Szerződés teljesítése, a teljesítés átvétele

4.1. Szerződő felek megállapodnak abban, hogy a jelen szerződés szerinti kivitelezési tevékenység egyes, önálló műszaki egységet alkotó teljesítésének befejezését követően műszaki átadás-átvételi eljárást folytatnak le, amelynek során a Szerződő felek elvégzik az adott üzletágban szokásos azon vizsgálatokat, amelyek a teljesítés szerződésszerűségének megállapításához szükségesek. Az egyes munkarészek kapcsán a sikeres műszaki átadás-átvételi eljárás lezárását követően megkezdődik a jótállási időszak.

4.2. A Megrendelő által felhatalmazott műszaki ellenőr köteles a Vállalkozó által megjelölt időpontra kitzűzött műszaki átadás-átvételi eljárás során megvizsgálni az elkészült kivitelezési tevékenységet és a jelen szerződésben foglaltak teljesülését. Vállalkozó köteles a műszaki átadás-átvételi eljárás várható időpontja előtt legalább 3 munkanappal a Megrendelőt írásban tájékoztatni.

4.3. Határidőben teljesít a Vállalkozó, ha az átadás-átvétel a szerződésben előírt teljesítési határidőn belül megkezdődött.

4.4. A Megrendelő köteles a szerződésszerűen felajánlott szolgáltatás átvételére. A Megrendelő nem tagadhatja meg az átvételt olyan hiba miatt, amely, illetve amelynek kijavítása vagy pótlása nem akadályozza a rendeltetésszerű használatot.

4.5. A Vállalkozó a jelen Vállalkozási szerződést akkor teljesítette, ha valamennyi feladatát a jelen szerződésben meghatározott minőségi és mennyiségi feltételeknek megfelelően elvégezte (teljesítés). Vállalkozó a Vállalkozási szerződés teljesítéséről köteles haladéktalanul a Megrendelőt tájékoztatni. Megrendelő a teljesítés megtörténtét írásban igazolja (a továbbiakban: teljesítési igazolás).

5. Vállalkozói díj, fizetési feltételek

5.1. A Szerződő felek a Vállalkozót megillető vállalkozói díj összegét

- 5.1.1. utcabútorok, forgalomesillapító eszközök beszerzése, játszótéri eszközök felújítása, cseréje, beszerzése szállítással és telepítéssel együtt - bruttó 29.836.320 Ft
- 5.1.2. Közvilágítás fejlesztése a Thököly u. mentén - bruttó 10.200.000 Ft
- 5.1.3. Közvilágítás fejlesztése a Szántó krt. mentén - bruttó 3.800.000 Ft
- 5.1.4. Sportreptér környékén gyalogátkelőhely létesítése - bruttó 14.000.000 Ft
- 5.1.5. Petőfi u. 1. sz. környéki járda felújítása - bruttó 6.300.000 Ft

összegeben határozzák meg, amely magában foglalja a Vállalkozó Szerződés teljesítésével kapcsolatos járulékos költségeinek, beleértve a szükséges tervezési feladatok díjának és valamennyi járulékos költségének megtérítését is. A Vállalkozó e vállalkozói díjon kívül a Megrendelővel szemben semmilyen jogcímen egyéb követelést nem támaszt.

5.2. A Vállalkozó jogosult Szerződő felek előzetes egyeztetése alapján részfeladatonként legfeljebb 80% előleg igénybevitelére a szerződéskötést követő 15 napon belül előleg bekérő levele alapján. A Vállalkozó a folyósított előlegről köteles haladéktalanul előlegszámlát kiállítani és azt a Megrendelő rendelkezésére bocsátani. Az előleggel a végszámlában köteles elszámolni.

5.3. A Vállalkozó az 5.1.1.-5.1.5. pontban meghatározott tételenként jogosult a teljesítést követően 1 db végszámla kiállítására a teljes ellenszolgáltatásnak megfelelő forintösszegeben.

5.4. A Szerződő felek megállapodnak abban, hogy a Megrendelő az általa leigazolt teljesítés alapján a vállalkozói díjat a Vállalkozó számlájának ellenében a számla kézhezvételétől számított 30 naptári napon belül átutalással köteles megfizetni a Vállalkozó bankszámlájára.

5.5. A Vállalkozó köteles elvégezni - díj ellenében - az utólag megrendelt, különösen termódosítás miatt szükségessé váló munkát is, ha annak elvégzése nem teszi feladatát aránytalanul terheesebbé. Felek a pótmunka díjazásában és a teljesítéssel felmerülő költségek viselésében előzetesen írásban megállapodnak.

5.6. A feladatok teljesítését a Megrendelő részéről a Szolnok Megyei Jogú Város Önkormányzata kötelezettségvállalási, ellenjegyzési, érvényesítési és utalványozási hatásköri és eljárási rendjének részletes szabályairól szóló Polgármesteri - Jegyzői Együttes Utasítás vonatkozó mellékletében a megállapodás tárgyát képező feladatra vonatkozó szakmai teljesítést igazoló személy igazolja. A teljesítés igazolást a Megrendelő a szerződésszerű teljesítést követő 5 munkanapon belül állítja ki.

6. Egyéb rendelkezések

6.1. Jelen Szerződés az aláírásával lép hatályba.

6.2. A Szerződő felek az esetleges jogvitákat elsődlegesen békés úton, tárgyalások útján kívánják rendezni, melynek eredménytelensége esetén a pertárgy értékétől függően kikötik a Szolnoki Járásbíróság vagy a Szolnoki Törvényszék illetékességét. Jelen Szerződés mindennemű módosítása és kiegészítése kizárólag írásban, a Szerződő felek egyetértésével lehetséges.

A jelen szerződésben nem szabályozott kérdésekben a Polgári Törvénykönyvről szóló 2013. évi V. törvény rendelkezései az irányadók.

A Szerződő felek a jelen szerződést elolvasást és értelmezést követően, mint akaratukkal mindenben megegyezőt, helybenhagyólag írták alá négy példányban.

Kelt: Szolnok,

.....
Vállalkozó

.....
Megrendelő

**2. melléklet Szolnok Megyei Jogú Város Önkormányzata Közgyűlésének
270/2021. (IX.30.) határozatához**

**A KÖZÖSSÉGI KÖZLEKEDÉS MEGÁLLÓHELYEINEK, UTASVÁRÓINAK
FENNTARTÁSÁRÓL, MŰKÖDTETÉSÉRŐL SZÓLÓ SZERZŐDÉS
1. SZ. MÓDOSÍTÁSA**

amely létrejött egyrészről

Szolnok Megyei Jogú Város Önkormányzata

székhely: 5000 Szolnok, Kossuth tér 9.

képviseli: Szalay Ferenc polgármester

(továbbiakban: Önkormányzat),

másrészről

Szolnoki Városüzemeltetési Kft.

székhely: 5000 Szolnok, József A. u. 85.

képviseli: Lits László ügyvezető

(továbbiakban: Kft.)

együttes említésük esetén: Szerződő Felek - között a mai napon, helyen az alábbi feltételek szerint:

I. Preambulum

Szerződő Felek rögzítik, hogy egymással Szolnok Megyei Jogú Város Önkormányzata Közgyűlése által, a 103/2019. (IV.25.) határozata 3. melléklete szerint jóváhagyottan Szolnok Megyei Jogú Város közigazgatási területén, az önkormányzati tulajdonban álló megállóhelyek illetve utasvárók létrehozásának és működtetésének - mint a nemzeti vagyronról szóló törvény szerinti kizárólagos gazdasági tevékenysége gyakorlásának - időleges jogának 10 évre a Kft. részére történő átengedésére - mely magában foglalja a szerződésben hivatkozott vagyontárgyak fenntartásából és üzemeltetéséből álló tevékenységek együttesét, azok felújítását, fejlesztését, hasznai szedésének jogát is – szerződést kötöttek (továbbiakban szerződés).

II. Szerződés tárgya

Szerződő Felek a szerződés II. 3.2. pontját egyező akarattal az alábbiak szerint módosítják:

(3. A Kft-t terhelő valamennyi, a szerződésből eredő költség és kiadás és megilleti valamennyi bevétel, azzal, hogy)

„3.2. az Önkormányzat a II.2.5. pont szerint megállóhelyek és utasvárók fejlesztésére (pl. felújításra, létesítésre, telepítésre)

3.2.1. a 2019. évben nettó 25.000.000 Ft + ÁFA azaz bruttó 31.750.000 Ft összeget,

3.2.2. a 2021. évben nettó 6.299.213 Ft+ ÁFA, azaz bruttó 8.000.000 Ft összeget

biztosít,”

III. Vegyes rendelkezések

1. Szerződő Felek megállapodnak abban, hogy a szerződés jelen módosítással nem érintett részeit változatlan tartalommal hatályban tartják, a szerződésben nem szabályozott kérdésekben a Ptk., valamint a hatályos jogszabályok rendelkezései az irányadók.

2. Jelen szerződést Szerződő Felek elolvasás és közös értelmezés után, mint akaratukkal mindenben megegyezőt aláírták.

Szolnok,

.....

Kft.

.....

Önkormányzat

7. napirendi pont:**Előterjesztés a Római Katolikus Egyház tulajdonában álló Kőrösi úti temetővel kapcsolatos döntések meghozatalára****Előadó:** Szalay Ferenc polgármester**Kérdés az előterjesztéssel kapcsolatban nem hangzott el.**

Szalay Ferenc polgármester: Ismertette, hogy az előterjesztést a mai napon véleményezte a Pénzügyi, Költségvetési és Közbeszerzési Bizottság, amely támogatja az előterjesztés elfogadását. A mai napon véleményezte a Városüzemeltetési, Városfejlesztési és Fenntartható Fejlődés Bizottság, amely nem támogatja az előterjesztés elfogadását.

H o z z á s z ó l á s o k:

Borda Zoltán Tibor képviselő: Örömet fejezte ki a Kőrösi úti temető útfelújításával kapcsolatban. Egyetért a támogatással, de jelezte azért nem tud állást foglalni ezügyben, mert csak az elmúlt napon kapta meg az ezzel kapcsolatos előterjesztést. Ismételten kérte a jegyzőt az előterjesztések kiküldésére vonatkozó határidők betartására.

Györfi Mihály alpolgármester: Egyetértett Borda Zoltán képviselővel, de felhívta a figyelmet, hogy a temető felújítása olyan fontos feladat, hogy azt, mindenképpen támogatni kell. Kérte, kivételesen tekintsenek el attól, hogy az előterjesztés mikor készült el, mikor érkezett meg.

Fejér Andor alpolgármester: Egyetértett Györfi Mihály alpolgármesterrel. Elmondta, vannak rendkívüli helyzetek, mint például a temető felújítása, ahol a helyreállítási munkálatok felmérése előző nap 14 órakor ért véget. Ismertette, az önkormányzat bevételei szeptemberben teljesültek, akkor derült ki, hogy az útfelújítás fedezete biztosított.

Úgy véli, amennyiben Borda Zoltán képviselő nem ért egyet ezzel, akkor soron kívül újra a Közgyűlés elé kell terjeszteni az anyagot, de amennyiben a Közgyűlés úgy dönt, hogy elfogadja a javaslatot, akkor azt végre fogják hajtani.

Szalay Ferenc polgármester: Hangsúlyozta, hogy vannak haladéktalan intézkedést igénylő esetek, amelyekről egy adott pillanatban kell dönteni. Borda Zoltán képviselő hozzászólásának „hangulatára” reagálva jelezte, azt nem tartja helyesnek. Röviden összefoglalta az előterjesztés arról szól, hogy 50 millió forintot tud az önkormányzat biztosítani a temető útjainak felújítására. Az önkormányzathoz beérkezett az ajánlat, hogy mennyiért lehet megcsinálni, most van rá pénz, így gyorsan meg lehet oldani a problémákat azért, hogy halottak napjára, mindszentekre rendbe legyen a temető egy jelentős része.

Szavazást rendelt el és megállapította, hogy Szolnok Megyei Jogú Város Közgyűlése – határozathozatalkor jelenlévő képviselők száma 17 fő – 16 igen szavazattal, ellenszavazat nélkül és 1 tartózkodás mellett meghozta a következő határozatot:

271/2021. (IX.30.) határozat**a Római Katolikus Egyház tulajdonában álló Kőrösi úti temetővel kapcsolatos döntések meghozataláról**

Szolnok Megyei Jogú Város Közgyűlése a veszélyhelyzet kihirdetéséről és a veszélyhelyzeti intézkedések hatálybalépéséről szóló 27/2021. (I. 29.) Korm. rendelet, a katasztrófavédelemről és a hozzá kapcsolódó egyes törvények módosításáról szóló 2011. évi CXXXVIII. törvény 46. § (4)

bekezdése, a katasztrófavédelemről és a hozzá kapcsolódó egyes törvények módosításáról szóló 2011. évi CXXVIII. törvény egyes rendelkezéseinek eltérő alkalmazásáról szóló 307/2021. (VI. 5.) Korm. rendelet 1. §-a alapján, figyelemmel Magyarország helyi önkormányzatairól szóló 2011. évi CLXXXIX. törvény 13.§ (1) bekezdésének 2. pontjára és 107. §-ára, a Polgári Törvénykönyvről szóló 2013. évi V. törvény 6:589.§-a alapján, a Szolnoki Városüzemeltetési Kft. alapító okiratának VI. 2./ i./ pontjában foglaltakra, az alábbi határozatot hozza:

1. Szolnok Megyei Jogú Város Közgyűlése dönt, hogy Önkormányzat ajánlja fel a segítségét a Római Katolikus Egyház részére és az Egyházzal együttműködve - a Szolnoki Városüzemeltetési Kft. keresztül, a SZOLLAK Kft. műszaki ellenőri felügyelete mellett – a Szolnok, Körösi úti temető belső úthálózata egy részének felújítása 50.000.000 Ft erejéig valósuljon meg. Szolnok Megyei Jogú Város Önkormányzata a szükséges forrásokat a 2021. évi költségvetés Fejlesztési kiadások/Körösi úti temető belső úthálózat felújítása tervezési alapegysége terhére biztosítja.

2. A Közgyűlés felhatalmazza Szalay Ferenc polgármestert a szükséges többoldalú együttműködési megállapodás és vonatkozó egyéb szerződések megkötésére, valamennyi intézkedés megtételére, dokumentumok aláírására, azok szükség szerinti módosítására.

Határidő: beruházás lezárta követő 30. nap

Felelős: Szalay Ferenc polgármester

Végrehajtásban közreműködik:

Műszaki Igazgatóság koordinálásában a Polgármesteri Hivatal szervezeti egységei

Értesülnek: Szalay Ferenc polgármester
 Fejér Andor alpolgármester
 Györfi Mihály alpolgármester
 Miskolczi László alpolgármester
 Dr. Sebestyén Ildikó jegyző
 Dr. Rác Andrea aljegyző
 Polgármesteri Hivatal igazgatói
 Római Katolikus Egyház
 Szolnoki Városüzemeltetési Kft.
 SZOLLAK Kft.

8. napirendi pont:

Előterjesztés a TISZT Kft.-nek a Szolnoki Városüzemeltetési Kft.-be történő beolvadásával kapcsolatos, második alkalommal történő döntés meghozatalára

Előadó: Bíró Árpád ügyvezető

Lits László ügyvezető

Dr. Sebestyén Ildikó jegyző: Borda Zoltán képviselő gondolatát folytatva a napirendnél tárgyalandó előterjesztésre előre, az előző napirendnél elhangzottakra pedig utólag szeretne reagálni.

Ismertette, a Szervezeti és Működési Szabályzat valóban tartalmaz egy 8 napos rendelkezést az előterjesztések postázására vonatkozóan, de tartalmazza azt is, hogy meghatározott esetekben a jegyző, polgármester engedélyével dönthet arról, hogy egy előterjesztést a 8 napon túl beterjeszt-e a Közgyűlés elé vagy sem. Az előző napirendnél a polgármester és az alpolgármesterek által kifejtett okok miatt terjesztették a közgyűlés elé az anyagot.

Beszámolt arról, hogy a TISZT Kft.-vel kapcsolatos előterjesztés is az előző nap készült el. Elismerte, az előterjesztés terjedelmes, sok dokumentumot, okirat tervezetet tartalmaz, de polgármesterrel egyetértésben az a döntés született, hogy azt mégis beterjesztik a Közgyűlés elé. Kifejtette, ha ez most

nem történik meg, akkor a közgyűlés által júliusban kitűzött menetrendet nem lehet végrehajtani és cégjogi és egyéb előírások okán a TISZT Kft. és a Szolnoki Városüzemeltetési Kft. közötti 2022. január 1-jei dátummal kitűzött egyesülés meghiúsul.

Elmondta, mivel mindkét társaság egyszemélyes tulajdonosa az önkormányzat, a cégek működése és gazdálkodási adatai ismertek.

Felhívta a figyelmet, hogy az előterjesztés részét képező vagyonszármazéki mérleg, vagyonszármazéki leltár tervezetek kiküldéskor még nem voltak aláírva a szükséges szakemberek és ügyvezetők által, aminek oka az volt, hogy a képviselők az anyagokat minél előbb kézhez kaphassák. Közölte, az aláírt dokumentumokat Dr. Kóti Márton ügyvéd ezen a napon már a közgyűlés rendelkezésére tudja bocsátani.

Elmondta, a két cég összeolvadását nagyon hosszadalmas munka előzte meg. A pénzügyesek nagy erőfeszítések árán készítették elő az anyagokat. A mérleg fordulónapja július vége volt. A felügyelő bizottságoknak is kevés volt az idő arra, hogy erről felelősségteljesen tudjanak dönteni, ennek okán az a határozat, amit a közgyűlés - remélhetőleg - elfogad akkor lép hatályba, ha azt mindkét cég felügyelő bizottsága jóváhagyta.

Ismertette továbbá, hogy a két cég vezető-tisztségviselőinek és a felügyelő bizottságainak mandátuma 2021. december 31-ig szól, ezért 2021. évben a közgyűlésnek még döntést kell hoznia a 2022. január 1. utáni állapotokról.

Kérdés, hozzászólás az előterjesztéssel kapcsolatban nem hangzott el.

Szalay Ferenc polgármester: Ismertette, hogy az előterjesztést a mai napon véleményezte együttes ülés keretében az Oktatási, Kulturális és Ifjúsági Bizottság, a Pénzügyi, Költségvetési és Közbeszerzési Bizottság, a Sport, Turisztikai és Civil Kapcsolatok Bizottság, melyek közül egyedül az Oktatási, Kulturális és Ifjúsági Bizottság támogatja az előterjesztés elfogadását.

A Városüzemeltetési, Városfejlesztési és Fenntartható Fejlődés Bizottság nem vette napirendjére az előterjesztést.

Dr. Sebestyén Ildikó jegyző bejelentette, hogy jelen határozat hatálybalépésnek feltétele a két gazdasági társaság Felügyelő Bizottságának jóváhagyó véleménye.

Szalay Ferenc polgármester: Szavazást rendelt el és megállapította, hogy Szolnok Megyei Jogú Város Közgyűlése – határozathozatalkor jelenlévő képviselők száma 16 fő – 13 igen szavazattal, ellenszavazat nélkül és 3 tartózkodás mellett meghozta a következő határozatot:

272/2021. (IX.30.) határozat

a TISZT Kft.-nek a Szolnoki Városüzemeltetési Kft.-be történő beolvadásával kapcsolatos, második alkalommal történő döntések meghozataláról

Szolnok Megyei Jogú Város Közgyűlése a veszélyhelyzet kihirdetéséről és a veszélyhelyzeti intézkedések hatálybalépéséről szóló 27/2021. (I.29.) Korm. rendelet, a katasztrófavédelemről és a hozzá kapcsolódó egyes törvények módosításáról szóló 2011. évi CXXVIII. törvény 46.§ (4) bekezdése, a katasztrófavédelemről és a hozzá kapcsolódó egyes törvények módosításáról szóló 2011. évi CXXVIII. törvény egyes rendelkezéseinek eltérő alkalmazásáról szóló 307/2021. (VI. 5.) Korm. rendelet 1. §- a és a Magyarország helyi önkormányzatairól szóló 2011. évi CLXXXIX. törvény 13. § (1) bekezdése, 42. § 7. pontja, valamint a Polgári törvénykönyvről szóló 2013. évi V. törvény alapján, figyelemmel az egyes jogi személyek átalakulásáról, egyesüléséről, szétválásáról szóló 2013. évi CLXXVI. törvény rendelkezéseire az alábbi határozatot hozza:

1. Szolnok Megyei Jogú Város Önkormányzata, a Szolnoki Városüzemeltetési Korlátolt Felelősségű Társaság (5000 Szolnok, József Attila út 85. sz., Cg. 16-09-017113) (a továbbiakban: Szolnoki

Városüzemeltetési Kft.) és a TISZT Tiszaligeti Szállásértékesítő és Turisztikai Korlátolt Felelősségű Társaság (5000 Szolnok, Tiszaliget út 9711 hrsz., Cg. 16-09-018027) (a továbbiakban: TISZT Kft.) egyedüli tagja képviselőjében Szolnok Megyei Jogú Város Közgyűlése dönt az egyes jogi személyek átalakulásáról, egyesüléséről, szétválásáról szóló 2013. évi CLXXVI. törvény (a továbbiakban: Átalakulási törvény) rendelkezéseinek megfelelően a TISZT Kft. Szolnoki Városüzemeltetési Kft.-vel történő egyesüléséről oly módon, hogy a TISZT Kft. beolvad a Szolnoki Városüzemeltetési Kft.-be, abból a célból, hogy a Polgári Törvénykönyvről szóló 2013. évi V. törvényben foglaltaknak megfelelően egy olyan gazdasági társaság jöjjön létre, amely 2022. január 1-jétől képes ellátni a két cég által Szolnok Megyei Jogú Város Önkormányzatával, illetőleg más önkormányzatokkal, cégekkel kötött szerződésekből meghatározott feladatokat a szerződéseknek és a hatályos jogszabályok rendelkezéseinek megfelelően.

A beolvadással a Szolnoki Városüzemeltetési Kft. a TISZT Kft. általános jogutódja lesz 2022. január 1-jétől.

A beolvadással a TISZT Kft. teljes vagyona (beleértve a kintlévőségeket és tartozásokat is) a Szolnoki Városüzemeltetési Kft.-re száll át, a TISZT Kft.-vel szemben az alapító Szolnok Megyei Jogú Város Önkormányzata vagyoni igényt nem támaszt.

2. Szolnok Megyei Jogú Város Közgyűlése Szolnok Megyei Jogú Város Önkormányzata, a Szolnoki Városüzemeltetési Kft. egyedüli tagja képviselőjében, a taggyűlés jogkörében eljárva

- a) jóváhagyja a Szolnoki Városüzemeltetési Kft. átalakulási vagyonmérleg-és vagyonleltár tervezetét (beolvadás előtt) a határozat 1. melléklete szerint;
- b) jóváhagyja a Szolnoki Városüzemeltetési Kft. átalakulási vagyonmérleg-és vagyonleltár tervezetét (beolvadás után) a határozat 2. melléklete szerint;
- c) jóváhagyja a Szolnoki Városüzemeltetési Kft. és a TISZT Kft. egyesülési (beolvadási) tervét és az egyesülési (beolvadási) szerződés tervezetét az Átalakulási törvény rendelkezéseinek megfelelően, az előírt mellékletekkel együtt a határozat 3. melléklete szerint;
- d) jóváhagyja, hogy az egyesült Szolnoki Városüzemeltetési Kft. tevékenységének kezdési időpontja (az átalakulás időpontja) az Átalakulási törvény 6. § (6) bek. rendelkezései alapján 2022. január 1. napjában kerüljön meghatározásra a Szolnoki Törvényszék Cégbíróságához benyújtandó kérelemben
- e) kijelöli a Szolnoki Városüzemeltetési Kft.-t a közzétételi eljárások lebonyolítására.

3. Szolnok Megyei Jogú Város Közgyűlése felkéri Lits László ügyvezetőt

- a) a Szolnoki Városüzemeltetési Kft. részéről az egyesülési (beolvadási) szerződés aláírására;
- b) a jogutód Szolnoki Városüzemeltetési Kft. módosításokkal egységes szerkezetbe foglalt Alapító Okiratának aláírására;
- c) a közzétételi eljárások lebonyolítására;
- d) a Szolnoki Törvényszék Cégbíróságánál az egyesüléssel (beolvadással) kapcsolatos cégszervezeti változás bejelentés előírt határidőben történő megtételére;
- e) a Szolnoki Városüzemeltetési Kft.-nél működő munkavállalói érdek-képviselői szervezetek az egyesülésről (beolvadásról) való tájékoztatására az Átalakulási törvény 7. § rendelkezései alapján;
- f) az Átalakulási törvény 11. § (2) bek. rendelkezései alapján a cégjegyzékbe bejegyzett átalakulást követő kilencven napon belül az egyesülő cégek és a jogutód egyesült cég végleges vagyonmérlegének-és vagyonleltárának elkészítésére és jóváhagyásra Szolnok Megyei Jogú Város Önkormányzata Közgyűlése elé terjesztésére.

4. Szolnok Megyei Jogú Város Közgyűlése Szolnok Megyei Jogú Város Önkormányzata,

a TISZT Kft. egyedüli tagja képviseletében, a taggyűlés jogkörében eljárva

- a) jóváhagyja a TISZT Kft. átalakulási vagyommérleg-és vagyoneleltár tervezetét (beolvadás előtt) a határozat 4. melléklete szerint;
- b) jóváhagyja a Szolnoki Városüzemeltetési Kft. és a TISZT Kft. egyesülési (beolvadási) tervét és az egyesülési (beolvadási) szerződés tervezetét az Átalakulási törvény rendelkezéseinek megfelelően, az előírt mellékletekkel együtt a határozat 3. melléklete szerint;
- c) jóváhagyja, hogy az egyesült Szolnoki Városüzemeltetési Kft. tevékenységének kezdési időpontja (az átalakulás időpontja) az Átalakulási törvény 6. § (6) bek. rendelkezései alapján 2022. január 1. napjában kerüljön meghatározásra a Szolnoki Törvényszék Cégbíróságához benyújtandó kérelemben.

5. Szolnok Megyei Jogú Város Közgyűlése felkéri Bíró Árpád ügyvezetőt

- a) a TISZT Kft. részéről az egyesülési (beolvadási) szerződés aláírására;
- b) a Szolnoki Törvényszék Cégbíróságánál az egyesüléssel (beolvadással) kapcsolatos cégszabályváltozás bejelentés előírt határidőben történő megtételére;
- c) a TISZT Kft.-nél működő munkavállalói érdek-képviseleti szervezeteknek az egyesülésről (beolvadásról) való tájékoztatására az Átalakulási törvény 7. § rendelkezései alapján;
- d) az Átalakulási törvény 11. § (2) bek. rendelkezései alapján a cégjegyzékbe bejegyzett átalakulást követő kilencven napon belül az egyesülő cégek és a jogutód egyesült cég végleges vagyommérlegének- és vagyoneleltárának elkészítésére és jóváhagyásra Szolnok Megyei Jogú Város Önkormányzata Közgyűlése elé terjesztésére.

Határidő a határozat elfogadását követően:

- | | |
|--|--------------------------|
| 1. Az egyesülési (beolvadási) szerződés és mellékletei aláírására: | 5 napon belül |
| 2. Cégléletről közzétételére: | 8 napon belül |
| 3. Munkáltatói érdek-képviselet tájékoztatására: | 15 napon belül |
| 4. Az egyesülés (beolvadás) Cégbírósági bejelentésére: | a 2. Cégléletről |
| hirdetmény megjelenését követő 30. nap után 10 napon belül | |
| 5. végleges vagyommérleg-és vagyoneleltár elkészítésére: | az egyesülés (beolvadás) |
| bejegyzett forduló napját követő 90 napon belül | |

Felelős: a Szolnoki Városüzemeltetési Kft. és a TISZT Kft. ügyvezetője

A határozat végrehajtásában közreműködik:

Műszaki Igazgatóság és a Humán Igazgatóság koordinálásában a Polgármesteri Hivatal szervezeti egységei

6. Jelen határozat a Szolnoki Városüzemeltetési Kft. és a TISZT Kft. felügyelő bizottságának jóváhagyásával lép hatályba.

Értesülnek: Szalay Ferenc polgármester
 Fejér Andor alpolgármester
 Györfi Mihály alpolgármester
 Miskolczi László alpolgármester
 Dr. Sebestyén Ildikó jegyző
 Dr. Rác Andrea aljegyző
 Polgármesteri Hivatal igazgatói
 Lits László ügyvezető a Szolnoki Városüzemeltetési Kft. részéről
 Bíró Árpád ügyvezető a TISZT Kft. részéről

1. melléklet Szolnok Megyei Jogú Város Önkormányzata Közgyűlésének ²⁷².../2021. (IX. 30.) határozatához

| | |
|---|---|
| <p>Szolnoki Városüzemeltetési Korlátolt Felelősségű Társaság 5000 Szolnok, József Attila út 85. sz. Cg. 16-09-017113</p> | <p>TISZT Tiszaligeti Szállásértékesítő és Turisztikai Korlátolt Felelősségű Társaság 5000 Szolnok, Tiszaliget út 9711 hrsz. Cg. 16-09-018027</p> |
|---|---|

Egyesülési Terv

- 1.) Szolnok Megyei Jogú Város Önkormányzata, a Szolnoki Városüzemeltetési Korlátolt Felelősségű Társaság (5000 Szolnok, József Attila út 85. sz., Cg. 16-09-017113) és a TISZT Tiszaligeti Szállásértékesítő és Turisztikai Korlátolt Felelősségű Társaság (5000 Szolnok, Tiszaliget út 9711 hrsz., Cg. 16-09-018027) egyedüli tagja képviseletében Szolnok Megyei Jogú Város Közgyűlése a 226/2021. (VII.15.) határozatával az ügyvezetők javaslatára döntött a két gazdasági társasága további fejlesztéséről és az általuk ellátott tevékenységek egységes, költséghatékonyabb szervezéséről, folytatásáról.

A Szolnok Megyei Jogú Város Önkormányzat Közgyűlése a két társaság beolvadással történő egyesülésről döntött a Ptk. és a 2013. évi CLXXVI. törvény rendelkezéseinek megfelelően.

Szolnok Megyei Jogú Város Önkormányzatának az átalakulással az a célja, hogy az egyesülést követően a tevékenységét folytató, befogadó Társaság legyen képes ellátni a Szolnok Megyei Jogú Város Önkormányzatával, illetőleg más önkormányzatokkal kötött közszolgáltatási szerződésben meghatározott közszolgáltatói feladatokat, s az egyesülő cégek egyéb feladatait, s az egyesülést követően a beolvadó cég teljes jogú jogutódja legyen.

- 2.) Szolnok Megyei Jogú Város Önkormányzata, a Szolnoki Városüzemeltetési Korlátolt Felelősségű Társaság (5000 Szolnok, József Attila út 85. sz., Cg. 16-09-017113) és a TISZT Tiszaligeti Szállásértékesítő és Turisztikai Korlátolt Felelősségű Társaság (5000 Szolnok, Tiszaliget út 9711 hrsz., Cg. 16-09-018027) egyedüli tagja képviseletében Szolnok Megyei Jogú Város Közgyűlése a 2021. szeptember 30-i ülésén az ügyvezetők javaslatára döntött
- a két gazdasági társaság egyesülési (beolvadási) vagyonmérleg- és vagyonleltár tervezetének,
 - az egyesülési (beolvadási) tervnek
 - az egyesülési (beolvadási) szerződésnek
 - az egyesülési (beolvadási) tervben, illetőleg szerződésben, mellékleteiben felsorolt javaslatoknak az elfogadásáról.

3.) **Az átalakulás (egyesülés) során maradó és a beolvadó gazdasági társaság tagja:**

a.) **Mindkét társaság egyedüli, egyszemélyes tagja az egyesülést (beolvadást) megelőzően:**

Szolnok Megyei Jogú Város Önkormányzata
 5000.Szolnok, Kossuth tér 9. sz.
 Törzskönyvi azonosító száma: 732725
 Képviseli: Szalay Ferenc polgármester

b.) **Az egyesülés során maradó, befogadó társaság:**

| | |
|----------------------------|--|
| Neve: | Szolnoki Városüzemeltetési Korlátolt Felelősségű Társaság |
| Rövidített neve: | Szolnoki Városüzemeltetési Kft. |
| székhelye: | 5000 Szolnok, József A. út 85. sz. |
| Cégjegyzékszám: | Cg. 16-09-017113 |
| Jegyzett tőke: | 50.000.000,-Ft, azaz Ötvenmillió forint |
| Tőke tartalék: | 0,-Ft |
| Eredménytartalék: | 56.117.000,-Ft, azaz Ötvenhatmillió-egyszáztizenhét- ezer forint |
| lekötött tartalék: | 0,-Ft |
| Saját tőkéje mindösszesen: | 106.117.000,-Ft, azaz Egyszázhatmillió-egyszáztizenhét- ezer forint |

A Társaság módosításokkal egységes szerkezetbe foglalt Alapító Okirata 1. sz. mellékletként csatolva.

c.) **Az egyesüléssel beolvadó társaság:**

| | |
|----------------------------|--|
| Neve: | TISZT Tiszaligeti Szállásértékesítő és Turisztikai Korlátolt Felelősségű Társaság |
| Rövidített neve: | TISZT Kft. |
| székhelye: | 5000 Szolnok, Tiszaliget út 9711 hrsz. |
| Cégjegyzékszám: | Cg. 16-09-018027 |
| Jegyzett tőke: | 28.000.000,-Ft, azaz Huszonnyolcmillió forint |
| Tőke tartalék: | 40.000.000,-Ft, azaz Negyvenmillió forint |
| Eredménytartalék: | 12.956.000,-Ft, azaz Tizenkétfélmillió-kilencszázötvenhat- ezer forint |
| lekötött tartalék: | 6.661.000,-Ft, azaz Hatmillió-hatszázhatvanegyezer forint |
| Saját tőkéje mindösszesen: | 87.617.000,-Ft, azaz Nyolcvanhétmillió-hatszázötvenhat- ezer forint |

A Társaság módosításokkal egységes szerkezetbe foglalt Alapító Okirata 2. sz. mellékletként csatolva.

d.) **Az egyesülés után maradó, befogadó társaság adatai az egyesülés után az egyesülési vagyonmérleg tervezet szerint:**

Neve: Szolnoki Városüzemeltetési

| | |
|----------------------------|---|
| Rövidített neve: | Korlátolt Felelősségű Társaság |
| székhelye: | Szolnoki Városüzemeltetési Kft. |
| Cégjegyzékszám: | 5000 Szolnok, József A. út 85. sz. |
| Jegyzett tőke: | Cg. 16-09-017113 |
| Tőke tartalék: | 78.000.000,-Ft, azaz Hetvennyolcmillió forint |
| Eredménytartalék: | 40.000.000,-Ft, azaz Negyvenmillió forint |
| lekötött tartalék: | 69.073.000,-Ft, azaz Hatvankilencmillió-hetvenháromezer forint |
| Saját tőkéje mindösszesen: | 6.661.000,-Ft, azaz Hatmillió-hatszázhatvanegyezer forint |
| | 193.734.000,-Ft, azaz Egyszázkilencvenhárommillió-hétszázharmincnégyezer forint |

A Társaság módosításokkal egységes szerkezetbe foglalt Alapító Okirat tervezete 3. sz. mellékletként csatolva.

e.) **Az egyesülés (beolvadás) után változatlan formában működő (maradó) Szolnoki Városüzemeltetési Kft. egyedüli, egyszemélyes tagja:**

Szolnok Megyei Jogú Város Önkormányzata

5000.Szolnok, Kossuth tér 9. sz.

Törzskönyvi azonosító száma: 732725

Képviseli: Szalay Ferenc polgármester

Szolnok Megyei Jogú Város Önkormányzata, mint az egyesülő cégek egyedüli, egyszemélyes tagja az átalakulás során semmilyen jogcímen nem von el vagyont az egyesülő társaságoktól, azok semmilyen jogcímen sem teljesítenek felé kifizetést az átalakulásra tekintettel.

4.) **Az átalakulás módja egyesülés oly módon, hogy a TISZT Kft. beolvad a Szolnoki Városüzemeltetési Kft.-be.**

- **A TISZT Kft. és a Szolnoki Városüzemeltetési Kft.** az ezen szerződésben szabályozott egyesüléssel, beolvadással a társasági adóról és az osztalékadóról szóló 1996. évi LXXXI. törvény (Tao. tv.) 4. § 23/a szerinti kedvezményezett átalakulást hajtanak végre. A változatlan formában működő (maradó) Szolnoki Városüzemeltetési Kft. ugyanazon taggal és változatlan tulajdoni aránnyal működik tovább.

Az egyesüléssel (beolvadással) a tevékenységét változatlan formában folytató jogutód gazdasági társaság, a Szolnoki Városüzemeltetési Kft. az 1996. évi LXXXI. törvény (Tao. tv.) 16. § (9), (10) és (11) bekezdésében foglalt kötelezettségeket vállalja, így különösen

- a hivatkozott 16. § (10) bekezdésében foglaltaknak megfelelően választását az átalakulás adóévről szóló bevallásában bejelenti az adóhatóságnak.
- A jogutód az átalakulást követően a jogelődtől átvett eszközöket és kötelezettségeket (ideértve a céltartalékot és a passzív időbeli elhatárolást is) figyelembe véve, adóalapját – az adózás előtti eredmény módosítása révén – úgy határozza meg, mintha az átalakulás nem történt volna meg. A jogutód az átértékelt eszközöket és

kötelezettségeket elkülönítve tartja nyilván, és e nyilvántartásban feltünteti a jogelődnél az átalakulás napjára kimutatott bekerülési értéket, könyv szerinti értéket, számított nyilvántartási értéket, valamint az eszköz, a kötelezettség alapján általa az átalakulást követően az adózás előtti eredmény módosításaként elszámolt összeget is.

- Az egyesülő társaságok eszközei és kötelezettségei nem kerülnek átértékelésre az egyesülés során, a beolvadás könyvszerinti értéken történik.
- Az egyesülési (beolvadási) vagyonszámvetés tervezetek fordulónapja 2021. július 31., az egyesülési (beolvadási) vagyonszámvetés ellenőrzésére a társaságok egyszemélyes tagja kijelölte Horváth-Türk Erika könyvvizsgálót (Kontír 99 Könyvvizsgáló, Számviteli, Adószakértői Szolgáltató Kft.).
- Az átalakulási vagyonszámvetés tervezetek előkészítése során az egyesülő társaságok eszközei teljeskörűen leltározásra kerültek, s a vagyonszámvetés alapján a vagyonszámvetés tartalma az egyesülő társaságok összes vagyonát.
 - A Szolnoki Városüzemeltetési Kft. átalakulási vagyonszámvetés-és vagyonszámvetés tervezete 4. sz. mellékletként csatolva.
 - A TISZT Kft. átalakulási vagyonszámvetés-és vagyonszámvetés tervezete 5. sz. mellékletként csatolva.
 - A Szolnoki Városüzemeltetési Kft. összevont átalakulási vagyonszámvetés-és vagyonszámvetés tervezete 6. sz. mellékletként csatolva.
- A kijelölt könyvvizsgáló hitelesítette a 4-6. sz. mellékletekben csatolt átalakulási vagyonszámvetés-és vagyonszámvetés tervezeteket, melyek hitelesen tartalmazzák az egyesülő, s a beolvadás után maradó társaságok vagyonának kimutatását. Ha valamely vagyontárgyról a jelen szerződés illetve mellékletei nem rendelkeznek, úgy az az általános jogutód Szolnoki Városüzemeltetési Kft.-t illeti meg.

5.) A jogutódlás és a külön jogok:

A felek a hatályos törvényi rendelkezések alapján megállapítják, hogy az átalakulás során a tevékenységét változatlan formában folytató befogadó társaság az egyesülő társaságok általános jogutódja. Az egyesülő társaságokat megillető illetve terhelő valamennyi szerződéses, illetőleg szerződésen kívüli jogok és kötelezettségek őt illetik, illetőleg terhelik.

Az átalakulás során a tevékenységét változatlan formában folytató befogadó társaság az egyesülő társaságok társaság munkajogi jogutódjaként, változatlan feltételekkel vállalja mindkét cég dolgozói továbbfoglalkoztatását.

Az egyesülő a Ctv. 57. § rendelkezéseinek megfelelően a felek azzal a kérelemmel élnek a Szolnoki Törvényszék Cégbíróságához, hogy az itt szabályozott egyesüléshez (beolvadáshoz) fűződő joghatások beállása időpontja a 2021. december 31.-i hatállyal kerüljön bejegyzésre a Cégjegyzékbe.

6.) Az átalakulás időtartamára vonatkozó rendelkezések:

➤ Az átmeneti időszak működésének számviteli nyilvántartása:

Az átmeneti időszakban (2021. július 31. és az egyesüléshez (beolvadáshoz) fűződő joghatások beállításának időpontja, illetőleg a cégbejegyzés időpontja közötti időszakban) a társaságok számviteli rendszerét úgy kell kialakítani és működtetni, hogy az alkalmas legyen a beolvadó és a maradó társaság pénzügyi, gazdasági folyamatainak pontos nyilvántartására. Ennek megfelelően a jelenleg meglévő számlarendeket szükség szerint úgy kell átalakítani, hogy az átalakulási vagyonsmérleg tervezet fordulónapja és az egyesüléshez (beolvadáshoz) fűződő joghatások beállításának időpontja, illetőleg az átalakulás bejegyzésének időpontjára készítendő végleges átalakulási vagyonsmérleg között a tényleges gazdasági folyamatok nyilvántartása és kimutatása a mérlegkészítési elveknek megfelelően történjen.

- A szerződéssel rendelkező szállítókat és vevőket az egyesülésről (beolvadásról) a közgyűlés döntését követően 15 napon belül tájékoztatni kell. A beolvadás cégbejegyzését követő 15 napon belül szükség szerint megfelelően módosítani kell a hatályos szerződéseket.
- A felek a jelen szerződésben is megfogalmazott, jövőbe mutató szándékaik alapján hosszútávú együttműködésben állapodnak meg. A felek rendszeresen tájékoztatják egymást a tevékenységükről, különös tekintettel a jogutódlást is érintő pénzügyi vagy egyéb körülményeikről.

7.) Egvebek:

- Az egyesülésről (beolvadásról) hozott döntést a 2013. évi CLXXVI. törvény 9. § (1) bekezdés rendelkezéseinek megfelelően kell a Céglközönyben meghirdetni. A társaságok egyedüli, egyszemélyes tagja, Szolnok Megyei Jogú Város Önkormányzata a Szolnoki Városüzemeltetési Kft.-t jelölte ki a közzétételi eljárások lebonyolítására.
- A felek kijelentik, hogy az egyesülő társaságok a kötelezettségeiket határidőben teljesítik, s nem áll végelszámolás vagy felszámolás alatt, s az egyesülés (beolvadás) nem ütközik a tisztességtelen piaci magatartás tilalmába.
- A felek tudomásul veszik, hogy az egyesüléshez (beolvadáshoz) fűződő joghatások beállításának időpontjáig, illetőleg a beolvadás Cégbírósági bejegyzéséig az egyesülő társaságok a beolvadást megelőző formában működnek tovább. Az egyesülés (beolvadás) után maradó társaság a tevékenységét csak az egyesüléshez (beolvadáshoz) fűződő joghatások beállításának időpontjában kezdheti meg.
Ezen időpontig az átalakulás tényét a társaságok iratainak és megkötött szerződéseinek ki-fejezetten jelezni kell.
- A felek megállapodnak abban, hogy a jelen beolvadással kapcsolatos díjakat, költségeket és illetékeket a Szolnoki Városüzemeltetési Kft. viseli.

A-11/1/2016

ALAPÍTÓ OKIRAT**Szolnoki Városüzemeltetési Korlátolt Felelősségű Társaság**

Az Alapító Okirat abból a célból került elfogadásra, hogy a Szolnoki Városüzemeltetési Korlátolt Felelősségű Társaság, mint egyszemélyes gazdasági társaság I. pontban meghatározott alapítója – Szolnok Megyei Jogú Város Önkormányzata – a 299/2016. (XI.24.) számú közgyűlési határozata alapján, a hatályos jogszabályi rendelkezéseknek megfelelően üzletszerű gazdasági tevékenységet folytasson.

A társaság önálló jogi személyiséggel rendelkezik, a saját cégneve alatt jogokat szereshet, és kötelezettségeket vállalhat, így különösen tulajdont szereshet, szerződést köthet, pert indíthat és perelhető.

I.

A társaság alapítója

Név: Szolnok Megyei Jogú Város Önkormányzata

Statisztikai számjel: 11833196-7240-113-18

Adószám: 15732729-2-16

Székhely: 5000 Szolnok, Kossuth tér 9.

Képviselőre jogosult: Szalay Ferenc Polgármester

II.

A társaság neve, székhelye

1./ **A társaság cégneve:** Szolnoki Városüzemeltetési Korlátolt Felelősségű Társaság

A társaság rövidített cégneve: Szolnoki Városüzemeltetési Kft.

2./ **A társaság székhelye:** 5000 Szolnok, József A. út 85.

3./ **A társaság működésének időtartama:**

A társaság határozatlan időtartamra alakult.

III.

A társaság tevékenysége

A társaság az alábbi TEÁOR '08 szerinti tevékenységi körök folytatására jogosult:

1./ **A társaság tevékenységi köre TEÁOR '08 szerint:**

| | |
|----------|---|
| 8130 '08 | Zöldterület-kezelés (Főtevékenység) |
| 0119 '08 | Egyéb, nem évelő növény termesztése |
| 0130 '08 | Növényi szaporítóanyag termesztése |
| 0161 '08 | Növénytermesztési szolgáltatás |
| 0210 '08 | Erdészeti, egyéb erdőgazdálkodási tevékenység |
| 0220 '08 | Fakitermelés |
| 1813 '08 | Nyomdal előkészítő tevékenység |
| 3299 '08 | Egyéb m.n.s. feldolgozóipari tevékenység |
| 3312 '08 | Ipari gép, berendezés javítása |
| 3320 '08 | Ipari gép, berendezés üzembe helyezése |

- A társaságok egyedüli, egyszemélyes tagja, Szolnok Megyei Jogú Város Önkormányzata felhatalmazta az egyesülő társaságok ügyvezetőit az egyesülési (beolvadási) szerződés és a terv aláírására.
- A társaságok egyedüli, egyszemélyes tagja, Szolnok Megyei Jogú Város Önkormányzata felhatalmazta Lits László ügyvezetőt a jogutód Szolnoki Városüzemeltetési Kft. módosításokkal egységes szerkezetbe foglalt Alapító Okiratának aláírására.
- Az egyesülési (beolvadási) szerződésben nem szabályozott kérdésekben az átalakulás során hozott Alapítói határozatoknak, illetőleg a Ptk. és az egyéb hatályos jogszabályi rendelkezéseknek megfelelően kell eljárni.

Ezen egyesülési (beolvadási) tervet a mellékleteivel együttesen megtárgyalta a mindkét társaság egyedüli, egyszemélyes tagja, Szolnok Megyei Jogú Város Önkormányzata képviselőjében Szolnok Megyei Jogú Város Közgyűlése a 2021. szeptember 30-án megtartott ülésén a .../2021.(IX.30.) határozatával elfogadta. A felek a jelen egyesülési (beolvadási) tervet, mint akaratukkal mindenben megegyezőt az ellenjegyző ügyvéd előtt cégszerűen aláírták.

Szolnok, 2021. szeptember 30.

.....
Lits László
 ügyvezető igazgató
 Szolnoki Városüzemeltetési
 Korlátolt Felelősségű Társaság

.....
Bíró Árpád
 ügyvezető igazgató
 TISZT Tiszaligeti Szállásértékesítő és
 Turisztikai
 Korlátolt Felelősségű Társaság

Ezen egyesülési (beolvadási) tervet készítettem és ellenjegyzem:

Szolnok, 2021. szeptember 30.

Dr. Kóti Márton ügyvéd
 5000 Szolnok, Boldog Sándor István krt. 4. sz. II/213-215.
 Ügyvédi igazolvány száma: Ü-100385
 Jász-Nagykun-Szolnok Megyei Ügyvédi Kamarai Azonosító:36063628

Készítette: Dr. Kóti Márton ügyvéd

| | |
|----------|---|
| 3700 '08 | Szennyvíz gyűjtése, kezelése |
| 3811 '08 | Nem veszélyes hulladék gyűjtése |
| 3812 '08 | Veszélyes hulladék gyűjtése |
| 3821 '08 | Nem veszélyes hulladék kezelése, ártalmatlanítása |
| 3822 '08 | Veszélyes hulladék kezelése, ártalmatlanítása |
| 3831 '08 | Használt eszköz bontása |
| 3832 '08 | Hulladék újrahasznosítása |
| 3900 '08 | Szennyazódásmentesítés, egyéb hulladékkezelés |
| 4110 '08 | Építéletépítési projekt szervezése |
| 4120 '08 | Lakó- és nem lakó épület építése |
| 4211 '08 | Út, autópálya építése |
| 4212 '08 | Vasút építése |
| 4213 '08 | Híd, alagút építése |
| 4221 '08 | Folyadék szállítására szolgáló közmű építése |
| 4222 '08 | Elektromos, híradás-technikai célú közmű építése |
| 4291 '08 | Vízi létesítmény építése |
| 4299 '08 | Egyéb m.n.s. építés |
| 4311 '08 | Bontás |
| 4312 '08 | Építési terület előkészítése |
| 4313 '08 | Talajmintavétel, próbafúrás |
| 4321 '08 | Villanyszerelés |
| 4322 '08 | Víz-, gáz-, fűtés-, légkondicionáló-szerelés |
| 4329 '08 | Egyéb épületgépészeti szerelés |
| 4331 '08 | Vakolás |
| 4332 '08 | Épületasztalos-szerkezet szerelése |
| 4333 '08 | Padló-, faburkolás |
| 4334 '08 | Festés, üvegezés |
| 4339 '08 | Egyéb befejező építés m.n.s. |
| 4391 '08 | Tetőfedés, tetőszerkezet-építés |
| 4399 '08 | Egyéb speciális szaképítés m.n.s. |
| 4520 '08 | Gépjárműjavítás, - karbantartás |
| 4540 '08 | Motorkerékpár, - alkatrész kereskedelme, javítása |
| 4622 '08 | Díaznóvény nagykereskedelme |
| 4651 '08 | Számítógép, periféria, szoftver nagykereskedelme |
| 4669 '08 | Egyéb m.n.s. gép, berendezés nagykereskedelme |
| 4673 '08 | Fa-, építőanyag-, szaniteráru-nagykereskedelem |
| 4677 '08 | Hulladék-nagykereskedelem |
| 4690 '08 | Vegyestermékkörű nagykereskedelem |
| 4778 '08 | Egyéb m.n.s. új áru kiskereskedelme |
| 4941 '08 | Közúti áruszállítás |
| 5210 '08 | Raktározás, tárolás |
| 5221 '08 | Szárazföldi szállítást kiegészítő szolgáltatás |
| 5224 '08 | Rakománykezelés |
| 5811 '08 | Könyvkiadás |
| 5814 '08 | Folyóirat, időszaki kiadvány kiadása |
| 5819 '08 | Egyéb kiadói tevékenység |
| 5829 '08 | Egyéb szoftverkiadás |
| 6201 '08 | Számítógépes programozás |
| 6202 '08 | Információ-technológiai szaktanácsadás |
| 6203 '08 | Számítógép-üzemeltetés |
| 6209 '08 | Egyéb információ-technológiai szolgáltatás |
| 6311 '08 | Adatfeldolgozás, web-hozszing szolgáltatás |
| 6312 '08 | Világháló- portál szolgáltatás |
| 6399 '08 | M.n.s. egyéb információ szolgáltatás |
| 6420 '08 | Vagytonkezelés (holding) |

| | |
|----------|---|
| 6810 '08 | Saját tulajdonú ingatlan adásvétele |
| 6820 '08 | Saját tulajdonú, bérelt ingatlan bérbeadása, üzemeltetése |
| 6832 '08 | Ingatlankezelés |
| 6920 '08 | Számviteli, könyvvizsgálói, adószakértői tevékenység |
| 7022 '08 | Ügyviteli, egyéb vezetési tanácsadás |
| 7112 '08 | Mémóri tevékenység, műszaki tanácsadás |
| 7490 '08 | M.n.s. egyéb szakmai, tudományos, műszaki tevékenység |
| 7711 '08 | Személygépjármű kölcsönzése |
| 7712 '08 | Gépjárműkölcsönzés (3,5 tonna fölött) |
| 7732 '08 | Építőipari gép kölcsönzése |
| 7733 '08 | Irodagép kölcsönzése (beleértve: számítógép) |
| 7739 '08 | Egyéb gép, tárgyi eszköz kölcsönzése |
| 8121 '08 | Általános épülettakarítás |
| 8122 '08 | Egyéb épület-, ipari takarítás |
| 8129 '08 | Egyéb takarítás |
| 8230 '08 | Konferencia, kereskedelmi bemutató szervezése |
| 8291 '08 | Követelésbehajtás |
| 8299 '08 | M.n.s. egyéb kiegészítő üzleti szolgáltatás |
| 8559 '08 | M.n.s. egyéb oktatás |
| 9499 '08 | M.n.s. egyéb közösségi, társadalmi tevékenység |
| 9511 '08 | Számítógép, - periféria javítása |

IV.

A társaság törzestőkéje, a tag törzsbetéte**1./ A társaság törzestőkéje:**

A társaság törzestőkéje 50.000.000,-Ft, azaz Ötvenmillió forint, amely kizárólag pénzbeli betétből áll.

1.1./ A cégbjegyzésig szolgáltatandó összeg: 30.000.000,-Ft, azaz Harmincmillió forint.
A szolgáltatás módja: a társaság pénzforgalmi számlájára történő utalás.

1.2./ 2017. december 31. napjáig szolgáltatandó összeg: 20.000.000,-Ft, azaz Húszmillió forint.
A szolgáltatás módja: a társaság pénzforgalmi számlájára történő utalás.

2./ Mivel az alapító 2017. december 31. napjáig jogcsoit teljesíteni a hátralékos 20.000.000,- Ft vagyoni hozzájárulást, ezért a társaság mindaddig nem fizet osztalékot az alapító részére, amíg a ki nem fizetett és az alapító törzsbetéte az osztalékfizetés szabályai szerint elszámolt nyereség az alapító által teljesített vagyoni hozzájárulással együtt el nem éri a törzestőke mértékét. Az alapító a még nem teljesített pénzbeli vagyoni hozzájárulása összegének erejéig köteles helytállni a társaság tartozásaiért.

2.1./ A törzestőke – a 2017. december 31. napjáig szolgáltatandó 20.000.000,-Ft - teljesítésének megtörténtét az Dgyvezető köteles a cégbíróság felé bejelenteni.

3./ A tag törzsbetéte:

Név: Szolnok Megyei Jogú Város Önkormányzata

Törzsbetét összege: 50.000.000,-Ft

Törzsbetét összetétele: pénzbeli betét

Az üzletrés

- 1./ Az üzletrés:
A társaság létrejöttét követően a törzestétthez kapcsolódó tagsági jogok és kötelezettségek összességét az üzletrés testesíti meg. A tagnak csak egy üzletrésze lehet.
- 2./ Az üzletrés átruházása, felosztása:
Az egyszemélyes társaság a saját üzletrészt nem szeresheti meg. Az üzletrés az alábbi esetekben osztható fel:
a. átruházás;
b. a jogi személy tag átválása folytán az üzletrésze tekintetében bekövetkezett jogutódlás;
c. új jogosult hiányában a tag jogutód nélküli megszűnése.
- 3./ Ha az egyszemélyes társaság az üzletrés felosztása vagy a törzestőke emelése folytán új taggal egészül ki és így többszemélyes társasággá válik, a tagok kötelesek az alapító okiratot társasági szerződésre módosítani.
- 4./ A nyereség felosztása:
A társaság saját tőkéjéből a tag javára, annak tagsági jogviszonyára figyelemmel kifizetését a társaság fennállása alatt kizárólag a tárgyévi adózott eredményből, illetve a szabad eredménytartalékkal kiegészített tárgyévi adózott eredményből teljesíthet. Nem kerülhet sor kifizetésre, ha a társaság helyesbített saját tőkéje nem éri el vagy a kifizetés következtében nem érné el a társaság törzestőkéjét, továbbá, ha a kifizetés veszélyeztetné a társaság fizetőképességét. Az alapító az osztalékfizetésről a beszámoló elfogadásával egyidejűleg határoz.
- 5./ Az alapító az Alapító Okiratban mellékszolgáltatási kötelezettséget nem határoz meg.

VI.

A társaság szervezete és felveinek intézése, felügyelése

- 1./ A társaság szervezete:
- alapító, a legfőbb szerv,
- ügyvezető,
- felügyelő bizottság,
- könyvvizsgáló
- 2./ Az alapító határozata:
A taggyűlés hatáskörébe tartozó kérdésekben az alapító határozattal dönt, és erről a vezető tisztségviselőt írásban értesíti.
Az alapító kizárólagos hatáskörébe az alábbi ügyek tartoznak:
a. mindazon ügyek, amelyeket a törvény vagy alapító okirat a taggyűlés kizárólagos hatáskörébe utal,
b. a számviteli törvény szerinti beszámoló elfogadása, ideértve az adózott eredmény felhasználására vonatkozó döntést,
c. pótbefizetés elrendelése és visszatérítése,
d. osztalékfelleg fizetésének elhatározása,
e. üzletrés felosztásához való hozzájárulás és üzletrés bevonásának elrendelése,
f. az ügyvezető megválasztása, visszahívása és díjazásának megállapítása, valamint, ha az ügyvezető a társasággal munkaviszonyban is áll, a munkáltatói jogok gyakorlása,
g. a felügyelőbizottság tagjainak megválasztása, visszahívása, díjazásának megállapítása,
h. a könyvvizsgáló megválasztása és visszahívása, díjazása,

- i. olyan szerződés megkötésének jóváhagyása, amelyet a társaság saját tagjával, vezető tisztségviselőjével, ügyvezetőjével, felügyelőbizottsági tagjával, könyvvizsgálójával vagy annak közeli hozzátartozójával (Ptk. 8:1. § 1. pont) köt, (Az egyezményes társaság és tagja közötti szerződés érvényességéhez a szerződés közokiratba, vagy teljes bizonyító erejű magánokiratba foglalása szükséges.)
- j. az alapító, az ügyvezető és a felügyelőbizottsági tagok, könyvvizsgáló ellen kártérítési igények, követelések érvényesítése,
- k. az Alapító Okirat módosítása,
- l. döntés az üzleti terv jóváhagyásáról,
- m. a társaság beszámolójának, ügyvezetésének, gazdálkodásának könyvvizsgáló által történő megvizsgálásának elrendelése,
- n. a törzstörke felemelésének és leszállításának elhatározása,
- o. a társaságnak hasznosításra átadott ingatlan, vagy 30.000.000,- Ft-nál nagyobb értékű állóeszköz 5 évet meghaladó, vagy határozatlan időtartamú bérbeadásának jóváhagyása,
- p. a 2.000.000,- Ft feletti nettó ingó vagy ingatlan vagyon értékesítésének jóváhagyása,
- q. a társaság jogutód nélküli megszűnésének, átalakulásának, egyesülésének, beolvadásának és szétválásának elhatározása, valamint más gazdasági társaság alapításáról, illetve működő társaságba tagként való belépésről történő döntés,
- r. döntés minden olyan jogügyletről, amely által a társaság 30.000.000,-Ft-ot meghaladó mértékben vállalna kezességet, vagy hasonló kötelezettséget,
- s. döntés hitelfelvételről, amennyiben az igénybe veendő hitel mértéke, illetve a társaság adóssághalmozása az 5.000.000,-Ft-ot meghaladja az adott üggyellett,
- t. 30.000.000,-Ft-ot meghaladó, valamint az alapító által jóváhagyott üzleti tervben nem szereplő ügylet megkötésének jóváhagyása.

Szerződés értékének meghatározása:

Kötelezettségvállalás, hitelfelvétel esetén a szerződés értéke:

- *határozott időre, egy évre vagy ennél rövidebb időre kötött szerződés esetén a szerződés időtartama alatti ellenszolgáltatás; az egy évnél hosszabb időre kötött szerződés esetén pedig a szerződés időtartama alatti ellenszolgáltatás, beleértve a becsült maradványértéket is;*
- *határozatlan időre kötött szerződés esetén, vagy ha a szerződés időtartama kétséges, a havi ellenszolgáltatás negyvennyolcszorosa,*
- *a rendszeresen, illetőleg az időszakonként visszatérően kötött szerződés esetében:*
 - *az előző költségvetési év vagy 12 hónap során kötött azonos vagy hasonló tárgyú szerződés, illetőleg szerződések szerinti ellenszolgáltatás, módosítva a következő tizenkettő hónap alatt várható mennyiségi és értékbeli változással, vagy*
 - *az első teljesítést követő, a következő 12 hónap alatti, vagy a 12 hónapnál hosszabb időre kötött szerződés, illetőleg szerződések időtartama alatti ellenszolgáltatás.*

Bevételek eredményező szerződés értéke:

- *valamennyi követelés, egyéb járadék, más időszakos szolgáltatás vagy haszonvétel esetén a még teljesítendő valamennyi szolgáltatás értéke, de nem több mint az egy évi szolgáltatás mértéke*

Ingyenes ügylet értéke:

- *a vagyoni piaci vagy könyv szerinti értéke közül a magasabb összeg*

Szerződések értékének meghatározásánál figyelembe kell venni, hogy a fenti értékhatárok túllépését, a szerződések önmagukban, vagy azonos és hasonló jogügyletek összeszámításával is megvalósíthatják (kötelezettségvállalást eredményező szerződés értéke, bevétel eredményező szerződés értéke).

3.1 Az Ügyvezetés:

A társaságnak egy ügyvezetője van, akit az alapító jelöl ki határozott időre, legfeljebb 5 évre, de első alkalommal 2016.november 29.-tól 2021. december 31.-ig terjedő időtartamra.

3.1./ A társaság ügyvezetője (vezető tisztségviselője):

Név: Lits László

Születési név: Lits László

Születési hely, idő: Szolnok, 1974. augusztus 28.

Anyja születési neve: dr. Gyenai Márta

Lakcím: 5000 Szolnok, Tabán telep 17.

Megbízás kezdő időpontja: 2016. november 29.

Megbízás lejárt: 2021. december 31.

3.2./ Ügyvezetőnek minősül a társaság irányításával összefüggésben szükséges mindazon döntések meghozatala, amelyek törvény vagy az alapító okirat alapján nem tartozik az alapító vagy más társasági szerv hatáskörébe.

3.3./ Az ügyvezető

- ellátja a társaság általános képviselői, ügyeinek intézését, irányítja a társaság tevékenységét a jogszabályok és az alapító határozatai által megszabott keretek között,
- irányítja a társaság munkaszervezetét és gyakorolja a munkáltatói jogokat,
- képviseli a társaságot harmadik személyekkel szemben a bíróságok, illetve a hatóságok előtt, e jogkörét az ügyek meghatározott csoportjára nézve – az alapító írásbeli tájékoztatása mellett – a társaság dolgozóira átruházhatja,
- gondoskodik a társaság üzleti könyveinek szabályszerű vezetéseéről, a mérleg és a vagyonskimutatás (éves beszámoló) elkészítéséről,
- az alapító elé terjeszti a társaság éves beszámolóját, vagyonskimutatását, üzleti tervét, mindazon ügyeket, melyek kizárólagos hatáskörébe tartoznak,
- az alapító döntését kéri, amennyiben az kötelező, vagy a társaság érdekében egyébként szükséges,
- az alapító kérésére a társaság ügyeiről felvilágosítást ad, lehetővé teszi az alapító részére a társaság üzleti könyveibe és irataiba való betekintést,
- javaslatot tesz a könyvvizsgáló szervezetre, illetve a könyvvizsgáló személyére a felügyelőbizottság egyetértésével,
- gondoskodik a jogszabályok által előírt szabályzatok nyilvántartásáról, elkészítéséről és ismertetéséről, a bejelentési kötelezettségek megtételéről,
- az alapító által hozott határozatokról folyamatos nyilvántartást vezet (Határozatok Könyve),
- feladata a társaság alapításának, az Alapító Okirat módosításának, a cégjegyzékbe bejegyzett jogoknak, tényeknek és adatoknak és ezek változásának, valamint törvényben előírt más adatoknak a cégbírósági bejelentése, jogszabály által előírt okiratok letétbe helyezése,
- köteles a könyvvizsgálóval a polgári jog szabályai szerint szerződést kötni,
- gyakorolja az ügyvezető döntési hatáskörébe nem tartozó kérdésekben a véleményezési jogát,
- munkájáról az alapító felé beszámol,
- haladéktalanul köteles a legfőbb szerv összehívását kérni, ha tudomására jut, hogy a társaság saját tőkéje a veszteség folytán a törzstőke felére csökkent, a társaságot a fizetőképzetlenség fenyegeti, fizetését megszüntette, illetve a vagyona a tartozásokat nem fedezi.

3.4./ Az ügyvezető a gazdasági társaság ügyvezetését, az ilyen tisztséget betöltő személyektől általában elvárható gondossággal – és ha a Ptk. kivételt nem tesz – a gazdasági társaság érdekeinek elsődlegessége alapján köteles ellátni. A vezető tisztségviselő az ügyvezetési tevékenysége során a társaságnak okozott károkért a szerződéseszegezéssel okozott károkért való felelősség szabályai szerint felel a társasággal szemben.

- 3.5./ Ha a társaság jogutód nélkül megszűnik, a hitelezők kielégítetlen követeléseik erejéig kártérítési igényt érvényesíthetnek a társaság vezető tisztségviselővel szemben a szerződésen kívüli okozott károkért való felelősség szabályai szerint, ha a vezető tisztségviselő a társaság fizetésképtelenségével fenyegető helyzet beállta után a hitelezői érdekeket nem vette figyelembe.
- 3.6./ Az ügyvezető nyilatkozni köteles, hogy vele szemben jogszabályokban meghatározott kizáró, illetőleg összeférhetetlenségi okok nem állnak fenn.
- 3.7./ A vezető tisztségviselő – a nyilvánosan működő részvénytársaság részvénye kivételével - nem szerezhethet társasági részesedést, és nem lehet vezető tisztségviselő olyan gazdasági társaságban, amely főtevékenységként ugyanolyan gazdasági tevékenységet folytat, mint a jelen gazdasági társaság.
- 3.8./ A vezető tisztségviselő, illetve hozzátartozói – a mindennapi élet szokásos ügyletei kivételével - nem köthetnek a saját nevükben vagy javukra a társaság főtevékenysége körébe tartozó szerződéseket.
- 4./ **Célgjegyzés:**
A célgjegyzés akként történik, hogy a cég kézzel vagy géppel írt, előírt, előnyomott vagy nyomtatott neve fölül a képviselőre jogosult személy nevét önállóan, a közjegyző általi hitelesített módon írja alá az aláírási címpódiány szerint.

VII.

A társaság működésének ellenőrzése

- 1./ **A felügyelőbizottság:**
Az ügyvezetés ellenőrzése céljából az alapító felügyelőbizottságot hoz létre, mely 3 tagból áll. A felügyelőbizottság megbízatása 5 évre szól, de első alkalommal 2018. november 29.-től 2021. december 31. napjáig.
- 1.1./ A felügyelőbizottság tagjai:
- Dr. Kormos László
Születési hely, idő: Eger, 1952. szeptember 8.
Anyja születési neve: Szigethy Piroska Ágnes
Lakcím: 5000 Szolnok, Fényes Adolf u. 88.
 - Csapka Andrea
Születési hely, idő: Szolnok, 1987. november 8.
Anyja születési neve: Mille Anna
Lakcím: 5008 Szolnok, Körte u. 14.
 - Rimay Tamás István
Születési hely, idő: Szeged, 1982. augusztus 11.
Anyja születési neve: Rimay-Volter Klára
Lakcím: 5000 Szolnok, Meggyes László u. 5.
- 1.2./ Ha a felügyelőbizottsági tagok száma három alá csökkent, az alapító a felügyelőbizottságot kiegészíti. A megválasztott új tag megbízatása az esetben a többi tag megbízatásának végéig tart.
- 1.3./ A felügyelőbizottság határozatképes, ha mindhárom három tagja jelen van. A tagokat egy-egy azavazat illeti meg. A felügyelőbizottság elnökét tagjai közül szótöbbséggel maga választja. A bizottság üléseit az elnök hívja össze, az ülés tervezett időpontját legalább 8 nappal megküldött írásos meghívóval, kijelöli a jegyzőkönyv vezetőjét, vezeti az ülést,

elrendeli a szavazást, megállapítja annak eredményét. A bizottság ülésének összehívását bármely tag - a cél és az ok meglétével - bármikor kérheti. Ha az elnök a kéresemek nyolc napon belül nem tesz eleget, az ülés összehívására bármelyik tag jogosult.

- 1.4./ A felügyelőbizottság a könyvvizsgáló mellett ellenőrzi az ügyvezetést, a felügyelőbizottság köteles megvizsgálni a gazdasági társaságnak az alapító elé terjesztett üzleti tervét és az éves beszámolót, a vizsgálat eredményét írásba kell foglalnia és ismertetnie kell az alapítóval. A felügyelőbizottság jelentése nélkül az alapító a mérlegbeszámoló és egyéb előterjesztés elfogadásáról nem határozhat.
- 1.5./ A felügyelőbizottság ellenőrzési tevékenysége körében az ügyvezetőtől, a társaság vezető állású dolgozótól jelentést vagy felvilágosítást kérhet, a társaság könyveit és iratait megvizsgálhatja, illetőleg azokértől megvizsgáltathatja.
- 1.6./ Az alapító döntésének meghozatala előtt - a megválasztással, kinevezéssel kapcsolatos ügyek kivételével - írásban köteles véleménynyilvánítással felhívni a felügyelőbizottságot (a felügyelő bizottság elnöke útján), az ügyvezetőt, kötelező véleményezési jogkörében a könyvvizsgálót. A véleménynyilvánításra szóló felhívásban a vélemény közlésére az ügy természetéhez képest megfelelő határidőt kell szabni. A véleménynyilvánításra szóló felhívásnak röviden és szabatosan tartalmaznia kell a kérdést, és a tervezett döntést, az esetleges döntési alternatívákat. Halaszthatatlan döntés esetén a vélemény beszerzésére rövid úton (pl. távbeszélő, fax, stb.) is sor kerülhet, azonban ebben az esetben a véleménynyilvánításra szóló felhívás rövid úton történt közlésének módját, az alapító írásban rögzíteni köteles, a véleményt nyilvánító pedig köteles az alapítóval közölni véleményét a közléstől számított 8 napon belül írásban is eljuttatni az alapító részére. Az írásos vélemények nyilvánosak. Amennyiben a véleménynyilvánításra felhívott, az alapító részére véleményt sem írásban, sem rövid úton nem adott, úgy kell tekinteni, hogy az alapító tervezett döntésével egyetért, azt elfogadja.
- 1.7./ Az alapító döntésével kapcsolatos véleményezési jog gyakorlásának módja a következő:
- Az alapító, mielőtt hatáskörébe tartozó döntését meghozná, döntésének tervezetét írásban megküldi az ügyvezetőnek, illetve a felügyelőbizottságnak. Az ügyvezető és a felügyelőbizottság álláspontját az irat kézhezvételétől számított 8 napon belül közli az alapítóval, ugyancsak írásban. Ezt követően az alapító a véleményezések beérkezése után azok kézhezvételétől ugyancsak 8 napon belül közli döntését az érintettekkel. Egyéb kérdésekben a Ptk. vonatkozó szabályai az irányadók.
- 1.8./ A felügyelőbizottság az ügyrendjét maga állapítja meg, s azt az alapító hagyja jóvá.
- 2./ **Megszűnik az ügyvezetői, felügyelőbizottsági tisztségviselői megbízás:**
- a megbízás időtartamának lejártával,
 - megszűntető feltételhez kötött megbízás esetén a feltétel bekövetkezésével,
 - viszահívással,
 - lemondással,
 - elhalálozással,
 - a törvényben szabályozott kizáró ok bekövetkezésével
 - az ügyvezetővel vagy felügyelőbizottsági tagsággal szembeni összeférhetetlenségi ok bekövetkezésével,
 - az ügyvezető vagy felügyelőbizottsági tag cselekvőképességének a tevékenysége ellátásához szükséges körben történő korlátozásával,
 - külön törvényben meghatározott esetben.

3./ A könyvvizsgáló:

3.1./ A társaság gazdasági működésének közérdekvédelmi ellenőrzése céljából, határozott időre könyvvizsgálót alkalmaz.

3.2./ A társaság könyvvizsgálója:

Hitelesítő Könyvvizsgáló és Tanácsadó Kft.
 Székhely: 5000 Szolnok, Damjanich utca 1. sz. 1. em. 2.
 Cégjegyzékszám: Cg.16-09-002479
 Nyilvántartási száma: 000971

Fehér Andrásné könyvvizsgáló
 Lakcíme: 5000 Szolnok, Markotányos utca 8. 1/2.
 Anyja neve: Szilágyi Gabriella
 Nyilvántartási száma: 000781

3.3./ A könyvvizsgáló megbízatása 2016.november 29.-től a 2021. május 31. napjáig szól.

3.4./ A könyvvizsgáló feladata:

- a) a számviteli törvényben meghatározott könyvvizsgálat elvégzése, és ennek során mindenekelőtt annak megállapítása, hogy a gazdasági társaság számviteli törvény szerinti beszámolója megfelel-e a jogszabályoknak, továbbá megbízható és valós képet ad-e a társaság vagyoni és pénzügyi helyzetéről, működésének eredményéről.
- b) a társaság mérlegét és vagyonkimutatását, továbbá az alapító tag elé terjesztett minden más jelentést az adatok valósága és a jogszabályi előírások megfelelésének szempontjából köteles megvizsgálni és erről a taggyűlésnek jelentést előterjeszteni,
- c) az ügyvezető és a felügyelő bizottság munkájának segítése és szakmai támogatása.

3.5./ A könyvvizsgáló tájékozódhat a társaság ügyeinek viteleiről, nevezetesen:

- a) a vezető tisztségviselőktől, a társaság dolgozóitól felvilágosítást kérhet,
- b) megvizsgálhatja a társaság pénztárát, értékpapír- és szerződésállományát, bankzámláját,
- c) a felügyelőbizottság ülésén részt vehet.

3.6./ A könyvvizsgáló köteles a felügyelőbizottságot és az alapítót tájékoztatni a szükséges intézkedések megtételére ha:

- a) tudomása szerint a társaság vagyonának jelentős csökkentése várható, vagy
- b) olyan tényről értesül, amely a vezető tisztségviselők, felügyelőbizottság tagjainak felelősségre vonását megalapozó tényről szerez tudomást.

3.7./ Ha a könyvvizsgáló a társaság vagyonának olyan változását észleli, amely veszélyeztetné a társasággal szembeni követelések kielégítését, vagy ha olyan körülményt észlel, amely a vezető tisztségviselő vagy a felügyelőbizottsági tagok e minőségükben kifejtett tevékenységükért való felelősségét vonja maga után, késedelem nélkül köteles az ügyvezetésnél kezdeményezni az alapító döntéshozatalához szükséges intézkedések megtételét. Ha a kezdeményezés nem vezet eredményre, a könyvvizsgáló köteles a feltárt körülményekről a jogi személy törvényességi felügyeletét ellátó nyilvántartó bíróságot értesíteni.

3.8./ Nem lehet könyvvizsgáló a társaság tagja, vezető tisztségviselője, a felügyelőbizottság tagja és ezek hozzátartozója, valamint a társaság dolgozója, e jogviszonya, illetve minőségének fennállta idején, valamint annak megszűnésétől számított három évig.

3.9./ A könyvvizsgáló az ilyen tisztséget betöltő személyektől általában elvárható gondossággal köteles eljárni, felelősségére a polgári jog szabályai az irányadók.

3.10./A könyvvizsgáló köteles a gazdasági társaság ügyeivel kapcsolatos üzleti titkot megőrizni.

VIII.

Az üzleti év

- 1./ A társaság üzleti éve megegyezik a naptári évvel.
- 2./ Az ügyvezető köteles minden üzleti év végével a társaság gazdálkodási és vagyoni helyzetét bemutató éves beszámoló elkészítéséről gondoskodni. A beszámoló készítésének szabályaira a mindenkor hatályos jogszabályi előírások az irányadók.
- 3./ A mérleg elkészítése és az eredmény megállapítása mellett az ügyvezető köteles indítványt készíteni az eredmény felhasználására és azt az alapító elé terjeszteni, melyről az alapító határoz.

IX.

Egyéb rendelkezések

- 1./ A jelen Alapító Okiratban nem szabályozott kérdésekben a Polgári Törvénykönyvről szóló 2013. évi V. törvény rendelkezéseit kell alkalmazni.
- 2./ A társaság esetleges megszűnésére vonatkozó rendelkezéseket a Polgári Törvénykönyvről szóló 2013. évi V. törvény tartalmazza.
- 3./ A társaság megszűnése esetén a hitelezők kielégítése után fennmaradó vagyomból először a pótbefizetéseket kell visszatéríteni.
- 4./ Az Alapító Okiratot a jogszabályban meghatározotti mellékletekkel és egyéb dokumentumokkal be kell nyújtani a Szolnoki Törvényszék Cégbíróságához.

Kelt: Szolnok, 2016.november 29. napján.

.....
 Szolnoki Megyei Jogú Város Önkormányzata
 alapító
 Képv.: Szalay Ferenc polgármester



Ellenjegyzem:
 Szolnok, 2016.november 29. napján.

.....
 SZALAY FERENC ÜGYVÉDI IRODA
 Dr. Szabó Iván
 ügyvéd
 1367 Szolnok, V. Pf: 47.
 Adószám: 18092452-2-41

.....
 ügyvéd

**TISZT Tiszaligeti Szállásértékesítő és Turisztikai
Egyszemélyes Korlátolt Felelősségű Társaság
Alapító Okirata**

Az Alapító Szolnok Megyei Jogú Város Önkormányzata Polgármesterének 103/2020. (XII.11.) és 180/2021. (V.31.) határozataiban foglalt módosításokkal egységes szerkezetbe foglalt alapító okirat:

1. A társaság cégneve, székhelye, telephelye(i)

- 1.1. A társaság cégneve: **TISZT Tiszaligeti Szállásértékesítő és Turisztikai Korlátolt Felelősségű Társaság**
- A társaság rövidített cégneve: **TISZT Tiszaligeti Kft.**
- 1.2. A társaság székhelye: **5000 Szolnok, Tiszaliget út 9711 hrsz.**
- A társaság székhelye egyben a központi ügyintézés helye is.

2. A társaság alapítója

- Cégnév: **Szolnok Megyei Jogú Város Önkormányzata**
- Államháztartási egyedi azonosító: **742300**
- Törzskönyvi azonosító száma: **732735**
- Székhelye: **5000 Szolnok, Kossuth Lajos tér 9. sz.**
- Képviselőre jogosult neve: **Szalay Ferenc polgármester**

3. A társaság tevékenységi körei

3.1. Főtevékenység: **5629 *08 Egyéb vendéglátás**

3.2. Egyéb tevékenységi körök:

- 5510 *08 Szállodal szolgáltatás
- 5530 *08 Kempingszolgáltatás
- 5610 *08 Éttermi, mozgó vendéglátás
- 5621 *08 Rendezvényi étkeztetés
- 6820 *08 Saját tulajdonú, hirtelt ingatlan bérbeadása, üzemeltetése
- 7312 *08 Média reklám
- 8230 *08 Konferencia, kereskedelmi bemutató szervezése
- 9319 *08 Egyéb sporttevékenység
- 9329 *08 M.n.s. egyéb szórakoztatás, szabadidős tevékenység
- 5520 *08 Üdülési, egyéb átmenetesi szálláshely-szolgáltatás

4. A társaság működésének időtartama

A társaság időtartama: határozatlan, s a tevékenységét a cégbejegyzést követően kezdi meg.

5. A társaság tőzstőkéje

- 5.1. A társaság tőzstőkéje ~~8.000.000,- Ft, azaz Nyolcemillió forint, amely a társaság tőzstőkéje 28.000.000,- Ft, azaz Huszonnyolcemillió forint, amely~~
- ~~a) 1.660.000,- Ft, azaz Egymillió hatszázhatvan ezer forint készpénzből,~~
 - a) 21.660.000,- Ft, azaz Huszonegymillió-hatszázhatvan ezer forint készpénzből,
 - b) 6.340.000,- Ft, azaz Hatmillió-háromszáznegyven ezer forint nem pénzbeli vagyoni hozzájárulásból áll.

5.2. A tőzstőke teljesítésének megtörténtét az ügyvezető köteles a cégbíróságnak bejelenteni.

6. A tag tőzsbetétje

Név: Szolnok Megyei Jogú Város Önkormányzata

A tőzsbetét összege: ~~8.000.000,- Ft, azaz Nyolcemillió forint.~~
28.000.000,- Ft, azaz Huszonnyolcemillió forint.

A tőzsbetét összetétele:

- a) Készpénz: ~~1.660.000,- Ft, azaz Egymillió hatszázhatvan ezer forint~~
21.660.000,- Ft, azaz Huszonegymillió-hatszázhatvan ezer forint

Cégbejegyzésig szolgáltatandó összeg: 1.660.000,- Ft, mértéke a tag pénzbetétének 100 %-a, a szolgáltatás módja: befizetés a társaság pénzforgalmi számlájára.

b) Nem pénzbeli vagyoni hozzájárulás megnevezése, értéke:

| MEGNEVEZÉS | Mennyiségi egység | APPOKT ÉRTEK |
|--|----------------------|--------------|
| 1. DACIA SANDERO (NJA-474) alvázsám: UU15SDAAC50867054 motorszám: H4BA4 | 1 | 2 400 000 Ft |
| 2. FORD TRANZIT (IEW-366) alvázsám: WFOVXXGRFV2B17695 motorszám: D3FA2B17695 | 1 | 1 600 000 Ft |
| 3. GÉS 003 ELEKTROMOS SÜTŐ | 1 | 200 000 Ft |
| 4. KG-501 BURGONYA KOPTATÓ | 1 | 180 000 Ft |
| 5. FABAR Q50 TÁNYÉR, POHÁR MOSOGATÓGÉP | 1 | 250 000 Ft |
| 6. EPMER MAX 6 KÉMENCÉS ELEKTROMOS SÜTŐ LÍMPHEKRT TÍPUSÚ 250 LITERES FAGYASZTÓ | 1 | 240 000 Ft |
| 7. SZEKRÉNY | 1 | 100 000 Ft |
| 8. MTD LF 125 FÜNYIRÓ TRAKTOR gyáriszám: 13RH773F600 | 1 | 150 000 Ft |
| 9. KÉI ÉGŐS GÁZTŰZHELY | 1 | 100 000 Ft |

| | | |
|--|---|---------------------|
| 9. GKS 003 ELEKTROMOS SÜTŐ gyári szám: 14905 | 1 | 270 000 Ft |
| 11. GKS 003 ELEKTROMOS SÜTŐ gyári szám: 14906 | 1 | 230 000 Ft |
| 10. HUNDAI kishasznált terepjáró H200 (JZX-98-4) alvázsám: KMDWVH71 PWL057820 motorszám: D4BFV545301 | 1 | 300 000 Ft |
| 12. UTÁNTÚTÓ (XUB-393) EGYEDI GYÁRTMÁNY alvázsám: 7S91N17505T118126 | 1 | 100 000 Ft |
| 14. EPMER MAX 6 KEMENCÉS ELEKTROMOS SÜTŐ | 1 | 200 000 Ft |
| 15. ZANUSSI 140 LIFRES HŰTŐSZEKRENY | 1 | 60 000 Ft |
| ÖSSZESEN: | | 6 340 000 Ft |

A bejegyzési kérelem cégbejegyzéshez történő benyújtásáig a nem pénzügyi vagyoni hozzájárulást teljes egészében a társaság rendelkezésére kell bocsátani.

7. Üzletresz

A törzsbetéthez kapcsolódó tagsági jogok és kötelezettségek összessége az üzletresz, amely a társaság bejegyzésével keletkezik.

8. Az egyszemélyes társaság működése

- 8.1. Az egyszemélyes társaság a saját üzletreszét nem szerzheti meg.
- 8.2. Ha az egyszemélyes társaság az üzletresz felosztása vagy a törzstőke felcímzése folytán új tagokkal egyszál ki és így többszemélyessé válik, a tagok kötelesek az alapító okiratot társasági szerződésre módosítani.

9. A nyereség felosztása

- 9.1. A társaság saját tőkéjéből a tag javára, annak tagsági jogviszonyára figyelemmel kifizetést a társaság fennállása alatt kizárólag az előző üzleti évi adózott eredménnyel kiegészített szabad eredménytartalékból teljesíthet. Nem kerülhet sor kifizetésre, ha a társaság helyeshitett saját tőkéje nem éri el vagy a kifizetés következtében nem érné el a társaság törzstőkéjét, továbbá, ha a kifizetés veszélyeztetné a társaság fizetőképességét.
- 9.2. Az ügyvezető nem jogosult osztalekelőleg fizetéséről határozni.

10. Az alapítói határozat

- 10.1. A taggyűlés hatáskörébe tartozó kérdésekben a tag írásban határoz és a döntés az ügyvezetéssel való közléssel válik hatályossá.
- 10.2. A legfőbb szerv hatáskörét a tag gyakorolja.
- 10.3. Az alapító határozatait a határozatok könyvében kell nyilvántartani.
Az alapító a hatáskörébe tartozó döntés meghozatalát megelőzően köteles a személyi kérdésekkel kapcsolatos döntéseket kivéve - az ügyvezető, valamint a Felügyelő Bizottság

véleményét megismerni. Halaszthatatlan döntés esetében a vélemény beszerzése rövid úton (pld.: távbeszélő, fax, email) is történhet, azonban az így véleményt nyilvánított személy 5 napon belül köteles véleményét a döntést hozó alapító rendelkezésére bocsátani.

Az alapító döntésével kapcsolatos általános véleményezési jog gyakorlásának módja a következő:

Az alapító mielőtt a hatáskörébe tartozó (a megválasztással, illetve kinevezéssel kapcsolatos ügyek kivételével) döntést meghozná, döntésének tervezetét írásban megküldi az ügyvezetőnek és a Felügyelő Bizottság elnökének. A Felügyelő Bizottság elnöke a tervezet kézhezvételétől számított 5 napon belül összehívja a Felügyelő Bizottsági ülést, a meghívóban megjelölve annak helyét, időpontját és napirendjét. A Felügyelő Bizottság határozatát vélemény-nyilvánítása során egyszerű szótöbbséggel hozza. Az ügyvezető és a Felügyelő Bizottság álláspontját az írat kézhezvételétől számított 8 napon belül közli az alapítóval ugyancsak írásbeli formában. Ezt követően az alapító a véleményezések beérkezése után azok kézhezvételétől ugyancsak 8 napon belül közli döntését az érintettekkel írásban, melyet közvetlen az ügyvezetőnek és a Felügyelő Bizottság elnökének küld meg.

Az alapító kizárólagos hatáskörébe tartoznak az alábbiakban felsorolt hatáskörök:

1. a számviteli törvény szerinti beszámoló jóváhagyása,
 2. osztalékfelőleg fizetésének elhatározása,
 3. póthefizetés elrendelése és visszaterítése,
 4. elővásárlási jog gyakorlása a társaság által,
 5. elővásárlásra jogosult személy kijelölése,
 6. üzletész kívülálló személyre történő átruházásánál, a beleegyezés megadása,
 7. eredménytelen árverés esetén, döntés az üzletészről,
 8. üzletész felosztásához való hozzájárulás és az üzletész bevonásának elrendelése,
 9. az ügyvezető megválasztása, visszahívása, valamint az ügyvezetővel szemben munkáltatói jogok gyakorlása,
 10. felügyelő bizottság tagjainak megválasztása, visszahívása és díjazásának megállapítása,
 11. a könyvvizsgáló megválasztása, visszahívása és díjazásának megállapítása,
 12. olyan szerződés megkötésének jóváhagyása, amelyet a társaság saját tagjával, ügyvezetőjével, felügyelő bizottsági tagjával, választott társasági könyvvizsgálójával, vagy azok közeli hozzátartozójával (Ptk. 8:1. § (1) bek. 1.) illetve céltársával köt,
 13. a tagok, az ügyvezetők, a felügyelő bizottsági tagok, illetve a könyvvizsgáló elleni követelések érvényesítése,
 14. a társaság beszünetelése, ügyvezetésének, gazdálkodásának könyvvizsgáló által történő megvizsgálásának elrendelése,
 15. a társaság jogutód nélküli megszűnésének, átalakulásának elhatározása,
 16. az alapító okirat módosítása,
 17. a tőzstőke felémelésének és leszállításának elhatározása,
 18. döntés az üzleti terv jóváhagyásáról,
 19. döntés minden olyan jogügyletről, amely által a társaság 30.000.000,-Ft-ot meghaladó mértékben vállalna kezességet, vagy hasonló kötelezettséget, hitelfelvétel esetén ennél is az igénybe vevő hitel mértéke, ill. a társaság adósságállománya a 30.000.000,-Ft-ot meghaladja az adott ügylettel,
 20. a 30.000.000,-Ft-ot meghaladó, vagy az alapító által jóváhagyott üzleti tervben szereplő ügylet megkötésének jóváhagyása.
- Szerződés értékének meghatározása:

Kötelezettségvállalás, hitelfelvétel esetén a szerződés értéke:

- határozott időre, egy évre vagy annál rövidebb időre kötött szerződés esetén a szerződés időtartama alatti ellenszolgáltatás; az egy évnél hosszabb időre kötött szerződés esetén pedig a szerződés időtartama alatti ellenszolgáltatás, beleértve a hosszút maradványértéket is;
- határozatlan időre kötött szerződés esetén, vagy ha a szerződés időtartama kétséges, a havi ellenszolgáltatás negyvennyolcszorosát;
- a rendszeresen, illetőleg az időszakonként visszatérően kötött szerződés esetében;
- az előző költségvetési év vagy tizenkét hónap során kötött azonos vagy hasonló tárgyú szerződés, illetőleg szerződések szerinti ellenszolgáltatás, módosítva a következő tizenkét hónap alatt várható mennyiségi és értékbeli változással, vagy
- az első teljesítést követő, a következő tizenkét hónap alatti vagy a tizenkét hónapnál hosszabb időre kötött szerződés, illetőleg szerződések időtartama alatti ellenszolgáltatás.

Bevételt eredményező szerződés értéke:

- valamennyi követelés, egyéb járadék, más időszakos szolgáltatás vagy hasznonyétel esetén a még teljesítendő valamennyi szolgáltatás értéke, de nem több, mint az egy évi szolgáltatás értéke.

Ingyenes ügylet értéke:

- a vagyon piaci vagy könyv szerinti értéke közül a magasabb összeg.

Szerződések értékének meghatározásánál figyelembe kell venni, hogy a fenti értékhatárok túllépését, a szerződések önmagukban, vagy azonos és hasonló jogügyletek összeszámításával is megvalósíthatják (kötelezettségvállalást eredményező szerződés értéke- bevételt eredményező szerződés értéke).

21. mindazon ügyek, amelyeket törvény vagy jelen alapító okirat az alapító kizárólagos hatáskörébe utal.

11. Az ügyvezetés és képviselet

11.1. A társaság ügyvezetésére és képviseletére jogosult ügyvezetője:

Név: **Bíró Árpád György**

Lakeim: 5008 Szolnok, Molnár Ferenc utca 4. sz.

Az ügyvezetői megbízatás határozott időre szól.

A megbízatás kezdő időpontja: **2021. 01. 02., 2021. 07. 01.**

A megbízatás lejáratá: **2021. 06. 30., 2021. 12. 31.**

A vezető-tisztségviselő a társaság ügyvezetését munkaviszonyban látja el.

12. Cégvezető

12.1. A társaságnál cégvezető kinevezésére nem kerülhet sor.

Az Alapító az ügyvezető tevékenységének segítése érdekében egy cégvezető kinevezéséről határozhat. A cégvezető olyan munkavállaló, aki az ügyvezető rendelkezése alapján irányítja a társaság folyamatos működését. A cégvezető feladatkörében a társaság érdekeinek elsődlegessége alapján köteles eljárni. A cégvezető önállóan jogosult a társaság képviseletére.

Az Alapító határozott vagy határozatlan időtartamra nevezheti ki a cégvezetőt, s a visszahívására a taggyűlés jogosult, az egyéb munkáltatói jogokat az ügyvezető gyakorolja fölötte.

A cégvezető nem szereshet részesedést, illetőleg nem lehet vezető tisztségviselő, cégvezető a társasággal azonos tevékenységet folytató más gazdálkodó szervezetben.

13. Cégjegyzés

13.1 Az önálló cégjegyzésre jogosultak:

Név: **Bíró Árpád György ügyvezető**

Név: **Ladoniczki Dániel cégvezető**

14. Felügyelőbizottság

14.1. A felügyelő bizottság tagjai:

A társaságnál 3 (három) tagból álló felügyelőbizottság működik.

A felügyelő bizottság tagjai 2020. július 29. napjától 2025. július 28. napjáig terjedő időszakra:

Név: **Sulák Krisztina**

Anyja neve: **Karikus Piroska**

Lakóhelye: **5000 Szolnok, Kapisztrán Szent János út 5. sz. I. em. 2. ajtó**

Név: **Molnár Dezső**

Anyja neve: **Hevesi-Tóth Mária**

Lakóhelye: **5000 Szolnok, Gfycsis Gyula út 62. sz.**

Név: **Ladoniczki Dániel**

Anyja neve: **Zodanjuk Nagyernő**

Lakóhelye: **5008 Szolnok, Kilián György út 3. sz. földszint 2. ajtó**

A felügyelő bizottság tagja 2021. június 01. napjától 2025. július 28. napjáig terjedő időszakra:

Név: **H. Szűcs László**

Anyja neve: **Bordács Ágnes**

Lakóhelye: **Szolnok, Rezeda utca 6.**

A felügyelő bizottsági taggá megválasztott személy az új tisztsége elfogadásától számított 15 napon belül azokat a társaságokat, amelyeknél már felügyelő bizottsági tag, írásban tájékoztatni köteles.

14.2. A felügyelő bizottság feladat- és hatásköre:

A felügyelő bizottság ellenőrzi a társaság ügyvezetését. Ennek keretében az ügyvezetőtől és a társaság vezető állású alkalmazottaitól jelentést, felvilágosítást kérhet, megtekintheti és megvizsgálhatja a társaság könyveit és iratait, illetőleg szakértővel megvizsgáltatja azokat. A felügyelő bizottság három tagból áll, akiket az alapító jelöl ki, első alkalommal 2020. augusztus 1. napjától 2025. július 31-ig.

A felügyelő bizottság tevékenységét a hatályos jogszabályok szerint végzi, az ügyrendjét maga állapítja meg, s azt az alapító hagyja jóvá.

A felügyelő bizottság

- a.) köteles megvizsgálni az alapító ülésének napirendjén szereplő valamennyi lényeges üzletpolitikai jelentést, valamint minden olyan előterjesztést, amely az alapító kizárólagos hatáskörébe tartozó ügyre vonatkozik,
- b.) írásbeli jelentést készít a számvitelről szóló 2000. évi C. törvény szerinti beszámolóiról, a közhasznósági mellékletéről és az adózott eredmény felhasználásáról az alapító részére,
- c.) kezdeményezheti az alapító által hozott határozat bírósági felülvizsgálatát,
- d.) ellenőrzi a társaság működését és gazdálkodását,
- e.) ellenőrzi a vagyontérleg-tervezeteket és a vagyonelejtár-tervezeteket,
- f.) egyetértési jogot gyakorol a könyvvizsgáló szervezetre ill. a könyvvizsgáló személyére az alapító felé tett ügyvezetői javaslat tekintetében,
- g.) ellenőrzi a működő társaság működését és gazdálkodását, ennek során a vezető tisztségviselőktől jelentést, a szervezet munkavállalóitól pedig tájékoztatást vagy felvilágosítást kérhet, továbbá a közhasznú szervezet könyveibe és irataiba betekinthet, azokat megvizsgálhatja,
- h.) tagja az alapító ülésén tanácskozási joggal részt vehet, illetve részt vesz, ha jogszabály vagy a létesítő okirat így rendelkezik.

14.3. A felügyelő bizottság kötelező eljárása:

Ha a felügyelő bizottság szerint az ügyvezetés tevékenysége jogszabályba, vagy a létesítő okiratba ütközik, ellentétes a társaság legfőbb szerve határozataival, vagy egyébként sérti a társaság érdekeit, a felügyelő bizottság jogosult összehívni a társaság legfőbb szervének ülését a kérdés megválaszolására és a szükséges intézkedések meghozatala érdekében. (Ptk. 3:120.§ (3) bek.)

15. Könyvvizsgáló

A társaság könyvvizsgálója:

Sába Auditor Kft.

5000 Szolnok, Súlyom út 3. B. Ház. 1-1., Cg. 16-09-003749

MKVK 000690

A könyvvizsgálat elvégzéseért személyében felelős természetes személy neve

Bencsikné Balajti Annamária

(szül.neve: Balajti Annamária, an.: Jász Anna)

5000 Szolnok, Kertész út 29. sz.

Kamara nyilvántartási száma: MKVK 000765

A megbízatás kezdő időpontja: ~~2020. 07. 29.~~ 2021. 06. 01.

A megbízatás lejárat: ~~2021. 05. 31.~~ 2022. május 31.

16. A társaság megszűnése

A társaság jogutód nélküli megszűnése esetében a hitelezők kielégítése után fennmaradó vagyon az alapítót illeti meg.

17. Egyéb rendelkezések

17.1. Azokban az esetekben, amikor a Polgári Törvénykönyvről szóló 2013. évi V. törvény (Ptk.) a társaságot kötelezi arra, hogy közleményt tegyen közzé, a társaság kötelezettségének a Cégléletről tesz eleget.

17.2. A jelen alapító okiratban nem szabályozott kérdésekben a Ptk. rendelkezéseit kell alkalmazni.

Kelt: Szolnok, 2021. 05. 31.

.....
 Alapító képviselőként
Szalay Ferenc
 polgármester

Alulírott dr. Kóti Márton ügyvéd (5000 Szolnok, Boldog Sándor István krt. 4. sz. II/213-215. Jász-Nagykun-Szolnok Megyei Ügyvédi Kamarai Azonosítója: 36063628, ügyvédi íg. száma: II-100385) igazolom, hogy a jelen Alapító Okirat tartalma megfelel az Alapító 40. cikk közötti körülményeknek és tényeknek, valamint a jogszabályi előírásoknak. Ezen 9. azaz kilenc oldalból és 17. azaz tizenhét pontból álló Alapító Okiratot az ügyvezető közös előolvasás és értelmezés után előttem aláírta.

Alulírott, dr. Kóti Márton ügyvéd a 2006. évi V. törvény 51. § (3) bekezdése alapján igazolom, hogy jelen változásokkal egységes szerkezetbe foglalt Alapító Okirat szövege megfelel az Alapító Okirat Módosítások alapján hatályos tartalmának.

Ezen 2021. 06. 01.-től hatályos, módosításokkal egységes szerkezetbe foglalt Alapító Okiratot készítettem és ellenjegyzem.

Szolnok 2021. 06. 01.

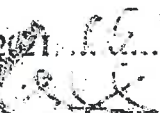
 Dr. Kóti Márton ügyvéd
 5000 Szolnok, Boldog Sándor István krt. 4. II/213-215.
 Kamarai Azonosító Száma: 36063628

ALAPÍTÓ OKIRAT
Szolnoki Városüzemeltetési Korlátolt Felelősségű Társaság

Az Alapító Okirat abból a célból került elfogadásra, hogy a Szolnoki Városüzemeltetési Korlátolt Felelősségű Társaság, mint egyszemélyes gazdasági társaság I. pontban meghatározott alapítója - Szolnok Megyei Jogú Város Önkormányzata - a 299/2016. (XI.24.) számú közgyűlési határozata alapján, a hatályos jogszabályi rendelkezéseknek megfelelően üzletszerű gazdasági tevékenységet folytasson.

A társaság önálló jogi személyiséggel rendelkezik, a saját cégneve alatt jogokat szerezhet, és kötelezettségeket vállalhat, így különösen tulajdont szerezhet, szerződést köthet, pert indíthat és perelhető.

I.

A társaság alapítója

Név: Szolnok Megyei Jogú Város Önkormányzata
Statisztikai számjel: 11833196-7240-113-16
Adószám: 15732729-2-16
Székhely: 5000 Szolnok, Kossuth tér 9.
Képviselőre jogosult: Szalay Ferenc Polgármester

II.

A társaság neve, székhelye

1. **A társaság cégneve:** Szolnoki Városüzemeltetési Korlátolt Felelősségű Társaság

A társaság rövidített cégneve: Szolnoki Városüzemeltetési Kft.

2. **A társaság székhelye:** 5000 Szolnok, József A. út 85.

3. **A társaság működésének időtartama:**

A társaság határozatlan időtartamra alakult.

4. **A Társaság jogelődje:**

TISZT Tiszaligeti Szállásértékesítő és Turisztikai Korlátolt Felelősségű Társaság
5000 Szolnok, Tiszaliget út 9711 hrsz.
Cg. 16-09-018027

III.

A társaság tevékenysége

A társaság az alábbi TEÁOR '08 szerinti tevékenységi körök folytatására jogosult:

1. **A társaság tevékenységi körei TEÁOR '08 szerint:**

8130 '08 Zöldterület-kezelés (Főtevékenység)

0119 '08 Egyéb, nem évelő növény termesztése

0130 '08 Növényi szaporítóanyag termesztése

0161 '08 Növénytermesztési szolgáltatás
0210 '08 Erdészeti, egyéb erdőgazdálkodási tevékenység
0220 '08 Fakitermelés
1813 '08 Nyomdai előkészítő tevékenység
3299 '08 Egyéb m.n.s. feldolgozóipari tevékenység
3312 '08 Ipari gép, berendezés javítása
3320 '08 Ipari gép, berendezés üzembe helyezése
3700 '08 Szennyvíz gyűjtése, kezelése
3811 '08 Nem veszélyes hulladék gyűjtése
3812 '08 Veszélyes hulladék gyűjtése
3821 '08 Nem veszélyes hulladék kezelése, ártalmatlanítása
3822 '08 Veszélyes hulladék kezelése, ártalmatlanítása
3831 '08 Használt eszköz bontása
3832 '08 Hulladék újrahasznosítása
3900 '08 Szennyződésmérsítés, egyéb hulladékkezelés
4110 '08 Épületépítési projekt szervezése
4120 '08 Lakó- és nem lakó épület építése
4211 '08 Út, autópálya építése
4212 '08 Vasút építése
4213 '08 Híd, alagút építése
4221 '08 Folyadék szállítására szolgáló közmű építése
4222 '08 Elektromos, híradás-technikai célú közmű építése
4291 '08 Vízi létesítmény építése
4299 '08 Egyéb m.n.s. építés
4311 '08 Bontás
4312 '08 Építési terület előkészítése
4313 '08 Talajmintavétel, próbafúrás
4321 '08 Villanyszerelés
4322 '08 Víz-, gáz-, fűtés-, légkondicionáló-szerelés
4329 '08 Egyéb épületgépészeti szerelés
4331 '08 Vakolás
4332 '08 Épületasztalos-szerkezet szerelése
4333 '08 Padló-, faburkolás
4334 '08 Festés, üvegezés
4339 '08 Egyéb befejező építés m.n.s.
4391 '08 Tetőfedés, tetőszerkezet-építés
4399 '08 Egyéb speciális szaképítés m.n.s.
4520 '08 Gépjárműjavítás, - karbantartás
4540 '08 Motorkerékpár, - alkatrész kereskedelme, javítása
4622 '08 Dísznövény nagykereskedelme
4651 '08 Számítógép, periféria, szoftver nagykereskedelme
4669 '08 Egyéb m.n.s. gép, berendezés nagykereskedelme
4673 '08 Fa-, építőanyag-, szaniteráru-nagykereskedelem
4677 '08 Hulladék-nagykereskedelem
4690 '08 Vegyestermékkörű nagykereskedelem
4778 '08 Egyéb m.n.s. új áru kiskereskedelme
4941 '08 Közúti áruszállítás
5210 '08 Raktározás, tárolás
5221 '08 Szárazföldi szállítást kiegészítő szolgáltatás
5224 '08 Rakománykezelés

- 5811 '08 Könyvkiadás
 5814 '08 Folyóirat, időszaki kiadmány kiadása
 5819 '08 Egyéb kiadói tevékenység
 5829 '08 Egyéb szoftverkiadás
 6201 '08 Számítógépes programozás
 6202 '08 Információ-technológiai szaktanácsadás
 6203 '08 Számítógép-üzemeltetés
 6209 '08 Egyéb információ-technológiai szolgáltatás
 6311 '08 Adatfeldolgozás, web-hosztig szolgáltatás
 6312 '08 Világháló- portál szolgáltatás
 6399 '08 M.n.s. egyéb információs szolgáltatás
 6420 '08 Vagyonkezelés (holding)
 6810 '08 Saját tulajdonú ingatlan adásvétele
 6820 '08 Saját tulajdonú, bérelt ingatlan bérbeadása, üzemeltetése
 6832 '08 Ingatlankezelés
 6920 '08 Számviteli, könyvvizsgálói, adószakértői tevékenység
 7022 '08 Ügyviteli, egyéb vezetési tanácsadás
 7112 '08 Mérnöki tevékenység, műszaki tanácsadás
 7490 '08 M.n.s. egyéb szakmai, tudományos, műszaki tevékenység
 7711 '08 Személygépjármű kölcsönzése
 7712 '08 Gépjárműkölcsönzés (3,5 tonna fölött)
 7732 '08 Építőipari gép kölcsönzése
 7733 '08 Irodagép kölcsönzése (beleértve: számítógép)
 7739 '08 Egyéb gép, tárgyi eszköz kölcsönzése
 8121 '08 Általános épülettakarítás
 8122 '08 Egyéb épület-, ipari takarítás
 8129 '08 Egyéb takarítás
 8230 '08 Konferencia, kereskedelmi bemutató szervezése
 8291 '08 Követelésbehajtás
 8299 '08 M.n.s. egyéb kiegészítő üzleti szolgáltatás
 8559 '08 M.n.s. egyéb oktatás
 9499 '08 M.n.s. egyéb közösségi, társadalmi tevékenység
 9511 '08 Számítógép, - periféria javítása

IV.

A társaság törzstőkéje, a tag törzsbetétje

1. A társaság törzstőkéje:

~~A társaság törzstőkéje 50.000.000,- Ft, azaz Ötvenmillió forint, amely kizárólag pénzbeli betétéből áll.~~

A társaság törzstőkéje 78.000.000,-Ft, azaz Hetvennyolcmillió forint, amely 71.660.000,- Ft, azaz Hetvenegymillió-hatszázhatvan ezer forint pénzbeli betétből és 6.340.000,-Ft, azaz Hatmillió-háromszáznegyven ezer forint nem pénzbeli vagyoni hozzájárulásból áll.

Nem pénzbeli vagyoni hozzájárulás megnevezése, értéke:

| MEGNEVEZÉS | Mennyiségi egység | APPORT ÉRTÉK |
|-------------------|------------------------------|-------------------------|
|-------------------|------------------------------|-------------------------|

| | | |
|--|---|--------------|
| 1. DACIA SANDERO (NJA-474) alvázsám: UU15SDAAC50867054 motorszám: H4BA4 | 1 | 2 400 000 Ft |
| 2. FORD TRANZIT (IEW-366) alvázsám: WFOVXXGBFV2B17695 motorszám: D3FA2B17695 | 1 | 1 600 000 Ft |
| 3. GES 003 ELEKTROMOS SÜTŐ | 1 | 200 000 Ft |
| 4. KG-501 BURGONYA KOPTATÓ | 1 | 180 000 Ft |
| 5. FABAR Q50 TÁNYÉR, POHÁR MOSOGATÓGÉP | 1 | 250 000 Ft |
| 6. EPMER MAX 6 KEMENCÉS ELEKTROMOS SÜTŐ LIEPHERR TIPUSÚ 250 LITERES FAGYASZTÓ | 1 | 240 000 Ft |
| 7. SZEKRÉNY | 1 | 100 000 Ft |
| 8. MTD LF 125 FŰNYÍRÓ TRAKTOR gyáriszám: 13RH773F600 | 1 | 150 000 Ft |
| 9. KÉT ÉGŐS GÁZTŰZHELY | 1 | 100 000 Ft |
| 10. GES 003 ELEKTROMOS SÜTŐ gyáriszám: 14905 | 1 | 230 000 Ft |
| 11. GES 003 ELEKTROMOS SÜTŐ gyáriszám: 14906 | 1 | 230 000 Ft |
| 12. HUNDAI-kishaszon terepjáró H200 (JZX-984) alvázsám: KMJWVH7FPWU057820 motorszám: D4BFV545301 | 1 | 300 000 Ft |
| 13. UTÁNFUTÓ (XUB-393) EGYEDI GYÁRTMÁNY alvázsám: TS91N17505T118126 | 1 | 100 000 Ft |
| 14. EPMER MAX 6 KEMENCÉS ELEKTROMOS SÜTŐ | 1 | 200 000 Ft |
| 15. ZANUSSI 140 LITERES HŰTŐSZEKRÉNY | 1 | 60 000 Ft |

ÖSSZESEN: 6 340 000 Ft

1.1. A cégbejegyzésig szolgáltatandó összeg: 30.000.000,- Ft, azaz Harmincmillió forint.
A szolgáltatás módja: a társaság pénzforgalmi számlájára történő utalás.

1.2. 2017. december 31. napjáig szolgáltatandó összeg: 20.000.000,- Ft, azaz Húszmillió forint.
A szolgáltatás módja: a társaság pénzforgalmi számlájára történő utalás.

2. Mivel az alapító 2017. december 31. napjáig jogosult teljesíteni a hátralékos 20.000.000,- Ft vagyoni hozzájárulást, ezért a társaság mindaddig nem fizet osztalékot az alapító részére, amíg a ki nem fizetett és az alapító törzsbetéte az osztalékfizetés szabályai szerint elszámolt nyereség az alapító által teljesített vagyoni hozzájárulással együtt el nem éri a törzstőke mértékét. Az alapító a még nem teljesített pénzbeli vagyoni hozzájárulás összegének erejéig köteles helytállni a társaság tartozásaiért.

2.1. A törzstőke a 2017. december 31. napjáig szolgáltatandó 20.000.000,- Ft teljesítésének megtörténtét az ügyvezető köteles a cégbíróság felé bejelenteni.

2. A tag törzsbetéte:

Név: Szolnok Megyei Jogú Város Önkormányzata

Törzsbetét összege: 50.000.000,- Ft

Törzsbetét összetétele: pénzbeli betét

Név: Szolnok Megyei Jogú Város Önkormányzata
Törzsbetét összege: 78.000.000,-Ft, azaz Hetvennyolcmillió forint
Törzsbetét összetétele: 71.660.000,-Ft, azaz Hetvenegymillió-hatszázhatvanezer forint pénzbeli betét és 6.340.000,-Ft, azaz Hatmillió-háromszáz-negyvenezer forint nem pénzbeli vagyoni hozzájárulás

V.

Az üzletrész

1. **Az üzletrész:**
A társaság létrejöttét követően a törzsbetéthez kapcsolódó tagsági jogok és kötelezettségek összességét az üzletrész testesíti meg. A tagnak csak egy üzletrésze lehet.
2. **Az üzletrész átruházása, felosztása:**
Az egyszemélyes társaság a saját üzletrészét nem szerezheti meg.
Az üzletrész az alábbi esetekben osztható fel:
 - a./ átruházás;
 - b./ a jogi személy tag szétválása folytán az üzletrésze tekintetében bekövetkezett jogutódlás;
 - c./ új jogosult hiányában a tag jogutód nélküli megszűnése.
3. Ha az egyszemélyes társaság az üzletrész felosztása vagy a törzstőke emelése folytán új taggal egészül ki és így többszemélyes társasággá válik, a tagok kötelesek az alapító okiratot társasági szerződésre módosítani.
4. **A nyereség felosztása:**
A társaság saját tőkéjéből a tag javára, annak tagsági jogviszonyára figyelemmel kifizetést a társaság fennállása alatt kizárólag a tárgyévi adózott eredményből, illetve a szabad eredménytartálékkal kiegészített tárgyévi adózott eredményből teljesíthet. Nem kerülhet sor kifizetésre, ha a társaság helyesbített saját tőkéje nem éri el vagy a kifizetés következtében nem érné el a társaság törzstőkéjét, továbbá, ha a kifizetés veszélyeztetné a társaság fizetőképességét. Az alapító az osztalékfizetésről a beszámoló elfogadásával egyidejűleg határoz.
5. Az alapító az Alapító Okiratban mellékszolgáltatási kötelezettséget nem határoz meg.

I.

A társaság szervezete és ügyeinek intézése, cégjegyzése

1. **A társaság szervezete:**
 alapító, a legfőbb szerv,
 - ügyvezető,
 - felügyelő bizottság,
 - könyvvizsgáló
2. **Az alapító határozata:**
A taggyűlés hatáskörébe tartozó kérdésekben az alapító határozattal dönt, és erről a vezető

tisztségviselőt írásban értesíti.

Az alapító kizárólagos hatáskörébe az alábbi ügyek tartoznak:

- a. mindazon ügyek, amelyeket a törvény vagy alapító okirat a taggyűlés kizárólagos hatáskörébe utal,
- b. a számviteli törvény szerinti beszámoló elfogadása, ideértve az adózott eredmény felhasználására vonatkozó döntést,
- c. pótbefizetés elrendelése és visszatérítése,
- d. osztalékélelőleg fizetésének elhatározása,
- e. üzletrész felosztásához való hozzájárulás és üzletrész bevonásának elrendelése,
- f. az ügyvezető megválasztása, visszahívása és díjazásának megállapítása, valamint, ha az ügyvezető a társasággal munkaviszonyban is áll, a munkáltatói jogok gyakorlása,
- g. a felügyelőbizottság tagjainak megválasztása, visszahívása, díjazásának megállapítása,
- h. a könyvvizsgáló megválasztása és visszahívása, díjazása,
- i. olyan szerződés megkötésének jóváhagyása, amelyet a társaság saját tagjával, vezető tisztségviselőjével, ügyvezetőjével, felügyelőbizottsági tagjával, könyvvizsgálójával vagy annak közeli hozzátartozójával (Ptk. 8:1. § 1. pont) köt, (Az egyszemélyes társaság és tagja közötti szerződés érvényességéhez a szerződés közokiratba, vagy teljes bizonyító erejű magánokiratba foglalása szükséges.)
- j. az alapító, az ügyvezető és a felügyelőbizottsági tagok, könyvvizsgáló ellen kártérítési igények, követelések érvényesítése,
- k. az Alapító Okirat módosítása,
- l. döntés az üzleti terv jóváhagyásáról,
- m. a társaság beszámolójának, ügyvezetésének, gazdálkodásának könyvvizsgáló által történő megvizsgálásának elrendelése,
- n. a törzstőke felemelésének és leszállításának elhatározása,
- o. a társaságnak hasznosításra átadott ingatlan, vagy 30.000.000,- Ft-nál nagyobb értékű állóeszköz 5 évet meghaladó, vagy határozatlan időtartamú bérbeadásának jóváhagyása,
- p. a 2.000.000,- Ft feletti nettó ingó vagy ingatlan vagyon értékesítésének jóváhagyása,
- q. a társaság jogutód nélküli megszűnésének, átalakulásának, egyesülésének, beolvadásának és szétválásának elhatározása, valamint más gazdasági társaság alapításáról, illetve működő társaságba tagként való belépésről történő döntés,
- r. döntés minden olyan jogügyletről, amely által a társaság 30.000.000,-Ft-ot meghaladó mértékben vállalna kezességet, vagy hasonló kötelezettséget,
- s. döntés hitelfelvételről, amennyiben az igénybe veendő hitel mértéke, illetve a társaság adósságállománya az 5.000.000,-Ft-ot meghaladja az adott ügylettel,
- t. 30.000.000,-Ft-ot meghaladó, valamint az alapító által jóváhagyott üzleti tervben nem szereplő ügylet megkötésének jóváhagyása.

Szerződés értékének meghatározása:

Kötelezettségvállalás, hitelfelvétel esetén a szerződés értéke:

- *határozott időre, egy évre vagy annál rövidebb időre kötött szerződés esetén a szerződés időtartama alatti ellenszolgáltatás; az egy évnél hosszabb időre kötött szerződés esetén pedig a szerződés időtartama alatti ellenszolgáltatás, beleértve a becsült maradványértéket is;*
- *határozatlan időre kötött szerződés esetén, vagy ha a szerződés időtartama kétséges, a havi ellenszolgáltatás negyvennyolcszorosa,*
- *a rendszeresen, illetőleg az időszakonként visszatérően kötött szerződés esetében:*

- = az előző költségvetési év vagy 12 hónap során kötött azonos vagy hasonló tárgyú szerződés, illetőleg szerződések szerinti ellenszolgáltatás, módosítva a következő tizenkettő hónap alatt várható mennyiségi és értékbeli változással, vagy
- = az első teljesítést követő, a következő 12 hónap alatti, vagy a 12 hónapnál hosszabb időre kötött szerződés, illetőleg szerződések időtartama alatti ellenszolgáltatás.

Bevételt eredményező szerződés értéke:

- valamennyi követelés, egyéb járadék, más időszakos szolgáltatás vagy haszonvétel esetén a még teljesítendő valamennyi szolgáltatás értéke, de nem több mint az egy évi szolgáltatás mértéke

Ingyenes ügylet értéke:

- a vagyoni piaci vagy könyv szerinti értéke közül a magasabb összeg

Szerződések értékének meghatározásánál figyelembe kell venni, hogy a fenti értékhatárok túllépését, a szerződések önmagukban, vagy azonos és hasonló jogügyletek összeszámításával is megvalósíthatják (kötelezettségvállalást eredményező szerződés értéke, bevételt eredményező szerződés értéke).

3. Az ügyvezetés:

A társaságnak egy ügyvezetője van, akit az alapító jelöl ki határozott időre, legfeljebb 5 évre, de első alkalommal 2016.11. 29.-től 2021. december 31.-ig terjedő időtartamra.

4.1 A társaság ügyvezetője (vezető tisztségviselője):

Név: Lits László

Születési név: Lits László

Születési hely, idő: Szolnok, 1974. augusztus 28.

Anyja születési neve: dr. Gyenei Márta

Lakcím: 5000 Szolnok, Tabán telep 17.

Megbízás kezdő időpontja: 2016. 11. 29.

Megbízás lejártja: 2021. december 31.

3.2. Ügyvezetésnek minősül a társaság irányításával összefüggésben szükséges mindazon döntések meghozatala, amelyek törvény vagy az alapító okirat alapján nem tartozik az alapító vagy más társasági szerv hatáskörébe.

3.3. Az ügyvezető

- ellátja a társaság általános képviselét, ügyeinek intézését, irányítja a társaság tevékenységét a jogszabályok és az alapító határozatai által megszabott keretek között,
- irányítja a társaság munkaszervezetét és gyakorolja a munkáltatói jogokat,
- képviseli a társaságot harmadik személyekkel szemben a bíróságok, illetve a hatóságok előtt, e jogkörét az ügyek meghatározott csoportjára nézve - az alapító írásbeli tájékoztatása mellett - a társaság dolgozóira átruházhatja,
- gondoskodik a társaság üzleti könyveinek szabályszerű vezetéséről, a mérleg és a vagyonkimutatás (éves beszámoló) elkészítéséről,
- az alapító elé terjeszti a társaság éves beszámolóját, vagyonkimutatását, üzleti tervét, mindazon ügyeket, melyek kizárólagos hatáskörébe tartoznak,
- az alapító döntését kéri, amennyiben az kötelező, vagy a társaság érdekében egyébként szükséges,

- az alapító kérésére a társaság ügyeiről felvilágosítást ad, lehetővé teszi az alapító részére a társaság üzleti könyveibe és irataiba való betekintést,
- javaslatot tesz a könyvvizsgáló szervezetre, illetve a könyvvizsgáló személyére a felügyelőbizottság egyetértésével,
- gondoskodik a jogszabályok által előírt szabályzatok nyilvántartásáról, elkészítéséről és ismertetéséről, a bejelentési kötelezettségek megtételéről,
- az alapító által hozott határozatokról folyamatos nyilvántartást vezet (Határozatok Könyve),
- feladata a társaság alapításának, az Alapító Okirat módosításának, a cégjegyzékbe bejegyzett jogoknak, tényeknek és adatoknak és ezek változásának, valamint törvényben előírt más adatoknak a cégbírósági bejelentése, jogszabály által előírt okiratok letétbe helyezése,
- köteles a könyvvizsgálóval a polgári jog szabályai szerint szerződést kötni,
- gyakorolja az ügyvezető döntési hatáskörébe nem tartozó kérdésekben a véleményezési jogát,
- munkájáról az alapító felé beszámol,
- haladéktalanul köteles a legfőbb szerv összehívását kérni, ha tudomására jut, hogy a társaság saját tőkéje a veszteség folytán a törzstőke felére csökkent, a társaságot a fizetéseképtelenség fenyegeti, fizetéseit megszüntette, illetve a vagyona a tartozásokat nem fedezi.

3.4. Az ügyvezető a gazdasági társaság ügyvezetését, az ilyen tisztséget betöltő személyektől általában elvárható gondossággal - és ha a Ptk. kivételeit nem tesz - a gazdasági társaság érdekeinek elsődlegessége alapján köteles ellátni. A vezető tisztségviselő az ügyvezetési tevékenysége során a társaságnak okozott károkért a szerződésszegéssel okozott károkért való felelősség szabályai szerint felel a társasággal szemben.

3.5. Ha a társaság jogutód nélkül megszűnik, a hitelezők kielégítetlen követelésük erejéig kártérítési igényt érvényesíthetnek a társaság vezető tisztségviselővel szemben a szerződésen kívül okozott károkért való felelősség szabályai szerint, ha a vezető tisztségviselő a társaság fizetéseképtelenségével fenyegető helyzet beállta után a hitelezői érdekeket nem vette figyelembe.

3.6. Az ügyvezető nyilatkozni köteles, hogy vele szemben jogszabályokban meghatározott kizáró, illetőleg összeférhetlenségi okok nem állnak fenn.

3.7. A vezető tisztségviselő - a nyilvánosan működő részvénytársaság részvénye kivételével - nem szerezhets társasági részesedést, és nem lehet vezető tisztségviselő olyan gazdasági társaságban, amely főtevékenységként ugyanolyan gazdasági tevékenységet folytat, mint a jelen gazdasági társaság.

3.8. A vezető tisztségviselő, illetve hozzátartozói - a mindennapi élet szokásos ügyletei kivételével - nem köthetnek a saját nevükben vagy javukra a társaság főtevékenysége körébe tartozó szerződéseket.

5. Cégjegyzés:

A cégjegyzés akként történik, hogy a cég kézzel vagy géppel írt, előírt, előnyomott vagy nyomtatott neve fölé a képviselőre jogosult személy nevét önállóan, a közjegyző által hitelesített módon írja alá az aláírási címpéldány szerint.

VII.

A társaság működésének ellenőrzése1. A felügyelőbizottság:

Az ügyvezetés ellenőrzése céljából az alapító felügyelőbizottságot hoz létre, mely 3 tagból áll. A felügyelőbizottság megbízatása 5 évre szól, de első alkalommal 2016. 11. 29-től 2021. december 31. napjáig.

1.1./A felügyelőbizottság tagjai:

a. Kiss Péter József

Születési hely, idő:

Anyja születési neve: Vidra Edit

Lakcím: 5000 Szolnok, Nagy Imre körút 22. 3. em. 13.

Megbízatás kezdő időpontja: 2020. 02. 27.

Megbízatás lejártja: 2021. december 31.

b. Pap Beáta

Születési hely, idő:

Anyja születési neve: Hriech Erzsébet

Lakcím: 5000 Szolnok, Strand utca 68.

Megbízatás kezdő időpontja: 2022. 02. 27.

Megbízatás lejártja: 2021. december 31.

c./ Rimay Tamás István

Születési hely, idő: Szeged, 1982. augusztus 11.

Anyja születési neve: Dr. Rimai-Volter Klára

Lakcím: 5000 Szolnok, Meggyes László u. 5.

Megbízatás kezdő időpontja: 2016. 11. 29.

Megbízatás lejártja: 2021. december 31.

1.2. Ha a felügyelőbizottsági tagok száma három alá csökkent, az alapító a felügyelőbizottságot kiegészíti. A megválasztott új tag megbízatása ez esetben a többi tag megbízatásának végéig tart.

1.3. A felügyelőbizottság határozatképes, ha mindhárom három tagja jelen van. A tagokat egy-egy szavazat illeti meg. A felügyelőbizottság elnökét tagjai közül szótöbbséggel maga választja. A bizottság üléseit az elnök hívja össze, az ülés tervezett időpontját legalább 8 nappal megküldött írásos meghívóval, kijelöli a jegyzőkönyv vezetőjét, vezeti az ülést, elrendeli a szavazást, megállapítja annak eredményét. A bizottság ülésének összehívását bármely tag - a cél és az ok megjelölésével - bármikor kérheti. Ha az elnök a kérésnek nyolc napon belül nem tesz eleget, az ülés összehívására bármelyik tag jogosult.

1.4. A felügyelőbizottság a könyvvizsgáló mellett ellenőrzi az ügyvezetést, a felügyelőbizottság köteles megvizsgálni a gazdasági társaságnak az alapító elé terjesztett üzleti tervét és az éves beszámolót, a vizsgálat eredményét írásba kell foglalnia és ismertetnie kell az alapítóval. A felügyelőbizottság jelentése nélkül az alapító a mérlegbeszámoló és egyéb előterjesztés elfogadásáról nem határozhat.

1.5. A felügyelőbizottság ellenőrzési tevékenysége körében az ügyvezetőtől, a társaság vezető állású dolgozóitól jelentést vagy felvilágosítást kérhet, a társaság könyveit és iratait megvizsgálhatja, illetőleg szakértővel megvizsgáltathatja.

- 1.6. Az alapító döntéseinek meghozatala előtt - a megválasztással, kinevezéssel kapcsolatos ügyek kivételével - írásban köteles véleménnyilvánítással felhívni a felügyelőbizottságot (a felügyelő bizottság elnöke útján), az ügyvezetőt, kötelező véleményezési jogkörében a könyvvizsgálót. A véleménnyilvánításra szóló felhívásban a vélemény közlésére az ügy természetéhez képest megfelelő határidőt kell szabni. A véleménnyilvánításra szóló felhívásnak röviden és szabatosan tartalmaznia kell a kérdést, és a tervezett döntést, az esetleges döntési alternatívákat. Halaszthatatlan döntés esetén a vélemény beszerzésére rövid úton (pl. távbeszélő, fax, stb.) is sor kerülhet, azonban ebben az esetben a véleménnyilvánításra szóló felhívás rövid úton történt közlésének módját, az alapító írásban rögzíteni köteles, a véleményt nyilvánító pedig köteles az alapítóval közölt véleményét a közléstől számított 8 napon belül írásban is eljuttatni az alapító részére. Az írásos vélemények nyilvánosak. Amennyiben a véleménnyilvánításra felhívott, az alapító részére véleményt sem írásban, sem rövid úton nem adott, úgy kell tekinteni, hogy az alapító tervezett döntésével egyetért, azt elfogadja.
- 1.7. Az alapító döntésével kapcsolatos véleményezési jog gyakorlásának módja a következő:
Az alapító, mielőtt hatáskörébe tartozó döntését meghozná, döntésének tervezetét írásban megküldi az ügyvezetőnek, illetve a felügyelőbizottságnak. Az ügyvezető és a felügyelőbizottság álláspontját az irat kézhezvételétől számított 8 napon belül közli az alapítóval, ugyancsak írásbeli formában. Ezt követően az alapító a véleményezések beérkezése után azok kézhezvételétől ugyancsak 8 napon belül közli döntését az érintettekkel. Egyéb kérdésekben a Ptk. vonatkozó szabályai az irányadók.
- 1.8. A felügyelőbizottság az ügyrendjét maga állapítja meg, s azt az alapító hagyja jóvá.
2. **Megszűnik az ügyvezetői, felügyelőbizottsági tisztségviselői megbíztás:**
- a megbíztás időtartamának lejártával,
 - megszüntető feltételhez kötött megbíztás esetén a feltétel bekövetkezésével,
 - visszahívással,
 - lemondással,
 - elhalálozással,
 - a törvényben szabályozott kizáró ok bekövetkezésével
 - az ügyvezetővel vagy felügyelőbizottsági tagsággal szembeni összeférhetlenségi ok bekövetkeztével,
 - az ügyvezető vagy felügyelőbizottsági tag cselekvőképességének a tevékenysége ellátásához szükséges körben történő korlátozásával,
 - külön törvényben meghatározott esetben.
3. **A könyvvizsgáló:**
- 3.1. A társaság gazdasági működésének közérdekvédelmi ellenőrzése céljából, határozott időre könyvvizsgálót alkalmaz.
- 3.2. A társaság könyvvizsgálója:
„Privát Haszon” Könyvvizsgáló és Adótanácsadó Kft.
Székhely: 5000 Szolnok, Petőfi út 14. sz.
Cégjegyzékszám: Cg.16-09-002392
Nyilvántartási száma:
Dr. Egyed Zsuzsanna Hajnalka könyvvizsgáló
Lakcíme: 1023 Budapest, Helsinki út 10. 1. em. 29.

Anyja neve: Szelei Zsuzsanna Etelka

Nyilvántartási száma:

- 3.3. A könyvvizsgáló megbízatása 2019. 06. 01.-től a 2024. május 31. napjáig szól.
- 3.4. A könyvvizsgáló feladata:
- a számviteli törvényben meghatározott könyvvizsgálat elvégzése, és ennek során mindenképp annak megállapítása, hogy a gazdasági társaság számviteli törvény szerinti beszámolója megfelel-e a jogszabályoknak, továbbá megbízható és valós képet ad-e a társaság vagyoni és pénzügyi helyzetéről, működésének eredményéről.
 - a társaság mérlegét és vagyonkimutatását, továbbá az alapító tag elé terjesztett minden más jelentést az adatok valódisága és a jogszabályi előírások megfelelőségének szempontjából köteles megvizsgálni és erről a taggyűlésnek jelentést előterjeszteni,
 - az ügyvezető és a felügyelő bizottság munkájának segítése és szakmai támogatása.
- 3.5. A könyvvizsgáló tájékozódhat a társaság ügyeinek viteléről, nevezetesen:
- a vezető tisztségviselőktől, a társaság dolgozóitól felvilágosítást kérhet,
 - megvizsgálhatja a társaság pénztárát, értékpapír- és szerződésállományát, bankszámláját,
 - a felügyelőbizottság ülésein részt vehet.
- 3.6. A könyvvizsgáló köteles a felügyelőbizottságot és az alapítót tájékoztatni a szükséges intézkedések megtételére ha:
- tudomása szerint a társaság vagyonának jelentős csökkentése várható, vagy
 - olyan tényt észlel, amely a vezető tisztségviselők, felügyelőbizottság tagjainak felelősségre vonását megalapozó tényről szerez tudomást.
- 3.7. Ha a könyvvizsgáló a társaság vagyonának olyan változását észleli, amely veszélyezteti a társasággal szembeni követelések kielégítését, vagy ha olyan körülményt észlel, amely a vezető tisztségviselő vagy a felügyelőbizottsági tagok e minőségükben kifejtett tevékenységükért való felelősségét vonja maga után, késedelem nélkül köteles az ügyvezetésnél kezdeményezni az alapító döntéshozatalához szükséges intézkedések megtételét. Ha a kezdeményezés nem vezet eredményre, a könyvvizsgáló köteles a feltárt körülményekről a jogi személy törvényességi felügyeletét ellátó nyilvántartó bíróságot értesíteni.
- 3.8. Nem lehet könyvvizsgáló a társaság tagja, vezető tisztségviselője, a felügyelőbizottság tagja és ezek hozzátartozója, valamint a társaság dolgozója, e jogviszonya, illetve minőségének fennállta idején, valamint annak megszűnésétől számított három évig.
- 3.9. A könyvvizsgáló az ilyen tisztséget betöltő személyektől általában elvárható gondossággal köteles eljárni, felelősségére a polgári jog szabályai az irányadók.
- 3.10. A könyvvizsgáló köteles a gazdasági társaság ügyeivel kapcsolatos üzleti titkot megőrizni.

VIII.

Az üzleti év

- A társaság üzleti éve megegyezik a naptári évvel.

2. Az ügyvezető köteles minden üzleti év végével a társaság gazdálkodási és vagyoni helyzetét bemutató éves beszámoló elkészítéséről gondoskodni. A beszámoló készítésének szabályaira a mindenkor hatályos jogszabályi előírások az irányadók.
3. A mérleg elkészítése és az eredmény megállapítása mellett az ügyvezető köteles indítványt készíteni az eredmény felhasználására és azt az alapító elé terjeszteni, melyről az alapító határoz.

IX.

Egyéb rendelkezések

1. A jelen Alapító Okiratban nem szabályozott kérdésekben a Polgári Törvénykönyvről szóló 2013. évi V. törvény rendelkezéseit kell alkalmazni.
2. A társaság esetleges megszűnésére vonatkozó rendelkezéseket a Polgári Törvénykönyvről szóló 2013. évi V. törvény tartalmazza.
2. A társaság megszűnése esetén a hitelezők kielégítése után fennmaradó vagyonból először a pótbefizetéseket kell visszatéríteni.
3. *Ezen Alapító Okirat a TISZT Kft. beolvasásának a Szolnoki Törvényszék Cégbírósága általi bejegyzését követően lép hatályba a beolvasás bejegyzésének megfelelően.*
4. Az Alapító Okiratot a jogszabályban meghatározott mellékletekkel és egyéb dokumentumokkal be kell nyújtani a Szolnoki Törvényszék Cégbíróságához.

Kelt: Szolnok, 2021. napján.

.....
Szolnoki Megyei Jogú Város Önkormányzata
alapító
Képv.: Szalay Ferenc polgármester

Ezen módosításokkal egységes szerkezetbe foglalt Alapító Okiratot készítettem és ellenjegyzem:

Szolnok, 2021.

Dr. Kóti Márton ügyvéd
5000 Szolnok, Boldog Sándor István krt. 4. sz. II/213-215.
Ügyvédi igazolvány száma: Ü-100385
Jász-Nagykun-Szolnok Megyei Ügyvédi Kamarai Azonosító:36063628

Készítette: **Dr. Kóti Márton ügyvéd**

25824397-8130-113-16
Statisztikai számjel

16-09-017113
Cégjegyzék száma

Szolnoki Városüzemeltetési Kft.
(átalakuló társaság)

5000 Szolnok József Attila út 85.

Vagyonommérleg tervezet
2021. július 31.

Keltezés: 2021.09.25

a vállalkozás vezetője (képviselői)

P.H.

VÁLLALKOZÁS ADATAI

| | |
|------------------------------------|--|
| Vagyonomérleg fordulónap időpontja | 2021.07.31 |
| Keltezés: | 2021.09.25 |
| Pénznem | adatok eFt-ban |
| Beolvasztó társaság neve | Szolnoki Városüzemeltetési Kft. |
| Címe | 5000 Szolnok József Attila út 85. |
| Statisztikai számjel | 25824397-8130-113-16 |
| Cégjegyzék száma | 16-09-017113 |
| Beolvadó társaság neve | TISZT Tiszaligeti Szállásértékesítő és Turisztikai Kft |
| Cím | 5000 Szolnok, Tiszaligeti út hrsz. 9711 |
| Statisztikai számjel | 26361879-562-113-16 |
| Cégjegyzék száma | 16-09-018027 |
| Beolvadó társaság neve | |
| Cím | |
| Statisztikai számjel | |
| Cégjegyzék száma | |
| Beolvadó társaság neve | |
| Cím | |
| Statisztikai számjel | |
| Cégjegyzék száma | |
| Tervezet? (igen/nem) | igen |
| Vagyonomérleg tervezet | igen |
| Összevont vagyonomérleg tervezet | igen |

VAGYONMÉRLEG TERVEZET Eszközök (Aktívák)

adatok eFt-ban

| Ssz. | A tétel megnevezése | Beolvasztó társaság vagyona könyv szerinti értéken | Átértékelési különbözlet | Rendezés | Beolvasztó társaság vagyona |
|------|--|---|-----------------------------|----------|--------------------------------|
| | | 2021.07.31 | | | 2021.07.31 |
| a | b | c | d | | e |
| 01. | A. Befektetett eszközök (02.+10.+18. sor) | 207 249 | - | - | 207 249 |
| 02. | I. IMMATERIÁLIS JAVAK (03-09. sorok) | 562 | - | - | 562 |
| 10. | II. TÁRGYI ESZKÖZÖK (11-17. sorok) | 206 687 | - | - | 206 687 |
| 18. | III. BEFEKTETETT PÉNZÜGYI ESZKÖZÖK (19-28. sorok) | - | - | - | - |
| 29. | B. Forgóeszközök (30.+37.+46.+53. sor) | 1 842 136 | - | - | 1 842 136 |
| 30. | I. KÉSZLETEK (31-36. sorok) | 1 085 | - | - | 1 085 |
| 37. | II. KÖVETELÉSEK (38-45. sorok) | 1 840 652 | - | - | 1 840 652 |
| 46. | III. ÉRTÉKPAPÍROK (47-52. sorok) | - | - | - | - |
| 53. | IV. PÉNZESZKÖZÖK (54-55. sorok) | 399 | - | - | 399 |
| 56. | C. Aktív időbeli elhatárolások (57-59. sorok) | 453 430 | - | - | 453 430 |
| 60. | ESZKÖZÖK (AKTÍVÁK) ÖSSZESEN (01.+29.+56. sor) | 2 502 815 | - | - | 2 502 815 |

VAGYONMÉRLEG TERVEZET Források (Passzívák)

adatok eFt-ban

| Sz. | A tétel megnevezése | Beolvastó társaság vagyona könyv szerinti értéken | Átértékelési különbség | Rendezés | Beolvastó társaság vagyona |
|------|--|--|---------------------------|----------|-------------------------------|
| | | 2021.07.31 | | | 2021.07.31 |
| a | b | c | d | | e |
| 61. | D. Saját tőke (62.-64.+65.± 66.+67.+68.±71. sor) | 106 117 | - | - | 106 117 |
| 62. | I. JEGYZETT TŐKE | 50 000 | - | - | 50 000 |
| 64. | II. JEGYZETT, DE MÉG BÉ NEM FIZETETT TŐKE (-) | - | - | - | - |
| 65. | III. TŐKETARTALÉK | - | - | - | - |
| 66. | IV. EREDMÉNYTARTALÉK | 45 228 | - | 10 889 | 56 117 |
| 67. | V. LEKÖTÖTT TARTALÉK | - | - | - | - |
| 68. | VI. ÉRTÉKELÉSI TARTALÉK | - | - | - | - |
| 71. | VII. ADÓZOTT EREDMÉNY | 10 889 | - | 10 889 | - |
| 72. | E. Cél tartalékok (73-75. sorok) | - | - | - | - |
| 76. | F. Kötelezettségek (77.+82.+92. sor) | 1 815 192 | - | - | 1 815 192 |
| 77. | I. HÁTRASOROLT KÖTELEZETTSÉGEK (78-81. sorok) | - | - | - | - |
| 82. | II. HOSSZÚ LEJÁRATÚ KÖTELEZETTSÉGEK (83-91. sorok) | - | - | - | - |
| 92. | III. RÖVID LEJÁRATÚ KÖTELEZETTSÉGEK (93., 95-104. sorok) | 1 815 192 | - | - | 1 815 192 |
| 105. | G. Passzív időbeli elhatárolások (106-108. sorok) | 581 506 | - | - | 581 506 |
| 109. | FORRÁSOK (PASSZÍVÁK) ÖSSZESEN (61.+72.+76.+105. sor) | 2 502 815 | - | - | 2 502 815 |

Szolnoki Városüzemeltetési Kft.
5000 Szolnok, József Attila út 85.

Cg.: 16-09-017113

BEOLVASZTÓ GAZDASÁGI TÁRSASÁG
VAGYONLELTÁR TERVEZET

összeítő

2021. július 31.

átalakulási vagyonmérleg tervezethez

/Egyedi eszközönként és forrásonként a tételes leltáron/

ESZKÖZÖK

| | |
|--------------------------------------|-----------------------|
| Immateriális javak | 561 491 Ft |
| Alapítás, átszervezés akt. értéke | 0 Ft |
| Vagyon értékű jogok | 561 491 Ft |
| Szellemi termékek | 0 Ft |
| Ingtatlanok | 79 886 668 Ft |
| Telek, telkesítés | 0 Ft |
| Épületek, | 864 406 Ft |
| Ingatlanhoz kapcs. vagyonért. jogok | 0 Ft |
| Egyéb építmények | 79 022 262 Ft |
| Gép, berendezés, jármű | 125 001 103 Ft |
| Műszaki gép, berendezés, jármű | 74 429 297 Ft |
| Egyéb gép, berendezés, jármű | 50 571 806 Ft |
| Beruházások, felújítások | 1 800 000 Ft |
| Beruházásra adott előleg | 0 Ft |
| Tenyészállatok | 0 Ft |
| Befektetett pénzügyi eszközök | 0 Ft |
| Részesedés kapcsolt vállalkozásban | 0 Ft |
| Egyéb tartósan adott kölcsön | 0 Ft |
| BEFEKTETETT ESZKÖZÖK ÖSSZESEN | 207 249 262 Ft |

| | |
|------------------------------------|---------------------|
| KÉSZLETEK | 1 084 668 Ft |
| Anyagok | 1 084 668 Ft |
| Kereskedelmi áru | 0 Ft |
| Növendék-, hízó- és egyéb állatok | 0 Ft |
| Vásárolt készletek összege: | 1 084 668 Ft |
| Saját termelésű készletek | 0 Ft |
| Készletekre adott előleg | 0 Ft |

| | |
|--|-------------------------|
| KÖVETELÉSEK: | 1 840 652 156 Ft |
| Vevők | 7 414 232 Ft |
| Követelések kapcsolt vállalkozással szemben értékesítésből, szolgáltatásnyújtásból | 410 833 453 Ft |
| Követelések kapcsolt vállalkozással szemben Cash-pool miatt | 705 854 427 Ft |
| Követelések jelentős tulajdoni részesedési viszonyban lévő vállalkozással szemben | 0 Ft |
| Egyéb követelések | |
| Munkavállalókkal szembeni követelés | 1 364 620 Ft |
| Szállítóknak szolgáltatásra adott előlegek | 422 970 902 Ft |
| Vevőktől kapott előleg ÁFA összege | 291 494 211 Ft |
| Szállítói túlfizetésből eredő követelés | 703 561 Ft |
| Állami költségvetéssel szembeni követelés (adómeneként) | |
| -TAO túlfizetés | 0 Ft |
| -Rehabilitációs hozzájárulás túlfizetés | 750 Ft |
| -Önellenzési pótlék túlfizetés | 11 000 Ft |
| -Vissza nem igényelhető ÁFA | 0 Ft |
| Regionális Egészségbiztosítási Pénztár | 0 Ft |
| Magyar Államkincstár | 0 Ft |
| Egyéb követelések | 5 000 Ft |

| | |
|----------------------|-------------------|
| PÉNZESZKÖZÖK: | 398 645 Ft |
| Bankszámla | 0 Ft |
| Pénztár | 398 645 Ft |

| | |
|--|-------------------------|
| AKTÍV IDŐBELI ELHATÁROLÁSOK | 453 430 085 Ft |
| Bevételek aktív időbeli elhatárolása | 453 277 051 Ft |
| Költség, ráfordítás aktív időbeli elhatárolása | 153 034 Ft |
| ESZKOZOK OSSZESEN: | 2 502 814 816 Ft |

| | |
|-------------------------|-------------------------|
| IDEGEN FORRAS: | 2 396 697 444 Ft |
| CELTARTALEKOK | 0 Ft |
| KÖTELEZETTSÉGEK: | 1 815 191 861 Ft |

| | |
|--|------------------|
| <i>Hosszúlejáratú kötelezettségek</i> | 0 Ft |
| Vevőtől kapott előlegek | 1 398 707 605 Ft |
| Szállítókkal szembeni kötelezettségek | 49 702 406 Ft |
| Szállítói kötelezettség kapcsolt vállalkozással szemben | 97 448 550 Ft |
| Egyéb kötelezettség kapcsolt vállalkozással szemben | 0 Ft |
| Rövid lejáratú kötelezettségek jelentős tulajdoni részesedési viszonyban lévő vállalkozásokkal szemben | 0 Ft |

Egyéb kötelezettségek

| | |
|--|----------------|
| Társasági adó | 879 749 Ft |
| Személyi jövedelemadó | 1 641 045 Ft |
| Rehabilitációs hozzájárulás | 0 Ft |
| Innovációs hozzájárulás | 391 484 Ft |
| Önellenőrzési pótlék, bírság | 0 Ft |
| Cégaudó adó előírása | 0 Ft |
| Általános forgalmi adó | 249 630 073 Ft |
| Helyi iparüzési adó | 2 808 363 Ft |
| Gépjármű adó | 34 333 Ft |
| Helyi adókkal kapcsolatos késedelmi pótlék | 0 Ft |
| Nyugdíjjárulék | 559 Ft |
| Egészségbiztosítási járulék | 473 Ft |
| Szociális hozzájárulási adó | 1 769 784 Ft |
| Társadalombiztosítási járulék | 2 222 818 Ft |
| Egyszerűsített foglalkoztatási közteher | 0 Ft |
| Szakképzési hozzájárulás | 170 845 Ft |
| Táppénz 1/3 része | 17 011 Ft |
| Munkavállalókkal szembeni kötelezettség | 9 078 243 Ft |
| Jövedelemből levont leltitások | 134 520 Ft |
| Bankkal szembeni kötelezettség | 500 000 Ft |
| Egyéb rövidlejáratú kötelezettség | 254 000 Ft |

| | |
|--|-----------------------|
| PASSZÍV IDŐBELI ELHATÁROLÁSOK | 581 505 583 Ft |
| Bevételek passzív időbeli elhatárolása | 12 235 078 Ft |
| Költségek, ráfordítások passzív időbeli el | 431 911 794 Ft |
| Halasztott bevételek | 137 358 711 Ft |
| SAJAT VAGYON OSSZEGE: | 106 117 372 Ft |

Szolnok, 2021. szeptember 25.

ügyvezető igazgató

A vagyonelejtár tervezetben szereplő eszközök és források a valóságban léteznek, az eszközök forgalomképesek.

kamarai tag könyvvizsgáló
MKVK

26361879-562-113-16
Statisztikai számjel

16-09-018027
Cégjegyzék száma

TISZT Tiszaligeti Szállásértékesítő és Turisztikai Kft
(beolvadó társaság)

5000 Szolnok, Tiszaligeti út hrsz. 9711

Vagyonsmérleg tervezet
2021. július 31.

Keltezés: 2021.09.25

a vállalkozás vezetője (képviselői)

P.H.

VÁLLALKOZÁS ADATAI

Vagyonomérleg fordulónap időpontja

2021.07.31

Keltezés:

2021.09.25

Pénznem

adatok eFt-ban

Beolvasztó társaság neve

Szolnoki Városüzemeltetési Kft.

Címe

5000 Szolnok József Attila út 85.

Statisztikai számjel

25824397-8130-113-16

Cégjegyzék száma

16-09-017113

Beolvadó társaság neve

TISZT Tiszaligeti Szállásértékesítő és Turisztikai Kft

Cím

5000 Szolnok, Tiszaligeti út hrsz. 9711

Statisztikai számjel

26361879-562-113-16

Cégjegyzék száma

16-09-018027

Beolvadó társaság neve

Cím

Statisztikai számjel

Cégjegyzék száma

Beolvadó társaság neve

Cím

Statisztikai számjel

Cégjegyzék száma

Tervezet? (igen/nem)

Vagyonomérleg tervezet

Összevont vagyonomérleg tervezet

igen

igen

VAGYONMÉRLEG TERVEZET Eszközök (Aktívák)

adatok eFt-ban

| Ssz. | A tétel megnevezése | Beolvadó társaság vagyona könyv szerinti értéken | Átértékelési különbség | Rendezés | Beolvadó társaság vagyona |
|------|--|---|---------------------------|----------|------------------------------|
| | | 2021.07.31 | | | 2021.07.31 |
| a | b | c | d | | e |
| 01. | A. Befektetett eszközök (02.+10.+18. sor) | 7 070 | - | - | 7 070 |
| 02. | I. IMMATERIÁLIS JAVAK (03-09. sorok) | - | - | - | - |
| 10. | II. TÁRGYI ESZKÖZÖK (11-17. sorok) | 7 070 | - | - | 7 070 |
| 18. | III. BEFEKTETETT PÉNZÜGYI ESZKÖZÖK (19-28. sorok) | - | - | - | - |
| 29. | B. Forgóeszközök (30.+37.+46.+53. sor) | 100 731 | - | - | 100 731 |
| 30. | I. KÉSZLETEK (31-36. sorok) | 2 384 | - | - | 2 384 |
| 37. | II. KÖVETELÉSEK (38-45. sorok) | 9 977 | - | - | 9 977 |
| 46. | III. ÉRTÉKPAPÍROK (47-52. sorok) | - | - | - | - |
| 53. | IV. PÉNZESZKÖZÖK (54-55. sorok) | 88 370 | - | - | 88 370 |
| 56. | C. Aktív időbeli elhatárolások (57-59. sorok) | - | - | - | - |
| 60. | ESZKÖZÖK (AKTÍVÁK) ÖSSZESEN (01.+29.+56. sor) | 107 801 | - | - | 107 801 |

VAGYONMÉRLEG TERVEZET Források (Passzívák)

adatok eFt-ban

| Ssz. | A tétel megnevezése | Beolvadó társaság vagyona könyv szerinti értéken | Átértékelési különbözlet | Rendezés | Beolvadó társaság vagyona |
|------|--|---|-----------------------------|----------|------------------------------|
| | | 2021.07.31 | | | 2021.07.31 |
| a | b | c | d | | e |
| 61. | D. Saját tőke (62.-64.+65.±66.+67.+68.±71. sor) | 87 617 | - | - | 87 617 |
| 62. | I. JEGYZETT TŐKE | 28 000 | - | - | 28 000 |
| 64. | II. JEGYZETT, DE MÉG BE NEM FIZETETT TŐKE (-) | - | - | - | - |
| 65. | III. TŐKETARTALÉK | 40 000 | - | - | 40 000 |
| 66. | IV. EREDMÉNYTARTALÉK | 15 960 | - | 3 004 | 12 956 |
| 67. | V. LEKÖTÖTT TARTALÉK | 6 661 | - | - | 6 661 |
| 68. | VI. ÉRTÉKELÉSI TARTALÉK | - | - | - | - |
| 71. | VII. ADÓZOTT EREDMÉNY | 3 004 | - | 3 004 | - |
| 72. | E. Céltartalékok (73-75. sorok) | - | - | - | - |
| 76. | F. Kötelezettségek (77.+82.+92. sor) | 20 184 | - | - | 20 184 |
| 77. | I. HÁTRASOROLT KÖTELEZETTSÉGEK (78-81. sorok) | - | - | - | - |
| 82. | II. HOSSZÚ LEJÁRATÚ KÖTELEZETTSÉGEK (83-91. sorok) | - | - | - | - |
| 92. | III. RÖVID LEJÁRATÚ KÖTELEZETTSÉGEK (93., 95-104. sorok) | 20 184 | - | - | 20 184 |
| 105. | G. Passzív időbeli elhatárolások (106-108. sorok) | - | - | - | - |
| 109. | FORRÁSOK (PASSZÍVÁK) ÖSSZESEN (61.+72.+76.+105. sor) | 107 801 | - | - | 107 801 |

BEOLVADÓ TISZT KFT

TISZT Tiszaligeti Szállásértékesítő és Turisztikai Kft
5000 Szolnok, Tiszaligeti út hrsz. 9711

Cg.: 16-09-018027

BEOLVADÓ TÁRSASÁG
VAGYONLELTÁR TERVEZET

összesítő

2021. július 31.

átalakulási vagyonmérleg tervezethez

/Egyedi eszközönként és forrásonként a tételes leltáron/

ESZKÖZÖK

| | |
|--------------------------------------|---------------------|
| Immateriális javak | 0 Ft |
| Alapítás, átszervezés akt. értéke | 0 Ft |
| Vagyoni értékű jogok | 0 Ft |
| Szellemi termékek | 0 Ft |
| Ingtatlanok | 0 Ft |
| Telek, telkesítés | 0 Ft |
| Épületek, | 0 Ft |
| Ingtalanhoz kapcs. vagyonért. jogok | 0 Ft |
| Egyéb építmények | 0 Ft |
| Gép, berendezés, jármű | 6 969 686 Ft |
| Műszaki gép, berendezés, jármű | 2 728 374 Ft |
| Egyéb gép, berendezés, jármű | 4 241 312 Ft |
| Beruházások, felújítások | 100 000 Ft |
| Beruházásra adott előleg | 0 Ft |
| Tenyészállatok | 0 Ft |
| Befektetett pénzügyi eszközök | 0 Ft |
| Részesedés kapcsolt vállalkozásban | 0 Ft |
| Egyéb tartósan adott kölcsön | 0 Ft |
| BEFEKTETETT ESZKÖZÖK ÖSSZESEN | 7 069 686 Ft |

| | |
|------------------------------------|---------------------|
| KÉSZLETEK | 2 384 119 Ft |
| Anyagok | 2 384 119 Ft |
| Kereskedelmi áru | 0 Ft |
| Növendék-, hízó- és egyéb állatok | 0 Ft |
| Vásárolt készletek összege: | 2 384 119 Ft |
| Saját termelésű készletek | 0 Ft |
| Készletekre adott előleg | 0 Ft |

| | |
|--|---------------------|
| KÖVETELÉSEK: | 9 977 185 Ft |
| Vevők | 8 581 964 Ft |
| Követelések kapcsolt vállalkozással szemben értékesítésből, szolgáltatásnyújtásból | 0 Ft |
| Követelések kapcsolt vállalkozással szemben Cash-pool miatt | 0 Ft |
| Követelések jelentős tulajdoni részesedési viszonyban lévő vállalkozással szemben | 0 Ft |
| Egyéb követelések | |
| Munkavállalókkal szembeni követelés | 459 470 Ft |
| Szállítóknak szolgáltatásra adott előlegek | 0 Ft |
| Vevőtől kapott előleg ÁFA összege | 0 Ft |
| Szállítói túlfizetésből eredő követelés | 483 827 Ft |
| Állami költségvetéssel szembeni követelés (adómeneként) | |
| -TAO túlfizetés | 87 000 Ft |
| -Rehabilitációs hozzájárulás túlfizetés | 0 Ft |
| -Önellenzési pótlék túlfizetés | 0 Ft |
| -Vissza nem igényelhető ÁFA | 364 924 Ft |
| Regionális Egészségbiztosítási Pénztár | 0 Ft |
| Magyar Államkincstár | 0 Ft |
| Egyéb követelések | 0 Ft |

| | |
|----------------------|----------------------|
| PÉNZESZKÖZÖK: | 88 369 719 Ft |
| Bankszámla | 87 143 739 Ft |
| Pénztár | 1 225 980 Ft |

| | |
|--|-------------|
| AKTÍV IDŐBELI ELHATÁROLÁSOK | 0 Ft |
| Bevételek aktív időbeli elhatárolása | 0 Ft |
| Költség, ráfordítás aktív időbeli elhatárolása | 0 Ft |

| | |
|---------------------------|-----------------------|
| ESZKÖZÖK ÖSSZESEN: | 107 800 709 Ft |
|---------------------------|-----------------------|

BEOLVADÓ TISZT KFT

| | |
|-------------------------|---------------|
| IDEGEN FORRAS: | 20 184 097 Ft |
| CELTARTALEKOK | 0 Ft |
| KÖTELEZETTSÉGEK: | 20 184 097 Ft |

| | |
|--|--------------|
| <i>Hosszúlejáratú kötelezettségek</i> | |
| Vevőktől kapott előlegek | 0 Ft |
| Szállítókkal szembeni kötelezettségek | 0 Ft |
| Szállítói kötelezettség kapcsolt vállalkozással szemben | 7 167 771 Ft |
| Egyéb kötelezettség kapcsolt vállalkozással szemben | 0 Ft |
| Rövid lejáratú kötelezettségek jelentős tulajdoni részesedési viszonyban lévő vállalkozásokkal szemben | 0 Ft |

Egyéb kötelezettségek

| | |
|--|--------------|
| Társasági adó | 0 Ft |
| Személyi jövedelemadó | 1 177 000 Ft |
| Rehabilitációs hozzájárulás | 0 Ft |
| Innovációs hozzájárulás | 0 Ft |
| Önellenzési pótték, bírság | 0 Ft |
| Cégaudó adó előírása | 0 Ft |
| Általános forgalmi adó | 2 360 916 Ft |
| Helyi iparüzési adó | 517 076 Ft |
| Gépjármű adó | 0 Ft |
| Helyi adókkal kapcsolatos késedelmi pótték | 0 Ft |
| Nyugdíjjárulék | 0 Ft |
| Egészségbiztosítási járulék | 0 Ft |
| Szociális hozzájárulási adó | 1 123 000 Ft |
| Társadalombiztosítási járulék | 1 393 000 Ft |
| Egyszerűsített foglalkoztatási közteher | 268 000 Ft |
| Szakképzési hozzájárulás | 119 000 Ft |
| Táppénz 1/3 része | 0 Ft |
| Munkavállalókkal szembeni kötelezettség | 5 748 963 Ft |
| Jövedelemből levont letiltások | 266 196 Ft |
| Bankkal szembeni kötelezettség | 0 Ft |
| Egyéb rövidlejáratú kötelezettség | 42 275 Ft |

PASSZIV IDŐBELI ELHATÁROLÁSOK

| | |
|--|------|
| Bevételek passzív időbeli elhatárolása | 0 Ft |
| Költségek, ráfordítások passzív i | 0 Ft |
| Halasztott bevételek | 0 Ft |

SAJÁT VAGYON ÖSSZEGE:

87 616 612 Ft

Szolnok, 2021. szeptember 25.

ügyvezető igazgató

A vagyoneleltár tervezetben szereplő eszközök és források a valóságban léteznek, az eszközök forgalomképesek.

kamarai tag könyvvizsgáló
MKVK

BEOLVADÓ TISZT KFT

BEOLVADÓ TISZT KFT

90620509,86 -3 003 898

25824397-8130-113-16
Statisztikai számjel

16-09-017113
Cégjegyzék száma

Szolnoki Városüzemeltetési Kft.
(átalakulással létrejövő társaság)

5000 Szolnok József Attila út 85.

Összevont vagyonmérleg tervezet
2021. július 31.

Keltezés: 2021.09.25

a vállalkozás vezetője (képviselői)

P.H.

VÁLLALKOZÁS ADATAI

Vagyonmérleg fordulónap időpontja

2021.07.31

Keltezés:

2021.09.25

Pénznm

adatok eFt-ban

Beolvasztó társaság neve

Szolnoki Városüzemeltetési Kft.

Címe

5000 Szolnok József Attila út 85.

Statisztikai számjel

25824397-8130-113-16

Cégjegyzék száma

16-09-017113

Beolvasztó társaság neve

TISZT Tiszaligeti Szállásértékesítő és Turisztikai Kft

Cím

5000 Szolnok, Tiszaligeti út hrsz. 9711

Statisztikai számjel

26361870-562-113-16

Cégjegyzék száma

16-09-018027

Beolvasztó társaság neve

Cím

Statisztikai számjel

Cégjegyzék száma

Beolvasztó társaság neve

Cím

Statisztikai számjel

Cégjegyzék száma

Tervezet? (igen/nem)

Vagyonmérleg tervezet

Összevont vagyonmérleg tervezet

igen

igen

VAGYONMÉRLEG TERVEZET Eszközök (Aktívák)

adatok eFI-ban

| Ssz. | A tétel megnevezése | Beolvastó társaság vagyona könyv szerinti értéken | Beolvadó társaságok vagyona könyv szerinti értéken | Átalakulásban érintett társaságok részvont vagyona | Különbözetek | Rendezés | Átalakulás során létrejövő társaság vagyona |
|------|--|---|--|--|--------------|----------|---|
| a | b | 2021.07.31 | 2021.07.31 | 2021.07.31 | | | 2021.07.31 |
| | c | d | e | f | g | h | |
| 01. | A. Befektetett eszközök (02.+10.+18. sor) | 207 249 | 7 070 | 214 319 | - | - | 214 319 |
| 02. | I. IMMATERIÁLIS JAVAK (03-09. sorok) | 562 | - | 562 | - | - | 562 |
| 10. | II. TÁRGYI ESZKÖZÖK (11-17. sorok) | 206 687 | 7 070 | 213 757 | - | - | 213 757 |
| 18. | III. BEFEKTETETT PÉNZÜGYI ESZKÖZÖK (19-28. sorok) | - | - | - | - | - | - |
| 29. | B. Forgóeszközök (30.+37.+46.+53. sor) | 1 842 136 | 100 731 | 1 942 867 | - | - | 1 942 867 |
| 30. | I. KÉSZLETEK (31-36. sorok) | 1 085 | 2 384 | 3 469 | - | - | 3 469 |
| 37. | II. KÖVETELÉSEK (38-45. sorok) | 1 840 652 | 9 977 | 1 850 629 | - | - | 1 850 629 |
| 46. | III. ÉRTÉKPAPIROK (47-52. sorok) | - | - | - | - | - | - |
| 53. | IV. PÉNZESZKÖZÖK (54-55. sorok) | 399 | 88 370 | 88 769 | - | - | 88 769 |
| 56. | C. Aktív időbeli elhatárolások (57-59. sorok) | 453 430 | - | 453 430 | - | - | 453 430 |
| 60. | ESZKÖZÖK (AKTÍVÁK) ÖSSZESEN (01.+29.+56. sor) | 2 502 615 | 107 801 | 2 610 616 | - | - | 2 610 616 |

VAGYONMÉRLEG TERVEZET Források (Passzívák)

adatok eFl-ban

| Sz. | A tétel megnevezése | Beolvastó társaság vagyona könyv szerinti értéken | Beolvadó társaságok vagyona könyv szerinti értéken | Átalakulásban érintett társaságok összevont vagyona | Különbözetek | Rendezés | Átalakulás során létrejövő társaság vagyona |
|------|--|---|--|---|--------------|----------|---|
| a | b | 2021.07.31 | 2021.07.31 | 2021.07.31 | | | 2021.07.31 |
| | | c | d | e | f | g | h |
| 61. | D. Saját tőke (62.-64.+65.±66.+67.+68.±71. sor) | 106 117 | 87 817 | 193 734 | - | - | 193 734 |
| 62. | I. JEGYZETT TŐKE | 50 000 | 28 000 | 78 000 | - | - | 78 000 |
| 64. | II. JEGYZETT, DE MÉG BE NEM FIZETETT TŐKE (-) | - | - | - | - | - | - |
| 65. | III. TÖKÉTARTALÉK | - | 40 000 | 40 000 | - | - | 40 000 |
| 66. | IV. EREDMÉNYTARTALÉK | 56 117 | 12 956 | 69 073 | - | - | 69 073 |
| 67. | V. LEKÖTÖTT TARTALÉK | - | 6 661 | 6 661 | - | - | 6 661 |
| 68. | VI. ÉRTÉKELÉSI TARTALÉK | - | - | - | - | - | - |
| 71. | VII. ADÓZOTT EREDMÉNY | - | - | - | - | - | - |
| 72. | E. Céltartalékok (73-78. sorok) | - | - | - | - | - | - |
| 76. | F. Kötelezettségek (77.+82.+92. sor) | 1 815 192 | 20 184 | 1 835 376 | - | - | 1 835 376 |
| 77. | I. HÁTRASOROLT KÖTELEZETTSÉGEK (78-81. sorok) | - | - | - | - | - | - |
| 82. | II. HOSSZÚ LEJÁRATÚ KÖTELEZETTSÉGEK (83-91. sorok) | - | - | - | - | - | - |
| 92. | III. RÖVID LEJÁRATÚ KÖTELEZETTSÉGEK (93., 95-104. sorok) | 1 815 192 | 20 184 | 1 835 376 | - | - | 1 835 376 |
| 105. | G. Passzív időbeli elhatárolások (106-108. sorok) | 581 506 | - | 581 506 | - | - | 581 506 |
| 109. | FORRÁSOK (PASSZÍVÁK) ÖSSZESEN (61.+72.+76.+105. sor) | 2 902 815 | 107 801 | 2 610 616 | - | - | 2 610 616 |

ÖSSZEVONT SZVÜ KFT

Szolnoki Városüzemeltetési Kft.
5000 Szolnok, József Attila út 85.

Cg.: 16-09-017113

ÁTALAKULÁSSAL LÉTREJÖTT TÁRSASÁG - BEOLVASZTÓ (változatlan formában tovább működő)

VAGYONLELTÁR TERVEZET

összesítő

2021. július 31.

átalakulási vagyonmérleg tervezet

(Egyedi eszközönként és forrásonként a tételes leltáron)

ESZKÖZÖK

| | |
|--------------------------------------|-----------------------|
| Immateriális javak | 561 491 Ft |
| Alapítás, átszervezés akt. értéke | 0 Ft |
| Vagyoni értékű jogok | 561 491 Ft |
| Szellemi termékek | 0 Ft |
| Ingtatlanok | 79 886 668 Ft |
| Telek, telkesítés | 0 Ft |
| Épületek, | 864 406 Ft |
| Ingatlanhoz kapcs. vagyonért. jogok | 0 Ft |
| Egyéb építmények | 79 022 262 Ft |
| Gép, berendezés, jármű | 131 970 789 Ft |
| Műszaki gép, berendezés, jármű | 77 157 671 Ft |
| Egyéb gép, berendezés, jármű | 54 813 118 Ft |
| Beruházások, felújítások | 1 900 000 Ft |
| Beruházásra adott előleg | 0 Ft |
| Tenyészállatok | 0 Ft |
| Befektetett pénzügyi eszközök | 0 Ft |
| Részesedés kapcsolt vállalkozásban | 0 Ft |
| Egyéb tartósan adott kölcsön | 0 Ft |
| BEFEKTETETT ESZKÖZÖK ÖSSZESEN | 214 318 948 Ft |

| | |
|------------------------------------|---------------------|
| KÉSZLETEK | 3 468 787 Ft |
| Anyagok | 3 468 787 Ft |
| Kereskedelmi áru | 0 Ft |
| Növendék-, hízó- és egyéb állatok | 0 Ft |
| Vásárolt készletek összege: | 3 468 787 Ft |
| Saját termelésű készletek | 0 Ft |
| Készletekre adott előleg | 0 Ft |

| | |
|--|-------------------------|
| KÖVETELÉSEK: | 1 850 629 341 Ft |
| Vevők | 15 996 196 Ft |
| Követelések kapcsolt vállalkozással szemben értékesítésből, szolgáltatásnyújtásból | 410 833 453 Ft |
| Követelések kapcsolt vállalkozással szemben Cash-pool miatt | 705 854 427 Ft |
| Követelések jelentős tulajdoni részesedési viszonyban lévő vállalkozással szemben | 0 Ft |
| Egyéb követelések | |
| Munkavállalókkal szembeni követelés | 1 824 090 Ft |
| Szállítóknak szolgáltatásra adott előlegek | 422 970 902 Ft |
| Vevőtől kapott előleg ÁFA összege | 291 494 211 Ft |
| Szállítói túlfizetésből eredő követelés | 1 187 388 Ft |
| Állami költségvetéssel szembeni követelés (adónemenként) | |
| -TAO túlfizetés | 87 000 Ft |
| -Rehabilitációs hozzájárulás túlfizetés | 750 Ft |
| -Önellenőrzési pótlék túlfizetés | 11 000 Ft |
| -Vissza nem igényelhető ÁFA | 364 924 Ft |
| Regionális Egészségbiztosítási Pénztár | 0 Ft |
| Magyar Államkincstár | 0 Ft |
| Egyéb követelések | 5 000 Ft |

| | |
|----------------------|----------------------|
| PÉNZESZKÖZÖK: | 88 768 364 Ft |
| Bankszámla | 87 143 739 Ft |
| Pénztár | 1 624 625 Ft |

| | |
|------------------------------------|-----------------------|
| AKTÍV IDŐBELI ELHATÁROLÁSOK | 453 430 085 Ft |
|------------------------------------|-----------------------|

ÖSSZEVONT SZVÜ KFT

| | |
|--|-------------------------|
| Bevételek aktív időbeli elhatárolása | 453 277 051 Ft |
| Költség, ráfordítás aktív időbeli elhatárolása | 153 034 Ft |
| ESZKOZOK OSSZESEN: | 2 610 615 525 Ft |
| IDEGEN FORRÁS: | 2 416 881 541 Ft |
| CELTARTALEKOK | 0 Ft |
| KÖTELEZETTSÉGEK: | 1 835 375 958 Ft |

| | |
|--|------------------|
| <i>Hosszúlejáratú kötelezettségek</i> | 0 Ft |
| Vevőktől kapott előlegek | 1 398 707 605 Ft |
| Szállítókkal szembeni kötelezettségek | 56 870 177 Ft |
| Szállítói kötelezettség kapcsolt vállalkozással szemben | 97 448 550 Ft |
| Egyéb kötelezettség kapcsolt vállalkozással szemben | 0 Ft |
| Rövid lejáratú kötelezettségek jelentős tulajdoni részesedési viszonyban lévő vállalkozásokkal szemben | 0 Ft |

Egyéb kötelezettségek

| | |
|--|----------------|
| Társasági adó | 879 749 Ft |
| Személyi jövedelemadó | 2 818 045 Ft |
| Rehabilitációs hozzájárulás | 0 Ft |
| Innovációs hozzájárulás | 391 484 Ft |
| Önellenzési pótlék, bírság | 0 Ft |
| Cégaudó adó előírása | 0 Ft |
| Általános forgalmi adó | 251 990 989 Ft |
| Helyi iparüzési adó | 3 126 339 Ft |
| Gépjármű adó | 34 333 Ft |
| Helyi adókkal kapcsolatos késedelmi pótlék | 0 Ft |
| Nyugdíjjárulék | 559 Ft |
| Egészségbiztosítási járulékok | 473 Ft |
| Szociális hozzájárulási adó | 2 892 784 Ft |
| Társadalombiztosítási járulék | 3 615 818 Ft |
| Egyszerűsített foglalkoztatási közteher | 288 000 Ft |
| Szakképzési hozzájárulás | 289 845 Ft |
| Táppénz 1/3 része | 17 011 Ft |
| Munkavállalókkal szembeni kötelezettség | 14 827 206 Ft |
| Jövedelemből levont feltöltések | 400 716 Ft |
| Bankkal szembeni kötelezettség | 500 000 Ft |
| Egyéb rövidlejáratú kötelezettség | 296 275 Ft |

| | |
|--|-----------------------|
| PASSZÍV IDŐBELI ELHATÁROLÁSOK | 581 505 583 Ft |
| Bevételek passzív időbeli elhatárolása | 12 235 078 Ft |
| Költségek, ráfordítások passzív id. | 431 911 794 Ft |
| Halasztott bevételek | 137 358 711 Ft |
| SAJAT VAGYON ÖSSZEGE: | 193 733 984 Ft |

Szolnok, 2021. szeptember 25.

ügyvezető igazgató

A vagyoneleltár tervzetben szereplő eszközök és források a valóságban léteznek, az eszközök forgalomképesek.

ÖSSZEVONT SZVÚ KFT

kamarai tag könyvvizsgáló
MKVK

2. melléklet Szolnok Megyei Jogú Város Önkormányzat Közgyűlésének ²⁷².../2021. (IX.30.) határozatához

| | |
|---|---|
| <p>Szolnoki Városüzemeltetési Korlátolt Felelősségű Társaság 5000 Szolnok, József Attila út 85. sz. Cg. 16-09-017113</p> | <p>TISZT Tiszaligeti Szállásértékesítő és Turisztikai Korlátolt Felelősségű Társaság 5000 Szolnok, Tiszaliget út 9711 hrsz. Cg. 16-09-018027</p> |
|---|---|

Egyesületi (Beolvadási) Szerződés

amely létrejött egyrészről a **Szolnoki Városüzemeltetési Korlátolt Felelősségű Társaság (5000 Szolnok, József Attila út 85. sz., Cg. 16-09-017113)**, mint egyesüléssel maradó, befogadó Társaság, képviseli: **Lits László ügyvezető igazgató és a Társaság alábbi tagja**

- 1.) **Szolnok Megyei Jogú Város Önkormányzata**
5000 Szolnok, Kossuth tér 9. sz.
Törzskönyvi azonosító száma: 732725
Képviseli: **Szalay Ferenc polgármester**

másrészről a **TISZT Tiszaligeti Szállásértékesítő és Turisztikai Korlátolt Felelősségű Társaság (5000 Szolnok, Tiszaliget út 9711 hrsz., Cg. 16-09-018027)**, mint az egyesüléssel beolvadó Társaság, képviseli: **Bíró Árpád ügyvezető igazgató és a Társaság alábbi tagja**

- 2.) **Szolnok Megyei Jogú Város Önkormányzata**
5000 Szolnok, Kossuth tér 9. sz.
Törzskönyvi azonosító száma: 732725
Képviseli: **Szalay Ferenc polgármester**

között az alulírott helyen és időben, a következő feltételek mellett:

Bevezetés

Szolnok Megyei Jogú Város Önkormányzata, a **Szolnoki Városüzemeltetési Korlátolt Felelősségű Társaság (5000 Szolnok, József Attila út 85. sz., Cg. 16-09-017113)** és a **TISZT Tiszaligeti Szállásértékesítő és Turisztikai Korlátolt Felelősségű Társaság (5000 Szolnok, Tiszaliget út 9711 hrsz., Cg. 16-09-018027)** egyedüli tagja képviseletében Szolnok Megyei Jogú Város Közgyűlése a 2021. július 15-i ülésén 226/2021. (VII.15.) határozatával az ügyvezetők javaslatára döntött a két gazdasági társasága további fejlesztéséről és az általuk ellátott tevékenységek egységes, költséghatékonyabb szervezéséről, folytatásáról aszerint, hogy beolvadással történő egyesülésről döntött a Ptk. és a 2013. évi CLXXVI. törvény rendelkezéseinek megfelelően.

Szolnok Megyei Jogú Város Önkormányzatának az átalakulással az a célja, hogy az egyesülést követően a tevékenységét folytató, befogadó Társaság legyen képes ellátni a Szolnok Megyei Jogú Város Önkormányzatával, illetőleg más önkormányzatokkal kötött közszolgáltatási szerződésben meghatározott közszolgáltatói feladatokat, s az egyesülő cégek egyéb feladatait, s az egyesülést követően a beolvadó cég teljes jogú jogutódja legyen.

Szolnok Megyei Jogú Város Önkormányzatának évek óta egyik legfontosabb célja a város turisztikai, szabadidős vonzerejének növelése. Ennek érdekében az egyesülés tovább erősítheti a város a Tiszaliget vízi, turisztikai és szabadidő központként való megjelenését, a város meglévő turisztikai potenciálját a Cégek tulajdonában, használatában lévő ingatlanok együttes üzemeltetése, hasznosítása, fejlesztése, melyhez kapcsolódhat a Tiszaligetben a vízi turizmus feltételeinek javítása is pl. kishajó kikötő kialakításával és a kapcsolódó szálláslehetőségek és turisztikai háttér infrastruktúra fejlesztésével. Az ingatlancsoportok és tevékenységek együttes üzemeltetése, fejlesztése lehetővé teszi, hogy a város akár egy új országos vízi, turisztikai, szabadidős centrumként jelenjen meg a Tiszaligetben zajló strand és egyéb fejlesztésekkel együtt.

A célok, elképzelések megvalósítását az egyesülésen túl segítheti az, hogy a Kormány a Modern Városok Program keretében 2015. június 3. napján együttműködési megállapodást kötött Szolnok Megyei Jogú Város Önkormányzatával. A Kormány a megállapodás végrehajtásával összefüggő feladatokról szóló 1428/2015.(VI. 25.) Korm. határozata Szolnok turisztikai vonzerejének növelése érdekében a Tiszaligettel kapcsolatos fejlesztések támogatásának előkészítésére vonatkozóan is határoz meg feladatokat.

A két cég egyesülésével biztosítható a tevékenységek együttes és egységes, egymást kiegészítő, egymást erősítő folytatása, amely bővítheti az igénybe vevők, szolgáltatást vásárlók körét is, pl. a Szabad Strand tevékenységéhez hiányzik az az éttermi, vendéglátói kapacitás, amely potenciálisan rendelkezésre állhat a jelenleg a TISZT Kft. által üzemeltetett ingatlanban, s a Turisztikai Központ szállóvendégei pedig közvetlenül vehetnék igénybe a jelenleg kerítéssel elzárt Szabad Strandot és játszótérét. A párhuzamos tevékenységek kiküszöbölése pedig jelentős költség megtakarítással is járhat.

A 2013. évi CLXXVI. törvény 18. § (1) bekezdésének rendelkezései és a Szolnok Megyei Jogú Város Önkormányzat Közgyűlése .../2021.(IX.30.) határozata alapján a felek az alábbi tartalommal fogadják el a beolvadási szerződést:

1.) A maradó és a beolvadó gazdasági társaság tagjának nyilatkozatai:

a.) Mindkét társaság egyedüli, egyszemélyes tagja az egyesülést (beolvadást) megelőzően:

Szolnok Megyei Jogú Város Önkormányzata

5000.Szolnok, Kossuth tér 9. sz.

Törzskönyvi azonosító száma: 732725

Képviseli: Szalay Ferenc polgármester

b.) Az egyesülés maradó, befogadó társaság adatai az egyesülés előtt:

Neve:

Szolnoki Városüzemeltetési

| | |
|----------------------------|--|
| Rövidített neve: | Korlátolt Felelősségű Társaság |
| székhelye: | Szolnoki Városüzemeltetési Kft. |
| Cégjegyzékszám: | 5000 Szolnok, József A. út 85. sz. |
| Jegyzett tőke: | Cg. 16-09-017113 |
| Tőke tartalék: | 50.000.000,-Ft, azaz Ötvenmillió forint |
| Eredménytartalék: | 0,-Ft |
| lekötött tartalék: | 56.117.000,-Ft, azaz Ötvenhatmillió-egyszáztizenhét-ezer forint |
| Saját tőkéje mindösszesen: | 0,-Ft |
| | 106.117.000,-Ft, azaz Egyszázhatmillió-egyszáztizenhét-ezer forint |

A Társaság módosításokkal egységes szerkezetbe foglalt Alapító Okirata 1. sz. mellékletként csatolva.

c.) Az egyesüléssel beolvadó társaság adatai az egyesülés (beolvadás) előtt:

| | |
|----------------------------|---|
| Neve: | TISZT Tiszaligeti Szállásértékesítő és Turisztikai Korlátolt Felelősségű Társaság |
| Rövidített neve: | TISZT Kft. |
| székhelye: | 5000 Szolnok, Tiszaliget út 9711 hrsz. |
| Cégjegyzékszám: | Cg. 16-09-018027 |
| Jegyzett tőke: | 28.000.000,-Ft, azaz Huszonnyolcmillió forint |
| Tőke tartalék: | 40.000.000,-Ft, azaz Negyvenmillió forint |
| Eredménytartalék: | 12.956.000,-Ft, azaz Tizenkétfélmillió-kilencszázötvenhat-ezer forint |
| lekötött tartalék: | 6.661.000,-Ft, azaz Hatmillió-hatszázhatvanegyezer forint |
| Saját tőkéje mindösszesen: | 87.617.000,-Ft, azaz Nyolcvanhétfélmillió-hatszázötvenhat-ezer forint |

A Társaság módosításokkal egységes szerkezetbe foglalt Alapító Okirata 2. sz. mellékletként csatolva.

d.) Az egyesülés után maradó, befogadó társaság adatai az egyesülés után az egyesülési vagyonmérleg tervezet szerint:

| | |
|----------------------------|--|
| Neve: | Szolnoki Városüzemeltetési Korlátolt Felelősségű Társaság |
| Rövidített neve: | Szolnoki Városüzemeltetési Kft. |
| székhelye: | 5000 Szolnok, József A. út 85. sz. |
| Cégjegyzékszám: | Cg. 16-09-017113 |
| Jegyzett tőke: | 78.000.000,-Ft, azaz Hetvennyolcmillió forint |
| Tőke tartalék: | 40.000.000,-Ft, azaz Negyvenmillió forint |
| Eredménytartalék: | 69.073.000,-Ft, azaz Hatvankilencmillió-hetvenháromezer forint |
| lekötött tartalék: | 6.661.000,-Ft, azaz Hatmillió-hatszázhatvanegyezer forint |
| Saját tőkéje mindösszesen: | 193.734.000,-Ft, azaz Egyszázkilencvenháromezermillió-hétszázharminnégyezer forint |

A Társaság módosításokkal egységes szerkezetbe foglalt Alapító Okirat tervezete 3. sz. mellékletként csatolva.

e.) **Az egyesülés (beolvadás) után változatlan formában működő (maradó) Szolnoki Városüzemeltetési Kft. egyedüli, egyszemélyes tagja:**

Szolnok Megyei Jogú Város Önkormányzata
5000.Szolnok, Kossuth tér 9. sz.
Törzskönyvi azonosító száma: 732725
Képviseli: Szalay Ferenc polgármester

Szolnok Megyei Jogú Város Önkormányzata, mint az egyesülő cégek egyedüli, egyszemélyes tagja nyilatkozik, hogy az átalakulás során semmilyen jogcímen nem von el vagyont az egyesülő társaságoktól, azok semmilyen jogcímen sem teljesítenek felé a kifizetést az átalakulásra tekintettel.

2.) **Az átalakulás módja egyesülés oly módon, hogy a TISZT Kft. beolvad a Szolnoki Városüzemeltetési Kft.-be.**

- **A TISZT Kft. és a Szolnoki Városüzemeltetési Kft.** az ezen szerződésben szabályozott egyesüléssel, beolvadással a társasági adóról és az osztalékadóról szóló 1996. évi LXXXI. törvény (Tao. tv.) 4. § 23/a szerinti kedvezményezett átalakulást hajtanak végre. A változatlan formában működő (maradó) Szolnoki Városüzemeltetési Kft. ugyanazon taggal és változatlan tulajdoni aránnyal működik tovább.

Az egyesüléssel (beolvadással) a tevékenységét változatlan formában folytató jogutód gazdasági társaság, a Szolnoki Városüzemeltetési Kft. az 1996. évi LXXXI. törvény (Tao. tv.) 16. § (9), (10) és (11) bekezdésében foglalt kötelezettségeket vállalja, így különösen

- a hivatkozott 16. § (10) bekezdésében foglaltaknak megfelelően választását az átalakulás adóévére szóló bevallásában bejelenti az adóhatóságnak.
 - A jogutód az átalakulást követően a jogelődötől átvett eszközöket és kötelezettségeket (ideértve a céltartalékot és a passzív időbeli elhatárolást is) figyelembe véve, adóalapját – az adózás előtti eredmény módosítása révén – úgy határozza meg, mintha az átalakulás nem történt volna meg. A jogutód az átértékelt eszközöket és kötelezettségeket elkülönítve tartja nyilván, és e nyilvántartásban feltünteti a jogelődnél az átalakulás napjára kimutatott bekerülési értéket, könyv szerinti értéket, számított nyilvántartási értéket, valamint az eszköz, a kötelezettség alapján általa az átalakulást követően az adózás előtti eredmény módosításaként elszámolt összeget is.
- **Az egyesülő társaságok eszközei és kötelezettségei nem kerülnek átértékelésre az egyesülés során, a beolvadás könyvszerinti értéken történik.**
- **Az egyesülési (beolvadási) vagyonmérleg tervezetek fordulónapja 2021. július 31., az egyesülési (beolvadási) vagyonmérleg ellenőrzésére a társaságok egyszemélyes tagja kijelölte Horváth-Türk Erika könyvvizsgálót (Kontír 99 Könyvvizsgáló, Számviteli, Adószakértői Szolgáltató Kft.).**

- Az átalakulási vagyommérleg tervezetek előkészítése során az egyesülő társaságok eszközei teljes körűen leltározásra kerültek, s a vagyoneleltár alapján a vagyommérleg tervezete tartalmazza az egyesülő társaságok összes vagyonát.
 - A Szolnoki Városüzemeltetési Kft. átalakulási vagyommérleg-és vagyoneleltár tervezete 4. sz. mellékletként csatolva.
 - A TISZT Kft. átalakulási vagyommérleg-és vagyoneleltár tervezete 5. sz. mellékletként csatolva.
 - A Szolnoki Városüzemeltetési Kft. összevont átalakulási vagyommérleg-és vagyoneleltár tervezete 6. sz. mellékletként csatolva.
- A kijelölt könyvvizsgáló hitelesítette a 4-6. sz. mellékletekben csatolt átalakulási vagyommérleg-és vagyoneleltár tervezeteket, melyek hitelesen tartalmazzák az egyesülő, s a beolvadás után maradó társaságok vagyonának kimutatását. Ha valamely vagyontárgyról a jelen szerződés illetve mellékletei nem rendelkeznek, úgy az az általános jogutód Szolnoki Városüzemeltetési Kft.-t illeti meg.

3.) A jogutódlás és a külön jogok:

A felek a hatályos törvényi rendelkezések alapján megállapítják, hogy az átalakulás során a tevékenységét változatlan formában folytató befogadó társaság az egyesülő társaságok általános jogutódja. Az egyesülő társaságokat megillető illetve terhelő valamennyi szerződéses, illetőleg szerződésen kívüli jogok és kötelezettségek őt illetik, illetőleg terhelik.

Az átalakulás során a tevékenységét változatlan formában folytató befogadó társaság az egyesülő társaságok társaság munkajogi jogutódjaként, változatlan feltételekkel vállalja mindkét cég dolgozói továbbfoglalkoztatását.

Az egyesülő a Ctv. 57. § rendelkezéseinek megfelelően a felek azzal a kérelemmel élnek a Szolnoki Törvényszék Cégbíróságához, hogy az itt szabályozott egyesüléshez (beolvadáshoz) fűződő joghatások beállása időpontja a 2021. december 31.-i hatállyal kerüljön bejegyzésre a Cégjegyzékbe.

4.) Az átalakulás időtartamára vonatkozó rendelkezések:

- Az átmeneti időszak működésének számviteli nyilvántartása:

Az átmeneti időszakban (2021. július 31. és az egyesüléshez (beolvadáshoz) fűződő joghatások beállásának időpontja, illetőleg a cégbejegyzés időpontja közötti időszakban) a társaságok számviteli rendszerét úgy kell kialakítani és működtetni, hogy az alkalmas legyen a beolvadó és a maradó társaság pénzügyi, gazdasági folyamatainak pontos nyilvántartására. Ennek megfelelően a jelenleg meglévő számlarendeket szükség szerint úgy kell átalakítani, hogy az átalakulási vagyommérleg tervezet fordulónapja és az egyesüléshez (beolvadáshoz) fűződő joghatások beállásának időpontja, illetőleg az átalakulás bejegyzésének időpontjára készítendő végleges átalakulási

vagyonmérleg között a tényleges gazdasági folyamatok nyilvántartása és kimutatása a mérlegkészítési elveknek megfelelően történjen.

- A szerződéssel rendelkező szállítókat és vevőket az egyesülésről (beolvadásról) a közgyűlés döntését követően 15 napon belül tájékoztatni kell. A beolvadás cégbejegyzését követő 15 napon belül szükség szerint megfelelően módosítani kell a hatályos szerződéseket.
- A felek a jelen szerződésben is megfogalmazott, jövőbe mutató szándékaik alapján hosszútávú együttműködésben állapodnak meg. A felek rendszeresen tájékoztatják egymást a tevékenységükről, különös tekintettel a jogutódlást is érintő pénzügyi vagy egyéb körülményeikről.

5.) Egyebek:

- Az egyesülésről (beolvadásról) hozott döntést a 2013. évi CLXXVI. törvény 9. § (1) bekezdés rendelkezéseinek megfelelően kell a Céglőnyben meghirdetni. A társaságok egyedüli, egyszemélyes tagja, Szolnok Megyei Jogú Város Önkormányzata a Szolnoki Városüzemeltetési Kft.-t jelölte ki a közzétételi eljárások lebonyolítására.
- A felek kijelentik, hogy az egyesülő társaságok a kötelezettségeiket határidőben teljesítik, s nem áll végelszámolás vagy felszámolás alatt, s az egyesülés (beolvadás) nem ütközik a tisztességtelen piaci magatartás tilalmába.
- A felek tudomásul veszik, hogy az egyesüléshez (beolvadáshoz) fűződő joghatások beállításának időpontjáig, illetőleg a beolvadás Cégbírósági bejegyzéséig az egyesülő társaságok a beolvadást megelőző formában működnek tovább. Az egyesülés (beolvadás) után maradó társaság a tevékenységét csak az egyesüléshez (beolvadáshoz) fűződő joghatások beállításának időpontjában kezdheti meg. Ezen időpontig az átalakulás tényét a társaságok iratain és megkötött szerződésein kifejezetten jelezni kell.
- A felek megállapodnak abban, hogy a jelen beolvadással kapcsolatos díjakat, költségeket és illetékeket a Szolnoki Városüzemeltetési Kft. viseli.
- A társaságok egyedüli, egyszemélyes tagja, Szolnok Megyei Jogú Város Önkormányzata felhatalmazta az egyesülő társaságok ügyvezetőit a jelen egyesülési (beolvadási) szerződés aláírására.
- A társaságok egyedüli, egyszemélyes tagja, Szolnok Megyei Jogú Város Önkormányzata felhatalmazta Lits László ügyvezetőt a jogutód Szolnoki Városüzemeltetési Kft. módosításokkal egységes szerkezetbe foglalt Alapító Okiratának aláírására.
- Az egyesülési (beolvadási) szerződésben nem szabályozott kérdésekben az átalakulás során hozott Alapítói határozatoknak, illetőleg a Ptk. és az egyéb hatályos jogszabályi rendelkezéseknek megfelelően kell eljárni.

Ezen egyesülési (beolvadási) szerződést a mellékleteivel együttesen megtárgyalta a mindkét társaság egyedüli, egyszemélyes tagja a Szolnok Megyei Jogú Város Önkormányzata Szolnok Megyei Jogú Város Közgyűlése a 2021. szeptember 30-án megtartott ülésén a .../2021.(IX.30.) határozatával elfogadta. A felek a jelen egyesülési (beolvadási) szerződést, mint akaratukkal mindenben megegyezőt az ellenjegyző ügyvéd előtt cégszerűen aláírták.

Szolnok, 2021. szeptember 30.

.....
Lits László
 ügyvezető igazgató
 Szolnoki Városüzemeltetési
 Korlátolt Felelősségű Társaság

.....
Bíró Árpád
 ügyvezető igazgató
 TISZT Tiszaligeti Szállásértékesítő
 és Turisztikai
 Korlátolt Felelősségű Társaság

Ezen egyesülési (beolvadási) szerződést készítettem és ellenjegyzem:

Szolnok, 2021. szeptember 30.

Dr. Kóti Márton ügyvéd
 5000 Szolnok, Boldog Sándor István krt. 4. sz. II/213-215.
 Ügyvédi igazolvány száma: Ű-100385
 Jász-Nagykun-Szolnok Megyei Ügyvédi Kamarai Azonosító:36063628

1- 11/1/2016

ALAPÍTÓ OKIRAT**Szolnoki Városüzemeltetési Korlátolt Felelősségű Társaság**

Az Alapító Okirat abból a célból került elfogadásra, hogy a Szolnoki Városüzemeltetési Korlátolt Felelősségű Társaság, mint egyszemélyes gazdasági társaság I. pontban meghatározott alapítója – Szolnok Megyei Jogú Város Önkormányzata – a 299/2016. (XI.24.) számú közgyűlési határozata alapján, a hatályos jogszabályi rendelkezéseknek megfelelően üzletszerű gazdasági tevékenységet folytasson.

A társaság önálló jogi személyiséggel rendelkezik, a saját cégneve alatt jogokat szerezhet, és kötelezettségeket vállalhat, így különösen tulajdont szerezhet, szerződést köthet, pert indíthat és perelhető.

I.**A társaság alapítója**

Név: Szolnok Megyei Jogú Város Önkormányzata
 Statisztikai számjel: 1183196-7240-113-16
 Adószám: 15732729-2-16
 Székhely: 5000 Szolnok, Kossuth tér 9.
 Képviselőre jogosult: Szalay Ferenc Polgármester

II.**A társaság neve, székhelye**

1./ **A társaság cégneve:** Szolnoki Városüzemeltetési Korlátolt Felelősségű Társaság

A társaság rövidített cégneve: Szolnoki Városüzemeltetési Kft.

2./ **A társaság székhelye:** 5000 Szolnok, József A. út 85.

3./ **A társaság működésének időtartama:**

A társaság határozatlan időtartamra alakult.

III.**A társaság tevékenysége**

A társaság az alábbi TEÁOR '08 szerinti tevékenységi körök folytatására jogosult:

1./ **A társaság tevékenységi körei TEÁOR '08 szerint:**

| | |
|----------|---|
| 8130 '08 | Zöldterület-kezelés (Főtevékenység) |
| 0119 '08 | Egyéb, nem évelő növény termesztése |
| 0130 '08 | Növényi szaporítóanyag termesztése |
| 0161 '08 | Növénytermesztési szolgáltatás |
| 0210 '08 | Erdészeti, egyéb erdőgazdálkodási tevékenység |
| 0220 '08 | Fakitermelés |
| 1813 '08 | Nyomdai előkészítő tevékenység |
| 3299 '08 | Egyéb m.n.s. feldolgozóipari tevékenység |
| 3312 '08 | Ipari gép, berendezés javítása |
| 3320 '08 | Ipari gép, berendezés üzembe helyezése |

| | |
|----------|---|
| 3700 '08 | Szennyvíz gyűjtése, kezelése |
| 3811 '08 | Nem veszélyes hulladék gyűjtése |
| 3812 '08 | Veszélyes hulladék gyűjtése |
| 3821 '08 | Nem veszélyes hulladék kezelése, ártalmatlanítása |
| 3822 '08 | Veszélyes hulladék kezelése, ártalmatlanítása |
| 3831 '08 | Használt eszköz bontása |
| 3832 '08 | Hulladék újrahasznosítása |
| 3900 '08 | Szennyeződésmegelőzés, egyéb hulladékkezelés |
| 4110 '08 | Építéskénti projekt szervezése |
| 4120 '08 | Lakó- és nem lakó épület építése |
| 4211 '08 | Út, autópálya építése |
| 4212 '08 | Vasút építése |
| 4213 '08 | Híd, sígút építése |
| 4221 '08 | Folyadék szállítására szolgáló közmű építése |
| 4222 '08 | Elektromos, híradás-technikai célú közmű építése |
| 4291 '08 | Víz létesítmény építése |
| 4299 '08 | Egyéb m.n.s. építés |
| 4311 '08 | Bontás |
| 4312 '08 | Építési terület előkészítése |
| 4313 '08 | Talajmintavétel, próbafúrás |
| 4321 '08 | Világyszereelés |
| 4322 '08 | Víz-, gáz-, fűtés-, légkondicionáló-szerelés |
| 4329 '08 | Egyéb épületgépészeti szerelés |
| 4331 '08 | Vakolás |
| 4332 '08 | Épületasztalos-szerkezet szerelése |
| 4333 '08 | Padló-, faburkolás |
| 4334 '08 | Festés, üvegezés |
| 4339 '08 | Egyéb befejező építés m.n.s. |
| 4391 '08 | Tetőfedés, tetőszerkezet-építés |
| 4399 '08 | Egyéb speciális szaképítés m.n.s. |
| 4520 '08 | Gépjárműjavítás, - karbantartás |
| 4540 '08 | Motorkerékpár, - alkatrész kereskedelme, javítása |
| 4622 '08 | Dísznövény nagykereskedelme |
| 4651 '08 | Számítógép, periféria, szoftver nagykereskedelme |
| 4669 '08 | Egyéb m.n.s. gép, berendezés nagykereskedelme |
| 4673 '08 | Fa-, építőanyag-, szaniteráru-nagykereskedelem |
| 4677 '08 | Hulladék-nagykereskedelem |
| 4690 '08 | Vegyestermékkörű nagykereskedelem |
| 4778 '08 | Egyéb m.n.s. új áru kiskereskedelme |
| 4941 '08 | Közúti áruszállítás |
| 5210 '08 | Raktározás, tárolás |
| 5221 '08 | Szárazföldi szállítást kiegészítő szolgáltatás |
| 5224 '08 | Rakománykezelés |
| 5811 '08 | Könyvkiadás |
| 5814 '08 | Folyóirat, időszaki kiadvány kiadása |
| 5819 '08 | Egyéb kiadói tevékenység |
| 5829 '08 | Egyéb szoftverkiadás |
| 6201 '08 | Számítógépes programozás |
| 6202 '08 | Információ-technológiai szaktanácsadás |
| 6203 '08 | Számítógép-üzemeltetés |
| 6209 '08 | Egyéb információ-technológiai szolgáltatás |
| 6311 '08 | Adatfeldolgozás, web-hozzátartás szolgáltatás |
| 6312 '08 | Világháló- portál szolgáltatás |
| 6399 '08 | M.n.s. egyéb információ szolgáltatás |
| 6420 '08 | Vagyonkezelés (holding) |

| | |
|----------|---|
| 6810 '08 | Saját tulajdonú ingatlan adásvétele |
| 6820 '08 | Saját tulajdonú, bérelt ingatlan bérbeadása, üzemeltetése |
| 6832 '08 | Ingatlankezelés |
| 6920 '08 | Számviteli, könyvvizsgálói, adószakértői tevékenység |
| 7022 '08 | Ügyviteli, egyéb vezetési tanácsadás |
| 7112 '08 | Mérnöki tevékenység, műszaki tanácsadás |
| 7490 '08 | M.n.s. egyéb szakmai, tudományos, műszaki tevékenység |
| 7711 '08 | Személygépjármű kölcsönzése |
| 7712 '08 | Gépjárműkölcsönzés (3,5 tonna fölött) |
| 7732 '08 | Építőipari gép kölcsönzése |
| 7733 '08 | Irodagép kölcsönzése (beleértve: számítógép) |
| 7739 '08 | Egyéb gép, tárgyi eszköz kölcsönzése |
| 8121 '08 | Általános épülettakarítás |
| 8122 '08 | Egyéb épület-, ipari takarítás |
| 8129 '08 | Egyéb takarítás |
| 8230 '08 | Konferencia, kereskedelmi bemutató szervezése |
| 8291 '08 | Követsélethezjárás |
| 8299 '08 | M.n.s. egyéb kiegészítő üzleti szolgáltatás |
| 8559 '08 | M.n.s. egyéb oktatás |
| 9499 '08 | M.n.s. egyéb közösségi, társadalmi tevékenység |
| 9511 '08 | Számítógép, - periféria javítása |

IV.

A társaság törzstőkéje, a tag törzsbetétje**1./ A társaság törzstőkéje:**

A társaság törzstőkéje 50.000.000,-Ft, azaz Ötvenmillió forint, amely kizárólag pénzbeli betétből áll.

1.1./ A cégbejegyzésig szolgáltatandó összeg: 30.000.000,-Ft, azaz Harmincmillió forint.
A szolgáltatás módja: a társaság pénzforgalmi számlájára történő utalás.

1.2./ 2017. december 31. napjáig szolgáltatandó összeg: 20.000.000,-Ft, azaz Húszmillió forint.
A szolgáltatás módja: a társaság pénzforgalmi számlájára történő utalás.

2./ Mivel az alapító 2017. december 31. napjáig jogosult teljesíteni a hátralékos 20.000.000,- Ft vagyoni hozzájárulást, ezért a társaság mindaddig nem fizet osztalékot az alapító részére, amíg a ki nem fizetett és az alapító törzsbetétére az osztalékfizetés szabályai szerint elszámolt nyereség az alapító által teljesített vagyoni hozzájárulásai együtt el nem éri a törzstőke mértékét. Az alapító a még nem teljesített pénzbeli vagyoni hozzájárulás összegének erejéig köteles helytállni a társaság tartozásaiért.

2.1./ A törzstőke – a 2017. december 31. napjáig szolgáltatandó 20.000.000,-Ft - teljesítésének megtörténtét az ügyvezető köteles a cégbíróság felé bejelenteni.

3./ A tag törzsbetétje:

Név: Szolnok Megyei Jogú Város Önkormányzata

Törzsbetét összege: 50.000.000,-Ft

Törzsbetét összetétele: pénzbeli betét

V.

Az Üzletész

- 1./ Az Üzletész:
A társaság létrejöttét követően a törzestőkéhez kapcsolódó tagsági jogok és kötelezettségek összességét az Üzletész testesíti meg. A tagnak csak egy Üzletésze lehet.
- 2./ Az Üzletész átruházása, felosztása:
Az egyzemélyes társaság a saját Üzletészeit nem szerzheti meg.
Az Üzletész az alábbi esetekben osztható fel:
a. átruházás;
b. a jogi személy tag szétválása folytán az Üzletésze tekintetében bekövetkezett jogutódlás;
c. új jogosult hiányában a tag jogutód nélküli megszűnése.
- 3./ Ha az egyzemélyes társaság az Üzletész felosztása vagy a törzestőke emelése folytán új taggal egészíti ki és így többzemélyes társasággá válik, a tagok kötelesek az alapító okiratot társasági szerződésre módosítani.
- 4./ A nyereség felosztása:
A társaság saját tőkéjéből a tag javára, annak tagsági jogviszonyára figyelemmel kifizetést a társaság fennállása miatt kizárólag a tárgyévi adózott eredményből, illetve a szabad eredménytartalékkal kiegészített tárgyévi adózott eredményből teljesíthet. Nem kerülhet sor kifizetésre, ha a társaság helyesbített saját tőkéje nem éri el vagy a kifizetés következtében nem érné el a társaság törzestőkéjét, továbbá, ha a kifizetés veszélyeztetné a társaság fizetőképességét. Az alapító az osztalékfizetésről a beszámoló elfogadásával egyidejűleg határoz.
- 5./ Az alapító az Alapító Okiratban mellékozigáttatási kötelezettséget nem határoz meg.

VI.

A társaság szervezete és ügyeinek intézése, cégelvezése

- 1./ A társaság szervezete:
- alapító, a legfőbb szerv,
- ügyvezető,
- felügyelő bizottság,
- könyvvizsgáló
- 2./ Az alapító határozata:
A taggyűlés hatáskörébe tartozó kérdésekben az alapító határozattal dönt, és erről a vezető tisztségviselőt írásban értesíti.
Az alapító kizárólagos hatáskörébe az alábbi ügyek tartoznak:
a. mindazon ügyek, amelyeket a törvény vagy alapító okirat a taggyűlés kizárólagos hatáskörébe utal,
b. a számviteli törvény szerinti beszámoló elfogadása, ideértve az adózott eredmény felhasználására vonatkozó döntést,
c. pótbefizetés elrendelése és visszatérítése,
d. osztalékfizetésének elhatározása,
e. Üzletész felosztásához való hozzájárulás és Üzletész bevonásának elrendelése,
f. az ügyvezető megválasztása, visszahívása és díjazásának megállapítása, valamint, ha az ügyvezető a társasággal munkaviszonyban is áll, a munkáltatói jogok gyakorlása,
g. a felügyelőbizottság tagjainak megválasztása, visszahívása, díjazásának megállapítása,
h. a könyvvizsgáló megválasztása és visszahívása, díjazása,

- i. olyan szerződés megkötésének jóváhagyása, amelyet a társaság saját tagjával, vezető tisztségviselőjével, ügyvezetőjével, felügyelőbizottsági tagjával, könyvvizsgálójával vagy annak közeli hozzátartozójával (Ptk. 8:1. § 1. pont) köt, (Az egyezményes társaság és tagja közötti szerződés érvényességéhez a szerződés közokiratba, vagy teljes bizonyító erejű magánokiratba foglalása szükséges.)
- j. az alapító, az ügyvezető és a felügyelőbizottsági tagok, könyvvizsgáló ellen kártérítési igények, követelések érvényesítése,
- k. az Alapító Okirat módosítása,
- l. döntés az üzleti terv jóváhagyásáról,
- m. a társaság beszámolójának, ügyvezetésének, gazdálkodásának könyvvizsgáló által történő megvizsgálásának elrendelése,
- n. a törzstőke felemelésének és lezárításának elhatározása,
- o. a társaságnak hasznosításra átadott ingatlan, vagy 30.000.000,- Ft-nál nagyobb értékű állóeszköz 5 évet meghaladó, vagy határozatlan időtartamú bérbeadásának jóváhagyása,
- p. a 2.000.000,- Ft feletti nettó ingó vagy ingatlan vagyon értékesítésének jóváhagyása,
- q. a társaság jogutódi nélküli megszűnésének, átalakulásának, egyesítésének, beolvadásának és átvételének elhatározása, valamint más gazdasági társaság alapításáról, illetve működő társaságba tagként való belépésről történő döntés,
- r. döntés minden olyan jogügyletről, amely által a társaság 30.000.000,-Ft-ot meghaladó mértékben vállalna kezességet, vagy hasonló kötelezettséget,
- s. döntés hitelfelvételről, amennyiben az igénybe veendő hitel mértéke, illetve a társaság adóssághalmozása az 5.000.000,-Ft-ot meghaladja az adott üggyellett,
- t. 30.000.000,-Ft-ot meghaladó, valamint az alapító által jóváhagyott üzleti tervben nem szereplő ügylet megkötésének jóváhagyása.

Szerződés értékének meghatározása:

Kötelezettségvállalás, hitelfelvétel esetén a szerződés értéke:

- **határozott időre, egy évre vagy annál rövidebb időre kötött szerződés esetén a szerződés időtartama alatti ellenszolgáltatás; az egy évnél hosszabb időre kötött szerződés esetén pedig a szerződés időtartama alatti ellenszolgáltatás, beleértve a becsült maradványértéket is;**
- **határozatlan időre kötött szerződés esetén, vagy ha a szerződés időtartama kétséges, a havi ellenszolgáltatás negyvennyolcszorosa,**
- **a rendszeresen, illetőleg az időszakonként visszatérően kötött szerződés esetében:**
 - **az előző költségvetési év vagy 12 hónap során kötött azonos vagy hasonló tárgyú szerződés, illetőleg szerződések szerinti ellenszolgáltatás, módosítva a következő tízenkettő hónap alatt várható mennyiségi és értékbeli változással, vagy**
 - **az első teljesítést követő, a következő 12 hónap alatti, vagy a 12 hónapnál hosszabb időre kötött szerződés, illetőleg szerződések időtartama alatti ellenszolgáltatás.**

Bevételek eredményező szerződés értéke:

- **valamennyi követelés, egyéb járadék, más időszakos szolgáltatás vagy haszonvételek esetén a még teljesítendő valamennyi szolgáltatás értéke, de nem több mint az egy évi szolgáltatás mértéke**

Ingyenes ügylet értéke:

- **a vagyoni piaci vagy könyv szerinti értéke közül a magasabb összeg**

Szerződések értékének meghatározásánál figyelembe kell venni, hogy a fenteli értékhatárok túllépését, a szerződések önmagukban, vagy azonos és hasonló jogügyletek összeszámításával is megvalósíthatják (kötelezettségvállalást eredményező szerződés értéke, bevétel eredményező szerződés értéke).

3.1 Az ügyvezetés:

A társaságnak egy ügyvezetője van, akít az alapító jelöli ki határozott időre, legfeljebb 5 évre, de első alkalommal 2016. november 29.-től 2021. december 31.-ig terjedő időtartamra.

3.1./ A társaság ügyvezetője (vezető tisztségviselője):

Név: Lits László

Születési név: Lits László

Születési hely, idő: Szolnok, 1974. augusztus 28.

Anyja születési neve: dr. Gyenai Márta

Lakcím: 5000 Szolnok, Tabán telep 17.

Megbízás kezdő időpontja: 2016. november 28.

Megbízás lejárt: 2021. december 31.

3.2./ Ügyvezetésnek minősül a társaság irányításával összefüggésben szükséges mindazon döntések meghozatala, amelyek törvény vagy az alapító okirat alapján nem tartozik az alapító vagy más társasági szerv hatáskörébe.

3.3./ Az ügyvezető

- ellátja a társaság általános képviselőiét, ügyeinek intézését, irányítja a társaság tevékenységét a jogszabályok és az alapító határozatai által megszabott keretek között,
- irányítja a társaság munkaszervezetét és gyakorolja a munkáltatói jogokat,
- képviseli a társaságot harmadik személyekkel szemben a bíróságok, illetve a hatóságok előtt, e jogkörét az ügyek meghatározott csoportjára nézve – az alapító írásbeli tájékoztatása mellett – a társaság dolgozóira átruházhatja,
- gondoskodik a társaság üzleti könyveinek szabályszerű vezetéséről, a mérleg és a vagyonskimutatás (éves beszámoló) elkészítéséről,
- az alapító alá terjeszti a társaság éves beszámolóját, vagyonskimutatását, üzleti tervét, mindazon ügyeket, melyek kizárólagos hatáskörébe tartoznak,
- az alapító döntését kéri, amennyiben az kötelező, vagy a társaság érdekében egyébként szükséges,
- az alapító kérésére a társaság ügyeiről felvilágosítást ad, lehetővé teszi az alapító részére a társaság üzleti könyveibe és irataiba való betekintést,
- javaslatot tesz a könyvvizsgáló szervezetre, illetve a könyvvizsgáló személyére a felügyelőbizottság egyetértésével,
- gondoskodik a jogszabályok által előírt szabályzatok nyilvántartásáról, elkészítéséről és ismertetéséről, a bejelentési kötelezettségek megtételéről,
- az alapító által hozott határozatokról folyamatos nyilvántartást vezet (Határozatok Könyve),
- felelős a társaság alapításának, az Alapító Okirat módosításának, a cégjegyzékbe bejegyzett jogoknak, tényeknek és adatoknak és ezek változásának, valamint törvényben előírt más adatoknak a cégbírósági bejelentése, jogszabály által előírt okiratok letétbe helyezése,
- köteles a könyvvizsgálóval a polgári jog szabályai szerint szerződést kötni,
- gyakorolja az ügyvezető döntési hatáskörébe nem tartozó kérdésekben a véleményezési jogát,
- munkájáról az alapító felé beszámol,
- határozatlanul köteles a legfőbb szerv összehívását kérni, ha tudomására jut, hogy a társaság saját tőkéje a veszteség folytán a törzestulcsok felére csökkent, a társaságot a fizetésképtelenség fenyegeti, fizetéseit megszüntette, illetve a vagyona a tartozásokat nem fedezi.

3.4./ Az ügyvezető a gazdasági társaság ügyvezetését, az ilyen tisztséget betöltő személyektől általában elvárható gondossággal – és ha a Ptk. kivételt nem tesz – a gazdasági társaság érdekének elődlegeessége alapján köteles ellátni. A vezető tisztségviselő az ügyvezetési tevékenysége során a társaságnak okozott károkért a szerződéseszággal okozott károkért való felelősség szabályai szerint felel a társasággal szemben.

- 3.5./ Ha a társaság jogutód nélkül megszűnik, a hitelezők kielégítetlen követeléseik erejéig kártérítési igényt érvényesíthetnek a társaság vezető tisztségviselővel szemben a szerződésen kívül okozott károkért való felelősség szabályai szerint, ha a vezető tisztségviselő a társaság fizetésképtelenségével fenyegető helyzet beállta után a hitelezői érdekeket nem vette figyelembe.
- 3.6./ Az ügyvezető nyilatkozni köteles, hogy vele szemben jogszabályokban meghatározott kizáró, illetőleg öszeférhetetlenségi okok nem állnak fenn.
- 3.7./ A vezető tisztségviselő – a nyilvánosan működő részvénytársaság részvénye kivételével – nem szerzhet társasági részesedést, és nem lehet vezető tisztségviselő olyan gazdasági társaságban, amely főtevékenységként ugyanolyan gazdasági tevékenységet folytat, mint a jelen gazdasági társaság.
- 3.8./ A vezető tisztségviselő, illetve hozzátartozói – a mindennapi élet szokásos ügyelei kivételével – nem köthetnek a saját nevükben vagy javukra a társaság főtevékenysége körébe tartozó szerződéseket.
- 4./ **Célgazdálkodás:**
A cégjegyzés akként történik, hogy a cég kézzel vagy géppel írt, előírt, előnyomott vagy nyomtatott neve fölé a képviselőre jogosult személy nevét önállóan, a cégjegyző által hitelesített módon írja alá az aláírási címpéldány szerint.

VI.

A társaság működésének ellenőrzése

- 1./ **A felügyelőbizottság:**
Az ügyvezetés ellenőrzése céljából az alapító felügyelőbizottságot hoz létre, mely 3 tagból áll. A felügyelőbizottság megbízatása 5 évre szól, de első alkalommal 2016. november 29.-től 2021. december 31. napjáig.
- 1.1./ A felügyelőbizottság tagjai:
- Dr. Kormos László
Születési hely, idő: Eger, 1952. szeptember 8.
Anyja születési neve: Szigethy Pirooska Ágnes
Lakcím: 5000 Szolnok, Fényes Adolf u. 68.
 - Csepka Andree
Születési hely, idő: Szolnok, 1987. november 8.
Anyja születési neve: Mile Anna
Lakcím: 5008 Szolnok, Körte u. 14.
 - Rimay Tamás István
Születési hely, idő: Szeged, 1982. augusztus 11.
Anyja születési neve: Rimay-Volter Klára
Lakcím: 5000 Szolnok, Meggyes László u. 5.
- 1.2./ Ha a felügyelőbizottsági tagok száma három alá csökkent, az alapító a felügyelőbizottságot kiegészíti. A megválasztott új tag megbízatása ez esetben a többi tag megbízatásának végéig tart.
- 1.3./ A felügyelőbizottság határozatképes, ha mindhárom három tagja jelen van. A tagokat egy-egy szavazat illeti meg. A felügyelőbizottság elnökét tagjai közül szótöbbséggel maga választja. A bizottság üléseit az elnök hívja össze, az ülés tervezett időpontját legalább 8 nappal megküldött írásos meghívóval, kijelöli a jegyzőkönyv vezetőjét, vezeti az ülést,

elrendeli a szavazást, megállapítja annak eredményét. A bizottság ülésének összehívását bármely tag - a cél és az ok megjelölésével - bármikor kérheti. Ha az elnök a kérésnek nyolc napon belül nem tesz eleget, az ülés összehívására bármelyik tag jogosult.

- 1.4./ A felügyelőbizottság a könyvvizsgáló mellett ellenőrzi az ügyvezetőt, a felügyelőbizottság köteles megvizsgálni a gazdasági társaságnak az alapító elé terjesztett üzleti tervét és az éves beszámolót, a vizsgálat eredményét írásba kell foglalnia és ismertetnie kell az alapítóval. A felügyelőbizottság jelentése nélkül az alapító a mérlegbeszámoló és egyéb előterjesztés elfogadásáról nem határozhat.
- 1.5./ A felügyelőbizottság ellenőrzési tevékenysége körében az ügyvezetőtől, a társaság vezető állású dolgozóitól jelentést vagy felvilágosítást kérhet, a társaság könyveit és iratait megvizsgálhatja, illetőleg szakértővel megvizsgálíttathatja.
- 1.6./ Az alapító döntésének meghozatala előtt – a megválasztással, kinevezéssel kapcsolatos ügyek kivételével – írásban köteles véleménynyilvánítással felhívni a felügyelőbizottságot (a felügyelő bizottság elnöke útján), az ügyvezetőt, kötelező véleményezéssel jogkörében a könyvvizsgálót. A véleménynyilvánításra szóló felhívásban a vélemény közzétételére az ügy természetéhez képest megfelelő határidőt kell szabni. A véleménynyilvánításra szóló felhívásnak röviden és szabadon tartalmaznia kell a kérdést, és a tervezett döntést, az esetleges döntési alternatívákat. Helyszínatlan döntés esetén a vélemény beszerzésére rövid úton (pl. távbeszélő, fax, stb.) is sor kerülhet, azonban ebben az esetben a véleménynyilvánításra szóló felhívás rövid úton történő közzétételének módját, az alapító írásban rögzíteni köteles, a véleményt nyilvánító pedig köteles az alapítóval között véleményét a közzétételtől számított 8 napon belül írásban is eljuttatni az alapító részére. Az írásos vélemények nyilvánosak. Amennyiben a véleménynyilvánításra felhívott, az alapító részére véleményt sem írásban, sem rövid úton nem adott, úgy kell tekinteni, hogy az alapító tervezett döntésével egyetért, azt elfogadja.
- 1.7./ Az alapító döntésével kapcsolatos véleményezési jog gyakorlásának módja a következő:
- Az alapító, mielőtt hatáskörébe tartozó döntését meghozná, döntésének tervezetét írásban megküldi az ügyvezetőnek, illetve a felügyelőbizottságnak. Az ügyvezető és a felügyelőbizottság álláspontját az írat kézhezvételétől számított 8 napon belül közli az alapítóval, ugyancsak írásbeli formában. Ezt követően az alapító a véleményezések beérkezése után azok kézhezvételétől ugyancsak 8 napon belül közli döntését az érintettekkel. Egyéb kérdésekben a Ptk. vonatkozó szabályai az irányadók.
- 1.8./ A felügyelőbizottság az ügyrendjét maga állapítja meg, s azt az alapító hagyja jóvá.
- 2./ Megszűnik az ügyvezetői, felügyelőbizottsági tagságviselői megbízás:
- a megbízás időtartamának lejártával,
 - megszüntető feltételhez kötött megbízás esetén a feltétel bekövetkezésével,
 - viszehívással,
 - lemondással,
 - elhatalozással,
 - a törvényben szabályozott kizáró ok bekövetkezésével
 - az ügyvezetővel vagy felügyelőbizottsági tagsággal szembeni összeférhetetlenségi ok bekövetkezésével,
 - az ügyvezető vagy felügyelőbizottsági tag cselekvőképességének a tevékenysége ellátásához szükséges körben történő korlátozásával,
 - külön törvényben meghatározott esetben.

3./ A könyvvizsgáló:

3.1./ A társaság gazdasági működésének közérdekvédelmi ellenőrzése céljából, határozott időre könyvvizsgálót alkalmaz.

3.2./ A társaság könyvvizsgálója:

Hitelesítő Könyvvizsgáló és Tanácsadó Kft.
 Székhely: 5000 Szolnok, Damjanich utca 1. sz. 1. em. 2.
 Cégjegyzékszám: Cg.16-09-002479
 Nyilvántartási száma: 000971

Fehér Andrásné könyvvizsgáló
 Lakcíme: 5000 Szolnok, Markotányos utca 8. I/2.
 Anyja neve: Szilágyi Gabriella
 Nyilvántartási száma: 000781

3.3./ A könyvvizsgáló megbízatása 2016.november 29.-től a 2021. május 31. napjáig szól.

3.4./ A könyvvizsgáló feladata:

- a) a számviteli törvényben meghatározott könyvvizsgálat elvégzése, és ennek során mindenképp annak megállapítása, hogy a gazdasági társaság számviteli törvény szerinti beszámolója megfelel-e a jogszabályoknak, továbbá megbízható és valós képet ad-e a társaság vagyoni és pénzügyi helyzetéről, működésének eredményéről.
- b) a társaság mérlegét és vagyonkimutatását, továbbá az alapító tag elé terjesztett minden más jelentést az adatok valódisága és a jogszabályi előírások megfeleltetésének szempontjából köteles megvizsgálni és erről a taggyűlésnek jelentést előterjeszteni,
- c) az ügyvezető és a felügyelő bizottság munkájának segítése és szakmai támogatása.

3.5./ A könyvvizsgáló tájékozódhat a társaság ügyeinek viteléről, nevezetesen:

- a) a vezető tisztségviselőktől, a társaság dolgozóitól felvilágosítást kérhet,
- b) megvizsgálhatja a társaság pénztárát, értékpapír- és szerződésállományát, bankzámláját,
- c) a felügyelőbizottság ülésein részt vehet.

3.6./ A könyvvizsgáló köteles a felügyelőbizottságot és az alapítót tájékoztatni a szükséges intézkedések megtételére ha:

- a) tudomása szerint a társaság vagyonának jelentős csökkentése várható, vagy
- b) olyan tényt észlel, amely a vezető tisztségviselők, felügyelőbizottság tagjainak felelősségre vonását megalapozó tényről szerez tudomást.

3.7./ Ha a könyvvizsgáló a társaság vagyonának olyan változását észleli, amely veszélyezteti a társasággal szembeni követelések kielégítését, vagy ha olyan körülményt észlel, amely a vezető tisztségviselő vagy a felügyelőbizottsági tagok e minőségükben kifejtett tevékenységükért való felelősségét vonja maga után, késedelem nélkül köteles az ügyvezetésnél kezdeményezni az alapító döntéshozatalához szükséges intézkedések megtételét. Ha a kezdeményezés nem vezet eredményre, a könyvvizsgáló köteles a feltárt körülményekről a jogi személy törvényességi felügyeletét ellátó nyilvántartó bíróságot értesíteni.

- 3.8./ Nem lehet könyvvizsgáló a társaság tagja, vezető tisztségviselője, a felügyelőbizottság tagja és ezek hozzátartozója, valamint a társaság dolgozója, e jogviszonya, illetve minőségének fennállta idején, valamint annak megszűnésétől számított három évig.
- 3.9./ A könyvvizsgáló az ilyen tisztséget betöltő személyektől általában elvárható gondossággal köteles eljárni, felelőségére a polgári jog szabályaival az irányadók.
- 3.10./A könyvvizsgáló köteles a gazdasági társaság ügyével kapcsolatos üzleti titkot megőrizni.

VIII. Az üzleti év

- 1./ A társaság üzleti éve megegyezik a naptári évvel.
- 2./ Az ügyvezető köteles minden üzleti év végével a társaság gazdálkodási és vagyoni helyzetét bemutató éves beszámoló elkészítéséről gondoskodni. A beszámoló készítésének szabályaira a mindenkor hatályos jogszabályi előírások az irányadók.
- 3./ A mérleg elkészítése és az eredmény megállapítása mellett az ügyvezető köteles indítványt készíteni az eredmény felhasználására és azt az alapító elé terjeszteni, melyről az alapító határoz.

IX. Egyéb rendelkezések

- 1./ A jelen Alapító Okiratban nem szabályozott kérdésekben a Polgári Törvénykönyvről szóló 2013. évi V. törvény rendelkezéseit kell alkalmazni.
- 2./ A társaság esetleges megszűnésére vonatkozó rendelkezéseket a Polgári Törvénykönyvről szóló 2013. évi V. törvény tartalmazza.
- 3./ A társaság megszűnése esetén a hitelezők kielégítése után fennmaradó vagyomból először a pótbefizetéseket kell visszatéríteni.
- 4./ Az Alapító Okiratot a jogszabályban meghatározott mellékletekkel és egyéb dokumentumokkal be kell nyújtani a Szolnoki Törvényszék Cégbíróságához.

Kelt: Szolnok, 2016.november 29. napján.

.....
Szolnoki Megyei Jogú Város Önkormányzata
alapító
Képv.: Szalay Ferenc polgármester



Ellenjegyzem:
Szolnok, 2016.november 29. napján.

SZALAY FERENC ÜGYVÉDI IRODA
Dr. Szabó Iván
Ügyvéd
1367 Bujdos utca, V. Pf: 47.
Adószám: 13693463-2-41

.....
Ügyvéd

**TISZT Tiszaligeti Szállásértékesítő és Turisztikai
Egyszemélyes Korlátolt Felelősségű Társaság
Alapító Okirata**

Az Alapító Szolnok Megyei Jogú Város Önkormányzata Polgármesterének 103/2020. (XII.11.) és 180/2021. (V.31.) határozataiban foglalt módosításokkal egységes szerkezetbe foglalt alapító okirat:

1. A társaság cégneve, székhelye, telephelye(i)

- 1.1. A társaság cégneve: **TISZT Tiszaligeti Szállásértékesítő és Turisztikai Korlátolt Felelősségű Társaság**
- A társaság rövidített cégneve: **TISZT Tiszaligeti Kft.**
- 1.2. A társaság székhelye: **5000 Szolnok, Tiszaliget út 9711 hrsz.**
- A társaság székhelye egyben a központi ügyintézés helye is.

2. A társaság alapítója

- Cégnév: **Szolnok Megyei Jogú Város Önkormányzata**
- Államháztartási egyedi azonosító: **742300**
- Törzskönyvi azonosító száma: **732725**
- Székhelye: **5000 Szolnok, Kossuth Lajos tér 9. sz.**
- Képviselőre jogosult neve: **Szalay Ferenc polgármester**

3. A társaság tevékenységi körei

3.1. Főtevékenység: **5629 *08 Egyéb vendéglátás**

3.2. Egyéb tevékenységi körök:

- 5510 *08 Szállodai szolgáltatás
- 5530 *08 Kempingszolgáltatás
- 5610 *08 Éttermi, mozgó vendéglátás
- 5621 *08 Rendezvényi étkeztetés
- 6820 *08 Saját tulajdonú, bérelt ingatlan bérbeadása, üzemeltetése
- 7312 *08 Médiareklám
- 8230 *08 Konferencia, kereskedelmi bemutató szervezése
- 9319 *08 Egyéb sporttevékenység
- 9329 *08 M.n.s. egyéb szórakoztatás, szabadidős tevékenység
- 5520 *08 Üdülési, egyéb átmeneti szálláshely-szolgáltatás

4. A társaság működésének időtartama



A társaság időtartama: **határozatlan, s a tevékenységét a cégbejegyzést követően kezdi meg.**

5. A társaság törzstőkéje

- 5.1. A társaság törzstőkéje ~~8.000.000,- Ft, azaz Nyolcemillió forint, amely~~
A társaság törzstőkéje **28.000.000,- Ft, azaz Huszonnyolcmillió forint, amely**
a) ~~1.660.000,- Ft, azaz Egymillió hatszázhatvan ezer forint készpénzből,~~
a) **21.660.000,- Ft, azaz Huszonegymillió-hatszázhatvan ezer forint készpénzből,**
b) **6.340.000,- Ft, azaz Hatmillió-háromszáznegyven ezer forint nem pénzbeli vagyoni hozzájárulásból áll.**

5.2. A törzstőke teljesítésének megtörténtét az ügyvezető köteles a cégbíróságnak bejelenteni

6. A tag törzsbetétje

Név: **Szolnok Megyei Jogú Város Önkormányzata**

A törzsbetét összege: **8.000.000,- Ft, azaz Nyolcemillió forint.**

28.000.000,- Ft, azaz Huszonnyolcmillió forint.

A törzsbetét összetétele:

- a) Készpénz: ~~1.660.000,- Ft, azaz Egymillió hatszázhatvan ezer forint~~
21.660.000,- Ft, azaz Huszonegymillió-hatszázhatvan ezer forint

Cégbejegyzésig szolgáltatandó összeg: **1.660.000,- Ft,** mértéke a tag pénzbetétjének 100 %-a.

szolgáltatás módja: befizetés a társaság pénzforgalmi számlájára.

b) Nem pénzbeli vagyoni hozzájárulás megnevezése, értéke:

| MEGNEVEZÉS | Mennyiségi egység | APPORT ÉRTÉK |
|--|----------------------|--------------|
| 1. DACIA SANDERO (NJA-474) alvázsám: UU15SDAAC50867054 motorszám: H4BA4 | 1 | 2 400 000 Ft |
| 2. FORD TRANZIT (IEW-366) alvázsám: WFOVXXGBFV2B17695 motorszám: D3FA2B17695 | 1 | 1 600 000 Ft |
| 3. GES 003 ELEKTROMOS SÜTŐ | 1 | 200 000 |
| 4. KG-501 BURGONYA KOPTATÓ | 1 | 180 000 |
| 5. FABAR Q50 TÁNYÉR, POHÁR MOSOGATÓGÉP | 1 | 250 000 |
| 6. EPMER MAX 6 KEMENCÉS ELEKTROMOS SÜTŐ LIEPHERR TIPUSÚ 250 LITÉRES FAGYASZTÓ | 1 | 240 000 |
| 7. SZEKRÉNY | 1 | 100 000 Ft |
| 8. MTD LF 125 FÜNYÍRÓ TRAKTOR gyáriszám: 13RH773F600 | 1 | 150 000 Ft |
| 9. KÉT ÉGŐS GÁZTŰZHELY | 1 | 100 000 Ft |

| | | |
|--|---|---------------------|
| 10. GES 003 ELEKTROMOS SÜTŐ gyáriszám: 14905 | 1 | 230 000 Ft |
| 11. GES 003 ELEKTROMOS SÜTŐ gyáriszám: 14906 | 1 | 230 000 Ft |
| 12. HUNDAI-kishaszon terepjáró H200 (JZX-984) alvázsám: KMJWVH7FPWU057820 motorszám: D4BFV545301 | 1 | 300 000 Ft |
| 13. UTÁNFUTÓ (XUB-393) EGYEDI GYÁRTMÁNY alvázsám: TS91N17505T118126 | 1 | 100 000 Ft |
| 14. EPMER MAX 6 KEMENCÉS ELEKTROMOS SÜTŐ | 1 | 200 000 Ft |
| 15. ZANUSSI 140 LITERES HŰTŐSZEKRÉNY | 1 | 60 000 Ft |
| ÖSSZESEN: | | 6 340 000 Ft |

A bejegyzési kérelem cégbírósághoz történő benyújtásáig a nem pénzbeli vagyoni hozzájárulást teljes egészében a társaság rendelkezésére kell bocsátani.

7. Üzletrész

A törzsbetéhez kapcsolódó tagsági jogok és kötelezettségek összessége az üzletrész, amely a társaság bejegyzésével keletkezik.

8. Az egyszemélyes társaság működése

- 8.1. Az egyszemélyes társaság a saját üzletrészét nem szerzheti meg.
- 8.2. Ha az egyszemélyes társaság az üzletrész felosztása vagy a törzstőke felemelése folytán új tagokkal egészül ki és így többszemélyessé válik, a tagok kötelesek az alapító okiratot társasági szerződésre módosítani.

9. A nyereség felosztása

- 9.1. A társaság saját tőkéjéből a tag javára, annak tagsági jogviszonyára figyelemmel kifizetést a társaság fennállása alatt kizárólag az előző üzleti évi adózott eredménnyel kiegészített szabad eredménytartalékból teljesíthet. Nem kerülhet sor kifizetésre, ha a társaság helyesbített saját tőkéje nem éri el vagy a kifizetés következtében nem érné el a társaság törzstőkéjét, továbbá, ha a kifizetés veszélyeztetné a társaság fizetőképességét.
- 9.2. Az ügyvezető nem jogosult osztiálékelőleg fizetéséről határozni.

10. Az alapítói határozat

- 10.1. A taggyűlés hatáskörébe tartozó kérdésekben a tag írásban határoz és a döntés az ügyvezetéssel való közléssel válik hatályossá.
- 10.2. A legfőbb szerv hatáskörét a tag gyakorolja.
- 10.3. Az alapító határozatait a határozatok könyvében kell nyilvántartani.
Az alapító a hatáskörébe tartozó döntés meghozatalát megelőzően köteles a személyi kérdésekkel kapcsolatos döntéseket kivéve - az ügyvezető, valamint a Felügyelő Bizottság

véleményét megismerni. Halaszthatatlan döntés esetében a vélemény beszerzése rövid úton (pld.: távbeszélő, fax, email) is történhet, azonban az így véleményt nyilvánított személy 8 napon belül köteles véleményét a döntést hozó alapító rendelkezésre bocsátani.

Az alapító döntésével kapcsolatos általános véleményezési jog gyakorlásának módja a következő:

Az alapító mielőtt a hatáskörébe tartozó (a megválasztással, illetve kinevezéssel kapcsolatos ügyek kivételével) döntést meghozná, döntésének tervezetét írásban megküldi az ügyvezetőnek és a Felügyelő Bizottság elnökének. A Felügyelő Bizottság elnöke a tervezet kézhezvételétől számított 5 napon belül összehívja a Felügyelő Bizottsági ülést, a meghívóban megjelölve annak helyét, időpontját és napirendjét. A Felügyelő Bizottság határozatát vélemény-nyilvánítása során egyszerű szótöbbséggel hozza. Az ügyvezető és a Felügyelő Bizottság álláspontját az irat kézhezvételétől számított 8 napon belül közli az alapítóval ugyancsak írásbeli formában. Ezt követően az alapító a véleményezések beérkezése után azok kézhezvételétől ugyancsak 8 napon belül közli döntését az érintettekkel írásban, melyet közvetlen az ügyvezetőnek és a Felügyelő Bizottság elnökének küld meg.

Az alapító kizárólagos hatáskörébe tartoznak az alábbiakban felsorolt hatáskörök:

1. a számviteli törvény szerinti beszámoló jóváhagyása,
 2. osztalékkelőleg fizetésének elhatározása,
 3. pótbefizetés elrendelése és visszatérítése,
 4. elővásárlási jog gyakorlása a társaság által,
 5. elővásárlásra jogosult személy kijelölése,
 6. üzletrész kívülálló személyre történő átruházásánál, a beleegyezés megadása,
 7. eredménytelen árverés esetén, döntés az üzletrészről,
 8. üzletrész felosztásához való hozzájárulás és az üzletrész bevonásának elrendelése,
 9. az ügyvezető megválasztása, visszahívása, valamint az ügyvezetővel szemben munkáltatói jogok gyakorlása,
 10. felügyelő bizottság tagjainak megválasztása, visszahívása és díjazásának megállapítása
 11. a könyvvizsgáló megválasztása, visszahívása és díjazásának megállapítása,
 12. olyan szerződés megkötésének jóváhagyása, amelyet a társaság saját tagjával, ügyvezetőjével, felügyelő bizottsági tagjával, választott társasági könyvvizsgálójával vagy azok közeli hozzátartozójával (Ptk. 8:1. § (1) bek.1.) illetve élettársával köt,
 13. a tagok, az ügyvezetők, a felügyelő bizottsági tagok, illetve a könyvvizsgáló elleni követelések érvényesítése,
 14. a társaság beszámolójának, ügyvezetésének, gazdálkodásának könyvvizsgáló általi történő megvizsgálásának elrendelése,
 15. a társaság jogutód nélküli megszűnésének, átalakulásának elhatározása,
 16. az alapító okirat módosítása,
 17. a törzstőke felemelésének és leszállításának elhatározása,
 18. döntés az üzleti terv jóváhagyásáról,
 19. döntés minden olyan jogügyletről, amely által a társaság 30.000.000,-Ft-ot meghaladó mértékben vállalna kezességet, vagy hasonló kötelezettséget, hitelfelvétel esetén ha az igénybe veendő hitel mértéke, ill. a társaság adósságállománya a 30.000.000,-Ft-ot meghaladja az adott ügylettel,
 20. a 30.000.000,-Ft-ot meghaladó, vagy az alapító által jóváhagyott üzleti tervben nem szereplő ügylet megkötésének jóváhagyása,
- Szerződés értékének meghatározása:

Kötelezettségvállalás, hitelfelvétel esetén a szerződés értéke:

- határozott időre, egy évre vagy annál rövidebb időre kötött szerződés esetén a szerződés időtartama alatti ellenszolgáltatás; az egy évnél hosszabb időre kötött szerződés esetén pedig a szerződés időtartama alatti ellenszolgáltatás, beleértve a becsült maradványértéket is;
- határozatlan időre kötött szerződés esetén, vagy ha a szerződés időtartama kétséges, a havi ellenszolgáltatás negyvennyolcszorosa;
- a rendszeresen, illetőleg az időszakonként visszatérően kötött szerződés esetében:
- az előző költségvetési év vagy tizenkét hónap során kötött azonos vagy hasonló tárgyú szerződés, illetőleg szerződések szerinti ellenszolgáltatás, módosítva a következő tizenkét hónap alatt várható mennyiségi és értékbeli változással, vagy
- az első teljesítést követő, a következő tizenkét hónap alatti vagy a tizenkét hónapnál hosszabb időre kötött szerződés, illetőleg szerződések időtartama alatti ellenszolgáltatás.

Bevételt eredményező szerződés értéke:

- valamennyi követelés, egyéb járadék, más időszakos szolgáltatás vagy hasznásvétel esetén a még teljesítendő valamennyi szolgáltatás értéke, de nem több, mint az egy évi szolgáltatás értéke.

Ingyenes ügylet értéke:

- a vagyon piaci vagy könyv szerinti értéke közül a magasabb összeg.

Szerződések értékének meghatározásánál figyelembe kell venni, hogy a fenti értékhatárok túllépését, a szerződések önmagukban, vagy azonos és hasonló jogügyletek összeszámításával is megvalósíthatják (kötelezettségvállalást eredményező szerződés értéke- bevételt eredményező szerződés értéke).

21. mindazon ügyek, amelyeket törvény vagy jelen alapító okirat az alapító kizárólagos hatáskörébe utal.

11. Az ügyvezetés és képviselő

11.1. A társaság ügyvezetésére és képviselétére jogosult ügyvezetője:

Név: **Bíró Árpád György**

Lakcím: 5008 Szolnok, Molnár Fercno utca 4. sz.

Az ügyvezetői megbízatás határozott időre szól.

A megbízatás kezdő időpontja: ~~2021. 01. 02.~~ **2021. 07. 01.**

A megbízatás lejártá: **2021. 06. 30. 2021. 12. 31.**

A vezető tisztségviselő a társaság ügyvezetését munkaviszonyban látja el.

12. Cégvezető

12.1. A társaságnál cégvezető kinevezésére nem kerülhet sor.

Az Alapító az ügyvezető tevékenységének segítése érdekében egy cégvezető kinevezéséről határozhat. A cégvezető olyan munkavállaló, aki az ügyvezető rendelkezései alapján irányítja a társaság folyamatos működését. A cégvezető feladatkörében a társaság érdekeinek elsőbbsége alapján köteles eljárni. A cégvezető önállóan jogosult a társaság képviseletére.

Az Alapító határozott vagy határozatlan időtartamra nevezheti ki a cégvezetőt, s a visszahívására a taggyűlés jogosult, az egyéb munkáltatói jogokat az ügyvezető gyakorolja fölötte.

A cégvezető nem szerezhethet részesedést, illetőleg nem lehet vezető tisztségviselő, cégvezető a társasággal azonos tevékenységet folytató más gazdálkodó szervezetben.

13. Cégjegyzés

13.1. Az önálló cégjegyzésre jogosultak:

Név: **Bíró Árpád György ügyvezető**

Név: **Ladoniczki Dániel cégvezető**

14. Felügyelőbizottság

14.1. A felügyelő bizottság tagjai:

A társaságnál 3 (három) tagból álló felügyelőbizottság működik.

A felügyelő bizottság tagjai 2020. július 29. napjától 2025. július 28. napjáig terjedő időszakra:

Név: Sulák Krisztina

Anyja neve: Karkus Pirooska

Lakóhelye: 5000 Szolnok, Kapisztrán Szent János út 5. sz. I. em. 2. ajtó

Név: Molnár Dezső

Anyja neve: Hevesi-Tóth Mária

Lakóhelye: 5000 Szolnok, Glykais Gyula út 62. sz.

Név: ~~Ladoniczki Dániel~~

Anyja neve: ~~Zsoltánjuk Nagyözöda~~

Lakóhelye: ~~5008 Szolnok, Kilián György út 3. sz. földszint 2. ajtó~~

A felügyelő bizottság tagja 2021. június 01. napjától 2025. július 28. napjáig terjedő időszakra:

Név: **H. Szűcs László**

Anyja neve: **Bordács Ágnes**

Lakóhelye: **Szolnok, Rezeda utca 6.**

A felügyelő bizottsági taggá megválasztott személy az új tisztsége elfogadásától számított 15 napon belül azokat a társaságokat, amelyeknél már felügyelő bizottsági tag, írásban tájékoztatni köteles.

4.2. A felügyelő bizottság feladat- és hatásköre:

A felügyelő bizottság ellenőrzi a társaság ügyvezetését. Ennek keretében az ügyvezetőtől és a társaság vezető állású alkalmazottaitól jelentést, felvilágosítást kérhet, megtekintheti és megvizsgálhatja a társaság könyveit és iratait, illetőleg szakértővel megvizsgáltathatja azokat. A felügyelő bizottság három tagból áll, akiket az alapító jelöl ki, első alkalommal 2020. augusztus 1. napjától 2025. július 31-ig.

A felügyelő bizottság tevékenységét a hatályos jogszabályok szerint végzi, az ügyrendjét maga állapítja meg, s azt az alapító hagyja jóvá.

A felügyelő bizottság

- a.) köteles megvizsgálni az alapító ülésének napirendjén szereplő valamennyi lényeges üzletpolitikai jelentést, valamint minden olyan előterjesztést, amely az alapító kizárólagos hatáskörébe tartozó ügyre vonatkozik,
- b.) írásbeli jelentést készít a számvitelről szóló 2000. évi C. törvény szerinti beszámolóról, a közhasznúsági mellékletéről és az adózott eredmény felhasználásáról az alapító részére.
- c.) kezdeményezheti az alapító által hozott határozat bírósági felülvizsgálatát,
- d.) ellenőrzi a társaság működését és gazdálkodását,
- e.) ellenőrzi a vagyonmérleg-tervezeteket és a vagyonleltár-tervezeteket,
- f.) egyetértési jogot gyakorol a könyvvizsgáló szervezetre ill. a könyvvizsgáló személyére az alapító felé tett ügyvezetői javaslat tekintetében,
- g.) ellenőrzi a működő társaság működését és gazdálkodását, ennek során a vezető tisztségviselőktől jelentést, a szervezet munkavállalóitól pedig tájékoztatást vagy felvilágosítást kérhet, továbbá a közhasznú szervezet könyveibe és irataiba betekinthet, azokat megvizsgálhatja,
- h.) tagja az alapító ülésén tanácskozási joggal részt vehet, illetve részt vesz, ha jogszabály vagy a létesítő okirat így rendelkezik.

14.3. A felügyelő bizottság kötelező eljárása:

Ha a felügyelő bizottság szerint az ügyvezetés tevékenysége jogszabályba, vagy a létesítő okiratba ütközik, ellentétes a társaság legfőbb szerve határozataival, vagy egyébként sérti a társaság érdekeit, a felügyelő bizottság jogosult összehívni a társaság legfőbb szervének ülését e kérdés megtárgyalása és a szükséges intézkodések meghozatala érdekében. (Ptk. 3: 120.§ (3) bek.

15. Könyvvizsgáló

A társaság könyvvizsgálója:

Sába Auditor Kft.

5000 Szolnok, Sólyom út 3. B. Iház. I/1., Cg. 16-09-003749

MKVK 000690

A könyvvizsgálat elvégzéséért személyében felelős természetes személy neve:

Bencsikné Balajti Annamária

(szül.neve: Balajti Annamária, an.: Jász Anna)

5000 Szolnok, Kertész út 29. sz.

Kamarai nyilvántartási száma: MKVK 000765

A megbízás kezdő időpontja: ~~2020.07.29.~~ 2021. 06.01.

A megbízás lejárta: ~~2021.05.31.~~ 2022. május 31.

16. A társaság megszűnése

A társaság jogutód nélküli megszűnése esetében a hitelezők kielégítése után fennmaradt vagyon az alapítót illeti meg.

17. Egyéb rendelkezések

- 17.1. Azokban az esetekben, amikor a Polgári Törvénykönyvről szóló 2013. évi V. törvény (Ptk.) a társaságot kötelezi arra, hogy közleményt tegyen közzé, a társaság kötelezettségének a Céglőnyben tesz eleget.
- 17.2. A jelen alapító okiratban nem szabályozott kérdésekben a Ptk. rendelkezésent kell alkalmazni.

Kelt: Szolnok, 2021. ^{05 31.}

.....
 Alapító képviselőként
 Szalay Ferenc
 polgármester

Alulírott **dr. Kóti Márton ügyvéd** (5000 Szolnok, Boldog Sándor István krt. 4. sz. II/213-215., Jász-Nagykun-Szolnok Megyei Ügyvédi Kamarai Azonosítója: 36063628, ügyvédi igazsága: Ü-100385) igazolom, hogy a jelen Alapító Okirat tartalma megfelel az Alapító által közölt körülményeknek és tényeknek, valamint a jogszabályi előírásoknak. Ezen 9. azaz kilenc oldalból és 17, azaz tizenhét pontból álló Alapító Okiratot az ügyvezető közös elolvasás és értelmezés után előttem aláírta.

Alulírott, **dr. Kóti Márton ügyvéd** a 2006. évi V. törvény 51. § (3) bekezdése alapján igazolom, hogy jelen változásokkal egységes szerkezetbe foglalt Alapító Okirat szövege megfelel az Alapító Okirat Módosítások alapján hatályos tartalmának.

Ezen 2021. 06. 01.-től hatályos, módosításokkal egységes szerkezetbe foglalt Alapító Okiratot készítettem és ellenjegyzem.

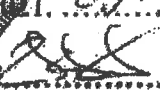
Szolnok, 2021. 05. 31.

dr. Kóti Márton ügyvéd
 5000 Szolnok, Boldog Sándor István krt. 4. II/213-215.
 Kamarai Azonosító Száma: 36063628

*Dr. Kóti Márton ügyvéd
 5000 Szolnok, Boldog Sándor István krt. 4. II/213-215.
 II. em. 215.
 Tel., fax: 36-36-511119.
 Kamarai azonosító száma: 36063628*

ALAPÍTÓ OKIRAT
Szolnoki Városüzemeltetési Korlátolt Felelősségű Társaság

Az Alapító Okirat abból a célból került elfogadásra, hogy a Szolnoki Városüzemeltetési Korlátolt Felelősségű Társaság, mint egyszemélyes gazdasági társaság I. pontban meghatározott alapítója - Szolnok Megyei Jogú Város Önkormányzata - a 299/2016. (XI.24.) számú közgyűlési határozata alapján, a hatályos jogszabályi rendelkezéseknek megfelelően üzletszerű gazdasági tevékenységet folytasson.

A társaság önálló jogi személyiséggel rendelkezik, a saját cégneve alatt jogokat szerezhethet, és kötelezettségeket vállalhat, így különösen tulajdont szerezhethet, szerződést köthet, pert indíthat és perelhető.

I.

A társaság alapítója

Név: Szolnok Megyei Jogú Város Önkormányzata

Statisztikai számjel: 11833196-7240-113-16

Adószám: 15732729-2-16

Székhely: 5000 Szolnok, Kossuth tér 9.

Képviselőre jogosult: Szalay Ferenc Polgármester

II.

A társaság neve, székhelye

1. **A társaság cégneve:** Szolnoki Városüzemeltetési Korlátolt Felelősségű Társaság

A társaság rövidített cégneve: Szolnoki Városüzemeltetési Kft.

2. **A társaság székhelye:** 5000 Szolnok, József A. út 85.

3. **A társaság működésének időtartama:**
A társaság határozatlan időtartamra alakult.

4. **A Társaság jogelődje:**
TISZT Tiszaligeti Szállásértékesítő és Turisztikai Korlátolt Felelősségű Társaság
5000 Szolnok, Tiszaliget út 9711 hrsz.
Cg. 16-09-018027

III.

A társaság tevékenysége

A társaság az alábbi TEÁOR '08 szerinti tevékenységi körök folytatására jogosult:

1. **A társaság tevékenységi körei TEÁOR '08 szerint:**

8130 '08 Zöldterület-kezelés (Főtevékenység)

0119 '08 Egyéb, nem évelő növény termesztése

0130 '08 Növényi szaporítóanyag termesztése

0161 '08 Növénytermesztési szolgáltatás
 0210 '08 Erdészeti, egyéb erdőgazdálkodási tevékenység
 0220 '08 Fakitermelés
 1813 '08 Nyomdai előkészítő tevékenység
 3299 '08 Egyéb m.n.s. feldolgozóipari tevékenység
 3312 '08 Ipari gép, berendezés javítása
 3320 '08 Ipari gép, berendezés üzembe helyezése
 3700 '08 Szennyvíz gyűjtése, kezelése
 3811 '08 Nem veszélyes hulladék gyűjtése
 3812 '08 Veszélyes hulladék gyűjtése
 3821 '08 Nem veszélyes hulladék kezelése, ártalmatlanítása
 3822 '08 Veszélyes hulladék kezelése, ártalmatlanítása
 3831 '08 Használt eszköz bontása
 3832 '08 Hulladék újrahasznosítása
 3900 '08 Szennyeződésmegsejtés, egyéb hulladékkezelés
 4110 '08 Épületépítési projekt szervezése
 4120 '08 Lakó- és nem lakó épület építése
 4211 '08 Út, autópálya építése
 4212 '08 Vasút építése
 4213 '08 Híd, alagút építése
 4221 '08 Folyadék szállítására szolgáló közmű építése
 4222 '08 Elektromos, híradás-technikai célú közmű építése
 4291 '08 Vízi létesítmény építése
 4299 '08 Egyéb m.n.s. építés
 4311 '08 Bontás
 4312 '08 Építési terület előkészítése
 4313 '08 Talajmintavétel, próbafúrás
 4321 '08 Villanyszerelés
 4322 '08 Víz-, gáz-, fűtés-, légkondicionáló-szerelés
 4329 '08 Egyéb épületgépészeti szerelés
 4331 '08 Vakolás
 4332 '08 Épületasztalos-szerkezet szerelése
 4333 '08 Padló-, faburkolás
 4334 '08 Festés, üvegezés
 4339 '08 Egyéb befejező építés m.n.s.
 4391 '08 Tetőfedés, tetőszerkezet-építés
 4399 '08 Egyéb speciális szaképítés m.n.s.
 4520 '08 Gépjárműjavítás, - karbantartás
 4540 '08 Motorkerékpár, - alkatrész kereskedelme, javítása
 4622 '08 Dísznövény nagykereskedelme
 4651 '08 Számítógép, periféria, szoftver nagykereskedelme
 4669 '08 Egyéb m.n.s. gép, berendezés nagykereskedelme
 4673 '08 Fa-, építőanyag-, szaniteráru-nagykereskedelem
 4677 '08 Hulladék-nagykereskedelem
 4690 '08 Vegyestermékkörű nagykereskedelem
 4778 '08 Egyéb m.n.s. új áru kiskereskedelme
 4941 '08 Közúti áruszállítás
 5210 '08 Raktározás, tárolás
 5221 '08 Szárazföldi szállítást kiegészítő szolgáltatás
 5224 '08 Rakománykezelés

5811 '08 Könyvkiadás
 5814 '08 Folyóirat, időszaki kiadmány kiadása
 5819 '08 Egyéb kiadói tevékenység
 5829 '08 Egyéb szoftverkiadás
 6201 '08 Számítógépes programozás
 6202 '08 Információ-technológiai szaktanácsadás
 6203 '08 Számítógép-üzemeltetés
 6209 '08 Egyéb információ-technológiai szolgáltatás
 6311 '08 Adatfeldolgozás, web-hozsting szolgáltatás
 6312 '08 Világháló- portál szolgáltatás
 6399 '08 M.n.s. egyéb információs szolgáltatás
 6420 '08 Vagyonkezelés (holding)
 6810 '08 Saját tulajdonú ingatlan adásvétele
 6820 '08 Saját tulajdonú, bérelt ingatlan bérbeadása, üzemeltetése
 6832 '08 Ingatlankezelés
 6920 '08 Számviteli, könyvvizsgálói, adószakértői tevékenység
 7022 '08 Ügyviteli, egyéb vezetési tanácsadás
 7112 '08 Mérnöki tevékenység, műszaki tanácsadás
 7490 '08 M.n.s. egyéb szakmai, tudományos, műszaki tevékenység
 7711 '08 Személygépjármű kölcsönzése
 7712 '08 Gépjárműkölcsönzés (3,5 tonna fölött)
 7732 '08 Építőipari gép kölcsönzése
 7733 '08 Irodagép kölcsönzése (beleértve: számítógép)
 7739 '08 Egyéb gép, tárgyi eszköz kölcsönzése
 8121 '08 Általános épülettakarítás
 8122 '08 Egyéb épület-, ipari takarítás
 8129 '08 Egyéb takarítás
 8230 '08 Konferencia, kereskedelmi bemutató szervezése
 8291 '08 Követelésbehajtás
 8299 '08 M.n.s. egyéb kiegészítő üzleti szolgáltatás
 8559 '08 M.n.s. egyéb oktatás
 9499 '08 M.n.s. egyéb közösségi, társadalmi tevékenység
 9511 '08 Számítógép, - periféria javítása

IV.

A társaság törzstőkéje, a tag törzsbetétje

1. A társaság törzstőkéje:

~~A társaság törzstőkéje 50.000.000,-Ft, azaz Ötvenmillió forint, amely kizárólag pénzbeli betétből áll.~~

A társaság törzstőkéje 78.000.000,-Ft, azaz Hetvennyolcmillió forint, amely 71.660.000,-Ft, azaz Hetvenegymillió-hatszázhatvanezer forint pénzbeli betétből és 6.340.000,-Ft, azaz Hatmillió-háromszáznegyvenezer forint nem pénzbeli vagyoni hozzájárulásból áll.

Nem pénzbeli vagyoni hozzájárulás megnevezése, értéke:

| | <i>Mennyiségi</i> | |
|-------------------|-------------------|-------------------------|
| <i>MEGNEVEZÉS</i> | <i>egység</i> | <i>APPORT ÉRTÉK</i> |

| | | |
|---|---|---------------------|
| 1. DACIA SANDERO (NJA-474) alvázszám: UUI5SDAAC50867054 motorszám: H4BA4 | 1 | 2 400 000 Ft |
| 2. FORD TRANZIT (IEW-366) alvázszám: WFOVXXGBFV2B17695 motorszám: D3FA2B17695 | 1 | 1 600 000 Ft |
| 3. GES 003 ELEKTROMOS SÜTŐ | 1 | 200 000 Ft |
| 4. KG-501 BURGONYA KOPTATÓ | 1 | 180 000 Ft |
| 5. FABAR Q50 TÁNYÉR, POHÁR MOSOGATÓGÉP | 1 | 250 000 Ft |
| 6. EPMER MAX 6 KEMENCÉS ELEKTROMOS SÜTŐ LIEPHERR TIPUSÚ 250 LITERES FAGYASZTÓ | 1 | 240 000 Ft |
| 7. SZEKRÉNY | 1 | 100 000 Ft |
| 8. MTD LF 125 FÜNYÍRÓ TRAKTOR gyáriszám: 13RH773F600 | 1 | 150 000 Ft |
| 9. KÉT ÉGŐS GÁZTŰZHELY | 1 | 100 000 Ft |
| 10. GES 003 ELEKTROMOS SÜTŐ gyáriszám: 14905 | 1 | 230 000 Ft |
| 11. GES 003 ELEKTROMOS SÜTŐ gyáriszám: 14906 | 1 | 230 000 Ft |
| 12. HUNDAI-kishaszon terepjáró H200 (JZX-984) alvázszám: KMJWVH7FPWU057820 motorszám: D4BFV545301 | 1 | 300 000 Ft |
| 13. UTÁNFUTÓ (XUB-393) EGYEDI GYÁRTMÁNY alvázszám: TS91NI7505T118126 | 1 | 100 000 Ft |
| 14. EPMER MAX 6 KEMENCÉS ELEKTROMOS SÜTŐ | 1 | 200 000 Ft |
| 15. ZANUSSI 140 LITERES HŰTŐSZEKRÉNY | 1 | 60 000 Ft |
| ÖSSZESEN: | | 6 340 000 Ft |

~~1.1. A cégbejegyzésig szolgáltatandó összeg: 30.000.000,- Ft, azaz Harminemillió forint.
A szolgáltatás módja: a társaság pénzforgalmi számlájára történő utalás.~~

~~1.2. 2017. december 31. napjáig szolgáltatandó összeg: 20.000.000,- Ft, azaz Húszmillió forint.
A szolgáltatás módja: a társaság pénzforgalmi számlájára történő utalás.~~

~~2. Mivel az alapító 2017. december 31. napjáig jogosult teljesíteni a hátralékos 20.000.000,- Ft vagyoni hozzájárulást, ezért a társaság mindaddig nem fizet osztalékot az alapító részére, amíg a ki nem fizetett és az alapító törzsbetétére az osztalékfizetés szabályai szerint elszámolt nyereség az alapító által teljesített vagyoni hozzájárulással együtt el nem éri a törzstőke mértékét. Az alapító a még nem teljesített pénzübeli vagyoni hozzájárulás összegének erejéig köteles helytállni a társaság tartozásaiért.~~

~~2.1. A törzstőke a 2017. december 31. napjáig szolgáltatandó 20.000.000,- Ft teljesítésének megtörténtét az ügyvezető köteles a cégbíróság felé bejelenteni.~~

2. A tag törzsbetétje:

Név: Szolnok Megyei Jogú Város Önkormányzata
Törzsbetét összege: 50.000.000,- Ft

Törzsbetét összetétele: pénzbeli betét

Név: *Szolnok Megyei Jogú Város Önkormányzata*
Törzsbetét összege: *78.000.000,-Ft, azaz Hetvennyolcmillió forint*
Törzsbetét összetétele: *71.660.000,-Ft, azaz Hetvenegymillió-hatszázhatvanezer forint pénzbeli betét és 6.340.000,-Ft, azaz Hatmillió-háromszáz-negyvenezer forint nem pénzbeli vagyoni hozzájárulás*

V.

Az üzletrész

1. **Az üzletrész:**
A társaság létrejöttét követően a törzsbetéthez kapcsolódó tagsági jogok és kötelezettségek összességét az üzletrész testesíti meg. A tagnak csak egy üzletrésze lehet.
2. **Az üzletrész átruházása, felosztása:**
Az egyszemélyes társaság a saját üzletrészét nem szerezheti meg.
Az üzletrész az alábbi esetekben osztható fel:
 - a./ átruházás;
 - b./ a jogi személy tag szétválása folytán az üzletrésze tekintetében bekövetkezett jogutódlás;
 - c./ új jogosult hiányában a tag jogutód nélküli megszűnése.
3. Ha az egyszemélyes társaság az üzletrész felosztása vagy a törzstőke emelése folytán új taggal egészül ki és így többszemélyes társasággá válik, a tagok kötelesek az alapító okiratot társasági szerződésre módosítani.
4. **A nyereség felosztása:**
A társaság saját tőkéjéből a tag javára, annak tagsági jogviszonyára figyelemmel kifizetést a társaság fennállása alatt kizárólag a tárgyévi adózott eredményből, illetve a szabad eredménytartalékkal kiegészített tárgyévi adózott eredményből teljesíthet. Nem kerülhet sor kifizetésre, ha a társaság helyesbített saját tőkéje nem éri el vagy a kifizetés következtében nem érné el a társaság törzstőkéjét, továbbá, ha a kifizetés veszélyeztetné a társaság fizetőképességét. Az alapító az osztalékfizetésről a beszámoló elfogadásával egyidejűleg határoz.
5. Az alapító az Alapító Okiratban mellékszolgáltatási kötelezettséget nem határoz meg.

I.

A társaság szervezete és ügyeinek intézése, cégjegyzése

1. **A társaság szervezete:**
 alapító, a legfőbb szerv,
 - ügyvezető,
 - felügyelő bizottság,
 - könyvvizsgáló
2. **Az alapító határozata:**
A taggyűlés hatáskörébe tartozó kérdésekben az alapító határozattal dönt, és erről a vezető

tisztségviselőt írásban értesíti.

Az alapító kizárólagos hatáskörébe az alábbi ügyek tartoznak:

- a. mindazon ügyek, amelyeket a törvény vagy alapító okirat a taggyűlés kizárólagos hatáskörébe utal,
- b. a számviteli törvény szerinti beszámoló elfogadása, ideértve az adózott eredmény felhasználására vonatkozó döntést,
- c. pótbefizetés elrendelése és visszatérítése,
- d. osztalékkelőleg fizetésének elhatározása,
- e. üzletrész felosztásához való hozzájárulás és üzletrész bevonásának elrendelése,
- f. az ügyvezető megválasztása, visszahívása és díjazásának megállapítása, valamint, ha az ügyvezető a társasággal munkaviszonyban is áll, a munkáltatói jogok gyakorlása,
- g. a felügyelőbizottság tagjainak megválasztása, visszahívása, díjazásának megállapítása,
- h. a könyvvizsgáló megválasztása és visszahívása, díjazása,
- i. olyan szerződés megkötésének jóváhagyása, amelyet a társaság saját tagjával, vezető tisztségviselőjével, ügyvezetőjével, felügyelőbizottsági tagjával, könyvvizsgálójával vagy annak közeli hozzátartozójával (Ptk. 8:1. § 1. pont) köt, (Az egyszemélyes társaság és tagja közötti szerződés érvényességéhez a szerződés közokiratba, vagy teljes bizonyító erejű magánokiratba foglalása szükséges.)
- j. az alapító, az ügyvezető és a felügyelőbizottsági tagok, könyvvizsgáló ellen kártérítési igények, követelések érvényesítése,
- k. az Alapító Okirat módosítása,
- l. döntés az üzleti terv jóváhagyásáról,
- m. a társaság beszámolójának, ügyvezetésének, gazdálkodásának könyvvizsgáló által történő megvizsgálásának elrendelése,
- n. a törzstőke felemelésének és leszállításának elhatározása,
- o. a társaságnak hasznosításra átadott ingatlan, vagy 30.000.000,- Ft-nál nagyobb értékű állóeszköz 5 évet meghaladó, vagy határozatlan időtartamú bérbeadásának jóváhagyása,
- p. a 2.000.000,- Ft feletti nettó ingó vagy ingatlan vagyon értékesítésének jóváhagyása,
- q. a társaság jogutód nélküli megszűnésének, átalakulásának, egyesülésének, beolvadásának és szétválásának elhatározása, valamint más gazdasági társaság alapításáról, illetve működő társaságba tagként való belépésről történő döntés,
- r. döntés minden olyan jogügyletről, amely által a társaság 30.000.000,-Ft-ot meghaladó mértékben vállalna kezességet, vagy hasonló kötelezettséget,
- s. döntés hitelfelvételről, amennyiben az igénybe veendő hitel mértéke, illetve a társaság adósságállománya az 5.000.000,-Ft-ot meghaladja az adott ügylettel,
- t. 30.000.000,-Ft-ot meghaladó, valamint az alapító által jóváhagyott üzleti tervben nem szereplő ügylet megkötésének jóváhagyása.

Szerződés értékének meghatározása:

Kötelezettségvállalás, hitelfelvétel esetén a szerződés értéke:

- *határozott időre, egy évre vagy annál rövidebb időre kötött szerződés esetén a szerződés időtartama alatti ellenszolgáltatás; az egy évnél hosszabb időre kötött szerződés esetén pedig a szerződés időtartama alatti ellenszolgáltatás, beleértve a becsült maradványértéket is;*
- *határozatlan időre kötött szerződés esetén, vagy ha a szerződés időtartama kétséges, a havi ellenszolgáltatás negyvennyolcszorosa,*
- *a rendszeresen, illetőleg az időszakonként visszatérően kötött szerződés esetében:*

- = az előző költségvetési év vagy 12 hónap során kötött azonos vagy hasonló tárgyú szerződés, illetőleg szerződések szerinti ellenszolgáltatás, módosítva a következő tizenkettő hónap alatt várható mennyiségi és értékbeli változással, vagy
- = az első teljesítést követő, a következő 12 hónap alatti, vagy a 12 hónapnál hosszabb időre kötött szerződés, illetőleg szerződések időtartama alatti ellenszolgáltatás.

Bevételt eredményező szerződés értéke:

- valamennyi követelés, egyéb járadék, más időszakos szolgáltatás vagy haszonvétel esetén a még teljesítendő valamennyi szolgáltatás értéke, de nem több mint az egy évi szolgáltatás mértéke

Ingyenes ügylet értéke:

- a vagyoni piaci vagy könyv szerinti értéke közül a magasabb összeg

Szerződések értékének meghatározásánál figyelembe kell venni, hogy a fenti értékhatárok túllépését, a szerződések önmagukban, vagy azonos és hasonló jogügyletek összeszámításával is megvalósíthatják (kötelezettségvállalást eredményező szerződés értéke, bevételt eredményező szerződés értéke).

3. Az ügyvezetés:

A társaságnak egy ügyvezetője van, akit az alapító jelöl ki határozott időre, legfeljebb 5 évre, de első alkalommal 2016.11. 29.-től 2021. december 31.-ig terjedő időtartamra.

4.1 A társaság ügyvezetője (vezető tisztségviselője):

Név: Lits László

Születési név: Lits László

Születési hely, idő: Szolnok, 1974. augusztus 28.

Anyja születési neve: dr. Gyenei Márta

Lakcím: 5000 Szolnok, Tabán telep 17.

Megbízatus kezdő időpontja: 2016. 11. 29.

Megbízatus lejárt: 2021. december 31.

3.2. Ügyvezetésnek minősül a társaság irányításával összefüggésben szükséges mindazon döntések meghozatala, amelyek törvény vagy az alapító okirat alapján nem tartozik az alapító vagy más társasági szerv hatáskörébe.

3.3. Az ügyvezető

- ellátja a társaság általános képviselőtét, ügyeinek intézését, irányítja a társaság tevékenységét a jogszabályok és az alapító határozatai által megszabott keretek között,
- irányítja a társaság munkaszervezetét és gyakorolja a munkáltatói jogokat,
- képviseli a társaságot harmadik személyekkel szemben a bíróságok, illetve a hatóságok előtt, e jogkörét az ügyek meghatározott csoportjára nézve - az alapító írásbeli tájékoztatása mellett - a társaság dolgozóira átruházhatja,
- gondoskodik a társaság üzleti könyveinek szabályszerű vezetéséről, a mérleg és a vagyonkimutatás (éves beszámoló) elkészítéséről,
- az alapító elé terjeszti a társaság éves beszámolóját, vagyonkimutatását, üzleti tervét, mindazon ügyeket, melyek kizárólagos hatáskörébe tartoznak,
- az alapító döntését kéri, amennyiben az kötelező, vagy a társaság érdekében egyébként szükséges,

- az alapító kérésére a társaság ügyeiről felvilágosítást ad, lehetővé teszi az alapító részére a társaság üzleti könyveibe és irataiba való betekintést,
 - javaslatot tesz a könyvvizsgáló szervezetre, illetve a könyvvizsgáló személyére a felügyelőbizottság egyetértésével,
 - gondoskodik a jogszabályok által előírt szabályzatok nyilvántartásáról, elkészítéséről és ismertetéséről, a bejelentési kötelezettségek megtételéről,
 - az alapító által hozott határozatokról folyamatos nyilvántartást vezet (Határozatok Könyve),
 - feladata a társaság alapításának, az Alapító Okirat módosításának, a cégjegyzékbe bejegyzett jogoknak, tényeknek és adatoknak és ezek változásának, valamint törvényben előírt más adatoknak a cégbírói bejelentése, jogszabály által előírt okiratok letétbe helyezése,
 - köteles a könyvvizsgálóval a polgári jog szabályai szerint szerződést kötni,
 - gyakorolja az ügyvezető döntési hatáskörébe nem tartozó kérdésekben a véleményezési jogát,
 - munkájáról az alapító felé beszámol,
 - haladéktalanul köteles a legfőbb szerv összehívását kérni, ha tudomására jut, hogy a társaság saját tőkéje a veszteség folytán a törzstőke felére csökkent, a társaságot a fizetéseképtelenség fenyegeti, fizetéseit megszüntette, illetve a vagyona a tartozásokat nem fedezi.
- 3.4. Az ügyvezető a gazdasági társaság ügyvezetését, az ilyen tisztséget betöltő személyektől általában elvárható gondossággal - és ha a Ptk. kivételt nem tesz - a gazdasági társaság érdekeinek elsődlegessége alapján köteles ellátni. A vezető tisztségviselő az ügyvezetési tevékenysége során a társaságnak okozott károkért a szerződésszegéssel okozott károkért való felelősség szabályai szerint felel a társasággal szemben.
- 3.5. Ha a társaság jogutód nélkül megszűnik, a hitelezők kielégítetlen követelésük erejéig kártérítési igényt érvényesíthetnek a társaság vezető tisztségviselővel szemben a szerződésen kívül okozott károkért való felelősség szabályai szerint, ha a vezető tisztségviselő a társaság fizetéseképtelenségével fenyegető helyzet beállta után a hitelezői érdekeket nem vette figyelembe.
- 3.6. Az ügyvezető nyilatkozni köteles, hogy vele szemben jogszabályokban meghatározott kizáró, illetőleg összeférhetlenségi okok nem állnak fenn.
- 3.7. A vezető tisztségviselő - a nyilvánosan működő részvénytársaság részvénye kivételével - nem szerezhets társasági részesedést, és nem lehet vezető tisztségviselő olyan gazdasági társaságban, amely főtevékenységként ugyanolyan gazdasági tevékenységet folytat, mint a jelen gazdasági társaság.
- 3.8. A vezető tisztségviselő, illetve hozzátartozói - a mindennapi élet szokásos ügyletei kivételével - nem köthetnek a saját nevükben vagy javukra a társaság főtevékenysége körébe tartozó szerződéseket.
5. **Cégjegyzés:**
A cégjegyzés akként történik, hogy a cég kézzel vagy géppel írt, előírt, előnyomott vagy nyomtatott neve fölé a képviselőre jogosult személy nevét önállóan, a közjegyző által hitelesített módon írja alá az aláírási címpéldány szerint.

VII.

A társaság működésének ellenőrzése

1. **A felügyelőbizottság:**
Az ügyvezetés ellenőrzése céljából az alapító felügyelőbizottságot hoz létre, mely 3 tagból áll. A felügyelőbizottság megbízatása 5 évre szól, de első alkalommal 2016. 11. 29-től 2021. december 31. napjáig.
 - 1.1./A felügyelőbizottság tagjai:
 - a. Kiss Péter József
Születési hely, idő:
Anyja születési neve: Vidra Edit
Lakcím: 5000 Szolnok, Nagy Imre körút 22. 3. em. 13.
Megbízatás kezdő időpontja: 2020. 02. 27.
Megbízatás lejárt: 2021. december 31.
 - b. Pap Beáta
Születési hely, idő:
Anyja születési neve: Hriech Erzsébet
Lakcím: 5000 Szolnok, Strand utca 68.
Megbízatás kezdő időpontja: 2022. 02. 27.
Megbízatás lejárt: 2021. december 31.
 - c./ Rimay Tamás István
Születési hely, idő: Szeged, 1982. augusztus 11.
Anyja születési neve: Dr. Rimai-Volter Klára
Lakcím: 5000 Szolnok, Meggyes László u. 5.
Megbízatás kezdő időpontja: 2016. 11. 29.
Megbízatás lejárt: 2021. december 31.
 - 1.2. Ha a felügyelőbizottsági tagok száma három alá csökkent, az alapító a felügyelőbizottságot kiegészíti. A megválasztott új tag megbízatása ez esetben a többi tag megbízatásának végéig tart.
 - 1.3. A felügyelőbizottság határozatképes, ha mindhárom három tagja jelen van. A tagokat egy-egy szavazat illeti meg. A felügyelőbizottság elnökét tagjai közül szótöbbséggel maga választja. A bizottság üléseit az elnök hívja össze, az ülés tervezett időpontját legalább 8 nappal megküldött írásos meghívóval, kijelöli a jegyzőkönyv vezetőjét, vezeti az ülést, elrendeli a szavazást, megállapítja annak eredményét. A bizottság ülésének összehívását bármely tag - a cél és az ok megjelölésével - bármikor kérheti. Ha az elnök a kérésnek nyolc napon belül nem tesz eleget, az ülés összehívására bármelyik tag jogosult.
 - 1.4. A felügyelőbizottság a könyvvizsgáló mellett ellenőrzi az ügyvezetést, a felügyelőbizottság köteles megvizsgálni a gazdasági társaságnak az alapító elé terjesztett üzleti tervét és az éves beszámolót, a vizsgálat eredményét írásba kell foglalnia és ismertetnie kell az alapítóval. A felügyelőbizottság jelentése nélkül az alapító a mérlegbeszámoló és egyéb előterjesztés elfogadásáról nem határozhat.
 - 1.5. A felügyelőbizottság ellenőrzési tevékenysége körében az ügyvezetőtől, a társaság vezető állású dolgozóitól jelentést vagy felvilágosítást kérhet, a társaság könyveit és iratait megvizsgálhatja, illetőleg szakértővel megvizsgáltathatja.

- 1.6. Az alapító döntéseinek meghozatala előtt - a megválasztással, kinevezéssel kapcsolatos ügyek kivételével - írásban köteles véleménnyilvánítással felhívni a felügyelőbizottságot (a felügyelő bizottság elnöke útján), az ügyvezetőt, kötelező véleményezési jogkörében a könyvvizsgálót. A véleménnyilvánításra szóló felhívásban a vélemény közlésére az ügy természetéhez képest megfelelő határidőt kell szabni. A véleménnyilvánításra szóló felhívásnak röviden és szabatosan tartalmaznia kell a kérdést, és a tervezett döntést, az esetleges döntési alternatívákat. Halaszthatatlan döntés esetén a vélemény beszerzésére rövid úton (pl. távbeszélő, fax, stb.) is sor kerülhet, azonban ebben az esetben a véleménnyilvánításra szóló felhívás rövid úton történt közlésének módját, az alapító írásban rögzíteni köteles, a véleményt nyilvánító pedig köteles az alapítóval közölt véleményét a közléstől számított 8 napon belül írásban is eljuttatni az alapító részére. Az írásos vélemények nyilvánosak. Amennyiben a véleménnyilvánításra felhívott, az alapító részére véleményt sem írásban, sem rövid úton nem adott, úgy kell tekinteni, hogy az alapító tervezett döntésével egyetért, azt elfogadja.
- 1.7. Az alapító döntésével kapcsolatos véleményezési jog gyakorlásának módja a következő:
Az alapító, mielőtt hatáskörébe tartozó döntését meghozná, döntésének tervezetét írásban megküldi az ügyvezetőnek, illetve a felügyelőbizottságnak. Az ügyvezető és a felügyelőbizottság álláspontját az irat kézhezvételétől számított 8 napon belül közli az alapítóval, ugyancsak írásbeli formában. Ezt követően az alapító a véleményezések beérkezése után azok kézhezvételétől ugyancsak 8 napon belül közli döntését az érintettekkel. Egyéb kérdésekben a Ptk. vonatkozó szabályai az irányadók.
- 1.8. A felügyelőbizottság az ügyrendjét maga állapítja meg, s azt az alapító hagyja jóvá.
2. **Megszűnik az ügyvezetői, felügyelőbizottsági tisztségviselői megbízatás:**
- a megbízatás időtartamának lejártával,
 - megszüntető feltételhez kötött megbízás esetén a feltétel bekövetkezésével,
 - visszahívással,
 - lemondással,
 - elhalálzással,
 - a törvényben szabályozott kizáró ok bekövetkezésével
 - az ügyvezetővel vagy felügyelőbizottsági tagsággal szembeni összeférhetlenségi ok bekövetkeztével,
 - az ügyvezető vagy felügyelőbizottsági tag cselekvőképességének a tevékenysége ellátásához szükséges körben történő korlátozásával,
 - külön törvényben meghatározott esetben.
3. **A könyvvizsgáló:**
- 3.1. A társaság gazdasági működésének közérdekvédelmi ellenőrzése céljából, határozott időre könyvvizsgálót alkalmaz.
- 3.2. A társaság könyvvizsgálója:
„Privát Haszon” Könyvvizsgáló és Adótanácsadó Kft.
Székhely: 5000 Szolnok, Petőfi út 14. sz.
Cégjegyzékszám: Cg.16-09-002392
Nyilvántartási száma:
Dr. Egyed Zsuzsánna Hajnalka könyvvizsgáló
Laccíme: 1023 Budapest, Helsinki út 10. 1. em. 29.

Anyja neve: Szelei Zsuzsanna Etelka
Nyilvántartási száma:

- 3.3. A könyvvizsgáló megbízatása 2019. 06. 01.-től a 2024. május 31. napjáig szól.
- 3.4. A könyvvizsgáló feladata:
- a. a számviteli törvényben meghatározott könyvvizsgálat elvégzése, és ennek során mindenképp annak megállapítása, hogy a gazdasági társaság számviteli törvény szerinti beszámolója megfelel-e a jogszabályoknak, továbbá megbízható és valós képet ad-e a társaság vagyoni és pénzügyi helyzetéről, működésének eredményéről.
 - b. a társaság mérlegét és vagyonkimutatását, továbbá az alapító tag elé terjesztett minden más jelentést az adatok valóságára és a jogszabályi előírások megfelelésének szempontjából köteles megvizsgálni és erről a taggyűlésnek jelentést előterjeszteni,
 - c. az ügyvezető és a felügyelő bizottság munkájának segítése és szakmai támogatása.
- 3.5. A könyvvizsgáló tájékozódhat a társaság ügyeinek viteléről, nevezetesen:
- a. a vezető tisztségviselőktől, a társaság dolgozóitól felvilágosítást kérhet,
 - b. megvizsgálhatja a társaság pénztárát, értékpapír- és szerződésállományát, bankszámláját,
 - c. a felügyelőbizottság ülésein részt vehet.
- 3.6. A könyvvizsgáló köteles a felügyelőbizottságot és az alapítót tájékoztatni a szükséges intézkedések megtételére ha:
- a. tudomása szerint a társaság vagyonának jelentős csökkentése várható, vagy
 - b. olyan tényre észlel, amely a vezető tisztségviselők, felügyelőbizottság tagjainak felelősségre vonását megalapozó tényről szerez tudomást.
- 3.7. Ha a könyvvizsgáló a társaság vagyonának olyan változását észleli, amely veszélyezteti a társasággal szembeni követelések kielégítését, vagy ha olyan körülményt észlel, amely a vezető tisztségviselő vagy a felügyelőbizottsági tagok e minőségükben kifejtett tevékenységükért való felelősségét vonja maga után, késedelem nélkül köteles az ügyvezetésnél kezdeményezni az alapító döntéshozatalához szükséges intézkedések megtételét. Ha a kezdeményezés nem vezet eredményre, a könyvvizsgáló köteles a feltárt körülményekről a jogi személy törvényességi felügyeletét ellátó nyilvántartó bíróságot értesíteni.
- 3.8. Nem lehet könyvvizsgáló a társaság tagja, vezető tisztségviselője, a felügyelőbizottság tagja és ezek hozzátartozója, valamint a társaság dolgozója, e jogviszonya, illetve minőségének fennállta idején, valamint annak megszűnésétől számított három évig.
- 3.9. A könyvvizsgáló az ilyen tisztséget betöltő személyektől általában elvárható gondossággal köteles eljárni, felelősségére a polgári jog szabályai az irányadók.
- 3.10. A könyvvizsgáló köteles a gazdasági társaság ügyeivel kapcsolatos üzleti titkot megőrizni.

VIII. **Az üzleti év**

- 1 A társaság üzleti éve megegyezik a naptári évvel.

2. Az ügyvezető köteles minden üzleti év végével a társaság gazdálkodási és vagyoni helyzetét bemutató éves beszámoló elkészítéséről gondoskodni. A beszámoló készítésének szabályaira a mindenkor hatályos jogszabályi előírások az irányadók.
3. A mérleg elkészítése és az eredmény megállapítása mellett az ügyvezető köteles indítványt készíteni az eredmény felhasználására és azt az alapító elé terjeszteni, melyről az alapító határoz.

IX.

Egyéb rendelkezések

1. A jelen Alapító Okiratban nem szabályozott kérdésekben a Polgári Törvénykönyvről szóló 2013. évi V. törvény rendelkezéseit kell alkalmazni.
2. A társaság esetleges megszűnésére vonatkozó rendelkezéseket a Polgári Törvénykönyvről szóló 2013. évi V. törvény tartalmazza.
2. A társaság megszűnése esetén a hitelezők kielégítése után fennmaradó vagyomból először a pótbefizetéseket kell visszatéríteni.
3. *Ezen Alapító Okirat a TISZT Kft. beolvadásának a Szolnoki Törvényszék Cégbírósága általi bejegyzését követően lép hatályba a beolvadás bejegyzésének megfelelően.*
4. Az Alapító Okiratot a jogszabályban meghatározott mellékletekkel és egyéb dokumentumokkal be kell nyújtani a Szolnoki Törvényszék Cégbíróságához.

Kelt: Szolnok, 2021. napján.

.....
 Szolnoki Megyei Jogú Város Önkormányzata
 alapító
 Képv.: Szalay Ferenc polgármester

Ezen módosításokkal egységes szerkezetbe foglalt Alapító Okiratot készítettem és ellenjegyzem:

Szolnok, 2021.

Dr. Kóti Márton ügyvéd
 5000 Szolnok, Boldog Sándor István krt. 4. sz. II/213-215.
 Ügyvédi igazolvány száma: Ü-100385
 Jász-Nagykun-Szolnok Megyei Ügyvédi Kamarai Azonosító:36063628

25824397-8130-113-16
Statisztikai számjel

16-09-017113
Cégjegyzék száma

Szolnoki Városüzemeltetési Kft.
(átalakuló társaság)

5000 Szolnok József Attila út 85.

Vagyonsmérleg tervezet
2021. július 31.

Kelekezés: 2021.09.25

a vállalkozás vezetője (képviselői)

P.H.

VÁLLALKOZÁS ADATAI

Vagyonomérleg fordulónap időpontja
Kellezés:
Pénznem

| |
|----------------|
| 2021.07.31 |
| 2021.09.25 |
| adatok eFt-ban |

Beolvasztó társaság neve
Címe
Statisztikai számjel
Cégjegyzék száma

| |
|------------------------------------|
| Szolnoki Városüzemeltetési Kft. |
| 5000 Szolnok, József Attila út 85. |
| 28321097-6180-119-16 |
| 16-09-017143 |

Beolvasztó társaság neve
Cím
Statisztikai számjel
Cégjegyzék száma

| |
|--|
| TISZT Turisztikai Szolgáltató és Turisztikai Kft |
| 5000 Szolnok, Turizmus ut hrsz: 9711 |
| 28361079-552-113-10 |
| 16-09-018027 |

Beolvasztó társaság neve
Cím
Statisztikai számjel
Cégjegyzék száma

| |
|--|
| |
| |
| |
| |

Beolvasztó társaság neve
Cím
Statisztikai számjel
Cégjegyzék száma

| |
|--|
| |
| |
| |
| |

Tervezet? (igen/nem)
Vagyonomérleg tervezet
Összevont vagyonomérleg tervezet

| |
|------|
| igen |
| igen |

VAGYONMÉRLEG TERVEZET Eszközök (Aktívák)

adatok eFt-ban

| Sz. sz. | A tétel megnevezése | Beolvastó társaság vagyona könyv szerinti értékén | Átértékelési különbözet | Rendezés | Beolvastó társaság vagyona |
|---------|---|---|-------------------------|----------|----------------------------|
| | | 2021.07.31 | | | 2021.07.31 |
| | b | c | d | | e |
| | | 207 249 | - | - | 207 249 |
| 01. | A. Befektetett eszközök (02.+10.+18. sor) | 207 249 | - | - | 207 249 |
| 02 | I. IMMATERIÁLIS JAVAK (03-09. sorok) | 562 | - | - | 562 |
| 10. | II. TÁRGYI ESZKÖZÖK (11-17. sorok) | 206 687 | - | - | 206 687 |
| 18. | III. BEFEKTETETT PÉNZÜGYI ESZKÖZÖK (19-28. sorok) | - | - | - | - |
| 29. | B. Forgóeszközök (30.+37.+46.+53. sor) | 1 842 136 | - | - | 1 842 136 |
| 30. | I KÉSZLETEK (31-36. sorok) | 1 085 | - | - | 1 085 |
| 37 | II. KÖVETELÉSEK (38-45. sorok) | 1 840 652 | - | - | 1 840 652 |
| 46 | III. ÉRTÉKPAPÍROK (47-52. sorok) | - | - | - | - |
| 53 | IV. PÉNZESZKÖZÖK (54-55. sorok) | 399 | - | - | 399 |
| 56. | C. Aktív időbeli elhatárolások (57-59. sorok) | 453 430 | - | - | 453 430 |
| 60. | ESZKÖZÖK (AKTÍVÁK) ÖSSZESEN (01.+28.+56. sor) | 2 502 815 | - | - | 2 502 815 |

VAGYONMÉRLEG TERVEZET Források (Passzívák)

| Sz. | A tétel megnevezése | Beolvastó társaság vagyona könyv szerinti értéken | Átértékelési különbség | Rendezés | Beolvastó társaság vagyona |
|------|--|--|---------------------------|----------|-------------------------------|
| a | b | 2021.07.31 | | | 2021.07.31 |
| | | c | d | | e |
| 61. | D. Saját tőke (62.-64.+65.+66.+67.+68.+71. sor) | 106 117 | - | - | 106 117 |
| 62. | I. JEGYZETT TŐKE | 50 000 | - | - | 50 000 |
| 64. | II. JEGYZETT, DE MÉG BE NEM FIZETETT TŐKE (-) | - | - | - | - |
| 65. | III. TŐKETARTALÉK | - | - | - | - |
| 66. | IV. EREDMÉNYTARTALÉK | 45 228 | - | 10 889 | 56 117 |
| 67. | V. LEKÖTÖTT TARTALÉK | - | - | - | - |
| 68. | VI. ÉRTÉKELÉSI TARTALÉK | - | - | - | - |
| 71. | VII. ADÓZOTT EREDMÉNY | 10 889 | - | 10 889 | - |
| 72. | E. Céltartalékok (73-75. sorok) | - | - | - | - |
| 76. | F. Kötelezettségek (77.+82.+92. sor) | 1 815 192 | - | - | 1 815 192 |
| 77. | I. HÁTRASOROLT KÖTELEZETTSÉGEK (78-81. sorok) | - | - | - | - |
| 82. | II. HOSSZÚ LEJÁRATÚ KÖTELEZETTSÉGEK (83-91. sorok) | - | - | - | - |
| 92. | III. RÖVID LEJÁRATÚ KÖTELEZETTSÉGEK (93., 95-104. sorok) | 1 815 192 | - | - | 1 815 192 |
| 105. | G. Passzív időbeli elhatárolások (106-108. sorok) | 581 506 | - | - | 581 506 |
| 109. | FORRÁSOK (PASSZÍVÁK) ÖSSZESEN (61.+72.+76.+105. sor) | 2 502 815 | - | - | 2 502 815 |

Szolnoki Városüzemeltetési Kft.
5000 Szolnok, József Attila út 85.

Cg.: 16-09-017113

BEOLVASZTÓ GAZDASÁGI TÁRSASÁG
VAGYONLELTÁR TERVEZET

összesítő

2021. július 31.

átalakulási vagyonszármazékos tervvezeték

(Egyedi eszközöknként és forrásonként a tételes leltáron!)

ESZKÖZÖK

| | |
|--|-----------------------|
| Immateriális javak | 561 491 Ft |
| Alapítás, átszervezés akt. értéke | 0 Ft |
| Vagyoni értékű jogok | 561 491 Ft |
| Szellemi termékek | 0 Ft |
| Ingtatlanok | 79 886 668 Ft |
| Telek, telkesítés | 0 Ft |
| Épületek, | 864 406 Ft |
| Ingtalanhoz kapcs. vagyonszármazékos jogok | 0 Ft |
| Egyéb építmények | 79 022 262 Ft |
| Gép, berendezés, jármű | 125 001 103 Ft |
| Műszaki gép, berendezés, jármű | 74 429 297 Ft |
| Egyéb gép, berendezés, jármű | 50 571 806 Ft |
| Beruházások, felújítások | 1 800 000 Ft |
| Beruházásra adott előleg | 0 Ft |
| Tenyészállatok | 0 Ft |
| Befektetett pénzügyi eszközök | 0 Ft |
| Részesedés kapcsolt vállalkozásban | 0 Ft |
| Egyéb tartósan adott kölcsön | 0 Ft |
| BEFEKTETETT ESZKÖZÖK ÖSSZESEN | 207 249 262 Ft |

| | |
|------------------------------------|---------------------|
| KÉSZLETEK | 1 084 668 Ft |
| Anyagok | 1 084 668 Ft |
| Kereskedelmi áru | 0 Ft |
| Növendék-, hízó- és egyéb állatok | 0 Ft |
| Vásárolt készletek összege: | 1 084 668 Ft |
| Saját termelésű készletek | 0 Ft |
| Készletekre adott előleg | 0 Ft |

| | |
|--|-------------------------|
| KÖVETELÉSEK: | 1 840 652 156 Ft |
| Vevők | 7 414 232 Ft |
| Követelések kapcsolt vállalkozással szemben értékesítésből, szolgáltatásnyújtásból | 410 833 453 Ft |
| Követelések kapcsolt vállalkozással szemben Cash-pool miatt | 705 854 427 Ft |
| Követelések jelentős tulajdoni részesedési viszonyban lévő vállalkozással szemben | 0 Ft |
| Egyéb követelések | |
| Munkavállalókkal szembeni követelés | 1 364 620 Ft |
| Szállítóknak szolgáltatásra adott előlegek | 422 970 902 Ft |
| Vevőktől kapott előleg ÁFA összege | 291 494 211 Ft |
| Szállítói túlfizetésből eredő követelés | 703 561 Ft |
| Állami költségvetéssel szembeni követelés (adómeneként) | |
| -TAO túlfizetés | 0 Ft |
| -Rehabilitációs hozzájárulás túlfizetés | 750 Ft |
| -Önellenzési pótlék túlfizetés | 11 000 Ft |
| -Vissza nem igényelhető ÁFA | 0 Ft |
| Regionális Egészségbiztosítási Pénztár | 0 Ft |
| Magyar Államkincstár | 0 Ft |
| Egyéb követelések | 5 000 Ft |

| | |
|----------------------|-------------------|
| PÉNZESZKÖZÖK: | 398 645 Ft |
| Bankszámla | 0 Ft |
| Pénztár | 398 645 Ft |

| | |
|--|-------------------------|
| AKTIV IDŐBELI ELHATÁROLÁSOK | 453 430 085 Ft |
| Bevételek aktív időbeli elhatárolása | 453 277 051 Ft |
| Költség, ráfordítás aktív időbeli elhatárolása | 153 034 Ft |
| ESZKÖZOK OSSZESEN: | 2 502 814 816 Ft |

| | |
|-------------------------|-------------------------|
| IDEGEN FORRÁS: | 2 396 697 444 Ft |
| CELTARTALEKOK | 0 Ft |
| KÖTELEZETTSÉGEK: | 1 815 191 861 Ft |

| | |
|--|------------------|
| <i>Hosszúlejáratú kötelezettségek</i> | 0 Ft |
| Vevőktől kapott előlegek | 1 398 707 605 Ft |
| Szállítókkal szembeni kötelezettségek | 49 702 406 Ft |
| Szállítói kötelezettség kapcsolt vállalkozással szemben | 97 448 550 Ft |
| Egyéb kötelezettség kapcsolt vállalkozással szemben | 0 Ft |
| Rövid lejáratú kötelezettségek jelentős tulajdoni részesedési viszonyban lévő vállalkozásokkal szemben | 0 Ft |

Egyéb kötelezettségek

| | |
|--|----------------|
| Társasági adó | 879 749 Ft |
| Személyi jövedelemadó | 1 641 045 Ft |
| Rehabilitációs hozzájárulás | 0 Ft |
| Innovációs hozzájárulás | 391 484 Ft |
| Önellenzési pótlék, bírság | 0 Ft |
| Cégaudó adó előírása | 0 Ft |
| Általános forgalmi adó | 249 630 073 Ft |
| Helyi iparüzési adó | 2 608 363 Ft |
| Gépjármű adó | 34 333 Ft |
| Helyi adókkal kapcsolatos késedeleimi pótlék | 0 Ft |
| Nyugdíjjárulék | 559 Ft |
| Egészségbiztosítási járulék | 473 Ft |
| Szociális hozzájárulási adó | 1 789 784 Ft |
| Társadalombiztosítási járulék | 2 222 818 Ft |
| Egyszerűsített foglalkoztatási közteher | 0 Ft |
| Szakképzési hozzájárulás | 170 845 Ft |
| Táppénz 1/3 része | 17 011 Ft |
| Munkavállalókkal szembeni kötelezettség | 9 078 243 Ft |
| Jövedelemből levont letiltások | 134 520 Ft |
| Bankkal szembeni kötelezettség | 500 000 Ft |
| Egyéb rövidlejáratú kötelezettség | 254 000 Ft |

| | |
|---|-----------------------|
| PASSZIV IDŐBELI ELHATÁROLÁSOK | 581 505 583 Ft |
| Bevételek passzív időbeli elhatárolása | 12 235 078 Ft |
| Költségek, ráfordítások passzív időbeli elt | 431 911 794 Ft |
| Halasztott bevételek | 137 358 711 Ft |
| SAJÁT VAGYON ÖSSZEGE: | 106 117 372 Ft |

Szolnok, 2021. szeptember 25.

ügyvezető igazgató

A vagyonejtár tervezetben szereplő eszközök és források a valóságban léteznek, az eszközök forgalomképesek.

kamara tag könyvvizsgáló
MFKVK

26361879-562-113-16
Statisztikai számjel

16-09-018027
Cégjegyzék száma

TISZT Tiszaligeti Szállásértékesítő és Turisztikai Kft
(beolvadó társaság)

5000 Szolnok, Tiszaligeti út hrsz. 9711

Vagyonomérleg tervezet
2021. július 31.

Keltezés: 2021.09.25

a vállalkozás vezetője (képviselői)

P.H.

VÁLLALKOZÁS ADATAI

Vagyonmérleg fordulónap időpontja

2021.07.31

Keltezés:

2021.09.25

Pénznem

adatok eFI-ban

Beolvastó társaság neve

Szolnoki Vároüzemeltetési Kft.

Címe

5000 Szolnok József Attila út 85.

Statisztikai számjel

25824397-8130-113-16

Cégjegyzék száma

16-09-017113

Beolvadó társaság neve

TISZT Tiszaligeti Szállásértékesítő és Turisztikai Kft

Cím

5000 Szolnok, Tiszaligeti út hrsz. 9711

Statisztikai számjel

26361879-562-113-16

Cégjegyzék száma

16-09-018027

Beolvadó társaság neve

Cím

Statisztikai számjel

Cégjegyzék száma

Beolvadó társaság neve

Cím

Statisztikai számjel

Cégjegyzék száma

Tervezet? (igen/nem)

Vagyonmérleg tervezet

Összevont vagyonmérleg tervezet

igen

igen

VAGYONMÉRLEG TERVEZET Eszközök (Aktívák)

adatok eFt-ban

| Ssz. | A tétel megnevezése | Beolvadó társaság vagyona könyv szerinti értéken | Átértékelési különbség | Rendezés | Beolvadó társaság vagyona |
|------|--|---|---------------------------|----------|------------------------------|
| | | 2021.07.31 | | | 2021.07.31 |
| a | b | c | d | | e |
| 01. | A. Befektetett eszközök (02.+10.+18. sor) | 7 070 | - | - | 7 070 |
| 02. | I. IMMATERIÁLIS JAVAK (03-09. sorok) | - | - | - | - |
| 10. | II. TÁRGYI ESZKÖZÖK (11-17. sorok) | 7 070 | - | - | 7 070 |
| 18. | III. BEFEKTETETT PÉNZÜGYI ESZKÖZÖK (19-28. sorok) | - | - | - | - |
| 29. | B. Forgóeszközök (30.+37.+46.+53. sor) | 100 731 | - | - | 100 731 |
| 30. | I. KÉSZLETEK (31-36. sorok) | 2 384 | - | - | 2 384 |
| 37. | II. KÖVETELÉSEK (38-46. sorok) | 9 977 | - | - | 9 977 |
| 46. | III. ÉRTÉKPAPÍROK (47-52. sorok) | - | - | - | - |
| 53. | IV. PÉNZESZKÖZÖK (54-55. sorok) | 88 370 | - | - | 88 370 |
| 56. | C. Aktív időbeli elhatárolások (57-59. sorok) | - | - | - | - |
| 60. | ESZKÖZÖK (AKTÍVÁK) ÖSSZESEN (01.+29.+56. sor) | 107 801 | - | - | 107 801 |

VAGYONMÉRLEG TERVEZET Források (Passzívák)

adatok eFt-ban

| Ssz. | A tétel megnevezése | Beolvadó társaság vagyona könyv szerinti értéken | Átértékelési különbözlet | Rendezés | Beolvadó társaság vagyona |
|------|--|---|-----------------------------|----------|------------------------------|
| | | 2021.07.31 | | | 2021.07.31 |
| a | b | c | d | | e |
| 61. | D. Saját tőke (62.-64.+65.± 88.+67.+68.±71. sor) | 87 817 | - | - | 87 817 |
| 62. | I. JEGYZETT TŐKE | 28 000 | - | - | 28 000 |
| 64. | II. JEGYZETT, DE MÉG BE NEM FIZETETT TŐKE (-) | - | - | - | - |
| 65. | III. TŐKETARTALÉK | 40 000 | - | - | 40 000 |
| 66. | IV. EREDMÉNYTARTALÉK | 15 960 | - | 3 004 | 12 956 |
| 67. | V. LEKÖTÖTT TARTALÉK | 6 861 | - | - | 6 861 |
| 68. | VI. ÉRTÉKELÉSI TARTALÉK | - | - | - | - |
| 71. | VII. ADÓZOTT EREDMÉNY | 3 004 | - | 3 004 | - |
| 72. | E. Céltartalékok (73-75. sorok) | - | - | - | - |
| 76. | F. Kötelezettségek (77.+82.+92. sor) | 20 184 | - | - | 20 184 |
| 77. | I. HÁTRASOROLT KÖTELEZETTSÉGEK (78-81. sorok) | - | - | - | - |
| 82. | II. HOSSZÚ LEJÁRATÚ KÖTELEZETTSÉGEK (83-91. sorok) | - | - | - | - |
| 92. | III. RÖVID LEJÁRATÚ KÖTELEZETTSÉGEK (93., 95-104. sorok) | 20 184 | - | - | 20 184 |
| 105. | G. Passzív időbeli elhatárolások (106-108. sorok) | - | - | - | - |
| 109. | FORRÁSOK (PASSZÍVÁK) ÖSSZESEN (61.+72.+76.+106. sor) | 107 801 | - | - | 107 801 |

BEOLVADÓ TISZT KFT

TISZT Tiszaligeti Szállásértékesítő és Turisztikai Kft
5000 Szolnok, Tiszaligeti út hrsz. 9711

Cg.: 16-09-018027

**BEOLVADÓ TÁRSASÁG
VAGYONLELTÁR TERVEZET**

összesítő

2021. július 31.

átalakulási vagyommérleg tervezethez

(Egyedi eszközönként és forrásonként a tételes leltáron)

ESZKÖZÖK

| | |
|--------------------------------------|---------------------|
| Immateriális javak | 0 Ft |
| Alapítás, átszervezés akt. értéke | 0 Ft |
| Vagyoni értékű jogok | 0 Ft |
| Szellemi termékek | 0 Ft |
| Ingatlanok | 0 Ft |
| Telek, telkesítés | 0 Ft |
| Épületek, | 0 Ft |
| Ingatlanhoz kapcs. vagyonért. jogok | 0 Ft |
| Egyéb építmények | 0 Ft |
| Gép, berendezés, jármű | 8 969 686 Ft |
| Műszaki gép, berendezés, jármű | 2 728 374 Ft |
| Egyéb gép, berendezés, jármű | 4 241 312 Ft |
| Szerelvények, felújítások | 100 000 Ft |
| Beruházásra adott előleg | 0 Ft |
| Tenyészállatok | 0 Ft |
| Defektetett pénzügyi eszközök | 0 Ft |
| Részesedés kapcsolt vállalkozásban | 0 Ft |
| Egyéb tartósan adott kölcsön | 0 Ft |
| BEFEKTETETT ESZKÖZÖK ÖSSZESEN | 7 069 686 Ft |

| | |
|-------------------------------------|---------------------|
| KÉSZLETEK | 2 384 119 Ft |
| Anyagok | 2 384 119 Ft |
| Kereskedelmi áru | 0 Ft |
| Növendék-, hízó- és egyéb állatok | 0 Ft |
| Vásárolt készletek összesen: | 2 384 119 Ft |
| Saját termelésű készletek | 0 Ft |
| Készletekre adott előleg | 0 Ft |

| | |
|--|---------------------|
| KÖVETELÉSEK: | 9 977 185 Ft |
| Vevők | 8 581 964 Ft |
| Követelések kapcsolt vállalkozással szemben értékesítésből, szolgáltatásnyújtásból | 0 Ft |
| Követelések kapcsolt vállalkozással szemben Cash-pool miatt | 0 Ft |
| Követelések jelentős tulajdoni részesedési viszonyban lévő vállalkozással szemben | 0 Ft |
| Egyéb követelések | |
| Munkavállalókkal szembeni követelés | 459 470 Ft |
| Szállítóknak szolgáltatásra adott előlegek | 0 Ft |
| Vevőtől kapott előleg ÁFA összege | 0 Ft |
| Szállítói túlfizetésből eredő követelés | 483 827 Ft |
| Állami költségvetéssel szembeni követelés (adónemenként) | |
| -TAO túlfizetés | 87 000 Ft |
| -Rehabilitációs hozzájárulás túlfizetés | 0 Ft |
| -Önellenőrzési pótlék túlfizetés | 0 Ft |
| -Vissza nem igényelhető ÁFA | 364 824 Ft |
| Regionális Egészségbiztosítási Pénztár | 0 Ft |
| Magyar Államkincstár | 0 Ft |
| Egyéb követelések | 0 Ft |

| | |
|----------------------|----------------------|
| PÉNZESZKÖZÖK: | 38 369 719 Ft |
| Bankszámla | 87 143 739 Ft |
| Pénztár | 1 225 980 Ft |

| | |
|--|-------------|
| AKTÍV IDŐBELI ELHATÁROLÁSOK | 0 Ft |
| Bevételek aktív időbeli elhatárolása | 0 Ft |
| Költség, ráfordítás aktív időbeli elhatárolása | 0 Ft |

| | |
|---------------------------|-----------------------|
| ESZKÖZÖK ÖSSZESEN: | 107 800 709 Ft |
|---------------------------|-----------------------|

BEOLVADÓ TISZT KFT

| | |
|-------------------------|----------------------|
| IDEGEN FORRAS: | 20 184 097 Ft |
| CELTARTALEKOK | 0 Ft |
| KÖTELEZETTSEGEK: | 20 184 097 Ft |

| | |
|--|--------------|
| <i>Hosszúlejáratú kötelezettségek</i> | 0 Ft |
| Vevőktől kapott előlegek | 0 Ft |
| Szállítókkal szembeni kötelezettségek | 7 167 771 Ft |
| Szállítói kötelezettség kapcsolt vállalkozással szemben | 0 Ft |
| Egyéb kötelezettség kapcsolt vállalkozással szemben | 0 Ft |
| Rövid lejáratú kötelezettségek jelentős tulajdoni részesedési viszonyban lévő vállalkozásokkal szemben | 0 Ft |

Egyéb kötelezettségek

| | |
|--|--------------|
| Társasági adó | 0 Ft |
| Személyi jövedelemadó | 1 177 000 Ft |
| Rehabilitációs hozzájárulás | 0 Ft |
| Innovációs hozzájárulás | 0 Ft |
| Önellenőrzési pótlék, bírság | 0 Ft |
| Cégautó adó előírása | 0 Ft |
| Általános forgalmi adó | 2 360 916 Ft |
| Helyi iparűzési adó | 517 976 Ft |
| Gépjármű adó | 0 Ft |
| Helyi adókkal kapcsolatos késedelmi pótlék | 0 Ft |
| Nyugdíjjárulék | 0 Ft |
| Egészségbiztosítási járulék | 0 Ft |
| Szociális hozzájárulási adó | 1 123 000 Ft |
| Társadalombiztosítási járulék | 1 393 000 Ft |
| Egyszerűsített foglalkoztatási közteher | 268 000 Ft |
| Szakképzési hozzájárulás | 119 000 Ft |
| Táppénz 1/3 része | 0 Ft |
| Munkavállalókkal szembeni kötelezettség | 6 748 963 Ft |
| Jövedelemből levont letiltások | 266 196 Ft |
| Bankkal szembeni kötelezettség | 0 Ft |
| Egyéb rövidlejáratú kötelezettség | 42 275 Ft |

| | |
|--|----------------------|
| PASSZIV IDŐBELI ELHATÁROLÁSOK | 0 Ft |
| Bevételek passzív időbeli elhatárolása | 0 Ft |
| Költségek, ráfordítások passzív i | 0 Ft |
| Halasztott bevételek | 0 Ft |
| SAJAT VAGYON ÖSSZEGE: | 87 616 612 Ft |

Szoínok, 2021. szeptember 25.

ügyvezető igazgató

A vagyonejtár tervezetben szereplő eszközök és források a valóságban léteznek, az eszközök forgalomképesek.

kamaraí tag könyvvizsgáló
MKVK

BEOLVADÓ TISZT KFT

BEOLVADÓ TISZT KFT

90620509,86 -3 003 898

25824397-8130-113-16
Statistikai számjel

16-09-017113
Cégjegyzék száma

Szolnoki Városüzemeltetési Kft.
(átalakulással létrejövő társaság)

5000 Szolnok József Attila út 85.

Összevont vagyonmérleg tervezet
2021. július 31.

Keltezés: 2021.09.25

a vállalkozás vezetője (képviselői)

P.H.

VÁLLALKOZÁS ADATAI

| | |
|-----------------------------------|---|
| Vagyonmérleg fordulónap időpontja | 2021.07.31 |
| Keltezés: | 2021.09.25 |
| Pénznem | adatok eFt-ban |
| Beolvastó társaság neve | Szolnoki Városüzemeltetői Kft. |
| Címe | 5000 Szolnok József Attila út 85. |
| Statisztikai számjel | 25824397-8130-113-16 |
| Cégjegyzék száma | 16-09-017113 |
| Beolvadó társaság neve | TISZT Tiszaföldi Szállásértékesítő és Turisztikai Kft |
| Cím | 5000 Szolnok, Tiszaföldi út haz. 9711 |
| Statisztikai számjel | 26361870-662-113-16 |
| Cégjegyzék száma | 16-09-016027 |
| Beolvadó társaság neve | |
| Cím | |
| Statisztikai számjel | |
| Cégjegyzék száma | |
| Beolvadó társaság neve | |
| Cím | |
| Statisztikai számjel | |
| Cégjegyzék száma | |
| Tervezet? (Igen/nem) | |
| Vagyonmérleg tervezet | igen |
| Összevont vagyonmérleg tervezet | igen |

VAGYONMÉRLEG TERVEZET Eszközök (Aktívák)

adatok eFl-ban

| Ssz. | A tétel megnevezése | Beolvastó társaság vagyona könyv szerinti értéken | Beolvadó társaságok vagyona könyv szerinti értéken | Átalakulásban érintett társaságok összevont vagyona | Különbségek | Rendezés | Átalakulás során létrejövő társaság vagyona |
|------|---|--|---|---|-------------|----------|---|
| a | b | 2021.07.31 | 2021.07.31 | 2021.07.31 | | | 2021.07.31 |
| | c | d | e | f | g | h | |
| 01. | A. Befektetett eszközök (02.+10.+18. sor) | 207 249 | 7 070 | 214 319 | - | - | 214 319 |
| 02. | I. IMMATERIÁLIS JAVAK (03-09. sorok) | 562 | - | 562 | - | - | 562 |
| 10. | II. TÁRGYI ESZKÖZÖK (11-17. sorok) | 206 687 | 7 070 | 213 757 | - | - | 213 757 |
| 18. | III. BEFEKTETETT PÉNZÜGYI ESZKÖZÖK (19-26. sorok) | - | - | - | - | - | - |
| 29. | B. Forgóeszközök (30.+37.+46.+53. sor) | 1 842 136 | 100 731 | 1 942 867 | - | - | 1 942 867 |
| 30. | I. KÉSZLÉTEK (31-36. sorok) | 1 085 | 2 384 | 3 469 | - | - | 3 469 |
| 37. | II. KÖVETELÉSEK (38-45. sorok) | 1 840 652 | 9 977 | 1 850 629 | - | - | 1 850 629 |
| 46. | III. ÉRTÉKPAPÍROK (47-52. sorok) | - | - | - | - | - | - |
| 53. | IV. PÉNZESZKÖZÖK (54-55. sorok) | 399 | 88 370 | 88 769 | - | - | 88 769 |
| 56. | C. Aktív időbeli elhatárolások (57-59. sorok) | 453 430 | - | 453 430 | - | - | 453 430 |
| 60. | ESZKÖZÖK (AKTÍVÁK) ÖSSZESEN (01.+29.+56. sor) | 2 962 815 | 107 801 | 2 610 616 | - | - | 2 610 616 |

VAGYONMÉRLEG TERVEZET Források (Passzívák)

adatok eFt-ban

| Ssz. | A tétel megnevezése | Beolvastó társaság vagyona könyv szerinti értéken | Beolvadó társaságok vagyona könyv szerinti értéken | Átalakuláshoz értelt társaságok összevont vagyona | Különbözetek | Rendezés | Átalakulás során letrejtendő társaság vagyona |
|------|--|--|---|---|--------------|----------|---|
| a | b | 2021.07.31 | 2021.07.31 | 2021.07.31 | | | 2021.07.31 |
| | | c | d | e | f | g | h |
| 61. | D. Saját tőke (62.-64.+65.+66.+67.+68.+71. sor) | 106 117 | 87 817 | 103 734 | - | - | 103 734 |
| 62. | I. JEGYZETT TŐKE | 50 000 | 28 000 | 78 000 | - | - | 78 000 |
| 64. | II. JEGYZETT, DE MÉG BE NEM FIZETETT TŐKE (-) | - | - | - | - | - | - |
| 65. | III. TŐKETARTALÉK | - | 40 000 | 40 000 | - | - | 40 000 |
| 66. | IV. EREDMÉNYTARTALÉK | 56 117 | 12 958 | 69 073 | - | - | 69 073 |
| 67. | V. LEKÖTÖTT TARTALÉK | - | 6 661 | 6 661 | - | - | 6 661 |
| 68. | VI. ÉRTÉKELÉSI TARTALÉK | - | - | - | - | - | - |
| 71. | VII. ADÓZOTT EREDMÉNY | - | - | - | - | - | - |
| 72. | E. Céltartalékok (73-78. sorok) | - | - | - | - | - | - |
| 76. | F. Kötelezettségek (77.+82.+92. sor) | 1 815 192 | 20 184 | 1 835 376 | - | - | 1 835 376 |
| 77. | I. HÁTRASOROLY KÖTELEZETTSÉGEK (78-81. sorok) | - | - | - | - | - | - |
| 82. | II. HOSSZÚ LEJÁRATÚ KÖTELEZETTSÉGEK (83-91. sorok) | - | - | - | - | - | - |
| 92. | III. RÖVID LEJÁRATÚ KÖTELEZETTSÉGEK (93., 95-104. sorok) | 1 815 192 | 20 184 | 1 835 376 | - | - | 1 835 376 |
| 105. | G. Passzív időbeli elhatárolások (106-108. sorok) | 581 506 | - | 581 506 | - | - | 581 506 |
| 109. | FORRÁSOK (PASSZÍVÁK) ÖSSZESEN (61.+72.+76.+105. sor) | 2 502 815 | 107 801 | 2 610 616 | - | - | 2 610 616 |

ÖSSZEVONT SZVÜ KFT

Szolnoki Városüzemeltetési Kft.
5000 Szolnok, József Attila út 85.

Cg.: 16-09-017113

ÁTALAKULÁSSAL LÉTREJÖTT TÁRSASÁG - BEOLVASZTÓ (változatlan formában tovább működő)

VAGYONLELTÁR TERVEZET

Összeállítás

2021. július 31.

átalakulási vagyonmérleg tervezethez

(Egyedi eszközöknként és forrásokként a tételes leltáron!)

ESZKÖZÖK

| | |
|--------------------------------------|-----------------------|
| Immateriális javak | 581 491 Ft |
| Alapítás, átszervezés akt. értéke | 0 Ft |
| Vagyon értékű jogok | 581 491 Ft |
| Szellemi termékek | 0 Ft |
| Ingatlanok | 79 886 668 Ft |
| Telek, telkesítés | 0 Ft |
| Épületek, | 864 406 Ft |
| Ingatlanhoz kapcs. vagyonért. jogok | 0 Ft |
| Egyéb építmények | 79 022 262 Ft |
| Gép, berendezés, jármű | 131 970 789 Ft |
| Műszaki gép, berendezés, jármű | 77 157 671 Ft |
| Egyéb gép, berendezés, jármű | 54 813 118 Ft |
| Beruházások, felújítások | 1 900 000 Ft |
| Beruházásra adott előleg | 0 Ft |
| Tenyészállatok | 0 Ft |
| Befektetett pénzügyi eszközök | 0 Ft |
| Részesedés kapcsolt vállalkozásban | 0 Ft |
| Egyéb tartósan adott kölcsön | 0 Ft |
| BEFEKTETETT ESZKÖZÖK ÖSSZESEN | 214 318 948 Ft |

| | |
|------------------------------------|---------------------|
| KÉSZLETEK | 3 468 787 Ft |
| Anyagok | 3 468 787 Ft |
| Kereskedelmi áru | 0 Ft |
| Növendék-, hízó- és egyéb állatok | 0 Ft |
| Vásárolt készletek összege: | 3 468 787 Ft |
| Saját termelésű készletek | 0 Ft |
| Készletekre adott előleg | 0 Ft |

| | |
|--|-------------------------|
| KÖVETELÉSEK: | 1 850 629 341 Ft |
| Vevők | 15 996 196 Ft |
| Követelések kapcsolt vállalkozással szemben értékesítésből, szolgáltatásnyújtásból | 410 833 453 Ft |
| Követelések kapcsolt vállalkozással szemben Cash-pool miatt | 705 854 427 Ft |
| Követelések jelentős tulajdoni részesedési viszonyban lévő vállalkozással szemben | 0 Ft |
| Egyéb követelések | |
| Munkavállalókkal szembeni követelés | 1 824 090 Ft |
| Szállítóknak szolgáltatásra adott adott előlegek | 422 970 902 Ft |
| Vevőktől kapott előleg ÁFA összege | 291 494 211 Ft |
| Szállítói túlfizetésből eredő követelés | 1 187 388 Ft |
| Állami költségvetéssel szembeni követelés (adómeneként) | |
| -TAO túlfizetés | 87 000 Ft |
| -Rehabilitációs hozzájárulás túlfizetés | 750 Ft |
| -Önellenőrzési pótlék túlfizetés | 11 000 Ft |
| -Vissza nem igényelhető ÁFA | 364 924 Ft |
| Regionális Egészségbiztosítási Pénztár | 0 Ft |
| Magyar Államkincstár | 0 Ft |
| Egyéb követelések | 5 000 Ft |

| | |
|----------------------|----------------------|
| PÉNZESZKÖZÖK: | 88 768 364 Ft |
| Bankszámla | 87 143 739 Ft |
| Pénztár | 1 624 625 Ft |

| | |
|------------------------------------|-----------------------|
| AKTIV IDŐBELI ELHATÁROLÁSOK | 453 430 085 Ft |
|------------------------------------|-----------------------|

ÖSSZEVONT SZVÜ KFT

| | |
|--|-------------------------|
| Bevételek aktív időbeli elhatárolása | 453 277 051 Ft |
| Költség, ráfordítás aktív időbeli elhatárolása | 153 034 Ft |
| ESZKOZOK ÖSSZESEN: | 2 610 615 525 Ft |
| IDEGEN FORRAS: | 2 416 881 541 Ft |
| CELTARTALEKOK | 0 Ft |
| KÖTELEZETTSÉGEK: | 1 835 375 958 Ft |
| <i>Hosszúlejáratú kötelezettségek</i> | |
| Vevőktől kapott előlegek | 0 Ft |
| Szállítókkal szembeni kötelezettségek | 1 398 707 605 Ft |
| Szállítói kötelezettség kapcsolt vállalkozással szemben | 56 870 177 Ft |
| Egyéb kötelezettség kapcsolt vállalkozással szemben | 97 448 550 Ft |
| Rövid lejáratú kötelezettségek jelentős tulajdoni részesedési viszonyban lévő vállalkozásokkal szemben | 0 Ft |
| <i>Egyéb kötelezettségek</i> | |
| Társasági adó | 879 749 Ft |
| Személyi jövedelemadó | 2 818 045 Ft |
| Rehabilitációs hozzájárulás | 0 Ft |
| Innovációs hozzájárulás | 391 484 Ft |
| Önellenőrzési pótlék, bírság | 0 Ft |
| Cégaudó adó előírása | 0 Ft |
| Általános forgalmi adó | 251 990 989 Ft |
| Helyi iparüzési adó | 3 126 339 Ft |
| Gépjármű adó | 34 333 Ft |
| Helyi adókkal kapcsolatos késedeleimi pótlék | 0 Ft |
| Nyugdíjjárulék | 559 Ft |
| Egészségbiztosítási járulék | 473 Ft |
| Szociális hozzájárulási adó | 2 892 784 Ft |
| Társadalombiztosítási járulék | 3 615 818 Ft |
| Egyszerűsített foglalkoztatási közteher | 268 000 Ft |
| Szakképzési hozzájárulás | 289 845 Ft |
| Táppénz 1/3 része | 17 011 Ft |
| Munkavállalókkal szembeni kötelezettség | 14 827 206 Ft |
| Jövedelemből levont letiltások | 400 716 Ft |
| Bankkal szembeni kötelezettség | 500 000 Ft |
| Egyéb rövidelejáratú kötelezettség | 296 275 Ft |
| PASSZIV IDŐBELI ELHATÁROLÁSOK | 581 505 583 Ft |
| Bevételek passzív időbeli elhatárolása | 12 235 078 Ft |
| Költségek, ráfordítások passzív id. | 431 911 794 Ft |
| Halasztott bevételek | 137 358 711 Ft |
| SAJÁT VAGYON ÖSSZEGE: | 193 733 984 Ft |

Szolnok, 2021. szeptember 25.

ügyvezető igazgató

A vagyonelejtár tervezetben szereplő eszközök és források a valóságban léteznek, az eszközök forgalomképesek.

ÖSSZEVONT SZVÜ KFT

kamaraí tag könyvvizsgáló
MFKVK

9. napirendi pont:**Előterjesztés a Szolnoki Városfejlesztő Nonprofit Zrt.-vel kötött települési önkormányzati feladatok ellátásáról szóló keretszerződés módosítására****Előadó:** Szalay Ferenc polgármester

Szalay Ferenc polgármester: Az előterjesztés új óvoda építéséről szól a szandaszőlősi városrészben. Nagyon komoly fejlesztésről van szó.

Kérdés, hozzászólás az előterjesztéssel kapcsolatban nem hangzott el.

Szalay Ferenc polgármester: Ismertette, hogy az előterjesztést véleményezte Jogi, Rendészeti, Közbeszerzési és Ellenőrző Bizottság, a Pénzügyi, Költségvetési és Közbeszerzési Bizottság, a Városüzemeltetési, Városfejlesztési és Fenntartható Fejlődés Bizottság, amelyek támogatják az előterjesztés elfogadását.

Szavazást rendelt el és megállapította, hogy Szolnok Megyei Jogú Város Közgyűlése – határozathozatalakor jelenlévő képviselők száma 17 fő – 17 igen szavazattal, ellenszavazat és tartózkodás nélkül meghozta a következő határozatot:

273/2021. (IX.30.) határozat**a Szolnoki Városfejlesztő Nonprofit Zrt.-vel kötött települési önkormányzati feladatok ellátásáról szóló keretszerződés módosításáról**

Szolnok Megyei Jogú Város Közgyűlése a veszélyhelyzet kihirdetéséről és a veszélyhelyzeti intézkedések hatálybalépéséről szóló 27/2021. (I. 29.) Korm. rendelet, a katasztrófavédelemről és a hozzá kapcsolódó egyes törvények módosításáról szóló 2011. évi CXXVIII. törvény 46. § (4) bekezdése, a katasztrófavédelemről és a hozzá kapcsolódó egyes törvények módosításáról szóló 2011. évi CXXVIII. törvény egyes rendelkezéseinek eltérő alkalmazásáról szóló 307/2021. (VI. 5.) Korm. rendelet 1. §-a alapján, figyelemmel Magyarország helyi önkormányzatairól szóló 2011. évi CLXXXIX. törvény 13.§ (1) bekezdésének 1. és 6. pontjára, valamint a Szolnoki Városfejlesztő Nonprofit Zrt. alapító okiratának vonatkozó rendelkezéseire az alábbi határozatot hozza:

A Közgyűlés jóváhagyja a határozat mellékletét képező ügylet megkötését.

Értesülnek: Szalay Ferenc polgármester
 Fejér Andor alpolgármester
 Györfi Mihály alpolgármester
 Miskolczi László alpolgármester
 dr. Sebestyén Ildikó jegyző
 dr. Rácz Andrea aljegyző
 Polgármesteri Hivatal igazgatói

**Melléklet Szolnok Megyei Jogú Város Önkormányzata Közgyűlése
273/2021. (IX.30.) határozatához**

TERVEZÉSI SZERZŐDÉS

1. számú módosítása

a 2021. 05. 11-én létrejött tervezési szerződéssel, valamint jelen módosítással egységes szerkezetben

Amely létrejött Szolnok Megyei Jogú Város Önkormányzata (5000 Szolnok, Kossuth tér 9. sz, képviseli: Szalay Ferenc polgármester), mint megrendelő (a továbbiakban: Megrendelő), és a Szolnoki Városfejlesztő Nonprofit Zrt. (5000 Szolnok, József Attila u. 83. D épület, Cégjegyzékszám: 16-10-001768, Adószám: 14279566-2-16, képviseli: Csatári István vezérigazgató) mint tervező (a továbbiakban: Tervező) között az alábbi feltételekkel:

Szerződő Felek rögzítik, hogy 2008. október 2. napján egyes települési önkormányzati feladatok ellátására keretmegállapodást (továbbiakban: keretszerződés) kötöttek.

Szerződő Felek a keretszerződés 3. számú mellékletében foglaltak alapján, a keretszerződés elválaszthatatlan részeként – a keretszerződés 3. sz. melléklet 282 függelékeként - megállapodnak az alábbi feladat ellátásában:

Szolnok Megyei Jogú Város Önkormányzata TOP-6.2.1-16-SL1-2020-00006 azonosítószámon, „Új óvoda építése a szandaszőlősi városrészben” címen pályázatot nyújtott be a Terület- és Településfejlesztési Operatív Program keretében meghirdetett TOP-6.2.1-16 kódszámú „Családbarát, munkába állást segítő intézmények, közszolgáltatások fejlesztése” című pályázati konstrukcióra.

A pályázatot a Pénzügyminisztérium Regionális Fejlesztési Programok Végrehajtásáért Felelős Helyettes Államtitkárság 2021. február 15-i értesítésnek megfelelően 704.755.910 Ft összegű támogatásra érdemesnek ítélte, 100 %-os támogatási intenzitás mellett.

1. A szerződés tárgya:

TOP-6.2.1-16-SL1-2020-00006 azonosítószámú, „Új óvoda építése a szandaszőlősi városrészben” című projekthez szükséges engedélyes tervdokumentáció és kiviteli tervdokumentáció előzetesen egyeztetett tervezési program szerint.

A szerződés szerinti tervdokumentációkat Megbízott a tervezés időszakában érvényben lévő vonatkozó és hatályos jogszabályok, hatósági előírások, műszaki előírások, szakmai követelmények és a

TOP-6.2.1-16 kódszámú hatályos pályázati útmutató és kapcsolódó dokumentumok figyelembevételével készíti el.

Az engedélyes tervdokumentáció elkészítésére vonatkozó elvárások:

- Tervezési feladat: A tervező feladata Szolnok Megyei Jogú Város Önkormányzata által a TOP-6.2.1-16 kódszámú pályázati felhívás keretében az „Új óvoda építése a szandaszőlősi városrészben” című projekthez szükséges engedélyes tervek elkészítése. Megrendelő részére előzetes tervbemutató, a jóváhagyott tervek alapján költségbecslés készítése a terv jellegének megfelelő pontossággal. A tervek engedélyeztetésre történő beadását megelőzően, az engedélyezési eljárással kapcsolatos hatósági egyeztetések lefolytatása, a Megrendelő meghatalmazásával. Az engedélyezésre történő beadást követően Megrendelő részére komplett tervdokumentáció átadása papír és elektronikus formátumban. További

feladat a Megrendelői vagy hatósági felszólításra a tervek kiegészítése, módosítása, hiánypótlása.

- A tervezési feladatot a fent hivatkozott pályázati felhívásban meghatározott kritériumok figyelembevételével szükséges elvégezni.
- A tervezési feladat részét képezi a Megrendelő képviselője az engedélyezési eljárás során.

A kiviteli terv elkészítésére vonatkozó elvárások:

- kiviteli tervdokumentáció és hozzátartozó munkarészek elkészítése
- egyeztetések lebonyolítása
- Megrendelő részére előzetes tervbemutató, a jóváhagyott tervek alapján árazott – árazatlan költségvetés készítése
- A tervezési feladatot a fent hivatkozott pályázati felhívásban meghatározott kritériumok figyelembevételével szükséges elvégezni.

A Tervező tervszolgáltatása (teljesítés) jelen tervezési szerződés 7. pontjában foglaltak alapján szerződés szerű.

A Megrendelő vállalja, hogy a Tervező szerződés szerű szolgáltatását átveszi, és ezért az 5. pontban meghatározott tervezési díjat fizeti.

2. Teljesítési határidő:

A Tervező a tervdokumentációt az alábbi határidő szerint szolgáltatja a Megrendelő részére:

A végleges, jóváhagyott engedélyes tervdokumentáció elkészítésének határideje: 2021. július 31.

A végleges, jóváhagyott kiviteli tervdokumentáció elkészítésének határideje: **az építési engedély határozat kiadástól számított 60. nap**

A Megrendelő mindkét esetben előteljesítést elfogad.

3. Teljesítés módja:

Tervező az elkészített tervdokumentációkat a 6. pontban feltüntetett példányszámban leszállítja Megrendelő székhelyére.

4. Teljesítés helye:

Megrendelő székhelye: 5000 Szolnok, Kossuth tér 9. sz.

5. A szerződés összege:

Tervezőt a Szerződő Felek megállapodása alapján a vállalt engedélyes tervdokumentáció készítési munka elvégzéséért 7.500.000.-Ft+Áfa, azaz Hétmillió-ötszáz ezer forint plusz általános forgalmi adó, a vállalt kiviteli tervdokumentáció készítési munka elvégzéséért 13.790.551.-Ft+Áfa, azaz Tizenhárommillió-hétszáz kilencvenezer-ötszázötvenegy forint plusz általános forgalmi adó tervezési díj illeti meg, így Tervezőt a teljes szerződésben foglalt feladatok ellátásáért összesen 21.290.551.-Ft+Áfa díj illeti meg.

A tervezési díj az engedélyes tervdokumentáció és kiviteli tervdokumentáció elkészítésének költségét tartalmazza.

6. Szállítandó tervek mennyisége:

Megrendelő részére az engedélyes tervdokumentáció és kiviteli tervdokumentáció esetében is 3 példány teljes tervcsomag kerül leszállításra. A Megrendelő részére Tervező az engedélyes tervdokumentáció és kiviteli tervdokumentáció esetében is 2 példányban digitális adathordozón (CD/DVD) is leszállítja a terveket.

7. A teljesítés elismerése, számlázással kapcsolatos rendelkezések:

A szerződésben vállalt kötelezettségét Tervező az 1. és 6. pontokban írt tartalmú és példányszámú tervdokumentáció hibátlan és hiánytalan átadásával teljesíti. Amennyiben a Megrendelő a tervbírálattal során nem fogadja el a tervdokumentációkat, Tervező köteles azt a javasolt módosítások (amennyiben azok megfelelnek az érvényben lévő műszaki előírásoknak, jogszabályoknak és szabványoknak) figyelembevételével átdolgozni. Megrendelő a tervbírálattal, a tervek átadását követő 5 munkanapon belül elvégzi.

A tervdokumentáció tervezési díjának összegéről a Tervező a Megrendelő által kiadott teljesítés igazolás birtokában az 5. pontban előírt összegről az engedélyes tervdokumentáció és kiviteli tervdokumentáció esetében 1-1 db számlát, összesen 2 db számlát állít ki az alábbiak szerint:

- A végleges, jóváhagyott engedélyes tervdokumentáció Megrendelő által történő elfogadása napján
- A végleges, jóváhagyott kiviteli tervdokumentáció Megrendelő által történő elfogadása napján

A számla összegét a Megrendelő az adott számla kézhezvételétől számított 30 napon belül tartozik átutalni a Tervező OTP Bank Nyrt. -nél vezetett 11745004-20137797-00000000 számú számlájára.

A Tervező jogosult a feladat ellátásához adott évre, a vonatkozó tervezési feladat tervezési díjának terhére előleget igénybe venni, a tervezési díj összegének 80%-ig, de legfeljebb olyan mértékig, amely mértékben az Megrendelő éves költségvetésében a fedezet ezen célra rendelkezésre áll.

A Megrendelő fenti feltétellel az előlegfizetést az igényléstől számított 15 munkanapon belül teljesíti a Tervező bankszámlájára történő utalással. Tervező az adott tervezési feladatra kifizetett előleggel legkésőbb az adott tervezési feladat teljesítésekor benyújtandó számlában köteles elszámolni.

8. Felelősségvállalás

Tervező a jelen szerződés teljesítése során végzett munkák szakszerűségéért és a technológiai megvalósíthatóságért teljeskörű felelősséget vállal.

A szolgáltatás alkalmasságáért a Tervező a vonatkozó jogszabályok által előírt időtartamig tartozik felelősséggel.

Tervező szavatolja, hogy harmadik személynek nincs olyan joga, amely a terv kivitelezését akadályozza vagy korlátozza.

A tervezői munkákat mérnöki végzettséggel és megfelelő minősítéssel rendelkező tervezőknek illetve olyan szakembereknek kell végezniük, amelyek megfelelnek a Magyar Mérnöki Kamara követelményeiben és a vonatkozó jogszabályokban felsorolt feltételeknek.

A Tervező garantálja, hogy a tervezésben résztvevő tervezői és alvállalkozói rendelkeznek a tervezői munkához jogszabályi előírások szerint szükséges tapasztalatokkal és ismeretekkel. A Tervező kezességet vállal arra, hogy tervezői mindig ésszerű időben készen állnak a Megrendelővel, mérnökkel vagy a beruházóval és a lebonyolítóval lefolytatandó tárgyaláson való részvételre. Szerződő Felek a felróható okból fellépő késedelem esetére naponta a nettó tervezési díj 1 %-ának megfelelő mértékű késedelmi kötbér, a szerződés teljesítésének megghiúsulása esetén pedig a nettó tervezési díj 25%-ának megfelelő mértékű megghiúsulási kötbér fizetésére vállalnak kötelezettséget. A teljesítés elfogadása, illetőleg a számla kifizetése nem jelenti Megrendelő lemondását a Tervező – esetleg utólag felismert – hibás teljesítése alapján érvényesíthető jogairól. Hibás és/vagy hiányos tervszolgáltatás esetén Tervező mind a közvetlen, mind a következményes károkért teljes felelősséggel tartozik.

9. Késedelmes fizetés:

A Tervezői díj késedelmes megfizetése esetén Tervező a Polgári Törvénykönyvről szóló 2013. évi V. törvény (a továbbiakban: Ptk.) szerinti késedelmi kamatra jogosult.

A Megrendelő 8 napot meghaladó késedelmes fizetése esetén a Tervező a tervek bármilyen használatát, felhasználását, engedélyeztetését felfüggesztheti.

10. Tervezői feladatai, a teljesítés feltételei:

Tervező feladata az 1. pont szerint rögzített tervdokumentáció határidőre való elkészítése, és átadása a Megrendelőnek, a Megrendelővel egyeztetett, meghatározott tartalommal és a Megrendelő általi elfogadással, jóváhagyással.

A Tervező tervezői munkája és annak műszaki tartalma az alábbi követelményeknek kell megfeleljen:

- műszaki és jogi követelményeknek, továbbá a Megrendelő tervdokumentációja követelményeinek, és a létesítmény rendeltetésének;
- a hatályos jogszabályi előírások, műszaki normák, a Magyarország műszaki előírásai követelményeinek, ideértve a vonatkozó szabványokat, irányelveket, tervezésre, környezetvédelemre, munkavédelemre vonatkozó jogszabályokat, illetve az építkezés keretein belül előállított termékekre vonatkozó jogszabályokat,
- további, a közbeszerzés Műszaki követelményeiben szereplő szabványok előírásainak, amelyek az adott létesítményre vonatkoznak vagy a vonatkozó jogszabályokban kerültek megemlítésre, hatósági előírásokban, engedélyekben meghatározott követelményeknek;
- a szerződésben és a mellékleteiben foglaltaknak.

Tervező szavatol az alkalmazott megoldások, eljárások jogszabályokban foglalt és a hatósági előírások szerinti alkalmasságáért és minőségéért.

11. A Megrendelő feladatai, ellenőrzési joga:

Tervezőnek vállalása teljesítéséhez a Megrendelő az alábbi megrendelői adatszolgáltatást biztosítja:

- A tervezési területtel kapcsolatos minden folyamatban lévő kivitelezési munka és annak tervei
- A tervezési területtel kapcsolatos minden rendelkezésre álló adat, folyamatban lévő tervezések.
- A Megrendelő további érdekkörébe tartozó alvállalkozói által készített mindennemű terv, tervmódosítás, iratanyag, egyeztetés, változtatási igény és azok mellékletei szerkeszthető vagy papíralapú formátumban.

Tervező köteles Megrendelő igénye szerint a Megrendelő alvállalkozója által véghezvitt további tervezés, módosítás során - bármely szakágban is történik - a komplexitás érdekében közreműködni. Megrendelő a Tervező által a tervezés tárgyára vonatkozóan feltett kérdésekre 5 munkanapon belül válaszol írásban.

Megrendelő képviselője a tervezés során a munkaközi dokumentációba tetszés szerinti alkalommal, de előzetesen egyeztetett időpontban betekinthez.

A Megrendelő jogosult a Tervezővel koordinációs egyeztetéseket szervezni, szükség esetén a Megrendelő, vagy egyéb harmadik személy alvállalkozójának jelenlétében. A Tervező köteles - döntési és nyilatkozattételi joggal felruházott munkatársai révén - az ilyen koordinációs egyeztetéseken részt venni. A koordinációs egyeztetéseken született döntések mindkét fél számára kötelező jellegűek, a jelen szerződést azonban nem változtathatják meg, alapot képezhetnek viszont ahhoz, hogy a jelen szerződés kiegészítéseként, módosítási javaslatként fogalmazódjanak meg. A Megrendelő jegyzőkönyvet készít a koordinációs egyeztetésről és megküldi annak másolatát az összes résztvevőnek. Amennyiben a megküldött jegyzőkönyvre vonatkozóan a Tervező - annak kézhezvételétől

3 munkanapon belül - nem teszi meg írásos észrevételeit, az azt jelenti, hogy a jegyzőkönyv tartalmával egyetért.

Megrendelő biztosítja a koordinációkon a Tervezőre vagy a tervekkel kapcsolatos minden kapcsolatos adat, információ, feljegyzés, megállapítás, változtatási igény, vagy jóváhagyási információ írásban történő közlését 3 munkanapon belül.

12. Szerzői jog, tervek felhasználhatósága, jogviták:

A szerzői jog és a vele szomszédos jogok védelme alá tartozó szellemi alkotások tekintetében a Szerződő felek megállapodnak abban, hogy a Tervező által elkészített tervdokumentáció mint jogvédelmet élvező szellemi termék feletti teljes rendelkezési jog a Megrendelőt illeti meg.

Tervező a tervdokumentációt és az abban foglalt megoldásokat csak saját belső tevékenységéhez használhatja fel, nyilvánosságra nem hozhatja, harmadik személlyel nem közölheti. Az elkészült tervdokumentációval Megrendelő szabadon rendelkezik.

Ha Tervező munkavégzése során másnak jogi oltalomban részesített szellemi alkotását használja fel, köteles beszerezni e harmadik személy engedélyét, hozzájárulását.

Jelen szerződés terén a magyar jog az irányadó.

Megrendelő és Tervező kijelentik, hogy adott esetben mindent megtesznek annak érdekében, hogy a szerződéssel kapcsolatosan esetleg felmerülő bármely nézeteltérést vagy jogvitát tárgyalások útján, közvetlenül rendezzenek. A szerződéssel kapcsolatban felmerült összes jogvitára egyébként Szerződő Felek kikötik a pertárgy értékétől függően a Megrendelő székhelye szerinti járásbíróság, illetve a törvényszék kizárólagos illetékességét.

13. Együttműködés, kapcsolattartás

Szerződő Felek kölcsönös együttműködésben állapodnak meg felelős vezetőiken keresztül kötelesek egymással kapcsolatot tartani, minden a szerződést érintő változást, változtatást kötelesek egymással írásban közölni.

Megrendelő részéről:

Neve: **Szolnok Megyei Jogú Város Önkormányzata**
 Székhely: H-5000 Szolnok, Kossuth tér 9. sz.
 Képviseli: Baranyiné Sárközi Erika
 Tel: 56/503-804
 Fax: 56/503-515
 E-mail: baranyinese@ph.szolnok.hu

Tervező részéről:

Neve: **Szolnoki Városfejlesztő Nonprofit Zrt.**
 Székhely: 5000 Szolnok, József Attila u. 83.
 Képviseli: Csatári István
 Tel: 06 20/474-4910
 Fax: 06 56/372-865
 E-mail: csatari@szvf.hu

A szerződő felek a jelen szerződést elolvasták és közösen értelmezték, és mint szabad akaratukkal mindenben megegyezőt jóváhagyólag aláírva érvényessé és hatályossá teszik a vonatkozó jogszabályokkal összhangban.

Jelen szerződésben nem szabályozott kérdésekben a Ptk. rendelkezéseit kell megfelelően alkalmazni.

Jelen megállapodást Szolnok Megyei Jogú Város Önkormányzata Közgyűlése a 273/2021. (IX.30.) határozatával hagyta jóvá.

Szolnok, 2021.

.....
Szolnok Megyei Jogú Város Önkormányzata
Szalay Ferenc
polgármester

.....
Szolnoki Városfejlesztő Nonprofit Zrt.
Csatári István
vezérigazgató

10. napirendi pont:

Előterjesztés "A Katona József utcai szegregátum infrastrukturális fejlesztése" című projekt forrásösszetételének jóváhagyására

Előadó: Szalay Ferenc polgármester

Szalay Ferenc polgármester: A közösségi ház elé egy kerítés építése is szükséges, annak a forrásbiztosításáról szól az előterjesztés.

K é r d é s:

Borda Zoltán Tibor képviselő: Kérdése, hogy maga a projekt milyen stádiumban van most?

Szalay Ferenc polgármester: Válaszában elmondta, hogy 10 épület és egy közösségi ház felújítása a program része. Személyesen nyár végén volt a területen, melyről elmondta, hogy megfelelő ütemben halad a projekt.

Csatári István vezérigazgató: Szakaszonként zajlik a felújítás, a közösségi ház már elkészült, melynek átadásához a működés feltételeihez szükséges eszközbeszerzés hiányzik még, de az is folyamatban van.

Szalay Ferenc polgármester: Ismertette, hogy az előterjesztést véleményezte a Pénzügyi, Költségvetési és Közbeszerzési Bizottság, amely támogatja az előterjesztés elfogadását.

Hozzászólás az előterjesztéssel kapcsolatban nem hangzott el.

Szavazást rendelt el és megállapította, hogy Szolnok Megyei Jogú Város Közgyűlése – határozathozatalakor jelenlévő képviselők száma 16 fő – 16 igen szavazattal, ellenszavazat és tartózkodás nélkül meghozta a következő határozatot:

274/2021. (IX.30.) határozat

a „A Katona József utcai szegregátum infrastrukturális fejlesztése” című projekt forrásösszetételének jóváhagyásáról

Szolnok Megyei Jogú Város Közgyűlése a veszélyhelyzet kihirdetéséről és a veszélyhelyzeti intézkedések hatálybalépéséről szóló 27/2021. (I.29.) Korm. rendelet, a katasztrófavédelemről és a hozzá kapcsolódó egyes törvények módosításáról szóló 2011. évi CXXVIII. törvény 46.§ (4) bekezdése, a katasztrófavédelemről és a hozzá kapcsolódó egyes törvények módosításáról szóló 2011. évi CXXVIII. törvény egyes rendelkezéseinek eltérő alkalmazásáról szóló 307/2021. (VI. 5.) Korm. rendelet 1. § alapján, figyelemmel a Magyarország helyi önkormányzatairól szóló 2011. évi CLXXXIX. törvény 13. § (1) bekezdés 1. és 16. pontjára az alábbi határozatot hozza:

1. A „Katona József utcai szegregátum komplex humán fejlesztése” és a „Katona József utcai szegregátum infrastrukturális fejlesztése” című projektek indításáról szóló 150/2018. (V.31.) sz. közgyűlési határozat (a továbbiakban: Határozat) 1. pontjában a

„A Katona József utcai szegregátum infrastrukturális fejlesztése:

Pályázat összköltsége (bruttó): 210 939 234,- Ft

- igényelt támogatás (bruttó) 180 000 000,- Ft

- önerő (bruttó) 30 939 234,- Ft”

szövegrész helyébe a

„A Katona József utcai szegregátum infrastrukturális fejlesztése:

| | |
|---------------------------------------|-------------------------|
| Projekt összköltsége (bruttó): | 211.636.464,-Ft, |
| - igényelt támogatás (bruttó): | 180.000.000,-Ft |
| Önkormányzati önerő (bruttó): | 31.636.464,-Ft |

Szolnok Megyei Jogú Város Önkormányzata a projekt megvalósításához szükséges, összesen 31.636.464.-Ft összegű önkormányzati önrészből

- 697.230.- Ft összegű önrészt a 2021. évi költségvetésében a Fejlesztési kiadások/Projektfeladatok ellátása előirányzat terhére,
- 30 939 234,- Ft összegű önrészt a 2022. évi költségvetése terhére biztosít.”

szöveg lép.

2. A Határozat 3. pontjából hatályát veszti a
„**Határidő:** a közbeszerzési eljárás megindítását megelőzően

Felelős: Szalay Ferenc polgármester

A határozat végrehajtásában közreműködik:

Fejlesztési Igazgatóság koordinálásában a Polgármesteri Hivatal szervezeti egységei”
szövegrész.

Értesülnek: Szalay Ferenc polgármester
Fejér Andor alpolgármester
Györfi Mihály alpolgármester
Miskolczi László alpolgármester
Dr. Sebestyén Ildikó jegyző
Dr. Rác Andrea aljegyző
Polgármesteri Hivatal igazgatói

11. napirendi pont:

Előterjesztés Szolnok Megyei Jogú Város TOP keretének felhasználásával kapcsolatos döntések meghozatalára

Előadó: Szalay Ferenc polgármester

Csatári István vezérigazgató: Beajánlásában ismertette, hogy az előterjesztés az előző tervezési ciklus TOP kereteinek a felhasználásáról szól. Elmondta az előző keret tervezésekor, költségeinek összeállításakor még nem tudták, hogy milyen építőanyag és munkadíj áremelkedések fognak végbemenni az országban, ezért a jelenleg indítandó projektek előreláthatólag forráshiányosak lesznek. Ennek pontos mértékét csak akkor fogják tudni, amikor a közbeszerzés lezajlott, de az Irányító Hatósággal történt egyeztetések alapján az a megfelelő eljárásrend - mivel a lezárandó TOP-ban már nincsenek plusz források - hogy a még rendelkezésükre álló, el nem indított projektek forrását az elindítandó projektekre használják fel, akár úgy, hogy valamelyik projektet nem indítják, hanem majd a következő TOP-ban kerül tervezésre. Úgy véli, az előterjesztés bölcs előrelátásról tanúskodik, arról szól, hogy amikor már látják, melyik projektekre kell plusz forrást biztosítaniuk azt a saját TOP keretükből fogják megtenni.

Szalay Ferenc polgármester: Röviden összefoglalta az elhangzottakat. Megelőzve a forráshiányt, megpróbálják a következő TOP keretet is felhasználni a mostani befejezésére.

Kérdés az előterjesztéssel kapcsolatban nem hangzott el.

Szalay Ferenc polgármester: Ismertette, hogy az előterjesztést véleményezte a Pénzügyi, Költségvetési és Közbeszerzési Bizottság, a Városüzemeltetési, Városfejlesztési és Fenntartható Fejlődés Bizottság, amelyek támogatják az előterjesztés elfogadását.

H o z z á s z ó l á s o k:

Galló György Péter képviselő: Jelezte, a napirendnél megfogalmazott véleménye a következő, a 12. napirendi pontnál tárgyalandó előterjesztést is érinti. Már bizottsági üléseken is beszéltek róla, hogyha lesznek új TOP Plusz illetve, KEHOP Plusz kiírások azoknak a forrása a rendes költségvetési ciklusból fog származni, amit Brüsszel biztosít Magyarország számára, viszont a bizottsági ülésen azt az információt kapta, hogy ezek még teljeskörűen nincsenek jóváhagyva. Úgy tudja, a második körös előzetes jóváhagyás már megvalósult, de Brüsszel által véglegesen még nincs jóváhagyva. A fejlesztések megvalósítása miatt az előregondolkodást mindenképpen jónak és szükségesnek tartja. Véleménye szerint, mivel még nem született meg a teljeskörű döntés ezügyben, felmerül a kockázata annak, hogy ezek a pályázatok illetve a pályázatok benyújtása elhúzódhat a brüsszeli döntésig. Elmondta, hogy az általa elmondottakat figyelemfelhívásnak szánta, mindemellett az javaslatban foglaltakat jó elképzelésnek tartja.

Csatári István vezérigazgató: Egyértelműsítette az általa korábban elmondottakat. Magyarozatában kifejtette, az előterjesztés a most folyamatban lévő TOP-ról szól. Elmondta, három projektelképzelésből kettő óvoda, aminek a tervezése még nem zajlott le, a harmadik a Munkácsy úti rendelő, ami szintén tervezési fázisban van. Véleménye szerint, amit Galló György képviselő elmondott azt vizionálja, hogy a TOP Pluszba átteendő projekt – e három közül valamelyik – elhúzódhat, azért nem történhet meg, mert még nincsenek olyan készütségi fokban, hogy a forrásrendelkezésre állása alapján akár most el tudnák kezdeni azokat. Úgy próbáltak tervezni, hogy azok, amiknek a közbeszerzését el tudják indítani – példaként említette a Véső út magasépítését – elindulnak, és mikor már látják, az esetleges forráshiányt, annak megfelelően tudnak elhagyni majd projektet úgy, hogy azt nagy biztonsággal a TOP Pluszba idővesztés nélkül be tudják illeszteni. Elmondta, arról nincs szó, hogy arra várnak valamelyik projekttel, majd a TOP Pluszba mi lesz kiírva, mert a bizottsággal történő egyeztetés folyamatban van. Utolsó információ szerint a kiírások összel fognak megjelenni. Amikor erre sor kerül kijelenthető, hogy nulla idővesztéssel lehet áttenni a projekteket a következőbe. Elmondta akkor sincs veszteség, ha a kiírás csak következő év elején történik meg. Az előregondolkodással a lehetőségét teremtik meg annak, hogy a már zajló projektek folytatódjanak és azok, amik átütemezhetőek hogyan vehetőek figyelembe a következő TOP-ba.

Ligeti József képviselő: Tájékoztatást kért a vízpart körüli óvoda építésével kapcsolatosan. Megjegyezte, egy korábbi közgyűlésen határoztak az óvoda felépítéséről viszont most sehol nem találja. Kérdése arra vonatkozott vezérigazgató tud-e konkrét időpontot mikor fog megvalósulni a projekt, illetve annak megválaszolását is kérte miért fontosabb a szandaszőlősi óvoda felújítását előre venni, a kertvárosi óvodát kiváltó vízpart körüli óvoda helyett, holott köztudott, hogy a kertvárosi óvodába a gyerekek aládúcolt termekben tartózkodnak.

Csatári István vezérigazgató: Válaszában ismertette nincs fontossági sorrend az óvodák között, a szandaszőlősi óvoda nem élvez elsőbbséget a vízpart körüli óvodával szemben. A kivitelezések között vannak technikai és műszaki eltérések. A szandaszőlősi óvoda férőhely hiánnyal küszködő, rossz műszaki állapotban lévő óvoda, aminek az előkészítése kevesebb időt vesz igénybe. A vízpart körüli óvoda új lesz, ahol telekalakítást kell végrehajtani, földhivatali eljárásokkal. Az óvoda engedélyes tervei már elkészültek és elkezdődött a kiviteli tervezése. Úgy véli a vízpart körüli óvoda nincsen hátrébb sorolva, mint a szandai óvoda, csak az technikai okok miatt jobban tud haladni.

Dr. Sebestyén Ildikó jegyző: Kiegészítette vezérigazgató által elmondottakat. Egyetértett azzal mindét projekt egyformán fontos. Elmondta, a projektek közül az előkészítettség tekintetében az egyik egy picit előrébb jár, de a másik sem fog elmaradni. Megerősítette a vezérigazgató által elmondottakat, késelem annak okán nem lehet, hogy a következő tervezési ciklusba helyezték át ezeket a projekteket. Ezt azzal indokolta, hogy a közgyűlés pár hónappal ezelőtt hitelfelvételről döntött és arról is rendelkezett, hogy forrásmegelőlegező hitelt is igénybe vesz pont azért, hogy el lehessen indítani azokat a fejlesztéseket, amiket majd a TOP Pluszból kívánnak finanszírozni. Ismertette már most elindítják a feltételes közbeszerzési eljárást és mire a pályázati felhívás megjelenik addigra már megkötött vállalozási szerződéssel rendelkezzenek. Úgy véli, hogy az előkészítés során, mind a szakmai, mind a pénzügyi oldalon megtették azokat az intézkedéseket, lépéseket, amik biztosítják, hogy azok az elképzelések, amikről a közgyűlés döntött meg tudjanak valósulni.

Ligeti József képviselő: Sajnálataát fejezte ki, hogy az időponttal kapcsolatosan nem kapott tájékoztatást. Úgy véli, jó lenne, ha legalább fél éves pontosítással kaphatna egy időpontot, amikor a vízpart körüti óvoda építése el fog kezdődni. Megjegyezte, már többször jelezte és ismételtlen kéri, hogy mint a Városfejlesztés, Városüzemeltetési és Fenntartható Fejlődés Bizottsága elnöke, a folyamatban lévő fejlesztésekről időben kapjon tájékoztatást

Szalay Ferenc polgármester: Megerősítette, a vízpart körüti óvoda építése nem fog csorbát szenvedni. Egyetértett a jegyzővel és a vezérigazgatóval abban, hogy a két óvoda ugyanolyan fontos. Ligeti József képviselő tájékoztatás kérésre reagálva elmondta, Baranyiné Sárközi Erika igazgatótól úgy tudja, hogy a fejlesztésekkel kapcsolatban rendszeres a tájékoztatás. Amennyiben Ligeti József képviselő azt kevésnek találja, lehetősége van mélyebb és szélesebb körű tájékozódásra. Megjegyezte, ennek nem látja akadályát. Arra kért minden képviselőt, ha információra van szüksége, akkor jelezzen, szóljon, mert azt nem tartja helyesnek, ha valaki nem tud olyan dologról, amiről illene, hogy tudjon.

Szalay Ferenc polgármester: Szavazást rendelt el és megállapította, hogy Szolnok Megyei Jogú Város Közgyűlése – határozathozatalakor jelenlévő képviselők száma 16 fő – 16 igen szavazattal, ellenszavazat és tartózkodás nélkül meghozta a következő határozatot:

275/2021. (IX.30.) határozat

Szolnok Megyei Jogú Város TOP keretének felhasználásával kapcsolatos döntések meghozataláról

Szolnok Megyei Jogú Város Közgyűlése a veszélyhelyzet kihirdetéséről és a veszélyhelyzeti intézkedések hatálybalépéséről szóló 27/2021. (I. 29.) Korm. rendelet, a katasztrófavédelemről és a hozzá kapcsolódó egyes törvények módosításáról szóló 2011. évi CXXVIII. törvény 46. § (4) bekezdése, a katasztrófavédelemről és a hozzá kapcsolódó egyes törvények módosításáról szóló 2011. évi CXXVIII. törvény egyes rendelkezéseinek eltérő alkalmazásáról szóló 307/2021. (VI. 5.) Korm. rendelet 1. §-a alapján, figyelemmel Magyarország helyi önkormányzatairól szóló 2011. évi CLXXXIX. törvény 13.§ (1) bekezdésének 1. és 6. pontjára az alábbi határozatot hozza:

1. Szolnok Megyei Jogú Város Közgyűlése jóváhagyja az előkészítő szakaszban lévő TOP-6.3.2-16-SL1-2017-00001 azonosítószámú, „Zöldül belváros Szolnokon” című projekt megvalósításától való elállási kérelem benyújtását, és az Irányító Hatóság támogató döntése esetén a projekt visszavonását.

Határidő: azonnal

Felelős: Szalay Ferenc polgármester

Végrehajtásban közreműködik: Fejlesztési Igazgatóság koordinálásában a hivatal szervezeti egységei

2. Szolnok Megyei Jogú Város Közgyűlése jóváhagyja további, esetleges forrásigény felmerülése esetén az előkészítő szakaszban lévő TOP-6.2.1-16-SL1-2020-00005 azonosítószámú, „Új óvoda építése a Vízpart körúton” című projekt megvalósításától való elállási kérelem benyújtását, és az Irányító Hatóság támogató döntése esetén a projekt visszavonását.

Határidő: további, esetleges forrásigény felmerülése esetén

Felelős: Szalay Ferenc polgármester

Végrehajtásban közreműködik: Fejlesztési Igazgatóság koordinálásában a hivatal szervezeti egységei

3. A többletforrást igénylő projektek esetében a többletforrás biztosításáról, valamint a végleges forrásösszetételről a Közgyűlésnek döntenet szükséges.

Határidő: a vonatkozó feltételes közbeszerzési eljárás lefolytatását és a forrás biztosítását követően

Felelős: Szalay Ferenc polgármester

Végrehajtásban közreműködik: Fejlesztési Igazgatóság koordinálásában a hivatal szervezeti egységei

4. Szolnok Megyei Jogú Város Közgyűlése felhatalmazza Szalay Ferenc polgármestert a többletforrásigény biztosításához szükséges intézkedések megtételére, a vonatkozó dokumentumok, azok esetleges módosításai aláírására.

Értesülnek: Szalay Ferenc polgármester
 Fejér Andor alpolgármester
 Györfi Mihály alpolgármester
 Miskolczi László alpolgármester
 dr. Sebestyén Ildikó jegyző
 dr. Rác Andrea aljegyző
 Polgármesteri Hivatal igazgatói
 Csatári István vezérigazgató, Szolnoki Városfejlesztő Nonprofit Zrt.

12. napirendi pont:

Előterjesztés Önkormányzati épületek energetikai korszerűsítése című kiírásban pályázat benyújtására

Előadó: Szalay Ferenc polgármester

Szalay Ferenc polgármester: Az előterjesztés 336 millió forint keretösszegű pályázatról szól.

Kérdés, hozzászólás az előterjesztéssel kapcsolatban nem hangzott el.

Ismertette, hogy az előterjesztést véleményezte a Pénzügyi, Költségvetési és Közbeszerzési Bizottság, a Városüzemeltetési, Városfejlesztési és Fenntartható Fejlődés Bizottság, amelyek támogatják az előterjesztés elfogadását.

Szalay Ferenc polgármester: Szavazást rendelt el és megállapította, hogy Szolnok Megyei Jogú Város Közgyűlése – határozathozatalkor jelenlévő képviselők száma 16 fő – 16 igen szavazattal, ellenszavazat és tartózkodás nélkül meghozta a következő határozatot:

**276/2021. (IX. 30.) határozat
az „Önkormányzati épületek energetikai korszerűsítése” című, TOP-6.5.1-19
kódszámú kiírás keretében pályázat benyújtásáról**

Szolnok Megyei Jogú Város Közgyűlése a veszélyhelyzet kihirdetéséről és a veszélyhelyzeti intézkedések hatálybalépéséről szóló 27/2021. (I. 29.) Korm. rendelet, a katasztrófavédelemről és a hozzá kapcsolódó egyes törvények módosításáról szóló 2011. évi CXXVIII. törvény 46. § (4) bekezdése, a katasztrófavédelemről és a hozzá kapcsolódó egyes törvények módosításáról szóló 2011. évi CXXVIII. törvény egyes rendelkezéseinek eltérő alkalmazásáról szóló 307/2021. (VI. 5.) Korm. rendelet 1. §-a, valamint a Magyarország helyi önkormányzatairól szóló 2011. évi CLXXXIX. törvény 13.§ (1) bekezdés 1. pontja alapján az alábbi határozatot hozza:

1./ Szolnok Megyei Jogú Város Közgyűlése jóváhagyja az „Önkormányzati épületek energetikai korszerűsítése” című, TOP-6.5.1-19 kódszámú pályázat benyújtását az alábbi forrásösszetétellel:

| | |
|------------------------|-----------------|
| Igényelt támogatás: | 336.000.000,-Ft |
| Önerő: | 0,-Ft |
| Pályázat összköltsége: | 336.000.000,-Ft |

3./ Szolnok Megyei Jogú Város Közgyűlése felhatalmazza Szalay Ferenc polgármestert a pályázat és a pályázathoz kapcsolódó egyéb dokumentumok, azok esetleges módosításai aláírására, valamint a szükséges intézkedések megtételére.

Határidő: azonnal

Felelős: Szalay Ferenc polgármester

A határozat végrehajtásában közreműködik: Fejlesztési Igazgatóság koordinálásában a Polgármesteri Hivatal szervezeti egységei

4. A pályázat megírásának költségére az Önkormányzat a 2021. évi költségvetésében a Fejlesztési kiadások/Projektfeladatok ellátása tervezési alapegység terhére bruttó 1 270 000 forintot biztosít.

Határidő a forrás biztosítására: azonnal

Felelős: Szalay Ferenc polgármester

A határozat végrehajtásában közreműködik:

Fejlesztési Igazgatóság Koordinálásában a Polgármesteri Hivatal Szervezeti egységei

Értesülnek: Szalay Ferenc polgármester
Fejér Andor alpolgármester
Györfi Mihály alpolgármester
Miskolczi László alpolgármester
Dr. Sebestyén Ildikó jegyző
Dr. Rácz Andrea aljegyző
Polgármesteri Hivatal igazgatói

13. napirendi pont:

Előterjesztés a „Szolnok és agglomerációjának szennyvíz és csapadékvíz fejlesztése” című pályázattal kapcsolatos intézkedések megtételére

Előadó: Szalay Ferenc polgármester

Magyar Péter Gyuláné műszaki igazgató: Úgy gondolja, hogy nagyon nagy eredmény az összeállított előkészítési anyag. Szükséges és elengedhetetlen az agglomerációnak és hozzá kapcsolódóan Szolnok város és környező településeinek a vízgazdálkodási stratégiáinak az összeállítása, kidolgozása. Már megjelenik az anyagban az eddigiekben a víz és szennyvízágazaton igényként megjelenő műszaki szükségesség is, mellette pedig a csapadékvíz és az árvízvédelmi műszaki szükségességek is kiterjesztésre kerültek.

Katona Emil ügyvezető: Az elmúlt néhány hónap történései, illetve a műszaki dokumentációk alapján történelminek tartja a pillanatot. Ilyen mértékű támogatás előkészítése országosan is egyedülálló. Pontosan látható azokban az adatokban, amelyek a pályázó városok támogatását mutatja. Az elmúlt évek üzemeltetési és műszaki anomáliáit nagy mértékben meg lehet oldani az előkészítést követően a megvalósítási szakaszban.

Fejér Andor alpolgármester: Egyetértett azzal, hogy történelmi pillanatról van szó, hiszen az egy éves előkészítő munka eredményeként olyan előterjesztés kerülhetett a képviselő-testület elé, amely megalapozhatja az elkövetkezendő évek vízgazdálkodási munkálatait. Nagy segítségükre volt a szakma, illetve a Belügyminisztérium és az ITM szakemberei. Az előkészítő munka során javaslatokat tettek. Az, hogy ilyen nagyságrendű forrást biztosítottak az előkészítő és tervezési munkákra a Szolnoki problémák megoldására, illetve az agglomerációs problémák kezelésére mindenféleképpen nagyszerű lehetőség, mellyel élni kell, ezért minél hamarabb be kell nyújtani a pályázatot. Ennek az anyagnak a társadalmasítása is elkezdődött. Két héttel korábban az érintett polgármesterek tájékoztatást kaptak a KSK munkatársaitól, a héten a Belügyminisztérium, az ITM és a Vízgazdálkodási Tanács tagjai is.

Szalay Ferenc polgármester: A határozati javaslat 4. pontja a következő mondattal egészül ki: "Jelen pont a Közép-Tisza Vidéki Területi Vízgazdálkodási Tanács jóváhagyó határozatával lép hatályba."

K é r d é s e k:

Dr. Füle István képviselő: Konkrétan 6,430 milliárd forint szerepel az előterjesztésben, melyről azt mondják, hogy a feladathoz képest nagy mértéket fog jelenteni. Kérdése, hogy ha a feladat egészét 100%-nak tekintik, akkor mire lesz elég ez az összeg. Hangsúlyozta, örül annak, hogy eljutottak idáig és reméli, hogy innentől kezdve már fel tud gyorsulni. A bizottságon elhangzott, hogy nem mostanában fog kezdődni a kivitelezés.

Tasnádi Zoltán képviselő: Kérdése, hogy ez a projekt tudja-e majd kezelni a Széchenyi városrész aluljárójának problémáját?

Fejér Andor alpolgármester: Válaszában elmondta, hogy ez az összeg a tervezési feladatokra szánt rész. Megközelítőleg 5%-át jelenti a teljes projektnek, amely 100 milliárd forintos nagyságrendet meghaladó. Szolnok város és az agglomeráció teljes ivóvíz, szennyvíz és a csapadékvíz kezelését hivatott szakmailag megfogalmazni. Jósaltokba nem bocsátkoznak mindaddig, amíg nem rendelkeznek pontos felmérésekkel, amelyek alapján elkezdődik a szakmai tervezés. Amikor elkészültek a tervek és megszülettek a vízjogi engedélyek, majd csak akkor lehet beárazni a projektet. A mostani összeg csak részben fogja tudni kezelni a Széchenyi városrész aluljárójának problémáját, mivel a szennyvíz és csapadékvíz rendszerszintű szétválasztásának megtervezése és nem kivitelezése szempontjából hivatott. Az aluljárónak az engedélyes tervei elkészültek, tehát a Széchenyi városrész felől érkező aluljáróba összegyűlő csapadékvíz elvezetése engedélyes terv szintjén készen van, amennyiben biztosítani tudja az önkormányzat a megközelítőleg 200 millió forintos költséget, akkor

600 méteres nyomóvezetékekkel és egy csapadékvízátelelővel meg lehet oldani a problémát. Ez nem nyújt majd 100%-os megoldást, de tehermentesíteni fogja az aluljárót.

Magyar Péter Gyuláné műszaki igazgató: Az első lépés az adatgyűjtés, kutatás és modellezés, mert az az alapja annak, hogy jó terveket tudjanak készíteni. A kiviteli terv fogja meghatározni azt a műszaki tartalmat, amely a kivitelezéskor megvalósítható lesz. Fontos, hogy kiviteli szintű terveket fognak készíteni. Ugyan ezt a szellemiséget követi a KHEOP és egyéb pályázati beruházások kiírása, hogy tervekkel lehet kizárólag pályázni. Ez a forrás most a tervek előkészítését szolgálja. Országos szinten kevés városban van egyesített rendszer, viszont Szolnok belvárosi része csak egyesített rendszer. Annak a műszaki tartalomnak a meghatározásához, hogy milyen szinten legyen az egyesített rendszer szétválasztva és milyen ütemben valósuljon meg elengedhetetlen a modellezés és mérés. Azt gondolja, hogy a tervezést követően el fognak indulni a kivitelezések is. Ekkora volumennél nem is lehet egyszerre megvalósítani az építményeket, de a szakma azon lesz, hogy minél jobban valósulhasson meg.

Katona Emil ügyvezető: Az elmúlt néhány hónapban részben elkészült az agglomerációs műszaki dokumentáció, részben pedig Szolnok Megyei Jogú Város Vízgazdálkodási koncepciója. Mindkét anyag készítését követően megállapították, hogy kizárólag rendszer szintű problémák elhárítására szabad most már koncentrálni. Példának említette lokális helyként a Pozsonyi úti aluljáró kérdését, amely természetesen valamilyen szinten orvosolható, mint ahogy arra el is készültek az említett vízjogi létesítési engedélyezési tervek, de végleges és jó megoldást a város, illetve az agglomeráció rendszerszintű vizsgálata, feldolgozása és a feldolgozott eredmények alapján a megfelelő beavatkozások megtervezése hozhat.

Szalay Ferenc polgármester: Ismertette, hogy az előterjesztést véleményezte a Pénzügyi, Költségvetési és Közbeszerzési Bizottság, a Városüzemeltetési, Városfejlesztési és Fenntartható Fejlődés Bizottság, amelyek támogatják az előterjesztés elfogadását.

H o z z á s z ó l á s o k:

Borda Zoltán Tibor képviselő: Bizottsági ülésen is jelezte, hogy ha már készült egy komoly vízgazdálkodási koncepció, akkor megérdemelné, hogy az oldalak sorszámozása is megfelelő legyen. Jelezte, hogy jelenleg a 9. oldal megelőzi a 8. oldalt.

Szalay Ferenc polgármester: Megköszönte a szakmának, külön a VCSM Zrt. munkatársainak és műszaki igazgatójának az aktív közreműködését és munkáját. 10 milliárd forint állt rendelkezésre országos szinten a tervezésre, melyből 8,1 milliárd forintot kaptak meg. Az érdekérvényesítő képesség, a „fohászkodás” értő fülekre talált. Biztos abban, hogy az ország számos helyén van probléma a csapadékvíz és szennyvíz rendszerek különválasztásában és egyebekben, de Szolnok indul el ebben elsőként és a legnagyobb lendülettel. Megköszönte, hogy olyan alátámasztottságú anyagokkal tudtak menni a döntéshozó felé, amelyből ez a lehetőség született meg. Pontosan 128 milliárd forintos fejlesztésről beszélnek most 15 település vonatkozásában. Egyetért azzal, hogy történelmi pillanatnak lehet nevezni. Az éghajlatváltozás miatt ez a beruházás a jövőt határozhatja meg, melyhez a vízmegtartás programjának is kapcsolódnia kell. Megemlítette az I. Vásárhelyi tervet. A régi foggazdálkodás gondolata talán újra megfogalmazódhat majd. Úgy gondolja, hogy olyan mintaprojektről van szó, amelyet az ország és Európa is figyelemmel fog követni a későbbiekben. Megköszönte minden résztvevő munkáját. A jövő héten össze fog ülni a Vízgazdálkodási Tanács, ahol véleménye szerint nem lesz „ellenszólás” ebben a kérdésben. Érdekes lesz a megvalósítás, hiszen nagyon jelentős feladatról van szó.

Szavazást rendelt el és megállapította, hogy Szolnok Megyei Jogú Város Közgyűlése – határozathozatalakor jelenlévő képviselők száma 17 fő – 17 igen szavazattal, ellenszavazat és tartózkodás nélkül meghozta a következő határozatot:

277/2021. (IX.30.) közgyűlési határozat

a „Szolnok és agglomerációjának szennyvíz és csapadékvíz fejlesztése” című pályázattal kapcsolatos intézkedések megtételéről

Szolnok Megyei Jogú Város Közgyűlése a veszélyhelyzet kihirdetéséről és a veszélyhelyzeti intézkedések hatálybalépéséről szóló 27/2021. (I.29.) Korm. rendelet, a katasztrófavédelemről és a hozzá kapcsolódó egyes törvények módosításáról szóló 2011. évi CXXVIII. törvény 46.§ (4) bekezdése, a katasztrófavédelemről és a hozzá kapcsolódó egyes törvények módosításáról szóló 2011. évi CXXVIII. törvény egyes rendelkezéseinek eltérő alkalmazásáról szóló 307/2021. (VI. 5.) Korm. rendelet 1. §- alapján, figyelemmel a Magyarország helyi önkormányzatairól szóló 2011. évi CLXXXIX. törvény 13. § (1) bekezdésére az alábbi határozatot hozza:

1. Szolnok Megyei Jogú Város Közgyűlése jóváhagyja a „**Szolnok és agglomerációjának szennyvíz és csapadékvíz fejlesztése**” című pályázat benyújtását az alábbi forrásösszetétellel:

| | |
|---------------------------------|------------------|
| Pályázati támogatás: | 6.430.000.000 Ft |
| Önkormányzati: | 0 Ft |
| Projekt összes költsége: | 6.430.000.000 Ft |

Határidő: azonnal

Felelős: Szolnok Megyei Jogú Város Polgármestere

Végrehajtásban közreműködik:

Fejlesztési Igazgatóság koordinálásában a Polgármesteri Hivatal szervezeti egységei

2. Szolnok Megyei Jogú Város Közgyűlése a támogatás visszafizetésének terhe mellett vállalja, hogy a támogatásból megvalósuló beruházás, a beruházás megvalósításától számított 5 évig megfelel a 1303/2013/EU Rendelet 71. cikkében foglaltaknak.
3. Szolnok Megyei Jogú Város Közgyűlése a pályázat megírására a Szolnoki Városfejlesztő Nonprofit Zrt.-t kéri fel, melynek költségére az Önkormányzat a 2021. évi költségvetésében a Fejlesztési kiadások/Projektfeladatok ellátása tervezési alapegység terhére bruttó 1 270 000 forintot biztosít. Ennek megfelelően keretszerződés módosítása szükséges.

Határidő: azonnal

Felelős: Szalay Ferenc polgármester

Végrehajtásban közreműködik:

Fejlesztési Igazgatóság koordinálásában a Polgármesteri Hivatal szervezeti egységei

4. Szolnok Megyei Jogú Város Közgyűlése elfogadja a Vízgazdálkodási Koncepciót a határozat melléklete szerint.
Jelen pont a Közép-Tisza Vidéki Területi Vízgazdálkodási Tanács jóváhagyó határozatával lép hatályba.
5. Szolnok Megyei Jogú Város Közgyűlése felhatalmazza Szalay Ferenc polgármestert a pályázathoz kapcsolódó dokumentumok, szerződések és azok módosításai, valamint a tárgyi projekthez kapcsolódó szerződések, dokumentumok, azok esetleges módosításai aláírására, illetve a szükséges intézkedések megtételére.

Nyertes pályázat esetén: támogatási szerződés vagy támogatói okirat szerint

Felelős: Szalay Ferenc polgármester

A határozat végrehajtásában közreműködik:

Fejlesztési Igazgatóság Koordinálásában a Polgármesteri Hivatal Szervezeti egységei

Értesülnek: Szalay Ferenc polgármester
Fejér Andor alpolgármester
Györfi Mihály alpolgármester
Miskolczi László alpolgármester
dr. Sebestyén Ildikó jegyző
dr. Rác Andrea aljegyző
Polgármesteri Hivatal igazgatói
Szolnoki Városfejlesztő Nonprofit Zrt. Csatári István vezérigazgató

melléklet Szolnok Megyei Jogú Város Önkormányzata Közgyűlése ~~27~~/2021.(IX.30.)
határozatához



KSK Mérnöki Vállalkozási Iroda Kft.

Székhely:

5000 Szolnok Tiszaliget 9688/4 hrsz.

Telefon:

+36 56 513-158

E-mail:

hidro@hidrokft.hu

Céggjegyzék szám:

16-09-004330

Szolnok Megyei Jogú Város

Vízgazdálkodási Konceptiója

2021.



Kun Csaba

okl. építőmérnök

szakértő, vezető tervező

Tasy Mihály

okl. infrastruktúra építőmérnök

(3.1. fejezet)

Szolnok, 2021. július hó

Tartalom

| | | |
|--------|--|----|
| 1. | Vezetői összefoglaló | 4 |
| 2. | Konceptió célja..... | 6 |
| 3. | Fejlesztési környezet ismertetése | 7 |
| 3.1. | Szolnok város és agglomerációja geográfiai, geológiai, hidrológiai jellemzői..... | 7 |
| 3.1.1. | Elhelyezkedés | 7 |
| 3.1.2. | Demográfiai adatok | 8 |
| 3.1.3. | Domborzati adottságok, fedettség | 9 |
| 3.1.4. | Éghajlati adottságok | 9 |
| 3.1.5. | Geológiai adottságok | 10 |
| 3.1.6. | Hidrogeológiai adottságok..... | 11 |
| 3.1.7. | Vízrajzi adottságok | 12 |
| 3.2. | A városi ivóvízellátás történeti áttekintése..... | 17 |
| 3.3. | A városi szennyvíz és csapadékvíz elvezetés történeti áttekintése | 21 |
| 3.4. | Szolnok város árvízvédelmének történeti áttekintése..... | 24 |
| 4. | Helyzetelemzés | 26 |
| 4.1. | A vízellátás jelenlegi helyzete, az ivóvízellátó víziközmű-rendszer kiépítettsége, állapota..... | 26 |
| 4.1.1. | Víztermelés..... | 27 |
| 4.1.2. | Vízkezelés..... | 29 |
| 4.1.3. | Vízelosztás – ivóvízhálózat | 34 |
| 4.1.4. | Üzemeltetés, karbantartás, hibaelhárítás | 37 |
| 4.2. | A szennyvízelvezetés és –tisztítás jelenlegi helyzete, a víziközmű-rendszer kiépítettsége, állapota..... | 43 |
| 4.2.1. | Szennyvízelvezetés..... | 45 |
| 4.2.2. | Szennyvíztisztítás | 47 |

| | |
|--|-----|
| 4.2.3. Üzemeltetés, karbantartás, hibaelhárítás | 50 |
| 4.3. A csapadékvíz elvezetés, vízkárelhárítás jelenlegi helyzete, az elvezető rendszer kiépítettsége, állapota..... | 51 |
| 4.3.1. Csapadékvíz gazdálkodás, mint közszolgáltatás | 52 |
| 4.3.2. Szolnok város csapadékvíz gazdálkodása | 53 |
| 4.3.3. Szolnok város csapadékvíz gazdálkodási célja | 57 |
| 4.4. Az árvízvédelem jelenlegi helyzete..... | 59 |
| 5. Problématérkép | 62 |
| 5.1. A városi ivóvízellátás területén jelentkező hiányosságok, műszaki, üzemeltetési, finanszírozási problémák | 62 |
| 5.1.1. Műszaki problémák | 62 |
| 5.1.2. Üzemeltetési, finanszírozási problémák | 66 |
| 5.2. A városi szennyvízelvezetés és csapadékvíz hasznosítás területén jelentkező hiányosságok, műszaki, üzemeltetési problémák | 68 |
| 5.2.1. Az egyesített rendszerű csatornahálózat rendszer szintű problémái | 68 |
| 5.2.2. Az elválasztott rendszerű csatornahálózat rendszer szintű problémái..... | 71 |
| 5.2.3. Az agglomerációs kapcsolatokból eredő műszaki, üzemeltetési problémák | 72 |
| 5.2.4. A szennyvíztisztító mű műszaki, üzemeltetési problémái..... | 74 |
| 5.3. Az árvízvédelem területén tapasztalt hiányosságok, műszaki problémák..... | 81 |
| 6. Fejlesztési javaslat | 84 |
| 6.1. Az ivóvízellátó víziközmű-rendszer fejlesztése | 85 |
| 6.1.1. Vízesztesség csökkentés..... | 86 |
| 6.1.2. Hatékonyság növelés | 89 |
| 6.1.3. Kockázat csökkentés..... | 92 |
| 6.2. A szennyvízelvezető és –tisztító víziközmű-rendszer fejlesztése | 93 |
| 6.2.1. Megfelelés az éghajlatváltozás kihívásainak..... | 95 |
| 6.2.2. Agglomerációs rendszeroptimalizáció | 115 |

| | |
|---|-----|
| 6.2.3. Szennyvíztisztító telep korszerűsítése, intenzifikálása | 120 |
| 6.3. Szolnok város települési vízgazdálkodásának fejlesztésére vonatkozó összevont javaslat | 123 |
| 6.4. Szolnok város árvízvédelmének fejlesztésére vonatkozó javaslat | 127 |
| 6.4.1. Állapotrögzítő felmérés | 127 |
| 6.4.2. A jogszabályi előírásoknak megfelelő műszaki tervdokumentáció elkészítése..... | 127 |
| 7. Fejlesztési költségek | 128 |
| 8. Fejlesztési források | 128 |
| 8.1. Saját forrás rendelkezésre állása..... | 128 |
| 8.2. KEHOP Plusz Operatív Program | 128 |
| 9. Projektek megvalósításának javasolt ütemezése..... | 129 |
| 10. Feladat meghatározás..... | 133 |
| 10.1. Előkészítő munkák feladatai (adatgyűjtés, felmérés, elemzés, lefolyásvizsgálat) | 133 |
| 10.1.1. Adatgyűjtés..... | 133 |
| 10.1.2. Felmérés..... | 133 |
| 10.1.3. Elemzés, vizsgálat | 133 |
| 10.2. Engedélyezési tervek elkészítésének feladata | 134 |
| 10.3. Szükséges kiviteli tervek elkészítésének feladata | 134 |
| 10.4. Beszerzések előkészítése | 134 |

1. Vezetői összefoglaló

Szolnok Megyei Jogú Város Vízgazdálkodási Koncepciója (2021) elkészítésének célja, hogy beazonosítsa a város települési vízgazdálkodási létesítményeinek működési problémáit, javaslatot tegyen a 2021-2027 tervezési időszakban megvalósítandó fejlesztések tartalmára, a projekt előkészítési és tervezési feladatok részletezésére.

A koncepció összeállításakor elsődleges szempont volt, hogy a problémák feltárása, megfogalmazása a város települési vízgazdálkodásának nagy látószögű megközelítéséből kiindulva fokozatosan fókuszáljon a lokális problémák irányába. A sikeres megvalósítás érdekében szükség van a fejlesztések tervezésében és végrehajtásában a szemléletváltásra. A víziközmű-rendszerek működtetését sok természeti és társadalmi tényező együtt befolyásolja. Nem elegendő kiragadni egy-egy problémát a rendszerből, mert a problémahalmazt komplexen, összefüggéseiben kell vizsgálni és a teljes problémacsomagra kell megoldást találni. A Nemzeti Vízstratégia (Kvassay Jenő Terv) a vízzel való gazdálkodás szemléletváltásának sarokpontjaként fogalmazza meg, hogy a vízgazdálkodás komplexitásának, a szinergiák kihasználásának bizonyított érvényesítése a feltétele legyen a vízgazdálkodási beavatkozások jóváhagyásának és finanszírozásának.

A KEHOP Plusz támogatási konstrukció felhívásaiban is kiemelt szerepet kapott a rendszerszemlélet megjelenítése, a víziközmű-rendszerek átfogó méretezése és az üzemállapotok modellezése.

Az elmúlt években Szolnok város életében több alkalommal is nehézséget okozott a nagy intenzitású csapadékok kártétele, az elvezető rendszer átmeneti elégtelensége. Ezeket a problémákat nem lehet lokálisan kezelni, a megoldást nem lehet függetleníteni a teljes rendszerre vonatkozó törvényszerűségektől, mert fennáll a veszélye annak, hogy jelentős forrás felhasználásával sem lehet érdemi eredményt elérni.

Ennek megfelelően a koncepcióban mind az ivóvízellátó víziközmű-rendszer, mind a szennyvízelvezető és csapadékvíz elvezető rendszerek tekintetében olyan fejlesztési javaslatokat fogalmaztunk meg, amelyekben a projektek előkészítésének első fázisában az adatgyűjtési - elemzési - modellezési feladatokat kell elvégezni, majd ezek eredménye alapján lehet meghatározni a rendszerek módosítására, javítására, fejlesztésére vonatkozó részletes tervezési feladatokat.

A megfogalmazott fejlesztési javaslatok összhangban állnak a 2021-2027. időszakra vonatkozó KEHOP Plusz támogatási konstrukcióban megjelenő támogatási célokkal és a hazai szabályozással, a Nemzeti Vízstratégia (Kvassay Jenő Terv) által megfogalmazott elvekkel valamint az EU Víz Keretirányelvben foglalt elvekkel is.

A koncepció alkalmas továbbá arra, hogy a megfogalmazott előkészítő feladatok tartalma alapján kiírható legyen a tervezési feladatokra vonatkozó közbeszerzési eljárás is.

A Szolnok város települési vízgazdálkodásának fejlesztésére vonatkozó javaslatokat a 6.3. fejezet összefoglaló táblázata tartalmazza.

Szolnok, 2021. július 25.

Kun Csaba
okl. építőmérnök
szakértő, vezető tervező

2. Konceptió célja

Szolnok Megyei Jogú Város történelmében a víz jelenléte nagyon fontos szerepet tölt be. A víz meghatározza a város lakóinak és a térség gazdasági szereplőinek mindennapjait, ezért a vízgazdálkodási feladatok ellátása naprakész információkat igényel. A város életére a vizek túlzott mértékű jelenléte ugyanúgy hatással van, mint az időszakos hiánya, vagy a távoli területekről származó, a Tisza folyó által közvetített vízminőségi veszélyforrások megjelenése is.

A vízgazdálkodás¹ a természet vízháztartásának a társadalom szükségleteivel való optimális összehangolására irányuló műszaki, gazdasági és igazgatási tevékenység.

A meghatározásból következik, hogy elsődleges feladat a társadalmi cél rövid, közép és hosszú távon érvényes, egyértelmű meghatározása, amely mentén az összehangolt tervezési feladatok elvégezhetők.

A vízgazdálkodás fogalma széles szakmai spektrumot fog át, ezért jelen koncepcióban a felmerülő megrendelői igényeknek megfelelően a vizsgálat fókuszát a települési vízgazdálkodás aktuális problémáira helyezzük, de említést teszünk az önkormányzati árvízvédelmi feladatokról is.

A települési vízgazdálkodás² (TVG) mindazon tevékenységek, szolgáltatások összessége, melyek jó minőségben és megfizethető áron biztosítják a lakossági, intézményi és ipari ivóvízhasználatokat, a keletkező szennyvizek környezeti-közegészségügyi szempontból megfelelő tisztítását és elhelyezését, továbbá a település területét érintő csapadékvizek károkozásmentes elvezetését.

Vizsgálatunk kiterjed a település adottságaira, a víziközmű-szolgáltatás műszaki és gazdasági jellemzőire, valamint feltérképezzük a jelenleg és a közeljövőben előforduló problémákat. Végül javaslatot teszünk egy átgondolt fejlesztési koncepció megvalósítására.

A települési önkormányzatok jogszabályban megfogalmazott vízgazdálkodási feladatait az 1. és 2. számú melléklet tartalmazza.

Szolnok Megyei Jogú Város Vízgazdálkodási Konceptiója (2021) elkészítésének célja, hogy beazonosítsa a város települési vízgazdálkodási létesítményeinek működési problémáit,

¹ Online Vízügyi Szótár (<http://www.gwpszotar.hu>)

² Buzás és Somlyódy, 2011

javaslatot tegyen a 2021-2027 tervezési időszakban megvalósítandó fejlesztések tartalmára, a projekt előkészítési és tervezési feladatok részletezésére.

A koncepció elkészítéséhez a víziközmű-szolgáltatás infrastrukturális és üzemeltetési adatait a Víz- és Csatornaművek Koncessziós ZRt. Szolnok bocsátotta rendelkezésünkre.

3. Fejlesztési környezet ismertetése

A víziközmű-hálózatok kialakulásának története szorosan összefügg az adott környezeti, gazdasági, demográfiai körülményekkel, hiszen az ivóvízellátó és a szennyvízelvezető és -tisztító rendszerek megvalósítását, fejlődését a társadalmi igények és a rendelkezésre álló lehetőségek határozzák meg. Ennek megfelelően a további fejlesztési irány kijelölésében is jelentős hatása van a környezeti adottságoknak.

3.1. Szolnok város és agglomerációja geográfiai, geológiai, hidrológiai jellemzői

Szolnok város ivóvízellátásának és ezzel együtt szennyvízelvezetésének több mint 100 éves múltra visszatekintő kialakulásában jelentős szerepe van a tájegység földrajzi, vízrajzi, geológiai adottságainak, amelyek együttesen határozták meg a vízbeszerzés forrását, a használt víz befogadóját, a vezetékhálózatok fektetési körülményeit és sajnos a meghibásodások és ezzel együtt az utókor számára átadott üzemeltetési problémák eredőjét is.

3.1.1. Elhelyezkedés

Szolnok Megyei Jogú Város az Alföldön, Budapesttől keleti irányba 100 km-re, a Tisza és a Zagyva torkolatánál található.

Közigazgatási szempontból a város Jász-Nagykun-Szolnok Megyéhez, azon belül a Szolnoki Járáshoz tartozik.

Tájbesorolási szempontból Szolnok település az Alföld nagytájon, a Közép-Tiszavidék középtájon, azon belül a Szolnoki-ártér kistájon helyezkedik el.

Vízrajzi szempontból a várost több belvízöblözet is érinti, ezek az alábbiak:

- Tisza jobb parti városrész
 - Kisgyepi belvízöblözet (29/e)
 - Zagyva balparti belvízöblözet (27/c)
 - Görbeéri belvízöblözet (30/b)

| | | |
|------------------|----------------|---------------|
| Tiszavárkony | 1 522 | 35,62 |
| Tiszapüspöki | 1 975 | 37,45 |
| Szolnok | 70 554 | 187,24 |
| Összesen: | 108 022 | 780,24 |

1.számú táblázat- Szolnok agglomeráció népesség adatai (forrás: KSH)

3.1.3. Domborzati adottságok, fedettség

A vizsgált területre 87,5-94,5 m B.f. közötti magasságok a jellemzőek. A terület egészét tekintve ártéri szintű, tökéletes síkságként jellemezhető. Az alacsony lejtésviszonyok miatt gyakoriak a rossz lefolyású területek. A felszíni megjelenésbe változatosságot a maximum 5-6 méterre kiemelkedő, gyakran egymásba nőtt futóhomok formák, valamint a Tisza és a Zagyva folyók korábbi futásirányát jelző elhagyott folyómeder-generációk visznek.

A felszíni fedettséget illetően jelentős a burkolt felületek aránya Szolnok belvárosi városrészén. Itt az "ipari és kereskedelmi zárt városközpont" beépítettség a jellemző (R 0,7-1,0). A Széchényi lakótelepet „Házgyári épületekkel kialakított városrész” beépítettség jellemzi (R 0,4-0,6). Egyéb településrészeken (Pletykafalu, Kertváros, Szandaszőlős stb.) és az agglomerációhoz tartozó településeken a „kertés-házás” beépítettség a jellemző (R 0,25-0,45).

3.1.4. Éghajlati adottságok

Az éghajlat "mérsékelt meleg-száraz", közel a "meleg-száraz" típusához. A napfénytartam évi 2000–2020 óra, a nyári napsütéses órák száma 800, télen 190 óra körüli. Az évi középhőmérséklet átlaga 10,2–10,3°C. A napi középhőmérséklet április elejétől - megközelítőleg 197–200 napon át - október közepéig 10 °C fölött marad. Az utolsó tavaszi fagyok ápr. 5–10-én, míg az első őszi fagyok okt. 22–27-én várhatók (a fagymentes időszak hossza átlagosan 196–202 nap).

A maximum hőmérsékletek sokévi átlaga 33,5–34,5°C, míg a téli minimumoké -16,5 és -17,0°C közötti. A csapadék évi összege 490–530 mm. A téli félévben kb. 30–32 hótakarós nap valószínű, a maximális hóvastagság átlaga 15–17 cm. Az ariditási index 1,30–1,40. A vízigényesebb kultúrnövények termesztése csak öntözéssel gazdaságos. Jellemző a 2,5 m/s átlagos sebességű ÉNy-i, É-i szél.

- Szolnok belsőségei (30/a)
- Tisza bal parti városész
 - Alcsi-Tenyő-Kengyeli belvízöblözet (64/d)
 - Rákóczifalva-Szandai belvízöblözet (64/e-f)

3.1.2. Demográfiai adatok

Jász-Nagykun-Szolnok megyére az országos átlagnál alacsonyabb népsűrűség a jellemző. A lakosság 31 %-a él a Szolnoki Járásban, ebből adódóan itt a legmagasabb a népsűrűség.

Az elmúlt évek során a lakónépesség az országos átlagnál nagyobb mértékben csökkent. Ugyanez igaz a gyermekek és az aktívkorúak számára is. A népesség csökkenésének oka elsősorban a lakosság természetes fogyása, de jelentős a belföldi elvándorlás is.

Iskolai végzettség tekintetében elmondható, hogy az országos trendnek megfelelően bővült a közép- és felsőfokú végzettséggel rendelkezők száma.

2020 III. negyedévében Jász-Nagykun-Szolnok megyében a 15–74 éves népesség 60,7 %-a, 167 ezer fő tartozott a gazdaságilag aktívak közé, számuk 4,9 %-kal kevesebb volt, mint egy évvel korábban. Az aktivitási arány 2,7 százalékponttal elmaradt az országos átlagtól.

Szolnok Város és agglomerációjának népességadatai az alábbi táblázatban kerültek összegzésre.

| Szolnok agglomeráció | | |
|----------------------|-----------------|----------------------------|
| Település | Lakos szám [fő] | Terület [km ²] |
| Újszász | 5 889 | 58,20 |
| Szászberek | 973 | 39,22 |
| Zagyvarékas | 3 442 | 31,71 |
| Rákóczifalva | 5 329 | 35,94 |
| Rákócziújfalva | 1 837 | 19,61 |
| Tószeg | 4 273 | 59,17 |
| Szajol | 3 733 | 36,97 |
| Jászsószentgyörgy | 3 097 | 47,67 |
| Besenyszög | 3 228 | 138,08 |
| Vezseny | 596 | 25,17 |
| Tiszajenő | 1 574 | 28,19 |

A csapadékadatok tekintetében a Közép-Tisza-vidéki Vízügyi igazgatóság szolgáltatott adatot.

| Év | 2011 | 2012 | 2013 | 2014 | 2015 | 2016 | 2017 | 2018 | 2019 | 2020 |
|----------------------------------|-------|-------|------|-------|-------|-------|-------|-------|-------|-------|
| Éves Csapadékmennyiség (mm) | 335,6 | 409,7 | 605 | 685,6 | 498,8 | 570,2 | 573,6 | 514,6 | 447,2 | 583,4 |
| Napi max. csapadékmennyiség (mm) | 20,7 | 23,5 | 85 | 47,6 | 53,2 | 43,5 | 33,6 | 22,2 | 41,5 | 35,2 |

2. számú táblázat- Éves és max. napi csapadékvíz mennyiség adatok 2011-2020 időszak között (forrás: KÖTIVIZIG)

3.1.5. Geológiai adottságok

A leggyakrabban előforduló talajtípus a löszös alapkőzeten képződött, homokos vályog, helyenként agyagos vályog mechanikai összetételű réti csernozjom (37%) és mélyben sós változata, a főként vályog, helyenként homok vagy agyagos vályog mechanikai összetételű, csupán a talaj mélyebb rétegeiben (1,5–2 m alatt) szikesedő, korlátozottabb termőképességű mélyben sós réti csernozjom (20,5%).

A 3–4% szervesanyag tartalmú, agyagos vályog szemcseösszetételű, nagyobb humusztartalmú réti talajok termékenysége kedvező és meszezéssel tovább javítható. Legnagyobb részét szántók, egytizedük legelő. Öntözéssel a termékenység és a termésbiztonság különösen kedvezővé tehető.

Szikes talajtípus a löszös talajképző üledéken kialakult, agyag és agyagos vályog mechanikai összetételű, kedvezőtlen vízgazdálkodású és igen gyenge termőképességű sztyeppesedő réti szolonyec (6,9%), és az ÉNy-on, egyetlen foltban előforduló réti szolonyec (0,2%), mely közeli talajvíz mélyedésben fordul elő. A gyenge természetes termékenységű (0,1%) humuszos homokos talajok a D-i határ mentén kis területen található, erdőterületként hasznosulnak.

A Tisza menti réti öntéseket (7,8%) réti talajok övezik (19,1%). Ezek a típusok általában nem tartalmaznak szénsavas meszet. A 3–4% szervesanyag tartalmú, agyagos vályog szemcseösszetételű, nagyobb humusztartalmú réti talajok termékenysége kedvező. Legnagyobb részét szántók, egytizedük legelő.

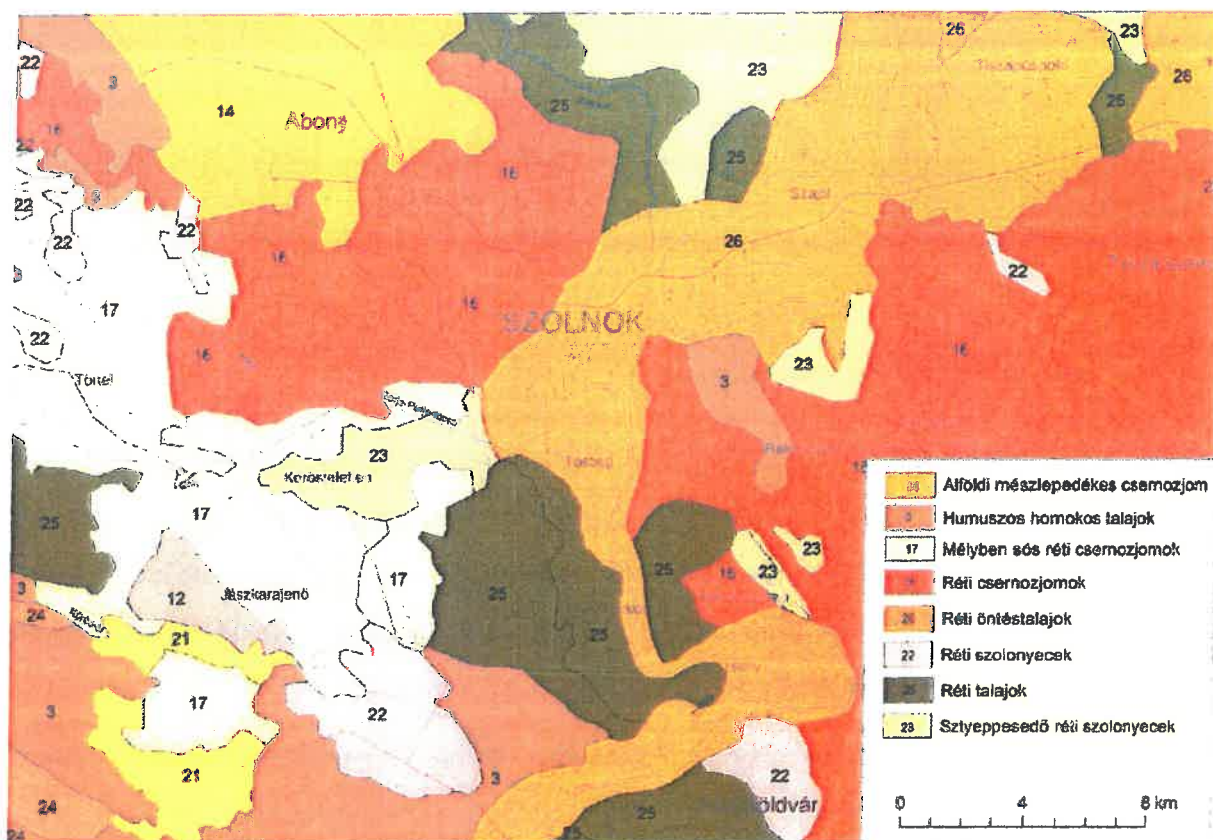

1. ábra Talajtani adottságok Szolnok Város és térsége (forrás: Szolnok geotermikus koncesszióra javasolt terület komplex érzékenységi és terhelhetőségi jelentése- 2013)

3.1.6. Hidrogeológiai adottságok

Jelen fejezet **Barabás Imre** - "A KÖTIVIZIG területének földtana, vízföldtana IV. kötet „Szolnok”" (1984) című dolgozat alapján készült.

Szolnok a Duna-Tisza-közi hordalékkúp övezet és a Jászsági-süllyedék közötti átmeneti sávban helyezkedik el.

A Város az ősz Duna „Ceglédi” oldalágának meglehetősen szűk meanderövébe esik. Ezért az egyes részkörzetekben az ivóvizet tároló pleisztocén összlet vastagsága (292-344 m között) és vízádóképessége (150-1100 l/p között) igencsak eltérő.

A legfontosabb vízáadó rétegek a 260-333,5 m között található **alsó-pleisztocénben** alakultak ki, ahol a fent említett „Ceglédi” oldalág végezte a területfeltöltést. A három ide tartozó süllyedési fázis körül egyedül az elsőben alakult ki igazán vastag, jó vízáadó képességű középszemcsés homok, de ez is csak a szűk meanderövében. Vízádóképessége 500-1100 l/p között van, a huminsavas, sárgás víz minősége viszont nem a legkedvezőbb. Sok a vas-, a nátrium-, az ammónia-, a metángáz- és az arzéntartalom. Ezzel szemben alacsony a víz keménység. A következő két fázis homokja már minden szempontból kedvezőtlenebb

adottságú, a meanderövön kívül pedig egyetlen igazán jó, kúttelepítésre alkalmas vízadó sincs. A hozamok megközelítőleg 200-300 l/p között változnak.

A 122-260 m közötti **középső-pleisztocénben** már alig észlelhető az ősz Duna ág jelenléte. Ott is elsősorban az első két süllyedési fázisban. Ezért lényegében sehol sem jött létre gazdaságos kúttelepítést lehetővé tevő homokréteg. Itt a becsült hozam: 100-150 l/p-re tehető.

A 4-122 m közötti **felső-pleisztocénnek** az első két süllyedési szakaszában általában csak finomhomok csíkokkal szabdaltságot képező agyagsorozat képződött, az utolsó kettőben viszont kúttelepítésre is alkalmas homokok találhatók. Ezek már az ősz Zagyva hordalékai és 100-500 l/p közötti hozamok adására képesek, kifejlődéstől függően. A tárolt víz kedvezőtlen minőségű: magas a vas-, a mangán-, a nátrium-, néhol az arzéntartalom is.

Az 50 m alatti vízadók védettsége mindenhol kiváló, de természetes állapotban elfogadható a 17-33 m közötti homoké is, mert a 0-10 m közötti sűrűbb agyag-közetliszt lamináció megfelelő védelmet biztosít.

3.1.7. Vízrajzi adottságok

Felszín alatti vizek

A talajvíz helyzetét elsősorban a földtani viszonyok határozzák meg, szintje rendkívül változó a településen. Ingadozása a lehullott csapadék mennyiségétől, illetve a Tisza és Zagyva folyók tartós vízszintjétől függ. Mélysége 2-4 m közötti, az évszakonkénti ingadozás mellett a déli területeken 4-6 m közötti. Szolnok település környezetében jelentős területek találhatók, ahol nincs szabad tükrű talajvíz.

A talajviszonyok, a talajvíz átlagos mélysége, maximális vízszintje, és a kémiai összetétele (agresszivitása) a vele kapcsolatba kerülő anyagokat (közű vezetéseket) különböző mértékben károsítják. Az agresszivitás mértéke kategorizálható a károsító hatás függvényében. Az alföldi talajvíz jellemzője a magas oldottanyag tartalom (így a szolnoki talajvízben sem ritka a 2-3, sőt néhol 8-10 grammos oldat) a pH 6,6-9 között változhat és szulfát tartalma szélsőséges esetben akár 3 500 mg/l is lehet.



2. ábra Talajvíz adottságok Szolnok Város és térsége (forrás: Magyar Bányászati és Földtani Szolgálat Térképszerver)

Felszíni vizek, befogadók

Szolnok Város három főbefogadóval rendelkezik. Ezek a Tisza folyó, a Zagyva folyó, illetve a Holt-Tisza, mely tartalék vízbázisként is funkcionál.

A településre hulló csapadékvíz a bel- és külterületi belvízcsatornákból illetve a városi - többségében egyesített rendszerű - elvezető hálózatból kerül a főbefogadóba. A belvízcsatornák kezelője a Közép-Tisza-vidéki Vízügyi Igazgatóság. A városi elvezető rendszer kezelője a Víz és Csatornaművek Szolnok Koncessziós Zrt.

A Város szennyvízcsatorna hálózatával, csapadékvíz csatorna hálózatával, valamint az egyesített csatornahálózatával a tanulmány későbbi pontjai foglalkoznak részletesen (4.2 pont, 4.3 pont).

A bel- és külterületi belvízcsatornák felsorolás szintű bemutatására az alábbi táblázat szolgál.

Szolnok Megyei Jogú Város Vízgazdálkodási Koncepciója
2021.

| VÍZMEV | SZÁMSZ | REPIDSZÁM | Vízkielvezési szám | Ellátási terület |
|--|-------------------------------------|-----------|--------------------|---|
| Alcsi Holt-Tisza mellékág | önkormányzati/KÖTIVIZIG üzemeltetés | AOK083 | - | Nyaraló terület, kizárólag csapadékvíz bevezetés |
| Alcsi Holt-Tisza | magyar állam/KÖTIVIZIG | AAB767 | T5433 | Többcélú, kizárólag csapadékvíz bevezetés |
| Alcsizöldi mellékcsatorna | kérdéses | AOK195 | - | Belterület |
| Alcsizöldi-csatorna | KÖTIVIZIG | CFA258 | HK454 | Belterület |
| Kengyel-csatorna | KÖTIVIZIG | AAA043 | T3281 | Kül-mezőgazdasági terület, Alcsi vízpótló útvonal |
| Ménföld-csatorna | KÖTIVIZIG | ADY369 | T4343 | Kül-mezőgazdasági terület, Alcsi vízpótló útvonal |
| Szandai-kövi-csatorna-15.1. ág | KÖTIVIZIG | CYV832 | - | Szivárgó csatorna, Szandai-rét |
| Szivárgó-csatorna-Eszaki-ág | KÖTIVIZIG | AEL273 | - | Szivárgó csatorna, Szandai-rét |
| Szandai-Ér-csatorna | KÖTIVIZIG | CHR788 | T2709 | Kül-mezőgazdasági terület, torkolat Honvédség |
| Tenyészet-csatorna | KÖTIVIZIG | CI2765 | T8884 | Külterület |
| Tenyészet-Ér-csatorna | KÖTIVIZIG | CPJ718 | T8884 | Külterület |
| 11.1. (Zatva-Világ) Szandai-kövi-csatorna | kezelésre átvett | AMN886 | T8391 (Csz: 14256) | Külterület |
| Milner-csatorna | KÖTIVIZIG | AAA929 | T7400 (Csz: 12339) | Külterület |
| 11.1. (Zatva-Milner) Szandai-kövi-csatorna | magyar állam/KÖTIVIZIG | AAB303 | Z1113 | Külterület |
| 11.2. csatorna | magyar állam/KÖTIVIZIG | BAM929 | Z944 | Külterület |
| 12. csatorna | magyar állam/KÖTIVIZIG | BLC524 | Z944 | Külterület |
| 13. csatorna | magyar állam/KÖTIVIZIG | ANZ576 | - | Külterület |
| 14. csatorna | magyar állam/KÖTIVIZIG | BEC677 | Z944 | Külterület |
| 15. csatorna | magyar állam/KÖTIVIZIG | APO427 | - | Külterület |
| 16. csatorna | magyar állam/KÖTIVIZIG | AGX187 | - | Külterület |
| 17. csatorna | magyar állam/KÖTIVIZIG | AAA130 | Z714 | Külterület |
| 18. csatorna | magyar állam/KÖTIVIZIG | AAB000 | Z791 | Külterület |
| 19. csatorna | KÖTIVIZIG | AAA910 | Z1483 | Külterület |
| 20. csatorna és tározó | önkormányzati/KÖTIVIZIG üzemeltetés | ANY305 | T2414 | Belterület |
| 21. csatorna | magyar állam/KÖTIVIZIG | AAA045 | Z807 | Külterület |
| 22. csatorna | magyar állam/KÖTIVIZIG | CLT715 | - | Külterület |
| 23. csatorna | KÖTIVIZIG | AAA776 | Z1482 | Külterület |
| 24. csatorna | önkormányzati/KÖTIVIZIG üzemeltetés | CZG444 | - | Belterület |
| 25. csatorna | magyar állam/KÖTIVIZIG | ARZ148 | - | Belterület |
| 26. csatorna | KÖTIVIZIG | AAA178 | Z789 | Belterület |
| 27. csatorna | magyar állam/KÖTIVIZIG | AEE427 | Z940 | Külterület |
| 28. csatorna | magyar állam/KÖTIVIZIG | BPF003 | T2760 | Külterület |
| 29. csatorna | magyar állam/KÖTIVIZIG | AED864 | - | Külterület |
| 30. csatorna | KÖTIVIZIG | AAA952 | - | Külterület |
| 31. csatorna | magyar állam/KÖTIVIZIG | CEY016 | - | Külterület |
| 32. csatorna | magyar állam/KÖTIVIZIG | AMN891 | - | Külterület |
| 33. csatorna | önkormányzati/KÖTIVIZIG üzemeltetés | BBF744 | - | Belterület |
| 34. csatorna | önkormányzati/KÖTIVIZIG üzemeltetés | AOK084 | Z901 | Belterület; Z901 létesítési engedély, vissza lett vonva |
| 35. csatorna | önkormányzati/KÖTIVIZIG üzemeltetés | AOK085 | Z901 | Belterület; Z901 létesítési engedély, vissza lett vonva |
| 36. csatorna | magyar állam/KÖTIVIZIG | ANZ421 | - | Belterület |
| 37. csatorna | magyar állam/KÖTIVIZIG | AUP587 | - | Belterület |
| 38. csatorna | magyar állam/KÖTIVIZIG | APJ725 | Z878 | Külterület |
| 39. csatorna | magyar állam/KÖTIVIZIG | BXF765 | - | Külterület |

3. számú táblázat- Szolnok Város bel- és külterületi belvízcsatornák (forrás: KÖTIVIZIG)

Belvízelvezető csatornák rövid állapotértékelése:

A csatornák földmedrűek. Az átérésztő és vízkormányzó műtárgyaknál az elő- és utófenék többnyire burkolt.

A csatornák több szakaszon feliszapolódtak, illetve a mederben a lágyszárú növényzet mellett több helyen megjelentek a fás szárú növények is, melyek akadályozzák a káros vizek főbefogadó csatornába való bevezetését. Bár a csatornák többsége még képes ellátni funkcióját, több csatornaszakaszon kapacitáscsökkenés tapasztalható.

A fenti táblázat szemlélteti, hogy nem minden esetben csatolható vízikönyvi szám az adott csatornához. Ez arra enged következtetni, hogy ezen csatornák vízjogi helyzete nem tisztázott (valószínűsíthetően nem rendelkeznek vízjogi üzemeltetési engedéllyel).

A csatornák és a hozzájuk kapcsolódó műtárgyak állapotáról nem minden esetben állnak rendelkezésre adatok. Ahhoz, hogy a vízkormányzási lehetőségek visszaállítása, illetve bővítése megtörténhessen elengedhetetlen fontosságú, hogy a csatornák megfelelő adatai (pl: helyszínrajz, hosszmetesz, műtárgyrajzok, keresztaszelvények, stb.) rendelkezésre álljanak.

Vízrajzi tagozódás:

A Várost átszelő folyóknak köszönhetően, Szolnok belterülete több vízrajzi egységhez, belvízrendszerhez, illetve azon belül több belvízöblözethez tartozik. Ezen rendszerek rövid jellemzése alább található:

27 sz. Millér belvízrendszer:

A Tisza jobb part és Zagyva bal part közötti területrészt érinti. Két belvízöblözet is található a területen az egyik a Milléri öblözet (27/b), a másik a Zagyva bal parti öblözet.

A 27/b öblözetbe az Alcsi városrész tartozik, amely mély fekvésű területnek mondható. Az öblözetben belüli befogadó a Tisza folyó, illetve a Tulipán csatorna (befogadója a Millér belvízcsatorna).

A 27/c öblözetbe a Tallin városrész és az úgynevezett Scheftsik-telep tartozik. Ez a terület is mélyfekvésű területnek számít. Az öblözet befogadói a meglévő egyesített csatornahálózat, a Zagyva folyó, illetve a 229 sz. belvízcsatorna.

29 sz. Zagyva jobb parti belvízrendszer:

A Zagyva Jobb part 1+986 tkm. feletti szakasza és a Budapest Nyugati-Nyíregyháza vasútvonal által közre zárt területen helyezkedik el. A belvízrendszer egy belvízöblözete érinti Szolnok Város területét. **Ez a 29/e számú (Kisgyepi) belvízöblözet.**

Az öblözetbe az alábbi városrészek tartoznak:

- Széchenyi városrész
- Meggyesi-telep
- Partoskáporna
- Pletykafalu
- ÉNY-i iparterület

Az öblözeten belül az alábbi befogadók találhatóak:

- Malomúti csatorna
- Kisgyepi csatorna (Széchenyi övárkon keresztül)
- Juhász csatorna
- Kisgyepi főcsatorna
- K-3-0 jelű csatorna
- Sárkány úti csatorna

30 sz. Gerje-Perje belvízrendszer:

A belvíz rendszert a Prizma út a Tószegi út, Tisza jobb part és Zagyva jobb part 1+986 tkm., valamint a Budapest Nyugati- Nyíregyháza vasútvonal közötti területrész határolja. Két belvízöblözet is található a területen, az egyik a Szolnok belsősége (30/a), a másik a Görbeéri öblözet (30/b).

A **30/a öblözetbe** a Város legjelentősebb, illetve legsűrűbben lakott területrésze tartozik. Az öblözeten belüli befogadók:

- Tisza folyó
- Zagyva folyó
- Görbeéri csatorna
- Meglévő egyesített rendszerű és meglévő szétválasztott rendszerű csapadékvíz elvezető csatorna

A **30/b öblözetbe** a Prizma út, illetve a Tisza jobb parti védtöltésétől Dél-nyugatra eső Déli városrész tartozik. Az öblözeten belüli befogadó a Görbe éri belvízcsatorna.

64 sz. Szajoli belvízrendszer

A belvízrendszer a Tisza bal partján a Fegyverneki holtág alsó vége és Rákócziújfalu közötti szakasz, valamint Szapárfalu-Törökszentmiklós-Martfű által lehatárolt területen helyezkedik el.

A belterület által érintett öblözet az Alcsi-Tenyő-Kengyeli öblözet (64/b) Idetartoznak a Kertváros, Kocsoros, Szandaszőlős, Alcsisziget városrészek. A Tiszaliget a 30-as és 64-es közötti árterületen helyezkedik el, de védtöltéssel az árvíz ellen védett. A védettség és az elhelyezkedés miatt a csapadékvíz rendezése a 64/d belvízöblözetbe sorolható. Az öblözeten belüli befogadók a Tisza, a Holt-Tisza és a Sárkányfoki csatorna.

3.2. A városi ivóvízellátás történeti áttekintése

Szolnok város vízellátását évszázadokkal ezelőtt és jelenleg is a felszíni vizek biztosítják. E látszólagos változatlanság mellett mégis jelentős technikai fejlődésen ment keresztül az ivóvízellátás. A török utazó, Evlia Cselebi 1665. évi útleírásában Szolnokról az alábbi megállapítást tette: “- E külvárosnak csorgókútjai nincsenek, valamennyien a Tisza és Zagyva folyóból isznak”.

Az előző fejezetben ismertetett hidrogeológiai adottságok következtében és a korra jellemző technikai színvonal alapján a nagyobb mélységben lévő vízadó rétegeket nem lehetett elérni, a sekély, felszín közeli vízadó rétegek vize pedig szennyezettsége és kis hozama miatt nem tudta biztosítani az egészséges ivóvíz ellátást.

Az 1890-es években a felszín közeli talajvíz szennyezettsége és a higiénia általános hiánya sorozatos kolera-, tífusz- és diftériajárványt eredményezett.

A helyzet megoldására lehetőségként jelentkezett az Alföld ivóvízben szűkölködő települései számára a 19. században elterjedő kútfúrési technológia, amellyel több száz méter mélyre lefúrt kutak segítségével artézi vízzel látták el a településeket.

Szolnokon, Zsigmondi Béla gépészmérnök irányításával 1893 októberében indultak meg az artézi kutak fúrési munkái, azonban a kezdeti sikerek után csakhamar egyértelművé vált, hogy bár a mélységi vízrétegekből felszökő víz minősége megfelelő, a vízhozam azonban elmarad a városi igényektől. Ekkoriban fúrták a Kossuth téri (1894) és a Vásártéri (Eötvös téri) (1895) artézi kutakat.

A kutas vízellátás csak átmeneti megoldásnak bizonyult, mivel a kutak csökkenő hozama nem tudta kielégíteni a város vízigényét, ezért a lakosság ismét a Tisza folyóból szerezte be a napi vízszükségletét.

1903. évben a város elöljárói felkérték Varga József budapesti magánmérnököt, hogy tervezzen Szolnokra olyan vízművet, amely képes a Tisza vizét megtisztítani, majd a lakásokba eljuttatni. Az elkészült tervek alapján az építési engedélyt 1908-ban adták ki.

A Szolnoki Felszíni Vízmű 1910-ben készült el, amely Debrecen és Szeged után sorrendben az ország harmadik ilyen vízműve lett. A 2400 m³/nap kapacitású, lassú szűrőkkel üzemelő vízmű kezdetben a belvárosban szolgáltatott ivóvizet, majd a 28,5 km hosszú ivóvízhálózat és

egy 600 m³-es víztorny (Eötvös tér) folyamatos kiépítésével egyre több utca közkútjához, lakásához ért el a Tisza megtisztított vize.

Az 1930-as évek közepén a megnövekedett vízigények és az elhasználódott létesítmények következtében ismét vízellátási gondokkal nézet szembe a város.

Az 1942. évben Rádi István gépészmérnök által készített, a szolnoki vízműtelep átalakítási munkáira vonatkozó tervet indokolta, hogy a város lakossága 10 év alatt közel 10 %-kal növekedett (1940-ben 42 ezer fő) és a Scheftsik-telepen létesített katonai objektumok, valamint a vasútállomás melletti ideiglenes német katonai tábor vízfogyasztása a meglévő létesítményekkel nehezen volt biztosítható.

A Rádi István által javasolt új vízmű építés a háborús viszonyok miatt nem valósulhatott meg.



3. ábra Szolnok város ivóvíz hálózata 1942-ben (Forrás: VCSM Zrt. Szolnok)

1944-ben a Szolnokot ért sorozatos légítámadások a vízellátó rendszerben is súlyos károkat okoztak. Mire helyreállították a sérült vízmű telepet, a vezetékeket és a víztornyot, addigra már a mennyiségi igények kielégítése jelentette a legégetőbb problémát. Tovább nőtt a lakosok száma és az iparvállalatok fejlesztése is egyre nagyobb vízigényt követelt, így a II. világháború után 3 ütemben akarták megtervezni a meglévő vízmű extenzív fejlesztését és egyes technológiák modernizálását, de kiderült, hogy az akkori vízművet korszerűtlensége miatt nem érdemes bővíteni.

1954. évben a Szolnok Megyei Tanács VB. állított össze tervprogramot a Szolnoki Vízmű fejlesztéséről. A megállapított távlati vízigény 21.030 m³/nap, melyből lakossági fogyasztás 12.600 m³/nap (70.000 fő, 180 l/fő/nap), ipari kisfogyasztók és egyéb fogyasztók 2.520 m³/nap (lakossági fogyasztás 20 %-a), ipari nagyfogyasztók 5.910 m³/nap.

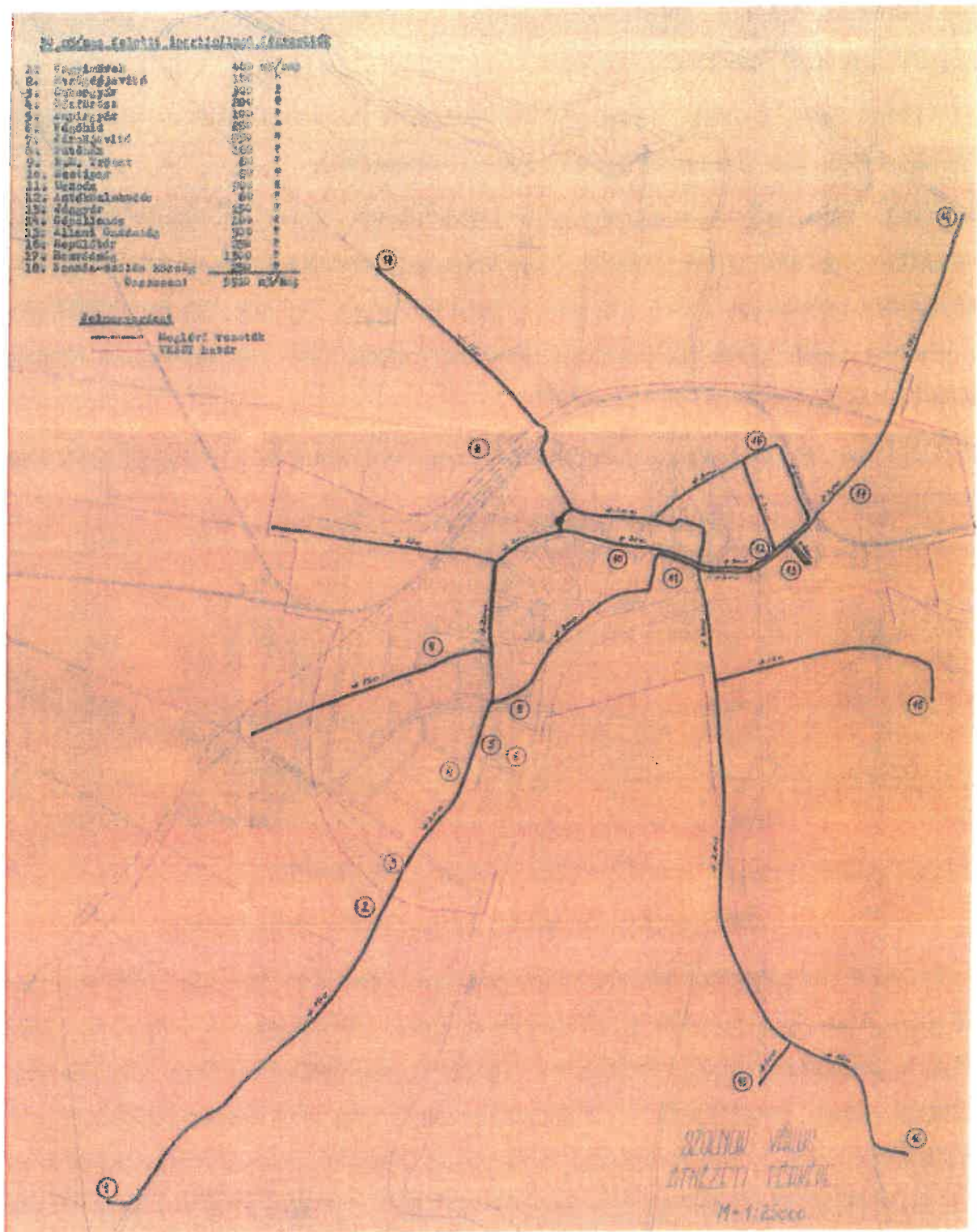

4. ábra Szolnok Megyei Tanács VB. Tervprogram a Szolnoki Vízmű fejlesztéséről 1954. (Forrás: VCSM Zrt. Szolnok)

A VIZITERV 1960-ban készített egy beruházási programot, amely egy új, korszerű felszíni vízkezelő berendezés megépítését javasolta, a meglévőtől teljesen függetlenül.

1968-ban újabb beruházási program készült, majd 1972-ben megkezdődött a Mélyépítési Tervezési Vállalat tervei alapján a jelenleg is működő tisztítómű és vízkivételi mű építése. A

nagyszabású beruházáshoz 1975-ben nyújtott pénzügyi fedezetet az állam. Az új víztisztító mű átadására 1978-ban került sor, kapacitása 48.000. m³/nap volt, mely az 1968-as vízfogyasztás háromszorosát jelentette. Átadtak továbbá egy vegyszer előkészítő és egy vegyszerbekeverő épületet, két derítőt és egy szűrőgépházat 9 db homokszűrővel.

Az átadást követően a vízfogyasztás tovább növekedett, aminek több oka is volt. Alacsony volt a vízdíj, mert működött az állami díjkiegyenlítési rendszer, valamint hozzákapcsolták a szolnoki vízellátó rendszerhez a Szolnoktól észak-nyugatra található településeket, a Zagyva mellett elhelyezkedő Zagyvarékas, Újszász, Szászberek községeket is. Az ipar pedig abban volt érdekelt, hogy saját vízellátó rendszerének használata helyett olcsó hálózati vizet vételezzon. Ebben az időszakban a Szolnok városi vízfogyasztás 50%-át az ipar vízfelhasználása tette ki.

Az új vízmű 1979-ben megkezdte üzemelését, de a fejlesztések ezzel nem értek véget, a rá következő két évtizedben egymás után egészült ki újabb és újabb műtárgyakkal, berendezésekkel, vezetékekkel, víztornyokkal.

1985 és 1990 között rohamosan megnőtt a vízfogyasztás az öt évig tartó aszályos időszak miatt. Ekkoriban érte el a vízfogyasztás az eddig ismert csúcst, mivel a nyári napokon előfordult a 70.000 m³/nap vízigeny is. Ebben az időszakban be kellett vezetni a vízkorlátozás egyes fokozatát, amely a gépkocsi mosási és locsolási tilalmat később az ipari vízfelhasználás mérséklését jelentette.

1990. január 8-tól nagymértékben megnőtt a víz fogyasztói ára, mert a díjszabás 2 Ft/m³-ről 11 Ft/m³-re emelkedett, amelyet az állami díjkiegyenlítési rendszer megszüntetése okozott. Ennek következtében a vízfelhasználás 4,3 %-kal lecsökkent, a korábbiakkal azonos lélekszámú városban 25.000. m³/nap szintre.

Az azóta eltelt évtizedekben az üzembiztonság fokozása és a szolgáltatott víz minőségének javítása játszotta – és játssza ma is – a főszerepet a szolnoki vízmű műszaki fejlesztésénél. 1995-ben valósult meg egy vízminőséget javító beruházás, melynek keretében megépült egy 5000 m³-es víztároló medence, továbbá az automatikai rendszer, a számítógépes folyamat ellenőrzési és irányítási rendszer, és egy új hálózati szivattyú gépház. Az aktívszénszűrők üzembe állításával és a fázisközi ózonozás bevezetésével pedig megszűnt valamennyi addigi szag- és ízprobléma.

1995 és 2000 között a beruházások költségnövelő hatása, illetve az anyag és energiaárak további emelkedése miatt a víztermelés és a vízfogyasztás tovább csökkent.

2000 és 2002 között a vízfogyasztás csökkenésének üteme jelentősen lelassult és a napi vízfogyasztás 20.000 és 35.000 m³/nap között ingadozott.

A város olyan felszíni vízművel rendelkezik, amely a tiszai ciánszennyezés (2000) során is bizonyította, hogy még havária esetén is képes szennyezett nyers vízből egészséges ivóvizet előállítani. Erre a vészhelyzeti működésre várhatóan a későbbiekben nem lesz szükség, köszönhetően annak, hogy Szolnok város és Kistérségi Vízellátó Rendszere 2003 óta már polgári védelmi célú tartalék vízbázissal is rendelkezik. Az Alcsi-Holt-Tiszán megépült az új vízkivételi mű, illetve a tisztítási technológia bővült egy mikroszűrővel, hozzá kapcsolódóan egy mikroszűrőt víz tárolóval és egy átemelő egységgel.

3.3. A városi szennyvíz és csapadékvíz elvezetés történeti áttekintése

A XIX. században a városban fapallókkal áthidalt, nyílt földárkokban vezették el a szenny- és csapadékvizet a Tiszába. 1880 után épültek meg a városban a nyílt árkok helyén az első téglából készült boltozott csatornák – a megyeháza, városháza szennyvizének elvezetésére – közvetlen tiszai betorkolással, majd az 1900-as évek elején elkészült a Szapáry utca és a Magyar utca boltozott csatornája is.

A Varga József magánmérnök által tervezett vízmű 1910. évi üzembe helyezése után folyamatosan növekedett a ivófogyasztási igény egészen a háborút megelőző időszakig. A könnyű vízvétel lehetősége minőségi ugrást jelentett a szolnoki polgárok életszínvonalában. A fürdőszobák, angolvécék elterjedésével természetes módon megnőtt a keletkező szennyvíz mennyisége is, aminek elvezetésével, mint feladattal, már a Varga-féle terv is számolt.

Varga József mérnök egykoron így érvelt a csatornázás fontossága mellett: *“Ha a hektáronkénti lélekszám 100-on felül van, úgy a szennyvizek és ürülékek a lehető legrövidebb idő alatt eltávolítandók a lakott területről, mert rothadásuk folytán nemcsak a levegőt rongják meg, de beszivárgás folytán megfertőzik a talajt is és bejutván a város alatt levő alluviális rétegbe, annyira megrontják az alluviális rétegben mozgó talajvizet, hogy a városi kutak által e rétegből szállított élvezeti és háztartási vizek annyi ammoniákat, chlort, salétromossavat és*

egyéb ártalmas elemeket tartalmaznak, hogy azokat sem élvezeti, sem pedig egyéb háztartási célokra felhasználni nem lehet.”

Az egyesített rendszerű szennyvízcsatorna-hálózat kiépítése, ha némi fáziskéséssel is, de az ivóvízellátó hálózattal párhuzamosan történt. A csatornák szállította szennyvizet kezelés nélkül közvetlenül a Tiszába vezették a mai Gábor Áron térnél.

Varga József korabeli érvelése szerint a *“vízvezetékek szükségképi kiegészítését képezi a csatornázás, és annyira elválaszthatatlan egymástól e két közmű, hogy csakis együtt adnak tökéletes közegészségügyi alkotást”*.

1911-ben kezdődött – a Varga-féle terv szerint – a zárt csatornahálózat építése, a Konstantin úti főgyűjtő, valamint a Baross – Szapáry – Gorove (Kossuth) úti gyűjtőcsatornákkal, egy Tisza parti átemelő teleppel, majd 1912-ben a Szabadság tér, Szent Ferenc utcai (Templom utca) övcsatornájával. A csatorna torkolatánál átemelő telep épült. A szennyvíz derítés, és tisztítás nélkül került a Tiszába, de többszörösére hígították, valamint a torkolat előtt egy üleptető és szűrőrácsot helyeztek el, a szennyezések felfogására.

A két világháború közötti időszakban újra folytatódtak a csatornaépítési munkálatok, mivel ez az időszak volt Szolnok urbanizációs fejlődésének egyik igen fontos szakasza. 1927-ben megépült a Baross utca kisátemelője. 1935-ben a nagy átemelő telepen jelentős mértékben bővítették a szivattyúzási kapacitást.

Az 1937-es városrendezési törvény megalkotásával új lendületet kapott a csatornázás. 1938-ban megkezdődött a Zagyván túli terület és a Scheftsik-telep szennyvíz elvezetésének kivitelezése. Megépítették a Scheftsik-telepi gyűjtő és mellékcsatornákat, majd 1939-40-ben a Verseghy út, Városmajor út, Álmos utcákban készültek el a csatornák és a Kertészet 2000 m³/nap kapacitású mechanikai tisztítótelepe.

1945-re a városban már 15 km hosszúságú csatornahálózat és a kertészeti tisztítótelep üzemelt, és a város szennyvizét három ponton vezették a Tiszába illetve a Zagyvába.

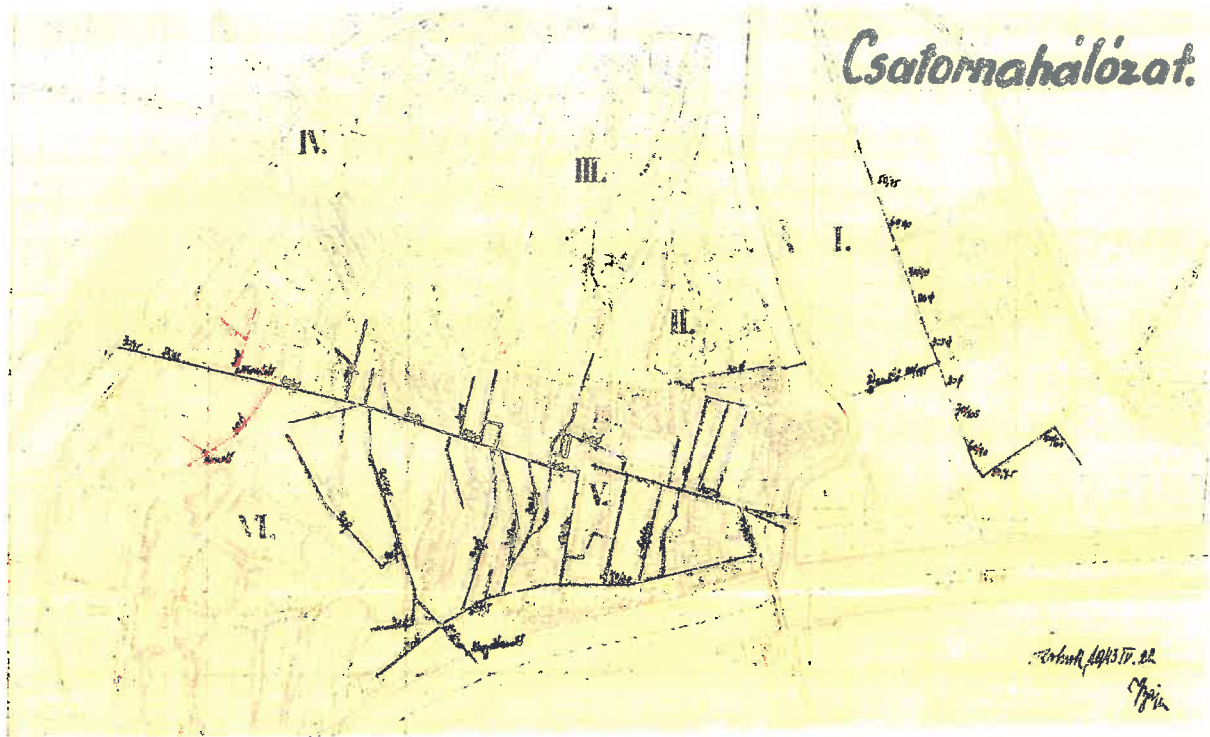

5. ábra Szolnok város csatornahálózati térképe 1943. április 22-i keltezéssel (Forrás: VCSM Zrt Szolnok)

1953-ban elkészül a város átfogó általános csatornázási terve (tervező: MÉLYÉPTERV Budapest, Guadig Béla, Reidner Leodegár). Az elképzelések szerint három vízgyűjtő terület kialakításával valósították meg a szennyvízelvezetést. Az első terület a Zagyván túli rész, a második a Tisza-Zagyva-Ó-szolnoki vasúti pálya és a Budapest-debreceni vasúti fővonal által bezárt terület. A harmadik részt az ún. ipari övezet jelentette a Cukorgyárig.

1954: Gábor Áron téri főgyűjtő a Petőfi Sándor utcáig. A csatorna torkolata a Hajóállomás mellett vezetett a Tiszába

1953 – 1956 Petőfi Sándor utcai, Sallai (Kápolna) utcai, Ady Endre úti gyűjtőcsatornák

1962 – 1968 Konstantin utca, Baross út, Thököly, Csokonai utcai csatornák, Gábor Áron téri átemelő

1968 – 1970 Téglagyári út – Nagysándor József út térségének csatornahálózata és a 200 m³/nap kapacitású biológiai tisztítótelep

1971 – 1975 Széchényi lakótelep csatornázása, a vasút környéki terület csatornahálózata és a tiszaligeti csatornahálózat és átemelő bekapcsolása a városi hálózatba

1983 – 1989 Zagyva közműhíd (Kertészeti és a IX. kerületi tisztító megszűnik, átemelő funkciót kap. Öt tiszai szennyvíz bevezetés üzemel (Dohánygyár, MÁV Ó-szolnoki pályaudvar, Gábor Áron tér, Tiszaliget, Szandaszőlős) Megépült a Nagysándor József úti

csatorna és a Thököly úti csatorna összeköttetése, illetve a szandaszőlősi csatornázás I. ütemének üzembe helyezése

1989 - 1990 Szennyvíz főgyűjtő I. ütem sajtólasos technológiával. (kivitelező KÉV METRO)

1990 – 1998 Szennyvíz főgyűjtő II. ütem, Szandaszőlős II-III. ütem, Pletykafalu, Alcsi városrész, Kaán Károly út, Kertváros, Partoskáporna, Csallóköz, Hetényi G. Kórház, Meggyesi telep, Szűcs telep hálózatra kötése

Szennyvíztisztítás

1978 Szennyvíztisztító Mű beruházási programja (MÉLYÉPTEKV). A Gábor Áron téren a szennyvizet háromszoros hígítással, bukó műtárgyakon és átemelőn keresztül juttatták a főgyűjtőbe

1995 - 1999 Szennyvíztisztító Mű 32.000 m³/nap kapacitással (Tervező NAIRAM Szennyvíztechnológiai Kft.)

3.4. Szolnok város árvízvédelmének történeti áttekintése

A vízgazdálkodásról szóló 1995. évi LVII. törvény alapján állami feladat a vizek kártételei elleni védelem érdekében a vízkár-elhárítási tevékenység szervezése, irányítása, ellenőrzése, a helyi közfeladatokat meghaladó védekezés a vízügyi igazgatási szervek vagyonkezelésébe tartozó árvízvédelmi vonalakon. A helyi vízrendezés és vízkárelhárítás, az árvíz- és belvízelvezetés a települési önkormányzat feladata.

Szolnok város közigazgatási területén a Tisza és Zagyva folyók árvízvédelmi szakaszai a Közép-Tisza-vidéki Vízügyi Igazgatóság vagyonkezelésében vannak, így az árvízvédelmi feladatokat is ez a szervezet látja el.

Önkormányzati hatáskörben lévő árvízvédelmi létesítmény a Szolnok Megyei Jogú Város Önkormányzata tulajdonában lévő tiszaligeti körtöltés.

Az 1838-as katasztrofális árvizek hatására meghozott „A Duna és egyéb folyók szabályozásáról” szóló törvény alapján került sor többek között a Tisza szabályozására is. Tiszadobon, a szederkényi átvágásnál 1846 aug. 27-én megtett első ünnepélyes kapavágás jelentette az egész Tisza-szabályozás kezdetét. A terv a Közép-Tiszai szakaszon 16 átvágást tartalmazott, melyeknek vezérárkai viszonylag rövid idő alatt 1846-1866 között elkészültek. A tiszai átvágások kialakulását vezérárok kiásásával segítették, annak kifejlődésére számítva.

A tervben a szolnoki átvágás 77/b szám, később Szolnok (77)/II. szám alatt szerepelt. A vezérárok kiásása 1857-ben megvalósult.

Az 1867. évi árvízről szóló jelentés szerint a 16 db Közép-Tiszai átmetszés közül 11 különböző mértékben feliszapolódott. Ezek között volt a szolnoki vezérárok is.

Az 1879. évi szegedi katasztrofális árvizet követően felerősödött a Tisza szabályozási munkálatai iránti igény, így elkészül a Szolnok- Szajol árvízvédelmi töltés terve, melyet Pész Károly irányításával, Weisz Lajos királyi mérnök 1905. februárban készített el. Az átvágás befejezése, az Alcsi Holt-Tisza leválasztása az élő Tiszától 1907-ben történt meg.

Szolnok város tiszántúli területe zöld növényzettel, erdővel gazdag terület volt. A Tisza szabályozása után, a jelenlegi Tiszaliget helyén, a Móricz-liget kialakítása és elnevezése Tóth Mór ügyészhez fűződik, aki 1885-ben került Szolnokra és a szandai uradalomtól bérelt földterületen erdőtelepítésbe kezdett. Az ügyészség gondozásában álló parkot 1912-ben engedték át a város lakosságának.

A Tiszaliget megfelelő árvízvédelmét biztosító körgát 1961-ben készült el, amelyet a Tiszaliget Intézőbizottság elnöke, Nemes Gerzson (1902-1988) mérnök tervezett. A körgát Tisza folyó balpartján elhelyezkedő terület árvízvédelmét biztosította 750 cm-es (86,28 mBf) árvízszintig.

Az elmúlt évtizedekben a Tiszaliget kulturális, sport és szabadidő központként funkcionált, valamint 2008. évtől egyetemi campusnak is helyt adott. A megvalósított sport és turisztikai, valamint oktatási létesítmények jelentős értéket képviselnek. A szakaszosan megvalósult árvízvédelmi fejlesztések révén a tiszaligeti körtöltés jelenlegi kiépítettsége 89,36 mBf szintig biztosít védelmet, de ez nem éri el a folyószakaszra jogszabályban rögzített 89,63 mBf-i mértékadó árvízszintet.

4. Helyzetelemzés

Szolnok város területén üzemelő víziközmű-rendszerek jelenlegi helyzetét nagymértékben meghatározza az ivóvíz kezelő és elosztó létesítmények, valamint a szennyvízelvezető és tisztító létesítmények előző fejezetben ismertetett kialakításának körülményei, a város és agglomerációjának fejlődése és ezek kölcsönhatása.

Szolnok város víziközmű-rendszereit 1996. január 1-től határozott időtartamra, 2030. december 31-ig szóló koncessziós jog alapján a Víz- és Csatornaművek Koncessziós Zrt. Szolnok (továbbiakban: VCSM Zrt. Szolnok) üzemelteti. A szolgáltató az eltelt több mint 110 évben változó szervezeti formában, városi, megyei, kistérségi kiterjedésű szolgáltatási hatáskörrel, de folyamatosan szolnoki központtal végezte az üzemeltetést. A VCSM Zrt. Szolnok a Magyar Energetikai és Közmű-szabályozási Hivataltól 2013. október 03-án kapott 1827/2013. számú víziközmű szolgáltatói engedélyt, amely jogszabályi változás miatt a 4060/2016. számú víziközmű-szolgáltatói engedéllyel módosításra került. Az ivóvízellátó és a szennyvízelvezető és –tisztító víziközmű-rendszerek üzemeltetését a VKEFFO_2016/4842-1 (2016) és VKEFFO_2016/4843-1 (2016) számon kiadott működési engedélyek alapján végzi a szolgáltató.

A VCSM Zrt. Szolnok a víziközmű-szolgáltatásról szóló 2011. évi CCIX. törvénynek megfelelően Szolnok Megyei Jogú Város, Rákóczifalva, Rákócziújfalva, Szászberek, Újszász és Zagyvarékas önkormányzatok tulajdonában lévő víziközmű-vagyont működteti.

A közvetlen ellátási területén kívül, átadott vizet biztosít a Tószeg és Szajol településeken víziközmű-szolgáltatást végző Tiszamenti Regionális Vízművek Zrt. számára, valamint tisztításra átveszi a Tiszamenti Regionális Vízművek Zrt. által üzemeltetett Tószeg, Vezseny, Tiszavárkony, Tiszajenő, Besenyszög, Jászalsószentgyörgy, Szajol és Tiszapüspöki települések szennyvizét.

4.1. A vízellátás jelenlegi helyzete, az ivóvízellátó víziközmű-rendszer kiépítettsége, állapota

Szolnok város ivóvízellátását a Szolnoki Felszíni Vízmű és Kistérségi Vízellátó Rendszer biztosítja, amely a Magyar Energetikai és Közmű-szabályozási Hivatal nyilvántartásában 11-27854-1-006-00-10 víziközmű-rendszer (továbbiakban: VKR) számon szerepel. Az ivóvízellátó rendszer biztosítja közvetlenül Szolnok, Rákóczifalva, Rákócziújfalva, Szászberek, Újszász és Zagyvarékas települések vízellátását és átadási pontokon keresztül ad

át ivóvizet a TRV Zrt. üzemeltetésében lévő Tószeg és Szajol települések vízellátó rendszereinek.

Az 1979. évben üzembe helyezett Felszíni Vízmű névleges teljesítménye 50.000 m³/d, csúcsteljesítménye 2500 m³/h-val számolva 60.000 m³/d.

2020. évi üzemeltetési adatok:

Elosztó hálózatba betáplált saját kezelésű kezelt ivóvíz: 5 630 794 m³/év

Átlagos napi termelés: 15 385 m³/d

Átlagos napi névleges kapacitás kihasználtság: 30,8 %.

4.1.1. Víztermelés

A vízmű elsődleges nyersvíz bázisa a **Tisza folyó**, melyről két vízkivételi mű üzemeltethető.

Folyami mederpilléres vízkivételi mű a Tisza folyó 336+630 szelvényében létesített két független szívókamrával üzemel. A szárazaknás 2×3 db FLYGT szivattyúk vízszállítása ~800 m³/h, míg a 2×1 db FLYGT szivattyúk 360 m³/h vízszállítással rendelkeznek, 35 m emelőmagasság mellett. A szivattyúk motoros működtetésű szívó-, nyomóoldali és szakaszoló zárakkal vannak felszerelve.

A vízkivételi mű névleges teljesítménye: 110.000 m³/nap



6. ábra Mederpilléres vízkivételi mű (Forrás: VCSM Zrt. Szolnok)

Szívócsöves (sodorvonal) vízkivételi mű a Tisza 336+580 szelvényébe telepített vízbeszerzési tartalék egység, amely alacsony tiszai vízállás mellett üzemel. A sodorvonalban elhelyezett szívóvezetéken keresztül emelik fel a vizet a technológia első egységébe. Beépített BKF 350/350 Ganz típusú szivattyúk 2x1 db ~1080 m³/h vízszállítású, 35 m emelőmagasságú névleges teljesítménnyel üzemelnek.

A vízkivételi mű névleges teljesítménye: 50.000 m³/nap

A kis regionális rendszer polgári védelmi célú vízbázisa az **Alcsi Holt-Tisza holt ág**.

Az Alcsi Holt-Tisza polgári védelmi célú tartalék vízkivételi mű bekapcsolására a Tiszán levonuló havária jellegű vízszennyezés esetén kerül sor. A szivattyúaknába a víz egy rozsdamentes acélból készült zsilipen keresztül jut. A mőtárgyban 2x1 db 600 m³/h vízszállítású, 49 m emelőmagasságú FLYGT típusú szivattyú üzemel.

A vízkivételi mű névleges teljesítménye: 30.000 m³/nap.

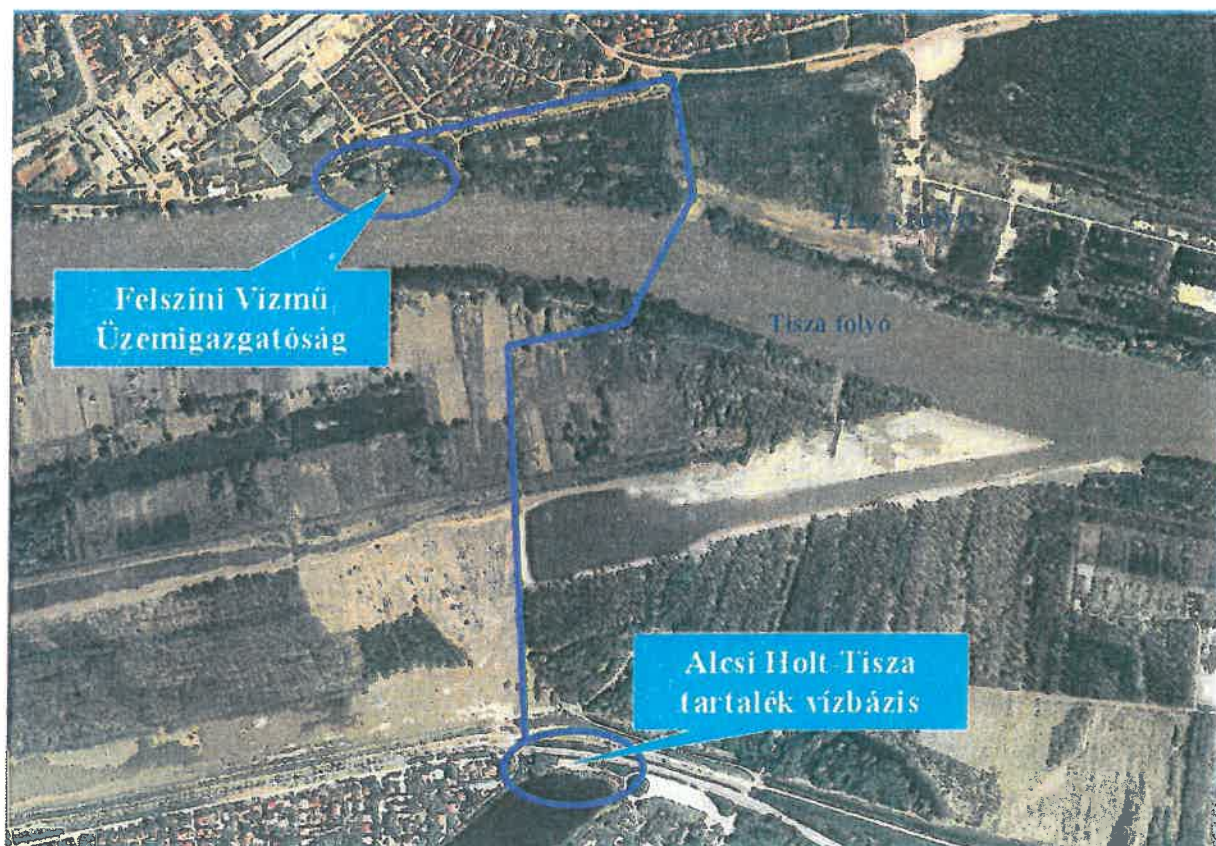

7. ábra A tartalék vízkivételi mű és a Felszíni Vízmű elhelyezkedése (Forrás: VCSM Zrt. Szolnok)

A vízkivételi mű és a Felszíni Vízmű vízkezelési technológiai létesítményeit 1 db DN500 és 2 db DN300 átmérőjű Tisza alatti távvezeték és a kapcsolódó vízkormányzó aknák kötik össze.

4.1.2. Vízkezelés

A vízkezelési technológia két részre osztható a mechanikai-kémiai és mikrobiológiai tisztítás műveleti egységeire. A Felszíni Vízmű „nagy tisztítóképességű” vízkezelési technológiája mind a hazai, mind az európai magas színvonalú technológiákkal szemben támasztott követelményeknek megfelel.

A szolnoki Felszíni Vízmű rendeltetése, hogy az emberi fogyasztásra közvetlenül alkalmatlan Tisza folyóvízből, vagy Alcsi Holt-Tiszai állóvízből az ivóvíz minőségi követelményeiről és ellenőrzés rendjéről szóló 201/2001.(X.25.) Kormányrendeletben előírt követelményeknek minden tekintetében megfelelő ivóvizet állítson elő tisztítás technológiai eszközökkel, alkalmazkodva a nyersvíz minőségének változásaihoz.

A vízkezelési technológia elemei:

1. **Nyersvíz nyomóvezetékek:** 2 db DN 800 acélcső, a vízmű területen föld alatt vezetve.
2. **Mikroszűrő:** 1 db folyamatos működésű DENVER gyártmányú 23 μm -es szitaszövetű 3×3-as méretű henger, melynek üzemére a polgári védelmi célú vízbázis üzemeltetése esetén kerül sor, illetve a Tisza havária jellegű mikrobiológiai szennyeződése esetén. A mikroszűrő névleges teljesítménye: 20.000 m³/nap.
3. **Mikroszűrtvíz tároló medence:** névleges térfogata 150 m³.
4. **Mikroszűrtvíz átemelő (1. számú átemelő egység):** 2 db BKM 300/300 típusú, 75 kW-os szivattyúkkal. Teljesítmény: 1000 m³/h/db; 19 m emelőmagassággal. A mikroszűrt vizet a szivattyú a levegőztetőre és/vagy homokfogókra emeli.
5. **Levegőztető berendezés:** 3 db, a vegyszerelőkészítő épület legfelső szintjére telepítve, légtechnikai gépházzal, permetezettető térrel és gyűjtő medencékkel. (Innen a tisztító mű a homokszűrt-víz medencéig gravitációs rendszerű). Felületi terhelés vízre: 18 m/h, levegő-víz arány 8:1. Levegőztető névleges teljesítménye: 60.000 m³/nap.
6. **Homokfogó medence:** 3 db egyenként 3 rekeszes 1250 m³/óra/egység teljesítménnyel, vízszintes áramlású, 0,1 mm feletti homok visszatartására, felületi terhelés 11 m/h, tartózkodási idő 12 perc. Homokfogó medencék névleges teljesítménye: 60.000 m³/nap két darab egység egyidejű üzeme mellett.

7. **Vegyszerbekeverő labirint medence:** 2 db, egyenként 1250 m³/óra teljesítménnyel rendelkezik. Különböző pontjain a technológia függvényében – derítőszer, segéd derítőszer, kálium-permanganát, mésztej, sedicol, aktív szénpor, sav – vegyszerek adagolása valósulhat meg. Az elkeveredést fúvóról működtetett gumimembrános levegőztető elemek segítik. Vegyszerbekeverő medencék maximális teljesítménye: 60.000 m³/nap.
8. **Mélyépterv típusú ellenáramú derítő:** 3 db 27 m átmérőjű, 540 m² hasznos felületű. Az intenzifikált medencében TETRAFLOCK típusú ülepítő elemek vannak elhelyezve. A derítők felületi terhelése 2,7 m/h (0,75 mm/sec). A névleges tartózkodási idők: 2,8 óra. Derítő medencék névleges teljesítménye: 60.000 m³/nap.
9. **Ózonozó:** 2 db egyenként 3 gyűrűs térrel rendelkező ózonbekeverő és elnyelető vasbeton medence, melyhez a TRAILIGAS FD 22 típusú ózongenerátora (6 kg/óra) kapcsolódik. A medencék terhelhetősége 500-1250 m³/db. Az ózon két lépcsőben, a vízzel ellenáramban keverhető be, mintegy 8 méter vízoszlop ellennyomás mellett. A névleges tartózkodási idő az első bekeverési lépcsőnél 7 perc, a másodikonál 8 perc, míg a kontakt részben 9 perc. A két-két belső gyűrűben lefelé, a külső kontakt térben felfelé áramlik a víz. A tervezett fajlagos adagolás max. 2,5 g/m³. Az elnyeletőből kilépő levegő ózon tartalma termikus módon megsemmisítésre kerül. Az ózonnak a mikroszennyezők, szerves nagy molekulájú anyagok lebontásában, az algamentesítésben van jelentős szerepe és érzékelhetően jó hatása. Ózonozó medencék névleges teljesítménye: 60.000 m³/nap.
10. **Homokszűrő:** 9 db 54 m² felületű kvarchomokkal töltött, állandó vízszintű nyitott, víz-levegő öblítésű gyorsszűrő. Vasbeton fenékbe épített MÉLYÉPTERV-PEMŰ típusú szűrőfejekkel. Felületi terhelés: 5,1 m/h. Szűrőanyag 0,8-1,5 mm-es szemcseméretű, osztályozott kvarchomok, 1100 mm rétegmagasságban. Támréteg 3-5 mm-es kvarckavics, 300 mm rétegmagasságban. Homokszűrő medencék névleges teljesítménye: 60.000 m³/nap.
11. **Homokszűrt-víz 4.000 m³-es tároló medence:** a szűrők alatt helyezkedik el, labirint rendszerű, névleges térfogata: 3200 m³. A szűrt víz és az öblítő vizek tárolására szolgál.
12. **Homokszűrt-víz átemelő (2. számú átemelő egység):** 2 db ME350-350 típusú, 75 kW-os frekvenciaváltóval meghajtott Ingersoll-Dresser Pump gyártmányú átemelő szivattyú. Teljesítmény 1250 m³/h/db, 12 m emelőmagassággal. A szűrt vizet az

aktívszénrel töltött adszorber ágyakra emeli, 1 db beépített azonos teljesítményű gép tartalékként szolgál.

13. **Granulált aktívszén adszorber:** 9 db 54 m² felületű granulált aktívszén töltetű víz-levegő öblítésű adszorbert. Vasbeton fenékre épített MÉLYÉPTERV-PEMŰ szűrőfejekkel. Tartózkodási idő: 16 perc. Szűrőanyag 1,2 mm-es mértékadó szemcseméretű aktívszén, 1400 mm réteg magasságban. Támréteg nincs. Az aktívszén ágy óriási adszorpciós felülete révén az oldott, az ózon által megfelelően roncsolt molekula töredéket és természetesen a maradék lebegő anyagot is hatékonyan távolítja el. Ehhez hozzájárul a spontán kialakult biofilmben folyó anyagcsere. Granulált aktívszén adszorber medencék névleges teljesítménye: 60.000 m³/nap.
14. **Aktívszén adszorber alatti 4000 m³-es tisztavíz medence:** labirint rendszerű, névleges térfogata 3200 m³. Hálózatra szolgáltatott ivóvíz minőségű vizet tartalmaz, illetve az adszorber öblítő vizének tárolására is szolgál.
15. **Hálózati szivattyúk:** a gépházban 4 db GANZ-MÁVAG típusú vízszintes tengelyű centrifugál szivattyú üzemel EVIG motorokkal. A 3 db gép névleges teljesítménye: 930 m³/h, 1 db 580 m³/h, 66 méter névleges emelőmagasságnál. A gépek teljesítménye frekvenciaváltóval szabályozható a hálózati nyomás értéken tartásával. A szűrőházak központi gépházában tartalékként 2 db 936 m³/h, 66 méter emelőmagasságú kézi működésű gép van.
16. **Hálózati főnyomó vezeték:** a hálózati betáplálást 3 db, DN 800, DN 500, DN 400 átmérőjű vezeték biztosítja.
17. **5000 m³-es tisztavíz medence:** labirint rendszerű, névleges térfogata 5000 m³. Hálózatra szolgáltatott ivóvíz minőségű vizet tartalmaz.

1998-ban a II. számú technológiai (tartalék) fővonal kiépítésével lehetővé vált, hogy az I. fővonalon fellépő hiba esetén bármely berendezés, műtárgy vagy csőszakasz megkerülhető úgy, hogy az üzemelés és a vízszolgáltatás zavartalanul, folyamatosan biztosítva legyen.

(A). Hagyományos részleges tisztítóképeségű technológia

- A nyers Tisza vizet a kiemelő szivattyúk emelik fel a levegőztető berendezésbe. A berendezés a tisztítandó vizet apró cseppekre bontja, ezáltal az illékony íz- és szagrontó anyagok nagy része eltávolítható.

- A levegőztetés után a víz homokfogókra kerül, ahol a 0,1 mm-nél nagyobb homokszemcsék kiülednek.
- A tisztítás-technológia következő műtárgya a hosszanti átfolyású vegyszerbekeverő labirint. Itt kerülnek megfelelő helyen beadagolásra a technológiai vegyszerek. E berendezés biztosítja a vegyszerek jó elkeveredését. A vízkezelés elején, illetve a labirint medencében lehet biztosítani az előklór, kálium-permanganát, alapderítő-szerek, segéd-derítőszerek, mésztej és az aktívszénpor bekeverését.
- A vegyszerezett víz a derítőmedencékbe jut. Az innen kikerülő víz a nyitott egyrétegű gyorszűrőkre kerül. A szűrt víz klórral történő utókezelését követően a tisztavíz-tároló medencékbe kerül, ahonnan a hálózati szivattyúk a vízelosztó hálózatba juttatják.

(B). Nagy tisztítóképességű teljes tisztítási technológia

Az (A). pont alatti technológiai sor az alábbiak szerint bővül:

- A homokfogóból távozó víz az I. számú megkerülő vezetéken keresztül a derítőkbe kerül. A vegyszerezés intenzív statikus bekeveréssel a megkerülő vezetékben történik.
- A derített víz a derítőmedencékből DN1200-as vezetékén az ózonozó berendezésbe kerül, ahol intenzív oxidatív kezelés történik.
- Az ózonozott víz a gyors homokszűrőkre, majd a homokszűrők alatti átmeneti tárolókba kerül.
- Az előszűrt vizet a 2. számú átemelő egység, homokszűrt-víz átemelő szivattyúi a granulált aktívszén adszorberekre emelik.
- Az aktívszén kezelt víz a 4000 m³-es és az 5000 m³-es tisztavíz-tárolóba kerül.
- Tárolás előtt alternatív klóros vagy klórdioxidos utófertőtlenítés történik.
- A tárolt utófertőtlenített ivóvizet a tisztavíz gépházban üzemelő szivattyúk szállítják a hálózatba.

A derített víz útja, illetve a további vízkezelés az alábbiak szerint módosulhat:

(B/1). A derített víz az ózonozó megkerülésével közvetlen a homokszűrőre kerülhet. A homokszűrt vizet közvetlen a hálózatra vagy az aktívszén szűrőre lehet továbbítani.

(B/2). A derített víz az ózonozón keresztül, de ózonozás nélkül a homokszűrőre kerülhet. A homokszűrt vizet közvetlenül a hálózatra vagy az aktívszén szűrőre lehet továbbítani.

(C). Nagy tisztítóképeségű tisztítási technológia expressz nyersvíz vezetéssel

A kiemelő(k)ből érkező nyers Tisza-víz a II-es zárkamrában az elzáró szerelvények megfelelő állításával a II. sz. expressz vezetékre kerül, amely közvetlenül a derítőkbe szállítja a nyersvizet (levegőztető, homokfogó, labirint, derítő-elosztó megkerülésével). A derített víz útja a továbbiakban a (B). pont nagy tisztítóképeségű teljes tisztítási technológiával azonos.

A II. számú zárkamrából a nyersvíz indokoltság esetén a levegőztető, majd homokfogó egységekbe is felvezethető az expressz vezetéken.

(D). Nagy tisztítóképeségű teljes technológia az Alcsi Holt-Tisza polgári védelmi-célú nyersvíz használatával

- Az Alcsi Holt-Tisza havaria vízkivételi szivattyúk az összekötő vezetéken a mederpilléres kiemelő lezsilipelt felvízi szívókamrájába nyomják a nyersvizet.
- A mederpilléres kiemelő szivattyúi eredeti funkciójuknak megfelelően működnek. A nyersvíz a mikroszűrőre, majd a 150 m³-es nyersvíz előtárolóba kerül, ahonnan az 1. sz. átemelő egység szivattyúi a levegőztető-homokfogó-labirint (+levegős keverő) soron szállítják végig.
- A labirint után a víz a derítő elosztóba, majd a derítőkbe kerül.
- A derített vizet az ózonozóba, ezt követően a gyors homokszűrő rendszerre irányítjuk.
- Az ózonozott, szűrtvíz a szűrő alatti tárolóba kerül, amelyből a szűrtvizet a 2. számú átemelő egység szivattyúi továbbítják a 9 db aktívszén adszorberre.
- Az aktívszén adszorberokről a tisztított ivóvíz az utófertőtlenítés után a tisztavíz-tárolókba kerül.
- Az ivóvizet a hálózati gépház szivattyúi továbbítják az elosztó csőhálózatba.

A diszpécserközpontban elhelyezett folyamatirányító és szabályzó rendszer kiépítésével és az azt vezérlő program fejlesztésével a teljes tisztítás technológia és a hálózat felügyelete megoldott. A vízmű teljesítményének szabályozása a nyersvíz vezetékben lévő távműködtetett csapózár állításával, illetve nagyobb lépcsőkben a vízkivételi gépek számának változtatásával történik. Ehhez automatikusan igazodnak a homokszűrt vizet átemelő gépek. A hálózati oldalon a hálózati nyomástartás és a víztornyok feltöltési szintjei adják a vezérlő/szabályozó jeleket.

4.1.3. Vízelosztás – ivóvízhálózat

A vízelosztó hálózat két nyomászónára tagolódik.

Az **emelt nyomászóna** 6,1 bar nyomást biztosít, a Széchenyi lakótelep súlypontjában elhelyezett töltő-ürítő rendszerű, 3000 m³-es víztorony segítségével, a Széchenyi lakótelep 10 emeletes épületeinek és Zagyvarékas, Újszász, Szászberek településeknek. Az emelt nyomású övezetet ellátó 3000 m³-es víztorony és nyomásfokozó állomás egy DN 600-as „Express” (közvetlen) vezetékkel kapcsolódik a Szolnoki Felszíni Vízműhöz.

A víztorony műszaki paraméterei:

- Vízterfogat 3000 m³
- Torony teljes magassága + 72,50
- Felső üzemi vízszint + 65,40
- Alsó üzemi vízszint + 61,70
- Túlfolyó szint + 65,50
- Fenékszint + 59,05
- Nyomásfokozó szivattyúk: BKE 200/200, Q=396 m³/h; H=29 m; P=47,5 kW
BKS 200/250, Q=567 m³/h; H=25 m; P=61,2 kW

Az **alap nyomászóna** 3,8 bar nyomást biztosít, az ellennyomó rendszerű Küry Albert utcai (volt Hoksári utca) 2000 m³-es víztorony segítségével, Szolnok város többi részének és Rákóczifalva, Rákócziújfalú, Tószeg, Szajol településeknek.

A Szolnoki Felszíni Vízmű DN 400, DN 500 és DN 600 főnyomó vezetékkel kapcsolódik az alapnyomású vízelosztó hálózathoz, és az ellennyomó rendszerű 2000 m³-es víztoronyhoz.

A víztorony műszaki paraméterei:

- Vízterfogat bruttó 2000 m³, névleges 1000 m³

- Torony teljes magassága + 51,05
- Felső üzemi vízszint + 44,50
- Alsó üzemi vízszint + 38,40
- Túlfolyó szint + 44,60
- Fenékszint + 38,10

Szolnok város ivóvízhálózata jellemzően körvezetékes kialakítású, a hozzá kapcsolódó 7 település ivóvízellátása távvezetéseken keresztül történik. A Szolgáltató által üzemeltetett vízhálózat teljes hossza 657,28 km.

| Csőanyag | Gerincvezeték hossza (m) | Bekötővezeték hossza (m) |
|------------------------|--------------------------------|--------------------------------|
| KPE | 45 652 | 40 968 |
| PVC, KM-PVC | 127 198 | 32 305 |
| Acél, horganyzott acél | 9 516 | 88 292 |
| Azbesztcement | 303 147 | 695 |
| Öntöttvas | 8 503 | 1 002 |
| Összesen | 494 016 | 163 262 |

4. számú táblázat- Szolnoki Felszíni Vízmű és Kistérségi Vízellátó rendszer hálózati vezeték hossz
(Forrás: VCSM Zrt. Szolnok)

4.1.4. Üzemeltetés, karbantartás, hibaelhárítás

Az ivóvízelosztó hálózat 2020. évben 88 ezer fő részére biztosította az egészséges ivóvíz elérhetőségét és 23 467 db ivóvízbekötésen keresztül 44 570 db lakossági felhasználási helyet és 2 581 db nem lakossági felhasználási helyet látott el.

A Szolnoki Felszíni Vízmű és Kistérségi Vízellátó rendszer a szolgáltató 2020. évi üzemeltetési adatai alapján a hálózatba betáplált ivóvíz 80,66 %-át értékesítette. Az értékesítési különbözet (NRW) értéke 19,34 %, míg a hálózati veszteség értéke 19,01 %.

Szolnoki Felszíni Vízmű és Kistérségi Vízellátó rendszer 2020. évi vízmérlege

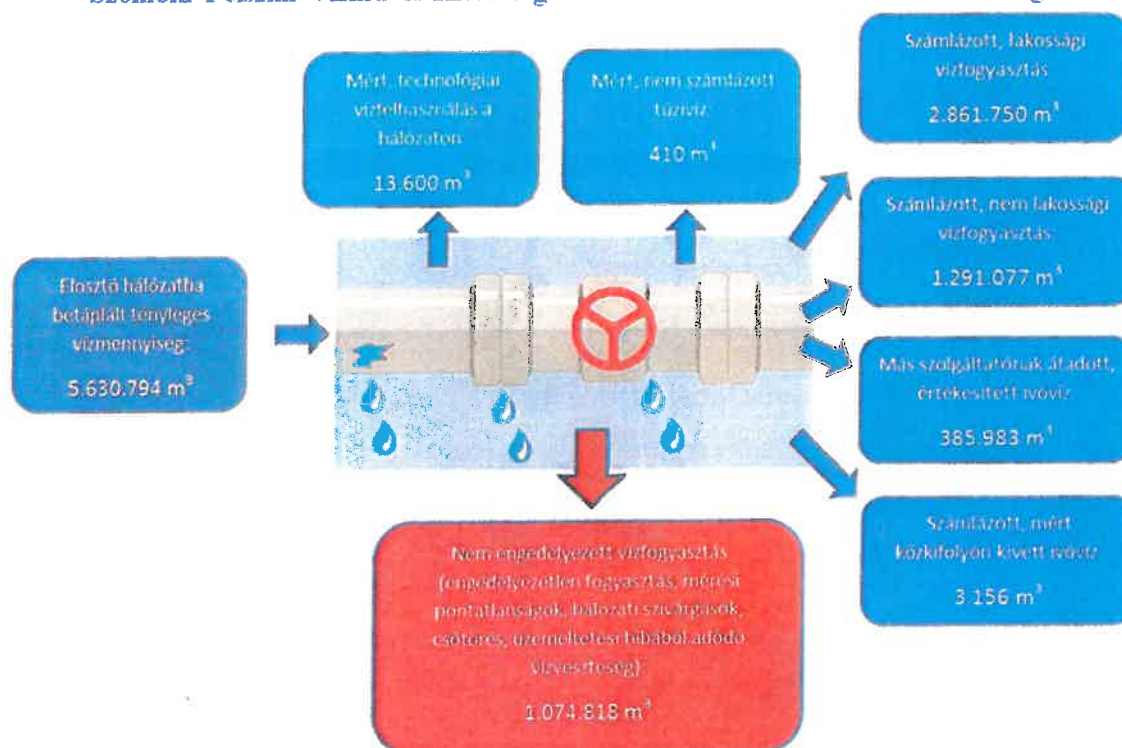

9. ábra A Szolnoki Felszíni Vízmű és Kistérségi Vízellátó rendszer 2020. évi vízmérlege (Forrás: Saját szerkesztés)

A VCSM Zrt. Szolnok közműves ivóvízellátásból származó, 2020. évi nettó árbevétele 1,5 Mrd Ft volt. A nettó árbevétel arányában az új beruházásra és a meglévő létesítmények bővítésére fordított összeg a teljes rendszer esetén 0,28 %, a felújítás-pótlásra fordított összeg 14,77 %, a tervszerű megelőző karbantartásra fordított összeg 2,37 %, míg a hibaelhárításra fordított összeg 11,38 %.

A teljes hálózaton 2020. évben 172 millió Ft-ot fordított az üzemeltető a hibaelhárításra, amelyből az észlelt hibák elhárításának költsége a víztermelés létesítményein 0,29 %, a vízkezelés létesítményein 0,88 %, a víztárolás létesítményein 0,03 %, míg a vízelosztás

létesítményein 98,79 %. A vízelosztó hálózatok összes hibaelhárítási költségének 80,88 %-a Szolnok város ivóvízellátó hálózatán jelentkezett.

Az ivóvízellátó víziközmű-rendszer árbevételének 28,8 %-a a vízellátó létesítmények állagmegóvására, javítására került felhasználásra.

A VCSM Zrt. üzemeltetői tapasztalata alapján Szolnok város ivóvízellátó hálózatának meghibásodásában jelentős szerepe van a talajtani adottságoknak is. A Szolnok központi területén és a Tiszaligetben az ivóvízvezetékek fektetési zónájában egy agyaglencse található, mivel a területen lemélyített talajmechanikai fúrások erősen vízzáró és repedezett üledéket tártak fel. A duzzadásra, beszáradásra, repedezésre hajlamos, úgynevezett kövér agyag térfogata jelentősen változik a nedvesség hatására, így a talajvíztükör helyzete befolyásolja az összlet térfogatát. A Tisza és a Zagyva folyók vízjárása erős hatást gyakorol a város alatti talajvízszint alakulására. A folyók középvízállásánál a talajvízszint eléri a város nagy részén elhelyezkedő agyaglencsét, amely az ivóvízvezetékek környezetében található kövér agyag időszakos duzzadását, zsugorodását, ez által folyamatos mozgását eredményezi. A csővezetési hibák okainak megállapítására vonatkozó üzemeltetői vizsgálatok alapján megállapítható, hogy a talajvízszint változás hatására, az agyag duzzadása, száradása következtében fellépő kapilláris víznyomás olyan feszültségeket generál az altalajban, hogy az az előregedett vezetékek tönkremenetelét okozza.

Az üzemeltetői vizsgálatok kitértek a kitermelt nyersvíz hőmérséklete és a csőtörések gyakoriságának összefüggésére is. A hazai felszíni vízmű üzemeltetőknél, az évszakok változásából adódó hőmérsékletváltozás miatt a kitermelt nyersvíz hőmérséklete télen 4 C°-os, nyáron 24 C°-os. Ez a széles hőmérséklet tartomány jelentősen eltér a felszín alatti vízbázisok közel állandó vízhőmérsékletétől, így a hálózatba betáplált ivóvíz hőmérséklet változása is hatással lehet a csővezetékek meghibásodására. Az országban működő többi felszíni vízmű, a Tisza folyóra telepített szolnoki vízműtől eltérően állóvízből szerzi be a szükséges vízmennyiséget, amelyek közel azonos vízszint mellett üzemelnek és az ellátott területek a vízműtől messzebb helyezkednek el, így a vízhőmérséklet a távvezetékben a szállítás során kiegyenlítődik és az elosztó hálózatokban a hatása nem érvényesül. A szolnoki vízellátó rendszer viszont közvetlenül a Felszíni Vízmű környezetében helyezkedik el, így a hőmérsékletingadozás hatással van az előregedett ivóvízvezetékek szilárdságára.

Csőtörések alakulása Szolnokon 2016-2017 között

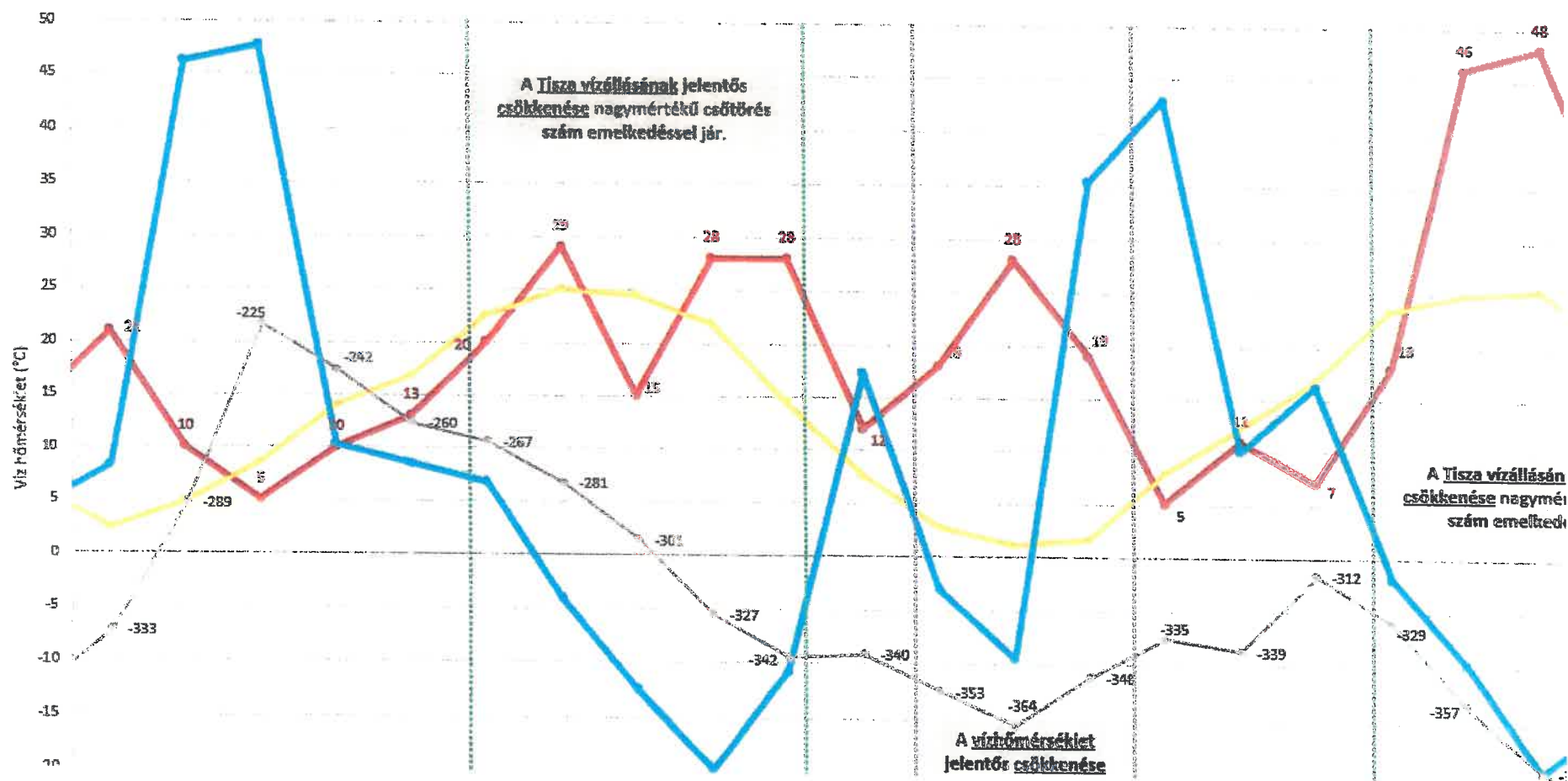

10. ábra Csőtörések alakulása Szolnokon 2016-2017 között (Forrás: VCSM Zrt. Szolnok)

A folyóvízre települt Szolnoki Felszíni Vízmű üzemeltetése – a felszíni víztisztítási technológia sajátossága miatt – sokkal költségigényesebb, mint a felszínalatti vízbázissal rendelkezőké.

A tudományos kutatások eredményeként felderített ivóvíz okozta egészségügyi kockázatok következtében az ivóvíz minőségével szemben egyre szigorúbb előírások lépnek hatályba, valamint a felhasználók egészségtudatosságának növekedése is újabb minőségi igényeket generál. A Szolnoki Felszíni Vízmű által üzemeltetett víztisztító mű 1999-ben átadott vízminőség javító fejlesztés keretében modern technológiai műveletekkel bővült (ózonozó és aktívszén adszorberek, folyamatirányító rendszer, stb.). E berendezések üzemképességének fenntartása és szakszerű üzemeltetésén túl a munkatársak szakmai felkészültsége, és elkötelezettsége, a szigorú minősítési és ellenőrzési rendszer bevezetése jelentenek együttesen garanciát a minőségi ivóvíz szolgáltatás biztosításához. Az új technológiai egységek, mint pl.: ózonozó berendezés, GAC adszorberek avulása gyorsabb, élettartamuk jóval rövidebb, mint a szerkezeti műtárgyaknak, melyekben beépítésre, elhelyezésre kerültek. A víztisztítás egyik fontos eleme az 1998-ban üzembe helyezett ózongenerátor, a törvényi előírásoknak megfelelően számított 14,5 %-os amortizációval számolva 2005-ben leíródott, a szakszerű karbantartás következtében azonban még üzemképes. A GAC adszorberek (granulált aktívszén adszorberek) élettartama vízminőségtől függően kb. 5-8 év, melyek adszorbeáló képessége nem elégséges, GAC adszorberként már nem funkcionálnak.

A technológiai vezetékek (DN400, DN500, DN800 és DN1200) beépítésére 1976-1978 közötti időszakban került sor, amelyek az akkori műszaki előírásoknak megfelelően szénacélból készültek. A szénacél vezetékek a környezeti hatásokkal szemben sokkal kevésbé ellenállóak, mint a korszerűbb magas króm és nikkel tartalmú korrózióálló acélok. Ezen korrózióálló acélok minden károsodás nélkül ellenállnak a technológia helyén létrejövő magas páratartalomnak, nem kívánják meg a rendszeres korrózióvédelmi festést, amivel sok élőmunka takarítható meg.

Az 1960-as, az 1970-es években épült vasbeton szerkezetű víztornyok és egyéb vasbeton műtárgyak életkora elérte a Műszaki Irányelvekben meghatározott 50 évre tervezett élettartamot. A kor színvonalán megépített műtárgyakon megjelentek a betonkorrózióra utaló jelek, így elkerülhetetlen a kieső magas tározótérfogatok pótlása.

A fentiek rávilágítanak arra, hogy a folyóra telepített víztisztító művek fenntartási, felújítási, rekonstrukciós költsége a felszín alatti víztisztító műveknél lényegesen magasabb.

A víziközmű-szolgáltatásról szóló 2011. évi CCIX. törvény hatályba lépésével 2012. évtől megszűnt az önkormányzatok árhatósági jogköre. Az árak megállapításának joga ettől az időponttól a víziközmű-szolgáltatásért felelős minisztert illeti meg, aki a Magyar Energetikai és Közmű-szabályozási Hivatal javaslata figyelembevételével rendeletben állapítja meg az alkalmazandó díjakat.

Az átmeneti időszak tekintetében (2012. és 2013. évekre) az Országgyűlés magához vette az árhatósági jogkört, s ezen jogát a törvény konkrét rendelkezései útján gyakorolta.

Ennek értelmében a 2011. évi CCIX. törvény 76. § (1) bekezdés b) pontja a 2012. évi díjak megállapításának alapjaként a 2011. december 31.-én érvényben lévő díjakat tekintette és felhatalmazta a szolgáltatókat arra, hogy olyan díjat alkalmazzanak, mely díj legfeljebb bruttó 4,2 %-kal lehetett magasabb, mint a 2011. december 31.-én érvényben lévő díj.

A rezsicsökkentések végrehajtásáról kiadott 2013. évi LIV. törvény 4. § (1) bekezdése alapján a víziközmű-szolgáltatásról szóló 2011. évi CCIX. törvényben meghatározott lakossági felhasználók részére, valamint a lakossági díjon elszámolt felhasználásra, a víziközmű-szolgáltatás tekintetében a számlában meghatározott fizetendő szolgáltatási egységre jutó összege nem haladhatja meg a 2013. január 31.-én jogszerűen alkalmazott díjtételek és egyéb számlaelemek alapján, ugyanazon feltételekkel számított összeg 90%-át. Mivel a víziközmű-szolgáltatásért felelős miniszter a törvény hatálybalépését követően egyetlen alkalommal sem adott ki díjrendeletet, így a jelenleg érvényes díjak még a 2011. évben érvényes önkormányzati hatósági díjak szerkezetét tükrözik és volumenükben a rezsicsökkentés által csökkentett értéken maradtak. Az eltelt 10 év alatt a víziközmű-szolgáltatási díjakhoz képest a szolgáltatás költségelemei jelentős emelkedést mutatnak. A beruházási, felújítási, karbantartási és hibaelhárítási munkák költségét követő, egyéb építmények építésére vonatkozó építőipar termelői árindex a 2011. évi bázishoz viszonyítva több mint 40 %-kal emelkedett a Központi Statisztikai Hivatal adatsora alapján.

A vízellátás, szennyvíz gyűjtése, kezelése ágazati területen a teljes munkaidőben alkalmazásban állók havi bruttó átlagkeresete a 2011. évi bázishoz viszonyítva több mint 70%-kal emelkedett a Központi Statisztikai Hivatal adatsora alapján.

A KSH adatai alátámasztják azt a szolgáltatói álláspontot, hogy a víziközmű-szolgáltatás árbevétele nem nyújt fedezetet a víziközmű-létesítmények biztonságos üzemeltetése érdekében elvégzendő beruházási és felújítás-pótlási feladatok ellátására, ezért az ellátásért felelősök részéről szükséges többletforrást biztosítani.

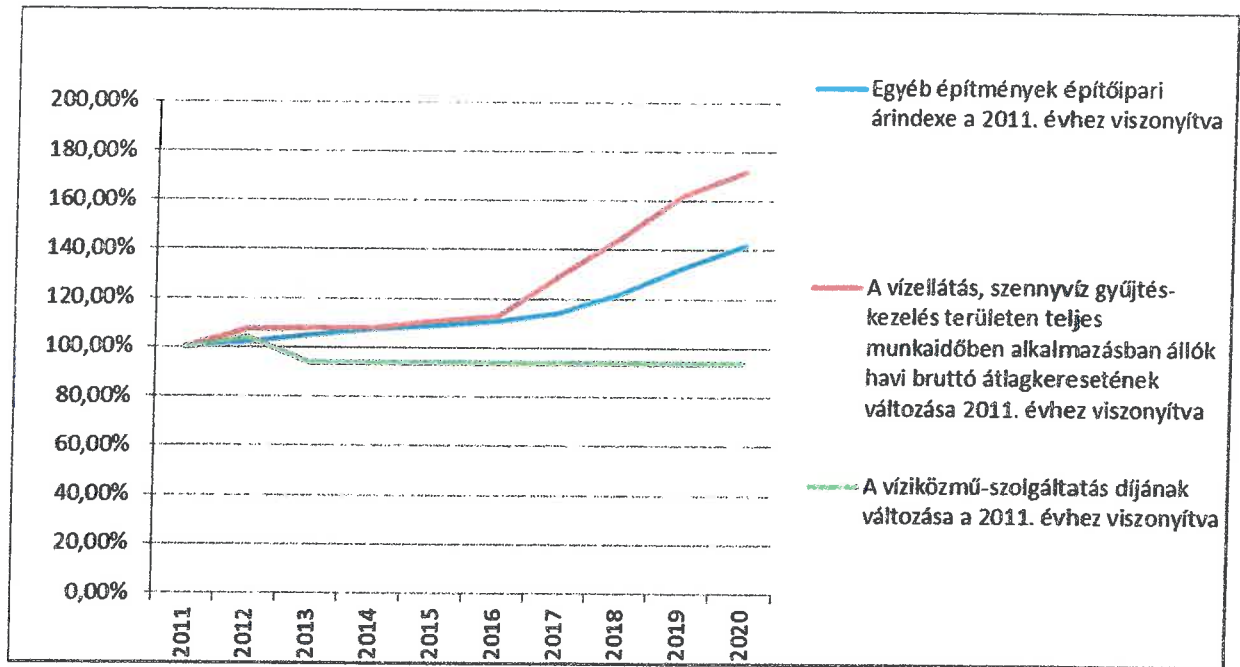

11. ábra A víziközmű-szolgáltatási díjak, az építőipari árindex és a bruttó havi bér változása (%) a 2011. évi báziséhoz viszonyítva (Forrás: Saját szerkesztés KSH adatok alapján)

4.2. A szennyvízelvezetés és –tisztítás jelenlegi helyzete, a víziközmű-rendszer kiépítettsége, állapota

Szolnok város szennyvízelvezetését és –tisztítását a Szolnok Kistérségi Szennyvízcsatorna-rendszer és Szennyvíztisztító Mű biztosítja, amely a Magyar Energetikai és Közmű-szabályozási Hivatal nyilvántartásában 21-27854-1-006-00-06 VKR számon szerepel. A szennyvízelvezető rendszer biztosítja közvetlenül Szolnok, Rákóczifalva, Rákócziújfalú, Szászberek, Újszász és Zagyvarékas települések szennyvízelvezetését és átadási pontokon keresztül vesz át szennyvizet a TRV Zrt. üzemeltetésében lévő Tószeg, Vezensy, Tiszavárkony, Tiszajenő, Besenyszög, Jászsalsószentgyörgy, Szajol és Tiszapüspöki településekről. A szennyvízcsatorna hálózattal összegyűjtött és nyomóvezetéken keresztül a szennyvíztelepre továbbított szennyvizet a Szolnok város közigazgatási területén üzemelő szennyvíztisztító műben tisztítják meg, majd vezetik a befogadóba a Tisza folyóba.

Az 1999. évben üzembe helyezett szennyvíztisztító mű névleges teljesítménye 32.000 m³/d (117.333 LEÉ), hidraulikai kapacitása 40.000 m³/d.

2020. évi üzemeltetési adatok:

A gyűjtőhálózatról a szennyvíztisztítóba befolyó mért szennyvíz mennyisége: 6.234.890 m³

Szennyvíztisztítóba bebocsátott, nem közművel összegyűjtött szennyvíz: 7.441 m³

Szennyvíztisztító telepen tisztítandó legnagyobb napi szennyvíz mennyisége: 45.756 m³

Komposztálásra átadott, 20%-os száraanyag tartalmú iszap mennyisége: 6.844 tonna

Átlagos napi névleges kapacitás kihasználtság: 53,2 %.

4.2.1. Szennyvízelvezetés

A Szolnok Kistérségi Szennyvízcsatorna-rendszer működésében Szolnok város csatornahálózata tölti be a központi szerepet. A Szolnok városközponti területén megépített egyesített csatornahálózat természetes határait a Tisza és Zagyva folyók, valamint a Budapest – Debrecen vasútvonal alkotják.

A belvárosi egyesített csatornahálózatra csatlakoznak nyomóvezetéken keresztül a Zagyva folyón túli Tallin városrész, Scheftsik-telep és Alcsi városrész részben egyesített csatornahálózata, a Bartók Béla út környékének egyesített csatornahálózata és a Széchenyi városrész elválasztott rendszerű szennyvízcsatorna hálózata. A Pletykafalu városrészben elválasztott rendszerű szennyvíz és csapadékvíz elvezető csatornahálózat épült ki, de a két hálózatban összegyűjtött víz egyaránt a belvárosi egyesített csatornahálózatra csatlakozik.

A 3.3. fejezetben bemutatott történeti áttekintés alapján is látható, hogy a belváros egyesített csatornahálózatának kritikus pontja a Gábor Áron tér és térsége, mivel a Rákóczi út-Petőfi Sándor út csomópontjában a DN2000 beton főgyűjtőbe csatlakozik az ÉNY-i irányból érkező Konstantin út-Baross út-Thököly út főgyűjtő csatornája, az É-i irányból érkező Petőfi Sándor út-Kápolna utca-Pozsonyi út főgyűjtő csatornája és a NY-i irányból érkező Rákóczi úti csatorna. A Gábor Áron tér északi részén szintén a DN 2000 beton főgyűjtőbe csatlakozik a DK-i irányból érkező Templom utca-Sóház utca gyűjtőcsatorna és a DNY-i irányból érkező Mártírok úti gyűjtőcsatorna. A DN2000 főgyűjtő a Gábor Áron téri osztóműbe csatlakozik, amelyből indul a Gábor Áron tér-Mártírok útja-Tószegi úti DN2200 ROCLA főgyűjtő, amely a Tószegi úti, a gátörtelep melletti végátemelőbe csatlakozik. A vasbeton főgyűjtő műszaki állapota kritikus, mivel a hálózatot terhelő, az agglomerációból érkező berothadt szennyvíz jelentős mértékben erodálta a csőanyagot. A Gábor Áron téri osztómű vészkiömlőként üzemel, mivel nagy csapadékterhelés esetén a zsilip nyitásával, a csapadékvízzel hígított szennyvíz gravitációsan közvetlenül a Tisza folyóba vezethető. Magas tiszai vízállás esetén a gravitációs bevezetés nem lehetséges, ezért ilyen üzemiállapotban szivattyús átemeléssel jut a víz a folyóba.

Szolnok város Tiszántúli településrészein (Tiszaliget, Kertváros, Alcsi-sziget, Szandaszőlős) keletkező szennyvíz elválasztott rendszerű gravitációs csatornahálózaton kerül összegyűjtésre és átemelővel nyomóvezetéken keresztül továbbítják a szennyvíztisztító irányába.

Az agglomerációs települések szennyvize elválasztott rendszerű nyomóvezetékeken keresztül kerül bevezetésre a Szolnok városi szennyvízelvezető hálózatba. A rendszer részét képező Újszász, Zagyvarékas, Szászberek településcsoport szennyvize, valamint a TRV Zrt. üzemeltetésében lévő Jászsalsószentgyörgy település tisztításra átvett szennyvize ÉNY-i irányból és a szintén TRV Zrt. üzemeltetésében lévő Besenyszög település átvett szennyvize a Széchenyi városrész megkerülésével É-i irányból a Nagysándor József úton egyesülve jutnak a Delta utcai átemelőbe, ahonnan ismételt átemeléssel a Mártírok úti gravitációs gyűjtőrendszerbe, majd a Tószegi úti gravitációs főgyűjtőbe kerülnek elvezetésre.

A rendszer részét képező Rákóczifalva és Rákócziújfalu települések szennyvize D-i irányból távvezetéken keresztül kerül bevezetésre a hálózat Tisza balparti - Szent István híd melletti regionális átemelőjébe. Ide csatlakozik K-i irányból a TRV Zrt. üzemeltetésében lévő Szajol és Tiszapüspöki településekről tisztításra átvett szennyvíz és a Tizántúli városrészek szennyvize is. Az átemelőből egy Tisza alatti szállítóvezetéken jut el a szennyvíz a szolnoki végátemelő előtti Tószegi úti főgyűjtő hálózatba. Ezen csatlakozási ponton kerül bevezetésre a főgyűjtő hálózatba a TRV Zrt. üzemeltetésében lévő Tószeg, Vezensy, Tiszavárkony, Tiszajenő települések felől érkező tisztításra átvett szennyvíz, valamint a szolnoki déli iparterületről érkező szennyvízmennyiség is.

A Tószegi úti gátörtelep mellett található végátemelő és mechanikai előtisztító műtárgyban a kő- és hordalékfogót követően 2 db gépi tisztítású síkrácsra kerül a szennyvíz. A rácsszemét, szállítócsigákat követően rács szemétprés után kerül konténerbe, majd elszállítják. A szennyvizet 4 db HIDROSTAL típusú búvárszivattyú továbbítja 2 db DN 800-as ÜPE vezetéken keresztül a tisztító mű felé. A két nyomócső technológia kapcsolása biztosítja a záporidei hígított szennyvíz közvetlen tisztai bevezetésének lehetőségét is.

A végátemelő mű tervezett funkciója volt a főgyűjtő légtéréből érkező csatornagázokat tartalmazó levegő elszívása is. E feladatok biztosítására az átemelőben 1 db AP-220 típusú zsifip 2 db AP 10 mm-es rács és 4 db Hidrostral átemelő szivattyú került beépítésre. Az átemelő berendezéseinek üzeme a szennyvíztisztító központi irányítástechnikai rendszeréből részben felügyelhető.

Az elmúlt években Szolnok és a kis regionális szennyvízátemelő rendszer kulcsfontosságú átemelőinek villamos berendezése és irányítástechnikája több ütemben megújult. Az első ütem 7 átemelőt érintett, valamint kialakításra került a Gábor Áron téri telepen egy új, számítógépes irányítástechnikai központ, amely az átemelő telepek felügyeletét látja el. Az

irányítástechnikai rendszer ez által a Szennyvíztisztító Mű folyamatirányító és szabályozó rendszerével is összekapcsolásra került. A rendszerkapcsolat kiépítése a tisztítómű és a szennyvízcsatorna hálózat üzembiztosabb működtetését teszi lehetővé.

A fejlesztések eredményeként jelenleg a 77 db átemelőből 20 db Szolnokon és 13 db átemelő vidéken a folyamatirányító szabályzó rendszerről üzemel.

A belvárosi egyesített szennyvízelvezető hálózat több mint 100 év alatt nyerte el mai formáját, sok átépítést és koncepcionális módosítást követően, így jelenlegi állapotában több ismeretlen méretű, anyagú, állapotú szakasszal rendelkezik. A szolgáltató birtokában nincs felmérésen alapuló, a hálózat minden elemére megbízható információt tartalmazó digitális közműtérkép, így az egyesített rendszerű csatornahálózaton a nagy intenzitású csapadékok kártétel nélküli elvezetésének menedzselésében csak részinformációk állnak rendelkezésre, amelyek alapján jelenleg nem biztosítható, hogy a város működését akadályozó, közegészségügyi veszélyeket rejtő felszíni elöntések ne forduljanak elő.

4.2.2. Szennyvíztisztítás

A tisztítótelep végkapacitását $Q_d=4 \times 8000 \text{ m}^3/\text{d}$ kapacitású biológiai műtárgysor megépítésével tervezték, amelyből 2-2 páronként összekapcsolt. Így a tervezett csőkapcsolatok biztosítják, hogy meghibásodás esetén a műtárgyra érkező szennyvíz a hibaelhárítás időszakára a másik iker biológiai rendszerre kormányozható legyen. Így a telepen minden tisztítás technológiai műtárgynak a megkerülése biztosított.

A szennyvíztisztító telep tervezett hidraulikai adatai

| | | |
|----------------------|-------------------|--|
| Napi szv.: | $Q_d =$ | 32.000 m ³ /d lakos egyenértékben: 117.333 LEÉ, |
| | $Q_{d_{\max}} =$ | 40.000 m ³ /d |
| Nappali átlag (19h): | $Q_n =$ | 2105 m ³ /h |
| Napi átlag (24h): | $Q_{n\text{á}} =$ | 1667 m ³ /h |
| Óracsúcs (16h): | $Q_{hcs} =$ | 2500 m ³ /h |
| Csapadékos időszak: | $Q_{cs} =$ | 3640 m ³ /h |
| Éjszakai min.: | $Q_{\text{é}} =$ | 1100 m ³ /h |

Tervezett szennyezőanyag terhelések

Az érkező napi szerves szennyezőanyag mennyiség BOI_5 -ben kifejezve:

$$So \times Qd = 0,220 \text{ kg/m}^3 \times 32.000 \text{ m}^3/\text{d} = 7040 \text{ kg/d}$$

A telepet terhelő napi nitrogén terhelés:

$$CNH_4\text{-N} \times Qd = 0,028 \text{ kg/m}^3 \times 32.000 \text{ m}^3/\text{d} = 896 \text{ kg/d}$$

A foszforterhelés:

$$CöP \times Qd = 0,008 \text{ kg/m}^3 \times 32.000 \text{ m}^3/\text{d} = 256 \text{ kg/d}$$

Tisztított szennyvíz befogadója közvetlenül a Tisza folyó: 331 + 750 fkm szelvénye.

Tisztított szennyvíz bevezetés módja: sodorvonalai bevezetés.

Szennyvíztisztítási technológia

A telepre beérkező szennyvíz mennyiségének mérését a fogadóknában elhelyezett indukciós mennyiségmérővel mérik. Mivel a tervezett végátemelőben kőfogó és 10 mm-es gépi rácsok kerültek beépítésre, így a telepre érkező szennyvizek mechanikai tisztítását beépített tartalékkal ellátott $s=1,5$ mm résméretű finomrácsokkal biztosítják. Az integrált rácsszemépréssel kerültek beépítésre, így a keletkező rácsszemét konténerben szállítható és kommunális hulladéklerakón fertőtlenítés után elhelyezhető. Az 1,5 mm-nél kisebb szennyezéseket a biológiai terekben elhelyezett mechanikai keverők, valamint a levegőztető terekben felfelé áramló levegőkeverő hatása tartja lebegésben. Az egyes műtárgyakat összekötő csőszakaszok hosszát a lehető legrövidebbre tervezték, hogy a kialakuló áramlási sebesség bármilyen üzemi körülmények között nagyobb legyen, a bekerült homokszennyezés átlagos ülepedési sebességénél. Így a rendszerbe bekerülő finom homok és szervesanyag tervek szerint csak az utóüleptetőben ülepedik ki, és az iszaphomogenizáló műtárgy megfelelően kialakított részéből a fölősiszappal együtt kerül elvételre.

A mechanikai tisztítóról lekerülő szennyvíz egy keverőtérben találkozik a recirkulációs iszappal, ahol a homogenizációt keverő biztosítja. Az aktuális szennyvízkeverék mennyiségi elosztása a keverőtérhez kapcsolódó osztóműben mindig az üzemelő sorok arányában egyenletesen történik. Osztást követően a szennyvízkeverék monolit szerkezetű vasbeton

tömb műtárgysorokra kerül, ahol a biológiai tereket belső elválasztó falak beépítésével alakították ki. A reaktorterek folyadékszintje közel azonos, amelyet az utódenitrifikáló térben elhelyezett felső bukóél szintje határoz meg. A biológiai műtárgy első két tere anaerob tér. A terek hasznos térfogata egyenként $V=170 \text{ m}^3$. Ezt követően a szennyvíz a reaktortér alsó fenéknyílásain keresztül az első anoxikus térbe kerül át. Ebbe a térbe történik a nitrátban gazdag belső recirkuláció visszavezetése. A denitrifikálásra 2 db anoxikus tér áll rendelkezésre egyenként $V=300 \text{ m}^3$ hasznos térfogattal.

A tisztítási hatások elérése miatt egy utókezelő tér is épült, amely elsősorban a biológiai foszfor és nitrogén eltávolítás hatékonyságát támogatja. Biztonságosan nagyfokú foszforeltávolítás csak abban az esetben érhető el, ha az anaerob tér nem tartalmaz oxigént és nitrátot. Így a biológiai reaktorsor végére utódenitrifikációs tér épült, amelyben az aerob medencéből átkerülő keverék nitrát tartalma tovább bomlik, oxigén koncentrációja lecsökken. Így az anaerob terekbe visszavezetett iszaprecirkulációban minimálisra redukálódik a nitrát és oxigén koncentrációja. Az eleveniszap és a tisztított szennyvíz fázisszétválasztása 2 db utóülepítőben történik. Két párhuzamos üzemű DORR típusú utóülepítő épült, melyeknek hidraulikai kapacitása egyenként $Q_d=20.000 \text{ m}^3/\text{d}$.

Az ülepítőkből megtörténik a tisztított víz és a biológiai iszap fázisszétválasztása, majd abban az esetben, ha az illetékes Népegészségügyi Főosztály fertőtlenítést rendel el, a tisztított szennyvíz klórral történő fertőtlenítést követően - egyébként a fertőtlenítő megkerülésével - a nyomóaknába jut, ahonnan sodorvonali bevezetéssel a Tiszába kerül bevezetésre.

Az utóülepítőkből az eleveniszap a két Dorr ülepítő között elhelyezett iszaphomogenizáló műtárgyba gravitációsan jut át. Innen történik az iszaprecirkuláció, valamint a fölösiszap elvétele.

Az iszaphomogenizáló tér kialakítása olyan, hogy a fölösiszappal együtt eltávolításra kerülnek a szervesanyagok (homok) is. A fölösiszap elvétele a homogenizáló kúposan kialakított aljáról kerül időszakosan elvételre, biztosítva így, az iszap elősűrűsödését is. Az iszaprecirkulációt és a fölösiszap elvételt biztosító szivattyúkat az iszaphomogenizálóval összeépített szivattyúaknában helyezték el.

A főléhszap víztelenítése szerves polimeres kezelést követően gépi úton történik. Víztelenítésre 2 db dekanter centrifugát telepítettek, amelyek 20 % körüli száraz anyag tartalmú szennyvíziszapot állítanak elő. Az iszapvíztelenítő gépeket a polielektrolit adagoló és kiszolgáló egyéb egységekkel együtt a komposztáló épületben helyezték el biztosítva ezáltal az iszapkezelés egységét. A víztelenített iszap további feldolgozására komposztálási technológia létesült, amely napjainkban már nem üzemel, mivel a víztelenített szennyvíziszapot a regionális hulladékkezelő műbe további feldolgozásra az üzemeltető elszállítja.

A szennyvíztisztító telepről DN1250 csatornán keresztül történik a szennyvíz sodorvonalis tisztai bevezetése – mint közvetlen bevezetésre – vonatkozó kibocsátási határértékeket a 36600/2583-8/2018. számú vízjogi üzemeltetési engedély írja elő, az alábbiak szerint:

| Komponens | Határérték |
|---------------------------|-------------------------|
| KOICr | 125 mg/l |
| BOI5 | 25 mg/l |
| Ammónia-ammónium nitrogén | 20 mg/l |
| Összes nitrogén | 50 mg/l |
| Összes foszfor | 10 mg/l |
| Összes lebegőanyag | 35 mg/l |
| SZOE | 10 mg/l |
| Aktív klór * | 2 mg/l |
| Coliform szám** | 10 i db/cm ³ |

5. számú táblázat- Szolnoki Szennyvíztisztító mű kibocsátási határértékei
(Forrás: 36600/2583-8/2018. számú vízjogi üzemeltetési engedély)

4.2.3. Üzemeltetés, karbantartás, hibaelhárítás

A víziközmű-üzemeltetés gazdasági-jogi környezetnek ismertetése a 4.1.4. fejezetben már megtörtént, ezért ebben a fejezetben csak a szennyvízcsatornázás 2020. évi üzemeltetési adatai kerülnek ismertetésre.

A szennyvízelvezető csatornahálózat 2020. évben 88 ezer fő részére biztosította a használt vizek közegészségügyi előírásoknak megfelelő elvezetését és tisztítást követően a felszíni

befogadóba vezetését. A szolgáltatást 20 130 db ivóvízbekötésen keresztül 41 039 db lakossági felhasználási helyen és 2 199 db nem lakossági felhasználási helyen veszik igénybe.

A Szolnok Kistérségi Szennyvízcsatorna-rendszer és Szennyvíztisztító Mű a szolgáltató 2020. évi üzemeltetési adatai alapján a szennyvíztisztító műbe bevezetett szennyvíz 76,91 %-a a felhasználók felé számlázott szennyvíz, 8,60 %-a hálózatba engedéllyel bevezetett csapadékvíz, míg 14,49 %-a az exfiltrációból, infiltrációból, elfolyásból, illegális bevezetésből, mérési veszteségből származó különbözet.

A VCSM Zrt. Szolnok szennyvízelvezetés és -tisztításból származó, 2020. évi nettó árbevétele 1,04 Mrd Ft volt. A nettó árbevétel arányában az új beruházásra és a meglévő létesítmények bővítésére fordított összeg a teljes rendszer esetén 4,24 %, a felújítás-pótlásra fordított összeg 15,69 %, a tervszerű megelőző karbantartásra fordított összeg 4,99 %, míg a hibaelhárításra fordított összeg 2,63 %.

A teljes hálózaton 2020. évben 27 millió Ft-ot fordított az üzemeltető a hibaelhárításra, amelyből az észlelt hibák elhárításának költsége a szennyvíztisztítás létesítményein 6,76 %, az iszapkezelés létesítményein 4,10 %, míg a szennyvízelvezetés létesítményein 89,14 %. A szennyvízelvezető hálózatok összes hibaelhárítási költségének 70,30 %-a Szolnok város szennyvízelvezető hálózatán jelentkezett.

A szennyvízelvezető és -tisztító víziközmű-rendszer árbevételének 27,55 %-a a szennyvízelvezető és -tisztító létesítmények állagmegóvására, javítására került felhasználásra.

4.3. A csapadékvíz elvezetés, vízkárelhárítás jelenlegi helyzete, az elvezető rendszer kiépítettsége, állapota

A települési csapadékvíz gazdálkodás egész országot érintő problémás helyzetének megoldására már több évtizede készülnek koncepciók, de érdemi áttörést nem sikerült elérni a kérdésben.

A problémák jelentős részét a klímaváltozás hatásai miatt fellépő extra intenzitású csapadékok jelentik, melyek felülírják az évszázados észlelési adatokon alapuló méretezési eljárásokat, így az ezek alapján létesített elvezető rendszerek hatékonyságát is.

További problémát jelent a csapadékvíz gazdálkodás szabályozási kérdéseinek rendezetlensége is, amely következtében a Magyarország helyi önkormányzatairól szóló

2011. évi CLXXXIX. törvény nem is tartalmazza a „csapadékvíz” kifejezést. A törvény 13.§ - a sorolja fel az önkormányzati feladat- és hatásköröket:

- A 2. pontban felsorolt településüzemeltetési feladatok között nincs megemlítve
- A 11. pontban jelölt helyi környezet- és természetvédelemi, vízgazdálkodási, vízkárelhárítási feladatok közül a vízgazdálkodási feladatokba sorolható be, de ennél bővebb feladat meghatározás nincs
- A 21. pontban szereplő víziközmű-szolgáltatási feladatok csak akkor jelentenek önkormányzati feladatot, amennyiben a víziközmű-szolgáltatásról szóló törvény (Vksztv.) rendelkezései szerint a helyi önkormányzat ellátásért felelősnek minősül. Mivel a települési csapadékvíz elvezetés önmagában nem közszolgáltatás (csak az egyesített szennyvízelvezetés részét képező csapadékvíz esetén), így a Vksztv. nem tartalmaz erre vonatkozó szabályozást.
- A vízgazdálkodásról szóló 1995. évi LVII. törvény 4. § (1) b) pontja egyértelműen a települési önkormányzat feladatai közé sorolja a település belterületén a csapadékvízzel történő gazdálkodást.

4.3.1. Csapadékvíz gazdálkodás, mint közszolgáltatás

A települési csapadékvíz gazdálkodás bármennyire is égető probléma, megoldására az elmúlt évtizedek tapasztalata alapján a jelenlegi szabályozás mellett nem lehet számítani. Ebben a kérdésben változásra csak abban az esetben lehet esély, ha a települési csapadékvíz gazdálkodás közszolgáltatásként kerül meghatározásra. Közszolgáltatás esetén viszont az üzemeltetési költségek fedezésére a szolgáltatást igénybe vevő felhasználóknak szolgáltatási díjat kell fizetnie. A díj megállapítására az ivóvízellátás díjképzési elvei a fogyasztás mérésének hiányában nem alkalmazhatóak.

A települési csapadékvíz gazdálkodás, mint szolgáltatás feltétele a kiépített csapadékvíz elvezető, hasznosító infrastruktúra, mely a település egészén vagy egyes jól lehatárolható részein biztosítja a területre hulló csapadék biztonságos elvezetését, időszakos tárolását, esetleg egyéb célú hasznosítását.

Azokon a településeken, településrészekén, ahol földmedrű szikkasztó árkok épültek ki és ezek fenntartásáról (rendszeres kaszálásáról) az érintett ingatlanok tulajdonosainak

kötelezettsége gondoskodni, nem beszélhetünk szolgáltatásról, hiszen az üzemeltetési feladatok jelentős részét maguk a felhasználók látják el.

Azokon a településeken, ahol a csapadékvíz elvezetését jellemzően zárt csatornákkal, burkolt nyíltfelszínű árkokkal, tározókkal biztosítják, ott szükséges a rendszer folyamatos karbantartása, a lerakódott iszap eltávolítása, így az üzemeltetést szakmailag és technikailag is felkészült szervezetre kell bízni (szolgáltató). A szolgáltatás bevezetése ennek megfelelően csak olyan településeken lehetséges, ahol a csapadékvíz gazdálkodási létesítmények egybefüggő rendszert alkotnak és jogerős vízjogi üzemeltetési engedéllyel rendelkeznek.

4.3.2. Szolnok város csapadékvíz gazdálkodása

Szolnok város belterületén több városrészben is található lefolyástalan, belvízzel fokozottan veszélyeztetett területrészek. Az előző fejezetben, a szennyvízelvezető hálózat esetében már ismertetésre kerültek az egyesített rendszerű csapadékvíz elvezető hálózattal rendelkező városrészek, amely szerint a belvárosi és a Zagyván túli területeken, valamint a Bartók Béla út térségében üzemelnek egyesített rendszerű csatornahálózatok.

Szolnok város egyesített csatornahálózatainak üzemeltetője a VCSM Zrt. Szolnok, míg az elválasztott rendszerű csapadékvíz elvezető létesítmények üzemeltetését az önkormányzat által megbízott szervezet látja el.

Az egyes városrészek csapadékvíz gazdálkodási helyzetét, műszaki megoldásait az alábbiakban ismertetjük:

Tisza és Zagyva folyók, valamint a Budapest – Debrecen vasútvonal és a véső út - Mártírok útja által határolt terület

A terület csapadékvíz elvezetése egyesített csatornákon keresztül biztosított. Az útburkolatok jellemzően kiemelt szegéllyel épültek meg, a csapadékvíz az útburkolatokról víznyelőaknákon keresztül jut a csatornába. Azokon az utcaszakaszokon, ahol az útburkolatok nem kiemelt szegéllyel épültek, folyókák és kis mélységű árkok biztosítják a csapadékvíz összegyűjtését, amelyek a csatornára kerültek rákötésre. Egyes, jellemzően kis szélességű utcákban nem épült csapadékvíz elvezetés, itt a víz a zöldfelületeken elsikkad.

Zagyva folyón túli területek, Tallin, Alcsi városrészek, Scheftsik-telep

A Tallin városrész és a Scheftsik-telep utcáiban a csapadékvíz az egyesített rendszerű csatornahálózatban kerül elvezetésre. A főbb utak kiemelt szegéllyel épültek, a csapadékvíz víznyelőkön jut a csatornába, míg a főleg családi házas beépítésű utcákban a csapadékvíz összegyűjtését a csatornahálózatba csatlakozó nyílt felszínű árkok és folyókák biztosítják.

Az Alcsi városrészben a csapadékvíz elvezetés a terület jelentős részén nincs megoldva. A helyenként kialakított szikkasztóárkok szelvénymérete nem megfelelő, az időszakos felszíni csapadékvíz elöntések ellen nem nyújt biztonságot.

Meggyesi-telep, Széchenyi városrész

A Meggyesi-telep csapadékvíz elvezetése csak részben megoldott. Amely utcákban van zárt csapadékvíz elvezető csatorna, ott a lehullott csapadékvíz víznyelőbe való bevezetése nem biztosított. A zárt csatorna befogadója a közút melletti útárkok, amely vízvezetési képessége nem teljes mértékben biztosított. Az utcák egy részében az útárkok szikkasztóároként üzemelnek.

A Széchenyi városrész lakótelepi részén a csapadékvíz elválasztott rendszerű csatornahálózattal biztosított, de a víznyelők és folyókák hiánya miatt a csapadékvíz összegyűjtése egyes területeken nem megoldott, így a lefolyástalan területeken elöntések jelentkeznek. A Kisgyep elnevezésű, családi házas beépítésű területen nem épült ki elvezetés, a csapadékvíz az útárkokban szikkad el.

A Kaán Károly úti családi házas beépítésű területen a csapadékvíz az útárkokban kerül elszikkasztásra. Egyes kötött talajú területrészekben a szikkasztó árkok víznyelő képessége és szelvénymérete nem alkalmas a csapadékvíz tározására és elszikkasztására, ezért felszíni elöntéseket okoz és károsítja az útszerkezetet.

A Bartók Béla út térségében egyesített csatornahálózat üzemel, amely befogadója a vasútvonal keresztezését követően a Pozsonyi úti főgyűjtő.

Pletykafalu, Partoskápolda, ÉNY-i Iparterület városrészek

A Pletykafalu városrészen zárt rendszerű elválasztott csapadékvíz csatorna a Kőműves utcában és az Abonyi úton és Felhő utcában üzemel. A csatornák befogadója a településrész

szennyvízéhez hasonlóan a vasútvonal keresztezése után a Véső úti egyesített csatorna. A városrész többi utcájában szikkasztó jellegű árkok fogadják be a csapadékvizet.

A Partoskáporna városrészben a Káka utcában üzemel nyílt felszínű burkolt vízelvezető árok, amely áttemelést követően nyomócsővel csatlakozik az Abonyi úti zárt csatornára. A bevásárlóközpont csapadékvíz elvezetése is zárt csatornával biztosított. A többi utcában a csapadékvíz útárkokban, vagy annak hiányában a burkolatlan felületeken szikkad el.

A Barázda utca és a Budapest utca környékének csapadékvíz elvezetése nem megoldott.

Indóház út, Mártírok útja, vasútvonaltól délre lévő D-i városrész és Iparterület

A terület csapadékvíz elvezetése nem megoldott. A csapadékvíz az útárkokban, vagy annak hiányában a burkolatlan felületeken szikkad el.

Tiszaliget

A zárt lefolyástalan, árvízvédelmi töltésekkel határolt területen a csapadékvíz elvezetés a Tiszaligeti sétány burkolt útja mentén zárt csatornahálózattal biztosított.

Kertváros, Alcsisziget, Üdülőterület városrészek

A Kertvárosban hat utcában van elválasztott rendszerű zárt csapadékcsatorna, melyek befogadják az Alcsi-Holt-Tisza. A nyílt felszínű földmedrű útárkok a zárt csatornára vannak bekötve. A többi utcában az útárkok szikkasztóároként üzemelnek.

Az Alcsisziget városrészben és az üdülőterületen a csapadékvíz az útárkokban kerül elszikkasztásra.

Kocsoros, Szandaszőlős

A Kocsoros városrész a környező területektől mélyebben helyezkedik el. A csapadékvíz elvezetése nem megoldott, az útárkok szikkasztóároként üzemelnek.

Szandaszőlős városrészben a terület nagy kiterjedése ellenére sincs kiépített csapadékvízgyűjtő és elvezető hálózat. Az útárkok szikkasztóként üzemelnek, a kisebb szélességű utcákban útárok sem épült. A terület talajadottságai lehetővé teszik a szikkasztást, de nagy intenzitású csapadék esetén felszíni elöntések előfordulnak.

Az egyes városrészek csatornázási módja az alábbi ábrán került feltüntetésre. Elválasztott rendszerben csatornázottként került jelölésre az a városrész, ahol külön szennyvízcsatorna és csapadékcsatorna is üzemel, akkor is, ha ez nem a teljes városrész vonatkozásában teljesül.

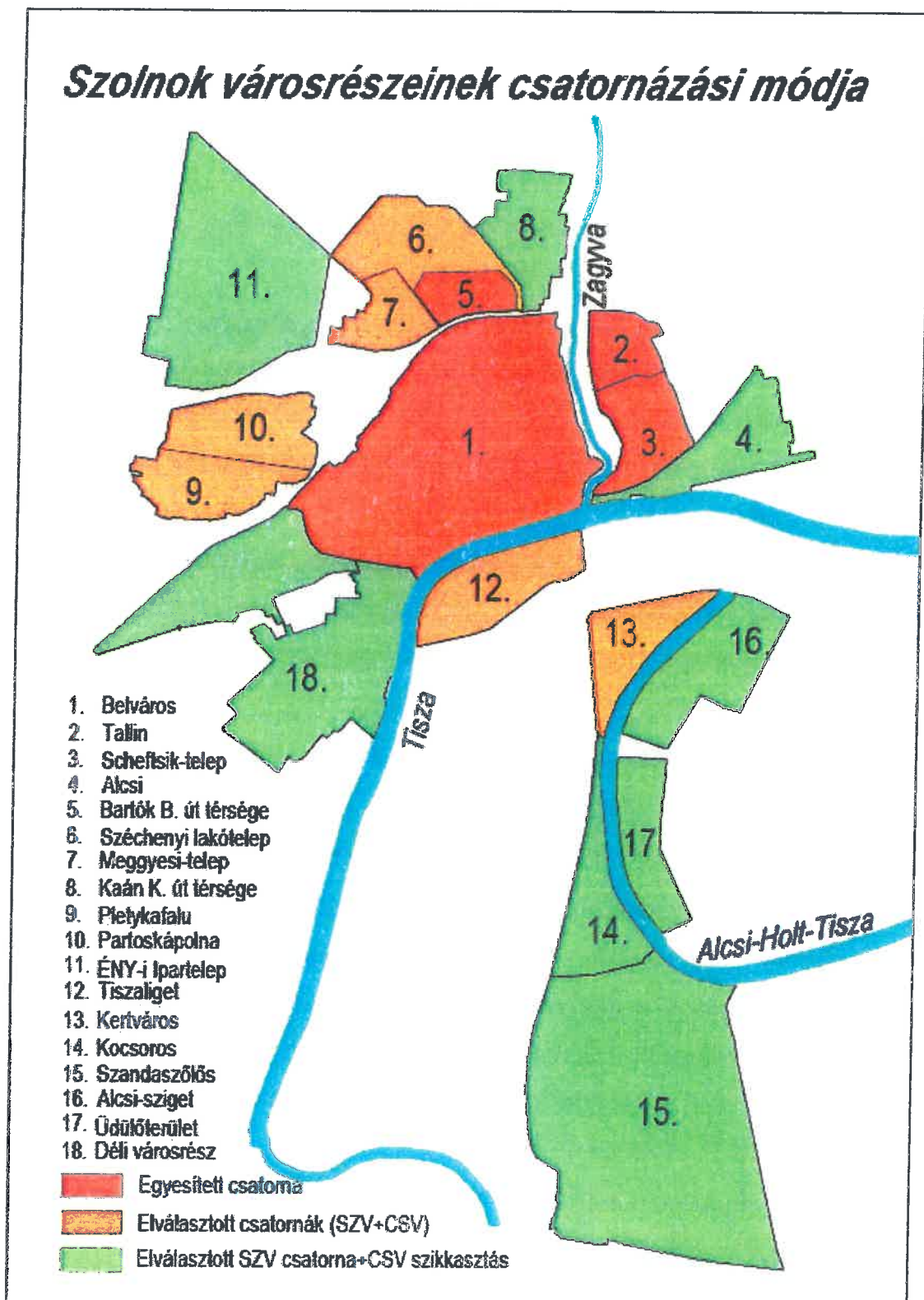

13. ábra Szolnok városrészeinek csatornázási módja (Forrás: Saját szerkesztés)

4.3.3. Szolnok város csapadékvíz gazdálkodási célja

Az előző fejezetben városrészenként ismertetett csapadékvíz gazdálkodási eljárásokból szembeötlő, hogy az elmúlt évtizedek csapadékvíz gazdálkodásának elsődleges célja a területre hulló csapadék minél rövidebb időn belüli elvezetése. A csapadék helyben tartása, hasznosítása nem célként került megfogalmazásra, hanem pénzügyi forrás vagy alkalmas műszaki megoldás hiányában, kényszerű megoldásként jelentkezett.

A sűrűn lakott, jelentős burkolt felülettel, nagy lefolyási tényezővel jellemezhető belvárosi területen a cél a csapadékvíz elvezetése volt a városrészben keletkező szennyvízzel együtt, nagy átmérőjű csatornában.

Ennek a következménye volt, hogy a város fejlődésével megnövekedett szennyvízmennyiség elvezetése is egyre nagyobb átfolyási kapacitást követelt, valamint az éghajlatváltozás miatt megnövekedett csapadékkéntesség következtében az egységnyi idő alatt egységnyi területre hulló csapadékból jelentősen nagyobb csapadékvíz mennyiség károkozás nélküli elvezetését is biztosítani kellett.

A sűrűn beépített területeken a csatornák átfolyási keresztmetszetének bővítése korlátok közé van szorítva, mivel nem lehet a városok csatornahálózatát 30-50 évenként teljesen, de akár számottevően is átépíteni, hiszen a környezeti adottságok és a gazdasági erőforrások sem nyújtanak erre lehetőséget.

A problémára a megoldást a települési vízgazdálkodási célok újrafogalmazásában kell keresni. Új szemléletű stratégiai megközelítésre van szükség³, amely a csapadék mennyiségének függvényében határozza meg az alkalmazott eljárást.

- A $H \leq 20$ mm magasságú csapadékoknál a zöld infrastruktúra elemeinek alkalmazása a célravezető, a visszatartás, hasznosítás, beszivárogtatás
- A $20 < H \leq 40$ mm magasságú csapadékok esetén alkalmazható a hagyományos szürke infrastruktúrába sorolható tározós lefolyás szabályozás
- A $H > 40$ mm magasságú csapadékok esetében a biztonságos felszíni lefolyás kialakítását kell célként megjelölni

A zöld-kék infrastruktúra elemeinek alkalmazására számos megoldás kínálkozik Szolnok város csapadékvíz gazdálkodása esetében is.

³ Búzás K. 2020. BPMMK előadás

Fenntartható városi csapadékcsatornázás

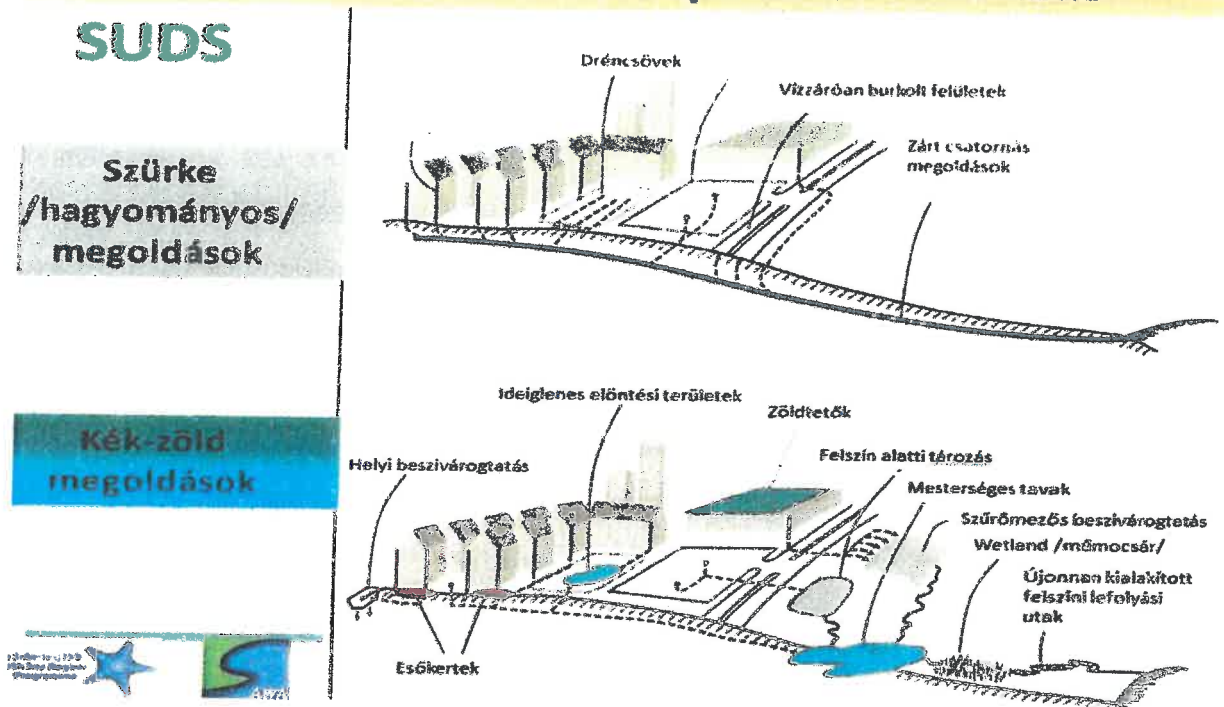

14. ábra Fenntartható városi csapadékcsatornázás (Forrás: Búzás K. 2020. BPPMK előadás)

A fenti ábrán látszik, hogy Szolnok belvárosi területén a kék-zöld infrastruktúra felsorolt megoldásainak alkalmazására korlátozottan van lehetőség, de a szomszédos városrészekről, esetleg az agglomerációs területekről származó terhelések csökkentésével, az ott alkalmazott zöld-kék megoldások segítségével a csatornahálózat tehermentesítésében előre lehet lépni.

Szolnok város elválasztott rendszerű csapadékcsatornával ellátott területein az eltérő beépítési mód következtében a csapadékvíz hasznosítására is különböző megoldások állnak rendelkezésre.

A Széchenyi városrészben a többszintes épületek között nagy kiterjedésű parkosított területek találhatóak, amelyek alkalmasak felszín alatti tározók, szűrőmezők, esőkertek, ideiglenes elöntési területek, de akár mesterséges tavak létesítésére is. A tervezés során szintén előtérbe kell helyezni a komplex gondolkodást, mert nem elég a nagy intenzitású csapadék elhelyezését megoldani, de gondolni kell arra is, hogy a szárazidei állapot és a víztárolás időszakában ezek a létesítmények milyen hatást gyakorolnak a környezetükre (pl. telepített növényzet szárazidei vízigénye vagy a pangó vizekben szaporodó rovarok hatása). Megoldásként javasolható olyan zöld-kék rendszer kialakítása, amelyben a csapadékcsatorna elsődleges befogadója a zöldterületre telepített felszín alatti tároló, melynek méretét a rendelkezésre álló terület és a tárolt csapadékvíz felhasználható mennyisége alapján kell meghatározni. A felszín alatti tárolóba a csatornán érkező csapadékvíz homokfogón és

szűrőmezőn keresztül kerülhet bevezetésre, így visszatartható a hordalék a tárolóból. A tárolt víz száraz időszakban felhasználható a zöldfelületek öntözésére és a burkolt felületek hőszigetelésének csökkentésére. A tároló vízszintjéről kell szabályozni az elvezető csatorna vízszállítását, így a tároló feltöltését követően a csapadékcatorna már a hagyományos vízelvezetési feladatot ellátva a felszíni befogadó felé továbbítja a többlet csapadékvizet.

Azokon a családi házas beépítésű területeken, ahol nem áll rendelkezésre elegendő terület a zöld-kék infrastruktúra kialakítására, a hagyományos nyíltfelszínű csapadékvíz szikkasztó-elvezető árkok kialakítása lehet megfontolandó. A beszivárgás szempontjából kedvező talajviszonyok esetén elsődleges üzemmód a szikkasztás, de a többletvizek elvezethetők a befogadó felé. A nyílt felszínű árkok mélységének határt szab az igénybe vehető zöldsáv szélessége, a terepfelszín esése és a gépjármű és gyalogos közlekedés biztonsága is.

Kedvezőtlen feltételek esetén előtérbe kerülhet a burkolt vagy zárt elvezető csapadékvíz elvezető csatornák alkalmazása, amelyek egy szabad területen elhelyezett szikkasztó mezőre, záportározóba vezethetik a csapadékvizet, ahol a tárolókapacitásnak megfelelő mennyiséget hasznosítani lehet, a többlet mennyiséget pedig el lehet vezetni a hagyományos felszíni befogadóba.

A tervezési feladat része, hogy a felmérések és rendszer méretezések eredményeként meghatározott tényleges mennyiségek alapján, a helyi adottságoknak leginkább megfelelő zöld-kék megoldást kiválasztva szülessenek meg a csapadékvíz hasznosítás-elvezetés optimális arányát megjelenítő tervek, amelyek kielégítik mind a környezeti elvárásokat, mind a településrész lakóinak elvárásait.

4.4. Az árvízvédelem jelenlegi helyzete

A Tiszaliget árvízvédelmét biztosító körgát vízjogi üzemeltetési engedélyt 1975. évben, Tisza/3174 vízikönyvi számon, 2038/1975. számú határozatával adta ki az illetékes vízügyi hatóság.

Az 1998-2002. évek közötti rendkívüli árvizek felhívták a figyelmet a körtöltés magassági hiányosságára, valamint egyes szakaszainak állékonysági problémáira.

A töltés állapotfelmérése, talajmechanikai fúrásokkal, mintavétellel és laborvizsgálattal a vízoldali és mentett oldali részüben 2000. évben készült el a Tiszaligeti körtöltés 0+850-2+125; 3+370-3+750 tkm közötti szakaszain. A töltés megerősítés vízjogi létesítési

engedélyes tervei 2000. évben a vízügyi hatóság 16990/2000. számú határozatával, majd 2003. évben a H-00908/2003. számú határozatával kerültek jóváhagyásra.

A Szolnok város árvízvédelmi fejlesztése projekt keretében a tiszaligeti körtöltés megerősítés kiviteli munkáinak műszaki átadására a 0+800-1+250; 1+250-1+950; 1+950-2+125 tkm közötti, a 3+370-3+600 tkm közötti és a 3+600-3+725 tkm közötti szakaszokon 2004. október 14-én került sor. A munkálatok során megvalósult a töltésépítés vízzáró anyagból, a háttöltés építése homokos anyagból és a hírközlési kábel süllyesztése is, viszont a tervekben szereplő töltésszivárgó és a résfal nem épült meg.

2009. évben geotechnikai szakértői vélemény és elvi helyreállítási javaslat készült az 1+295 tkm szelvényben tapasztalt töltés beszakadásról, amely javaslatot tett a feltárt tuskómaradványok miatt az 1+200-1+550 tkm. szelvények között terület rehabilitációjára. A szakasz helyreállítási munkái 2009. évben valósultak meg.

A tiszaligeti körtöltés 0+700,3-0+750,3 tkm közötti szakaszán a Tiszavirág-híd építésével összefüggésben megvalósult a balparti töltés átépítése.

2010. évben elkészült Szolnok város árvízvédelmi tervének aktualizálása, amely a töltéskorona kiépítési szintjét 89,36 mBf magasságban határozta meg.

Tiszaligeti Stadion füves edzőpályának beruházásához kapcsolódóan 2011. évben valósult meg a tiszaligeti körtöltés 3+280 és 3+430 tkm szelvények közötti szivárgó építése.

2012. évben talajmechanikai szakvélemény és helyreállítási javaslat készült a tiszaligeti körtöltés 2+100-2+755 szelvényei között tapasztalt töltésrepedésekkel kapcsolatban. A javaslat tartalmazta vízzáró agyagék kialakítását kb. 1,5 m mélyen, ebből kiindulva vízzáró agyagpaplan építése a vízdalonon 1,8-2,0 m vastagságban, 1:3 rézsűhajlással, lépcsőzéssel kapcsolódva a meglévő töltéshez, valamint a magassági hiány megszüntetését (30 cm), a korona domborítását és a mentett oldali szivárgó-kivezetések meghosszabbítását.

A javaslat alapján 2014. évben a Vis maior támogatás terhére elkészült a felsorolt munkák kivitelezése.

2018. novemberben elkészült a tiszaligeti körtöltés megerősítésének kiviteli terve, amely tartalmazza a körtöltés megerősítését agyagpaplannal és agyagmaggal, viszont nem tartalmazza a megerősítéshez kapcsolódó tiszai mederszabályozási és rézsűvédelmi munkák tervezését. A terven jelölésre került a résfal elhelyezkedése, de a terv nem tartalmazza annak részletes kidolgozását. A rendelkezésre álló dokumentumok szerint a tervek műszaki tartalma

alapján benyújtott, a többször meghosszabbított Tisza/5698 számú vízjogi létesítési engedély hosszabbítási kérelme a vízügyi hatóság által elutasításra került, mert a töltés kiépített szintje nem felel meg a folyók mértékadó árvízszintjeiről kiadott 74/2014. (XII. 23.) BM rendelet jelenleg hatályos előírt kiépítési szintjének.

5. Problématérkép

A Szolnok város és térsége települési vízgazdálkodási rendszerének ismertetése során ki kell térni az adott területet érintő problémák felsorolására is, mert csak ezek rögzítése és az átfogó válaszok megfogalmazása mellett lehet eljutni a fejlesztési koncepció célkitűzéseire, majd a megoldási lehetőségek ismertetéséhez.

5.1. A városi ivóvízellátás területén jelentkező hiányosságok, műszaki, üzemeltetési, finanszírozási problémák

A Szolnok városi ivóvízellátás problémáinak felsorolását megelőzően szükséges kijelenteni, hogy Szolnok város és agglomerációjának jogszabályi feltételeknek megfelelő ivóvízellátása biztosított, a térség lakossága jó minőségű és a vízigényeknek megfelelő mennyiségű, egészséges ivóvízhez jut hozzá a kiépített ivóvíz ellátó hálózaton keresztül. Ennek ellenére az ivóvízellátó víziközmű-rendszer üzemeltetése nem problémamentes.

5.1.1. Műszaki problémák

A Szolnoki Felszíni Vízmű vízkezelési kapacitásának kihasználtsága 2020. évben a műszakilag kezelhető maximális éves vízmennyiség vonatkozásában 30,85 %, míg a műszakilag kezelhető maximális napi vízmennyiség tekintetében 45,56 %. Az elmúlt évek és az elkövetkező tíz évben a szolgáltató által prognosztizált vízigény és vízfelhasználás trendek alapján a vízmű kapacitás kihasználtsága nem fog jelentős mértékben emelkedni, így az adatok nem indokolják kapacitásnövelő létesítmények tervezését.

A jelenlegi vízigényeket kiszolgáló létesítmények a megfelelő kapacitások rendelkezésre állása mellett viszont a következő problémákkal küzdenek:

IV-P-1. Az alacsony kapacitás-kihasználtság hatása: Az 50.000 m³/nap névleges teljesítményre tervezett rendszer jelentősen alulterhelt üzemeltetése felveti a vízellátó rendszer technológiai-, műszaki felülvizsgálatának igényét, az anyag és energiafelhasználás kérdéseit. A működő rendszereknél az „indokolt kapacitások” meghatározása a hidraulikai, gépészeti, energiaellátási kényszerkapcsolatok, másrészt a tisztítási fázisok egymásra épülő kapcsolata miatt összetett probléma. A több részegység párhuzamos kapcsolásával felépített fázisok (pl.: nyitott aktívszén adszorberek) esetében biztosítható az egyes részegységek kivonása az anyagátadás

modellezése alapján. Sorba kapcsolt egységeknél a lehetőségek erősen korlátozottak.

A rendelkezésre álló nyersvíz és kapacitástöbblet üzemeltetésének gazdaságossága javítható nagy vízigényű ipari üzemek betelepítésével, a meglévő üzemek gazdasági élénkítésével, továbbá más víziközmű szolgáltatónak történő vízmennyiség átadásával.

IV-P-2. : A szolgáltató megállapítása alapján az elosztóhálózat 6-8 %-a az év kb. 5 hónapjában talajvízzel borított. A Szolnok város alatti szennyezett talajvíz a hálózatba kerülve súlyos járványügyi veszélyt jelenthet, ezért a legnagyobb kockázatú esemény az ivóvízellátó hálózat teljes leürülése, amely semmilyen körülmények között sem következhet be, mert a hálózat mosatása, fertőtlenítése leürülés után csak szakaszosan, hosszú üzemszünet mellett oldható meg. A Felszíni Vízműnél tárolható ivóvízkészlet a hálózat telítettségének fenntartására utánpótlás nélkül 14-16 óráig elegendő. A Felszíni Vízműnél jelenleg a villamos energia szolgáltatás tartós kiesése és a felszíni vízbázis szennyezése esetén a tartalék vízbázisra történő átállás okozhat teljes üzemleállást. A felszíni vízmű villamos energia ellátó rendszerének felújítása és pótlása a legnagyobb kockázatú eseményhez rendelt feladat. A felszíni vízkivételi mű feletti Tisza szakasz vízgyűjtőjén működő ipari üzemek, ahogy a 2000. januári tiszai cianidszennyezés is megmutatta, jelentős mértékű kockázatot jelentenek Szolnok város vízellátására. Az ipari tevékenység hatására bekövetkező környezeti katasztrófa helyzet kivédésére az elmúlt évtizedben megépültek az Alcsi-Holt-Tisza tartalék vízbázisra telepített vízkivételi létesítmények, de az elsődleges és a tartalék vízbázis közötti átállás idejét kockázati tényezőként lehet figyelembe venni a vízelosztó hálózat szennyezési kockázata vizsgálatánál.

IV-P-3. A környezeti hatások szerepe a csőtörések gyakoriságában: A 10. ábra Csőtörések alakulása Szolnokon 2016-2017 között (Forrás: VCSM Zrt. Szolnok) grafikonján jól látható az elmúlt évek hálózati hiba eseményeinek alakulása a csapadék és hőmérsékleti viszonyok függvényében. Megállapítható, hogy a környezeti változások is jelentősen befolyásolják a csőtörések gyakoriságának

alakulását. A környezeti hatásokon túl az előregedő hálózat anyagminősége is befolyásoló hatással bír a vízelosztó hálózat üzembiztonságára. A vízhálózat vezetékmag szerinti összetétele változatos, jól tükrözve a különböző fektetési korokban elérhető, és alkalmazott csővezeték anyagokat. A vezetékek várható élettartama a gyártási technológia betartásától, valamint a fektetési körülményektől egyaránt függ, ezért széles határok között változhat pl.: 40 – 60 év. A régi öntöttvas és azbesztcement nyomócsövek kötése nem megfelelőek és az anyaguk miatt erősen korrodáltak. Ezekre a csövekre jellemző a kis falvastagság, ami könnyen meghibásodáshoz vezethet, jellemzően robbanásszerű csőtörésre hajlamosak. Az ivóvíz gerincvezeték hálózat 63 %-a ilyen csőanyagból épült, amely jelentős kockázatot jelent az üzemeltetés szempontjából.

IV-P-4. Az adszorberek kimerülésének kockázata: A Tiszában, mint nyersvíz bázisban esetlegesen megjelenő mikroszennyező anyagok, toxinok és a Felszíni Vízműben a tisztítás során keletkező klórozási melléktermékek eltávolítására GAC adszorberek üzemelnek. Az adszorpcióval történő szennyezőanyag eltávolítás hatékonyságának csökkenése, valamint az aktív felületek telítődése következtében deszorpció folyamat kialakulása és szennyezőanyag áttörés lehetséges, amelyek közegészségügyi kockázatot jelenthetnek a fogyasztók számára. Az adszorberek üzemelése folyamatos. Az ellenőrző vizsgálatok alapján igazolható, hogy az aktívszenek adszorpció kapacitása lecsökkent, és a töltetek biológiai aktívszenként (BAC) üzemelnek. A töltetek a kimerülés határán vannak. Az 1-5. számú adszorberek 2006-ban, míg a 6-9. számú adszorberek 2002-ben lettek betöltve, azóta csere nélkül üzemelnek. A Felszíni Vízműben 9 db GAC adszorber cseréje vált esedékessé.

IV-P-5. Víztorony statikai állékonysága: Az 1967. évben épült vasbeton szerkezetű 2000m³-es víztorony felújítása szükségessé vált, mivel életkora elérte a Műszaki Irányelvekben meghatározott 50 évre tervezett élettartamot. Statikai állékonyságának fenntartása, fokozása megerősítő beavatkozást igényel.

IV-P-6. Az értékesítési veszteség kezelése: Az ivóvíz ellátó víziközmű-rendszerek egyik legfontosabb üzemeltetési kérdése a vízbázisokból kitermelt, megtisztított és a fogyasztóknak átadott vízmennyiség különbségének (NRW - értékesítési különbözet) csökkentése. Az értékesítési különbözet több részből tevődik össze, egyrészt a látszólagos veszteségek (technológiai vízfelhasználás, nem mért, vagy nem számlázott, legális vagy illegális vízfogyasztások, mérési hibák, pontatlanságok, másrészt a valódi veszteségek (hálózati meghibásodásokon elfolyt, méretlen vízmennyiségek és üzemeltetési hibák). A látszólagos veszteségek jelentős része a felkészült, fegyelmezett és felelős üzemeltetői munkával jelentős mértékben csökkenthető, de még az üzemeltetési hibákból adódó valódi veszteség is csökkenthető. A látványos hálózati meghibásodások esetében a tényleges veszteség meglehetősen pontossággal kiszámítható, sőt a rongálásos esetekben akár kártérítés formájában vissza is szerezhető.

A hálózatokon mindig, szinte folyamatosan jelenlévő tömítetlenségekből, kisebb csősérülésekből adódó, rejtett víz elfolyások felderítése, mennyiségük meghatározása már komoly erőforrás ráfordítást igénylő feladat. Ennek ellenére érdemes a rejtett meghibásodásokon történő veszteség mennyiségének és trendjének folyamatos figyelése, ugyanis a trend a hálózat műszaki állapotáról és a felújítási igény szintjéről is információt ad. A Szolnoki Felsővízi Vízmű és Kistérségi Vízellátó rendszeren a szolgáltató 2020. évi üzemeltetési adatai alapján az értékesítési különbözet (NRW) értéke 19,34 %, míg a hálózati veszteség értéke 19,01 %. Ennek csökkentése érdekében az üzemeltető számára javasolt egy komplex üzleti folyamat kialakítása az értékesítési különbözet különböző részeinek tudatos, szervezett és teljesítmény értékelt csökkentésére.

IV-P-7. Bekötővezetékek meghibásodása: A szolgáltató statisztikai adatai alapján az ivóvízelosztó rendszer gerinc és bekötővezeték meghibásodásának több mint 45 %-át teszi ki a bekötésre eső csőtörések száma. A hibastatisztika szerint a teljes meghibásodások közel 60 %-át teszi ki a vízmérő aknában történt hibák száma, ami egyes esetekben a komplett szerelvények cseréjét is jelenti. Ezek a statisztikák is mutatják, hogy az előregedő ivóvízhálózat miatt bekövetkező meghibásodások

szükségessé teszik a bekötővezetékek felújítását, pótlását, mind vezetéki, mind szerelvényi oldalon.

IV-P-8. Csomópontok meghibásodása: Az ivóvízellátó vezetékhalozat gerincvezetéki és bekötővezetéki problémái mellett jelentős problémát okoz a rossz állapotú csomópontok helyzete. A vízkormányzó aknáknál az eltelt üzemelési idő függvényében jelentkeznek állagromlások, elsősorban a téglafalazatúaknál, de problémát jelent a betonkorrózió is. Az ivóvízhálózat szakaszolhatósága, szerelhetőségének biztosítása érdekében az aknában különböző tolózárak, gumikompenzátorok, visszacsapók kerültek elhelyezésre. A vezeték építésének idejével azonos korú elzáró szerelvények, tolózárak a vezetékkel együtt elhasználódtak. Ezek a régi, hibás, rosszul működő szerelvények, amelyek karbantartással nem javíthatók, a funkciójukat teljes mértékben nem tudják ellátni, így egyrészt üzemeltetési problémát okoznak, másrészt a szivárgások potenciális forrását jelentik. A vízkormányzó aknák és csomópontok felújításával, pótlásával, a vízellátás szolgáltatási színvonala, az üzembiztonság emelhető.

5.1.2. Üzemeltetési, finanszírozási problémák

A víziközmű-szolgáltatás létesítményeit érintő műszaki jellegű problémák mellett jelentkeznek rendszerszintű üzemeltetési problémák is, valamint az ivóvízellátó rendszerrel kapcsolatos műszaki és üzemeltetési problémák megoldásának finanszírozása területén fennálló nehézségek is.

IV-P-9. Térképi nyilvántartás hiánya: A víziközmű-szolgáltatásról szóló 2011. évi CCIX. törvény 13.§ (1) bekezdése alapján a víziközmű-szolgáltató az általa működtetett víziközművekről víziközmű térképi nyilvántartást vezet. A nyilvántartás adatállományának tulajdonjoga az ellátásért felelőst illeti. A naprakészen vezetett víziközmű térképi nyilvántartás biztosít alapot:

- a víziközmű-rendszer vagyonyilvántartásához
- a szolgáltató e-közmű rendszerbe történő adatszolgáltatásához

- az ivóvízellátó víziközmű-rendszer optimalizált üzemeltetéséhez szükséges nyomásmenedzsment megvalósításához
- az ivóvízellátó víziközmű-rendszer hidraulikai felülvizsgálatához, rekonstrukciós tervezéséhez
- az ivóvízellátó hálózat vízveszteség diagnosztikai rendszerének kialakításához

Szolnok város és agglomerációs települései vonatkozásában a víziközmű-rendszer tulajdonosai nem rendelkeznek megbízható adatokat tartalmazó digitális közműtérképekkel. A szolgáltató számára rendelkezésre álló papír alapú térképek szelvénylapjai képfájlokban kerültek archiválásra, amelyek digitális formában elérhetők, de információtartalomban nem jelentenek többet a papír alapú térképekénél. Az alaptérképi tartalom (utcák, ingatlan nyilvántartási adatok) és a közműtartalom sem követi az elmúlt évtizedekben bekövetkezett változásokat, a készítésének időpontjában érvényes adattartalmat rögzíti csak. A megbízható, gazdaságos víziközmű-üzemeltetés jelenleg már nem nélkülözheti a naprakész digitális térképi megjelenítést, mert a fentebb felsorolt kötelezően vezetendő nyilvántartások és az ellátásbiztonságot és a szolgáltatási minőséget biztosító „smart” megoldások megvalósítása érdekében ennek elkészítése elengedhetetlen.

IV-P-10. Finanszírozási nehézségek: A Víziközmű-szolgáltatási törvény 1.§ (1) bekezdés

h) pontja alapján a költségmegtérülés elve szerint a víziközmű-szolgáltatás igénybevételért fizetendő díjban a víziközmű működtetésével kapcsolatos indokolt költségeknek – a vízpolitika terén a közösségi fellépés kereteinek meghatározásáról szóló, 2000. október 23-i 2000/60/EK európai parlamenti és tanácsi irányelv 9. cikkének rendelkezéseivel összhangban – meg kell térülniük. Ebből a rendelkezésből kiindulva az ivóvízellátó hálózat előregedéséből, elhasználódásából eredő problémák kiküszöbölésére, a felújítási-pótlási feladatok megvalósítására a víziközmű-szolgáltatási díjban szereplő felújítási hányad (használati díj, koncessziós díj) szolgál. A jogszabályban vagy üzemeltetési szerződésben meghatározott használati díj esetén az ellátásért felelős vagy az ellátásért felelősök képviselője a víziközmű-szolgáltatási díjban képződött használati díjat elkülönített számlán kezeli, amelyet kizárólag a jóváhagyott gördülő fejlesztési tervben meghatározott víziközmű-fejlesztési feladatok finanszírozására, továbbá a

törvényben meghatározott feladatokra használhat fel. A fejlesztésekhez kapcsolódó költségek a víziközmű tulajdonosát terhelik, azt a szolgáltatóra nem háríthatja át. Az elmúlt évtizedek elmaradt rekonstrukciós feladatai következtében jelenleg a rekonstrukciós igény nagyságrendekkel magasabb, mint a szolgáltatási díjban képződő forrás, így többlet források biztosítása válik szükségessé, amelyet a közmű-tulajdonosa saját erőből vagy pályázati úton tud biztosítani. Az Európai Unió támogatási feltételei alapján a víziközmű-rendszerek rekonstrukciója nem támogatható tevékenység, mert a 2000/60/EK európai parlamenti és tanácsi irányelv 9. cikkének rendelkezéseivel összhangban és a hazai víziközmű-szolgáltatási törvényben is megerősítve, a rekonstrukció forrásának a víziközmű-szolgáltatás díjában kell megképződnie. A finanszírozási probléma ismertetésére az ivóvízellátást érintő fejezetben került sor, de az itt tett megállapítások a szennyvízelvezetés és -tisztítás finanszírozási kérdéseire is vonatkoznak.

5.2. A városi szennyvízelvezetés és csapadékvíz hasznosítás területén jelentkező hiányosságok, műszaki, üzemeltetési problémák

A Szolnok városi szennyvízelvezető rendszer meghatározóan egyesített rendszerű csatornákból áll, amelyekben a szennyvíz és a csapadékvíz egyaránt elvezetésre kerül. A csatornák alapfunkciót tekintve szennyvízelvezetés biztosítására épültek meg, de a mértékadó terhelés szempontjából a csapadékvíz elvezetésére vannak méretezve. A két funkciót csak együtt lehet értelmezni, ezért a problémát együtt is vizsgáljuk.

5.2.1. Az egyesített rendszerű csatornahálózat rendszer szintű problémái

A Szolnok városi szennyvízelvezető hálózat kiépítése, a történeti áttekintésből is jól láthatóan, szakaszosan történt és minden esetben egy rövid vagy középtávú településfejlesztési cél érdekében, az adott területre koncentráltan valósult meg, így nem követte egy átgondolt hálózatfejlesztés lépéseit, az ad hoc döntések egy adott probléma kezelésére, de nem átfogó célok mentén születtek meg. Ennek eredményeként, a csatornahálózat több pontján található mai szemmel nézve vitatható megoldások, az üzemeltető által is ismeretlen méretű és anyagú vezetékszakaszok, hidraulikai szempontból helytelenül kialakított csomópontok, amelyek hatása visszaköszön az elmúlt évek egyre gyakoribb havária eseményei során. Véleményünk

szerint, a rendszerszintű problémák kezelésére csak rendszerszintű elemzést követően lehet megoldást találni. A rendszerfüggetlen, lokális beavatkozások a szűkös források eredménytelen felhasználásához vezethetnek, amelyek egyrészt rontják a város lakosságának közérzetét, másrészt jelentősen erodálják a szolgáltató és a közmű tulajdonosa iránti közösségi bizalmat.

SZ-P-1. Térképi nyilvántartás hiánya: Az ivóvízellátó rendszer esetében már említett problémát jelent a szennyvízelvezető rendszer esetében is a digitális közműnyilvántartás hiánya. A több évtizede felmért hálózat nyomvonala, a csatornaszakaszok anyag és méret meghatározása az előzetes vizsgálataink alapján a szolgáltató által vezetett papír alapú térképekre támaszkodó közműnyilvántartásban, a hálózat fontos szerepet betöltő csomópontjaiban sem fedti a valós állapotot, ezért a koncepcionális döntések előkészítésében bizonytalanságot okoz.

SZ-P-2. Ismeretlen rendszerelemek, üzemállapotok: A térképi nyilvántartással összefüggő, de azon túlmutató problémát okoz, hogy a szennyvízelvezető hálózat elemeinek felmérése, vagyoneleltárának aktualizálása (elkészítése) az elmúlt évtizedekben nem valósult meg, így a rendszer vizsgálatához, a lefolyási viszonyok szélsőséges üzemállapotban történő elemzéséhez elengedhetetlen valós adatok nem állnak rendelkezésre. A kárelhárítási döntések meghozatalában és a hatékony fejlesztési javaslatok elkészítésében szintén jelentős szerepet kell betöltenie a csatornahálózati elemek pontos fizikai jellemzőinek és az adott üzemállapotokhoz tartozó észlelt üzemszinteknek, hozamoknak. A csatornaszelvény mérete, a fenékszintek, az esésviszonyok és a hálózat hidraulikai jellemzői ismeretében kialakítható a hálózat lefolyási viszonyait modellező rendszer, amely minden üzemállapotra információval szolgálhat a szükséges beavatkozások megtételéhez.

SZ-P-3. A lefolyást akadályozó, kedvezőtlen kialakítású csomópontok: A fejezet bevezetőjében már említett, átgondolt koncepció hiányában eseti jellegű megoldások alkalmazásával végrehajtott hálózatfejlesztés következtében a hálózat frekvenciált csomópontjaiban található olyan megoldások, amelyek indokolatlan szelvény szűkületet, folyásiránnyal szemben kialakított bevezetést eredményeztek,

amelyek a hidraulikai viszonyokat oly kedvezőtlenül alakítják, hogy a hálózatban visszaduzzasztást és ennek következtében kedvezőtlen feltételek mellett felszíni elöntéseket is okozhatnak.

SZ-P-4. A belvárosi egyesített csatornahálózat tehermentesítése: A Szolnok városi csatornahálózat fokozatos kiépítése során természetes megoldásként állt rendelkezésre, hogy az újonnan csatornázandó területeket a meglévő rendszerre kötötték rá, de ezt az elképzelést a nagyarányú területbővülés és az évtizedek alatt bekövetkezett éghajlatváltozás következtében megnövekedett csapadékinzultáció mára felülírta. A belvárosi, sűrű beépítésű területeken a csapadékvíz és a szennyvíz elvezető csatornák szétválasztása indokolt lehetne, de a környezeti adottságok korlátai miatt két önálló rendszer kiépítése mind műszaki, mind finanszírozási szempontból nehézségekbe ütközik. A szétválasztott rendszer kialakítása a jelenlegi állapotnak akkor lehetne alternatívája, ha a meglévő egyesített csatornahálózat a szétválasztás után csak csapadékvíz elvezetésre szolgálna és a Gábor Áron téri osztóműtárgyon keresztül közvetlenül a Tisza folyóba vezetné be a csapadékvizet. Ezzel párhuzamosan a teljes belvárosi területen ki kellene építeni a jelenlegi és a távlati igényeknek megfelelő önálló szennyvízelvezető hálózatot, amely kivitelezése a források korlátozott rendelkezésre állása miatt hosszú évekre élehetlenné tenné a várost. Az egyes csatornák szétválasztása, majd közös befogadóba vezetése nem nyújt megoldást a problémára, mert a jelentős lefolyási problémákat jelenleg is a nagy átmérőjű főgyűjtőkön található szűkületek okozzák, amely szakaszok terhelése a csatornák szétválasztása és ismételt egyesítése esetén sem csökken. A műszakilag kedvező lehetőséget a belvárosi csatornaszakaszra a Zagyván túli (Tallin, Alcsi városrészek, Scheftsik-telep) és a Budapest – Debrecen vasútvonaltól északra fekvő (Pletykafalu, Partoskáporna, Bartók Béla út térsége) területekről rávezetett csapadékvíz leválasztásával lehet biztosítani.

SZ-P-5. Lokális területek felszíni elöntése: Az elmúlt évek jelentősebb csapadékeseményei alkalmával nagy sajtónyilvánosságot kapott a Pozsonyi úti aluljáró és a Meder utca felszíni elöntése és a káresemények bemutatása. A két helyszín elnevezése is előrevetíti, hogy ezek a területek mélyfekvésük miatt

kerülnek rendszeresen elöntésre. A Meder utca – Kalász utca csomópontja a környező utcák terepszintjétől 70-150 cm-rel mélyebben helyezkedik el, míg a Pozsonyi úti vasút alatti aluljáró szintén mélyebben helyezkedik el a környező területektől. A fizika törvényei alapján a víz a magasabb szintről a mélyebb szint felé mozdul el, így a szennyvíz főgyűjtők elégtelen vízelvezető képessége miatt felduzzadt vízszint hatására a víz a két terület irányába folyik, így ezek a területek „csapadékvíz véstározó”-ként funkcionálnak. Bár a két helyszín lokális problémaként jelentkeznek, de a probléma megoldása rendszerszinten található meg.

5.2.2. Az elválasztott rendszerű csatornahálózat rendszer szintű problémái

Szolnok város és agglomerációjában az elválasztott rendszerű szennyvízelvezető csatornával ellátott területeken jellemzően kevesebb problémával áll szemben az üzemeltető, mint az egyesített rendszerek esetében. Ez egyrészt következik abból a tényből, hogy ezeknek a területeknek a csatornázása időben később valósult meg, másrészt a kisebb átmérővel megépült csatornákat üzemszerű állapotukban nem terheli csapadékvíz. Az illegálisan bevezetett vagy felszíni lefolyásból, talajvízből beszivárgó többletvíz nem zárható ki, de elvezetése csak kisebb mértékű üzemeltetési problémát okoz.

SZ-P-6. Szennyvízátemelők energia ellátása, hatásfoka: A szolgáltató vizsgálatai alapján az elválasztott rendszerű szennyvízelvezető hálózaton üzemelő települési átemelők és végátemelők működése rendszertelen, energetikailag rossz hatásfokkal és többletenergiaival üzemelnek, így nem hatékonyak. A legnagyobb kockázatú esemény az átemelők esetében jelenleg a villamos energia szolgáltatás tartós kiesése, mely teljes üzemleállást okozhat, mivel a rendszer üzemeltetése 100 %-ban villamos energiafüggő. A rendszer önfenntartása nem biztosított.

SZ-P-7. Szennyvízátemelők és a csatornahálózat korróziója: A szennyvízátemelőkbe és csatornahálózatba érkező szennyvíz, valamint az agresszív talajvíz egyaránt korrodálja a betonfelületeket és az acél anyagú gépészeti elemeket, berendezéseket, amelyek időszakos cseréjére korlátozott forrás áll rendelkezésre, így a felújítási és pótlási ciklus növekedését eredményezi.

SZ-P-8. Csatornahálózat hidraulikai felülvizsgálata: Az elválasztott rendszerű szennyvízelvezető hálózatok műszaki állapota, a változó környezet (pl.: időjárás szélsőséges eseményei, idegen vizek) és egyéb terhelések, egyre szükségsezerűbbé teszik a szennyvíz elvezető hálózatok indokolt kapacitásának hidraulikai számításokkal alátámasztott meghatározását és a műszakilag indokolt felújításokat. Az üzemeltetési költségek jelentős csökkentésével járó fejlesztésekkel a cél a csőtörések darabszámának, az átemelők bizonytalan üzemének, a közegészségügyi kockázatoknak a csökkentése, a környezet védelme, a szolgáltatási biztonság javítása és a felhasználók meglegedésének biztosítása.

SZ-P-9. Csapadékvíz hasznosítás hiányosságai: Az egyesített rendszerű csatornahálózattal el nem látott területeken csak kis mértékben épültek ki a csapadékvíz kártételeinek csökkentésére, a csapadékvíz hasznosítására alkalmas létesítmények. A meglevő megoldások is jellemzően a csapadékvíz elvezetésére vagy az útburkolat víztelenítésére szolgáló földmedrű árkokban történő elszikkasztásra korlátozódnak. A földmedrű szikkasztó árkok kialakítása, szelvénymérete nem átgondolt koncepció alapján került meghatározásra, így több területen problémát okoznak a szikkasztásra nem alkalmas talajviszonyok és az elégtelen szelvényméretek. A zöld-kék infrastruktúra alkalmazásának elvei még meglevő feltételek esetén sem köszönnek vissza a meglevő csapadékvíz hasznosító megoldásoknál.

5.2.3. Az agglomerációs kapcsolatból eredő műszaki, üzemeltetési problémák

A VCSM Zrt. saját üzemeltetésében lévő Zagyarékas, Újszász, Szászberek, Rákóczifalva, Rákócziújfalu településekről, valamint a TRV Zrt. üzemeltetésében lévő Tószeg, Vezeny, Tiszavárkony, Tiszajenő, Besenyszög, Jászalsószentgyörgy, Szajol és Tiszapüspöki településekről a szolnoki egyesített szennyvízelvezető hálózatba vezetett szennyvíz több üzemeltetési problémát okoz Szolnok város belterületén.

SZ-P-10. Az agglomerációs kapcsolatból eredő többletterhelés: Az agglomerációs településeken a szennyvízelvezető hálózat teljes mértékben kiépült, a további fejlesztésekhez mértékadó fejlesztési tartalék már nem áll rendelkezésre. A nagy

egyidejűségek miatt egyes átemelők időszakos túlterheléssel üzemelnek, így a környezetükben lokális problémaként előtések jelenhetnek meg, amely szennyezések terhelik a közvetlen környezetüket, továbbá rendszerszintű problémaként az elvezetett szennyvíz mennyiségek jelentősen terhelik Szolnok város egyesített szennyvízelvezető rendszerét. Az amúgy is túlterhelt szolnoki egyesített csatornahálózatról az agglomerációs szennyvizek leválasztása és közvetlen bevezetése a szennyvíztisztító műbe mindenképpen indokolt.

SZ-P-11. Az agglomerációs kapcsolatokról eredő korróziós hatás: A vidéki településekről érkező szennyvizek tartózkodási ideje a csatornahálózatban, a szakmailag igazolható 4-6 óra helyett, gyakran a 24-36 órát is eléri. Ez az idő nagyrészt a nyomócsövekben, levegőtől elzártan, anaerob körülmények között telik el, így a szennyvízben lévő szerves anyagok bomlása során nagy mennyiségben keletkeznek kénhidrogén vegyületek és poliszulfidok, amelyek a nyomócsőből belépve a gravitációs hálózatba, az ottani oxigénnel reakcióba lépve kénsavvá oxidálódnak, így a befogadó csatornaszakaszok légterében és a falakon lecsapódva, erősen savas (1-es pH körüli) közeget eredményeznek. Ilyen körülményeknek a beton nem tud ellenállni, és fémek közül is csak a nagymértékben ötvözött korrózióálló kivitelű anyagok. A csatornahálózaton bekövetkező kedvezőtlen szennyvízminőség változás nyomán követésére indokolt lehet a „regionális-szennyvízminőség-monitoring” kiépítése, amely lehetővé tenné az extrém ipari és lakossági kibocsátások feltárását, valamint a párhuzamosan megépülő „csatornahálózati-szennyvízminőség-javító-rendszer” biztosítaná a szag és korróziós hatások csökkentését, megszüntetését és megfelelő nyers szennyvíz minőséget biztosítana a szennyvíztisztító mű számára.

SZ-P-12. Az agglomerációs kapcsolatokról eredő szaghatás: Az előző pontban ismertetett, az agglomerációs távvezetékben lejárló kémia folyamatok hatására a befogadó egyesített csatornahálózatban kellemetlen szaghatás képződik, amely Szolnok város belterületén okoz problémát. A probléma kezelésére a szolgáltató jelenleg a csatornahálózat kritikus vízminőség romlást eredményező szakaszain kalcium-nitrát vegyszeradagolást végez, ezzel javítva a szennyvíztisztító műbe érkező nyers szennyvíz minőségét, továbbá a csatornahálózaton keletkező szaghatások

csökkentését. A vegyszeradagolásnak viszont felső korlátai vannak, így a jelentkező problémák megoldását nemcsak a végpontokon történő adagolással, hanem a távvezetékek nyomvonalhosszának optimalizálásával és más elfogadott, hatékony eljárások alkalmazásával is kezelni szükséges.

5.2.4. A szennyvíztisztító mű műszaki, üzemeltetési problémái

A szennyvíztisztító műben tapasztalt problémák nem átfogó módon kerülnek megadásra, hanem a szolgáltató üzemeltetési tapasztalatai alapján műtárgyanként kerültek megfogalmazásra.

SZ-P-13. Végátemelő mű: A vidéki településekről érkező szennyvizeknek a csatornahálózatban végbemenő hosszú tartózkodásából eredő kedvezőtlen hatása következtében az átemelőben súlyos fém és betonkorróziós problémák jelentkeznek. A végátemelő aknában és a ráépülő kezelőépületben a kedvezőtlen kialakítás miatt a szennyvízből származó gázok és gőzök jelentős korróziós hatásokat okoztak és okoznak.

Az egyesített rendszerű csatornahálózatból időszakosan beérkező nagy mennyiségű csapadékvíz átemelése és a vele érkező nagy mennyiségű szennyeződés (rongy, aszfalt, kövek, stb.) kiszűrése gyakran okoz üzemeltetési problémákat a végátemelőben és a szennyvíztisztító műben és a városi csatornahálózatban. Ezen problémák kezelésére a szennyvízhálózatról minél nagyobb arányban le kell választani a csapadékvizeket, és növelni kell a mechanikai szennyeződésleválasztás kapacitását és a végátemelő csapadékvíz átemelő kapacitását. A korrozív környezet miatt, a rácsszemét kiemelésére eredetileg tervezett kiemelő szerkezet üzemképtelen a rácsszemét kiemelése üzemviteli problémát okoz. Környezetvédelmi, közegészségügyi szempontból a rácsszemét tisztított szennyvízzel történő mosása és víztelenítése csökkenti a fertőzőképességet, a szervesanyag tartalmat és a keletkező hulladék mennyiségét. A rácsszemét kezelése hosszútávon biztosítja a fenntartható környezetvédelmi előírásoknak megfelelő elhelyezést.

Ugyancsak a korrózióknak az eredménye, hogy a műtárgy légterét elszívó ventillátorok szerkezeti anyaga is korrodálódott, a levegő továbbítására létesült távvezeték belseje víz alá került, így légelszívás nem üzemel.

SZ-P-14. Szennyvíztisztítási technológia: A szennyvíztisztító telepen téli időszakban az erősen hőmérsékletfüggő mikroorganizmusok tevékenysége lelassul, így tisztított szennyvíz egyes komponensei alkalmanként határérték túllépést mutatnak. Télen a rossz szennyvízminőség és a környezeti tényezők együttes hatása kedvezőtlen változásokat eredményeznek az eleveniszap szerkezetében is. Ekkor a szennyvíziszapban megjelenő fonalas szervezetek iszapfelfúvódást eredményeznek, ami következtében a szennyvíztisztítás hatásfoka lecsökken a tisztított szennyvízminőség romlik. A nitrifikáció és denitrifikáció a biofilmben annak korlátozott oxigénellátása miatt eltérően történik, mint az iszappehelyben. A biofilmes, vagy biofilmes-hibrid megoldások az eleveniszapos technológiához képest nagyobb fajlagos nitrogéntávolítási sebességet, és költséghatékonyabb üzemeltetést biztosíthatnak, ezért fejlesztésük elsődleges fontosságú a technológia korszerűsítésében. Ugyanakkor a biológiai iszap struktúrájának javításával és megfelelő kondicionálásával csökkenthető a lerakóba szállítandó iszapmennyiség is.

SZ-P-15. Fogadóakna: A berendezés funkcionálisan jól működik, de az elhasználódott szerelvények cseréje automatizálása, folyamatirányító rendszerbe illesztése szükséges.

SZ-P-16. Gépház: A gépház többfunkciós feladatot lát el. A központi részben található a „Gépi rács és osztómű” ahol 4 db Roto-Sieve forgó dobos szűrőberendezés található, amelyek 1,5 mm-es perforációjú dobon keresztül fogadják az átemelő irányából érkező szennyvizet. Az egyesített rendszerű csatornahálózatból időszakosan a mechanikai tisztítórendszerre érkező nagy mennyiségű szennyeződés (homok, rongy, aszfalt, kövek, stb.) kiszűrése gyakran okoz üzemeltetési problémákat a gépház teljes elöntésével. Az üzemeltetési problémák elkerülése

érdekében a mechanikai tisztítókapacitás bővítése szükséges homokfogó és szűrőkapacitás bővítésével. Mivel a szennyvíz legtöbb esetben erősen savas kémhatással érkezik, a szűrők fém szerkezeti anyagai erős korrodálódtak. A berendezések folyamatos üzemét rendszeres helyszíni javítások - szerkezeti anyag pótlások - elvégzésével lehet csak fenntartani.

A szűrt víz elvezetésre tervezett beton szerkezetű csatorna a szennyvíz kémhatásának köszönhetően erősen korrodálódott statikailag szükségessé vált annak felülvizsgálata és javítása. A szűrő berendezésekkel kifogott rácsszemét központi gyűjtő csigára majd rácsszemét présre kerül. A víztelenített rácsszemét közvetlenül konténerbe kerül továbbításra. A víztelenített rácsszemét mosása nem megoldott.

Az épület, annak belső padozata, és technológiai vezetékei - elsősorban az árterületi vízmozgásoknak köszönhetően - megsüllyedtek így annak felülvizsgálata és szükség szerint javítása vagy cseréje szükséges. E gépházterben keletkező bűzös levegő elszállítására elszívó ventilátorok kerültek beépítésre. Az alumínium szerkezeti anyagú levegő vezeték több helyen korróziós nyomokat mutat. Az elszívott levegő kibocsátása - tisztítás és kezelés nélkül - a telep D-i sarkába telepített kürtön keresztül történik.



15. ábra Dobszűrők (Forrás: VCSM Zrt. Szolnok)

A szennyvíztisztító telepen TFH (nem közművel összegyűjtött háztartási szennyvíz) beszállítást eredetileg nem terveztek és nem is építettek. Az üzembe helyezés óta

eltelt időszakban szükségessé vált THF fogadásának megteremtése, amelyet csak provizórikus módon alakítottak ki.

A „Fűvógépházban” a biológiai tisztítás levegőellátását biztosító fűvók találhatóak. A fűvók frekvenciaszabályozással rendelkeznek 2+1 technológiai kapcsolatban. A fűvók közös nyomóágon keresztül biztosítják a 4 db párhuzamos biológiai sor levegőellátását. Az egyes sorok levegőállító gerinc vezetékébe beépített szabályozószelep az oldott oxigén tartalom mérő jeléről vezérelve szabályozza a levegőztető rendszerbe kerülő levegő mennyiségét.

E levegő ellátó/szabályozó rendszer a darabonkén nagy fűvókapacitásnak köszönhetően kevésbé rugalmasan biztosítja a biológiai fokozatok optimális levegőellátását, így bizonyos üzemeltetési körülmények között a működés energiafogyasztás szempontjából pazarló.

Kiemelt fontosságú a fűvógépek számára a megfelelő üzemi környezeti hőmérséklet biztosítása az energia hatékony légbevitel megvalósításához a gépház szellőztetésének megvalósításával, vagy hőcserélők alkalmazásával.

A biztonsági energiaellátó rendszer csatlakozásainak kiépítése, nagy teljesítményű aggregátorok beszerzése és kétoldali energiaellátó rendszer megvalósítása a biztonságos üzemvitelhez elengedhetetlen.

SZ-P-17. Kombinált műtárgyak: a biológiai tisztítás mind a négy egységen sorba kapcsolt anaerob, anoxikus, oxikus terekben történik. Két párhuzamos sorhoz közös, ún. utódenitrifikációs tér és utóülepítő tartozik. Az anaerob, anoxikus, utódenitrifikáló terekben függőleges tengelyű keverőkkel biztosított az eleveniszap-tápanyag jó érintkezése és folyamatos lebegésben tartása. Az oxikus terekben az állandó oldott-oxigén többletet Flygt Sanitaire gumimembrános finombuborékos légbefúvó elemek biztosítják, melyekhez a sűrített levegőt forgódugattyús gépek szolgáltatják. Az üzemeltetési költségnél az összes energiaigény mintegy harmadát kitevő levegőztetési energiaigénynek a jelentős részét is a redukált nitrogénformák oxidálása, nitrogénné alakítása képezi. Ennek megfelelően az optimálisan kiépített levegőztető rendszeren elérhető megtakarítások a szennyvíztisztító beruházási és üzemeltetési költségeit egyaránt csökkentik.

Az időszakosan beérkező ipari szennyvízminőség és a tisztítási technológia nyomon követésére a beépített online mérőműszereknek és a fizikai, kémiai és mikroszkópos biológiai analízisnek köszönhetően a minőség egyértelműen paraméterezhető (tápanyag arányok, tartózkodási idők, ülepitési hatékonyság, stb.), ennek segítségével a szennyvíztisztítási technológia jól kihasználható, tovább optimalizálható.



16. ábra Kombinált műtárgy (Forrás: VCSM Zrt. Szolnok)

A műtárgyak betonszerkezetén bevonati sérülések hibák keletkeztek az eltelt üzemeltetési időszak alatt. A külső föld feltöltésük és az azon létesített betonjárda, az árterületi vízmozgások miatt jelentősen megsüllyedt. A műtárgyak közlekedő járdáira telepített korlátok, lépcsők acélszerkezete korrodálódott.

SZ-P-18. Utőulepitő medencék: A műtárgy vb. szerkezetének bevonati hibái figyelhetőek meg. Az ülepitők körül a földmő süllyedése észlelhető.



17. ábra Fertőtlenítő medence (Forrás: VCSM Zrt. Szolnok)

SZ-P-19. Fertőtlenítő medence: A tisztított víz szükség szerinti fertőtlenítése jelenleg klórgáz adagolásával biztosított. A befogadóba elvezetésre kerülő tisztított szennyvíznek minőségi paramétereit csak mintavételt követően laboratóriumi vizsgálatokkal tudja az üzemeltető vizsgálni. Beépített on-line mérőberendezést nem telepítettek. A tisztított szennyvíz szükség szerinti fertőtlenítésére klórgázos fertőtlenítés áll rendelkezésre. Klórgáz tárolása csak az ivóvíz tisztító műben történik.

SZ-P-20. Iszaphomogenizáló és szivattyú akna: A műtárgy vb. szerkezetének bevonati hibái figyelhetőek meg. Az iszaphomogenizáló és szivattyú akna körül a földmű süllyedése észlelhető.



18. ábra Iszaphomogenizáló (Forrás: VCSM Zrt. Szolnok)

SZ-P-21. Iszapfermentáló csarnok: A csarnokban került elhelyezésre az iszapvíztelenítő gépház és a víztelenített iszaptároló. Jelenleg e technológiai egységben csak ezek a funkciós helyek működnek. Az épület tetőszerkezete bitumenzsindellyel került megépítésre, amely jelenlegi állapotában már nem vízálló, így csapadékvíz eső idején közvetlenül a víztelenített iszaptárolóba tud befolyjni, így az ott tárolt víztelenített iszapot ismételtelen elviesíti, ezáltal a közúti szállíthatóság feltételeit lerontja. Az épület teljes tetőszerkezetének felújítása szükséges.

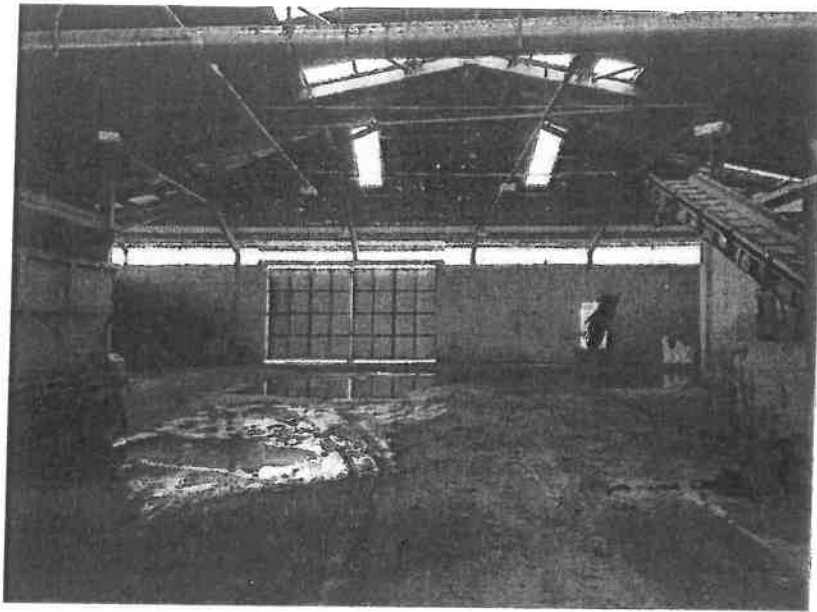

19. ábra Iszapfermentáló csarnok (Forrás: VCSM Zrt. Szolnok)

SZ-P-22. Iszapvíztelenítő gépház: az eredetileg beépített dekanterek már nem működnek. A szükséges 1+1 db dekanter helyett már csak 1 db Alfa Laval típusú műszakilag elavult állapotú dekanter üzemel. Egy berendezés eredendően nem tudja biztosítani a folyamatos üzemvitelt, így meghibásodása/szervize esetén a telepen iszapvíztelenítés nem tud történni. Mivel a tisztítási technológia egyik alapvető feltétele a folyamatos és kellő mennyiségű iszapelvételek biztosítása, így ebben az időszakban a tisztított vízminősége sem biztosítható ezáltal.

A technológiai területen csak ivóvíz ellátás került kiépítésre, amely a mindenkori hálózaton érkező változó hőmérsékletű vízutánpótlást biztosítja. Első sorban a téli üzem során a hideg víz polimer oldási problémát és a dekanter öblítésének elégtelenségét okozza.

A telep eredetileg tervezett ártéri telepítési helyéből, valamint a 2000. évi MÁSZ-t több mint 1 m-el meghaladó tiszai nagyárvíznek köszönhetően a teljes telepi földművön komoly süllyedés figyelhető meg. Ennek eredményeként az eredeti aszfalt szerkezetű belső úthálózat szinte teljesen tönkre ment több helyen használhatatlanná vált. A süllyedés miatt a belső csapadékvíz elvezető rendszer is megsérült, így a telep területéről összefolyó csapadékvíz - amely az útfelület szennyeződéseit is bemossa - a csapadékvíz elvezető rendszer sérülésein keresztül közvetlenül a talajba szivárog és így szennyezi azt. Új beton szerkezetű telepi

úthálózat, és zárt rendszerű beton csapadékvíz elvezető rendszer megépítése szükséges, melynek végén az összegyűjtött csapadékvíz új átemelőn keresztül a biológiai tisztításon keresztül haladva hagyja el a telep területét.

A tisztított szennyvíz befogadója a Tisza folyó. A tisztított szennyvíz minőségének meg kell felelnie a vízszennyező anyagok kibocsátásaira vonatkozó határértékekről és alkalmazásuk egyes szabályairól szóló 28/2004. (XII. 25.) KvVM rendelet előírásainak.

5.3. Az árvízvédelem területén tapasztalt hiányosságok, műszaki problémák

A tiszaligeti körtöltés vonatkozásában az árvízvédelmi tevékenységre kötelezett Szolnok Megyei Jogú Város Önkormányzata által 2010. évben elkészített, Szolnok város árvízvédelmi terve és az erre épülő, a töltés megerősítés műszaki feladatait tartalmazó engedélyes és kiviteli tervek jelenleg nem a jogszabályban rögzített hatályos mértékadó árvízszintnek megfelelő kiépítési szintet tartalmazzák, így a tervezett védelmi képességük nem felel meg a jogszabályban meghatározott értékeknek. A Tiszaliget árvízvédelmi biztonságának megteremtése és folyamatos fenntartása a területre koncentrált nemzeti vagyon és a magántulajdonban lévő létesítmények jelentős értéke miatt is kiemelten fontos.

A tiszaligeti körtöltés megerősítésére készült tervek (2003, 2018) és az elkészült kivitelezési munkák műszaki átadási jegyzőkönyvei alapján nem egyértelmű, hogy a körtöltés megerősítés milyen mértékben valósult meg és milyen feladatok megvalósítása szükséges még a Tiszaliget árvízi biztonságának megteremtéséhez.

A körtöltés megerősítés kiviteli munkáinak műszaki átadás-átvételi eljárásáról 2004. október 14-én készült jegyzőkönyvek alapján az alábbi munkák készültek el:

| Tárgy | Engedélyszám | Megjegyzés | Elvégzett munkák |
|--|--------------|--|--|
| Közép-Tiszai árvízvédelmi rendszer fejlesztése Szolnok város árvízvédelmi fejlesztése Tiszaligeti körtöltés megerősítése a 0+800-1+250; 1+250-1+950; 1+950-2+050 tkm között Műszaki átadás | 16990/2000 | Tervező: KEVITERV AKVA Kft Beruházó: OKTVF Lebonyolító: FŐBER Kivitelező: METRÓÉPSZOLG Rt | Töltésépítés vízzáró anyagból 9484 m ³ Háttöltés építés homokos anyagból 1574 m ³ |

| | | | |
|---|--------------|--|--|
| Közép-Tiszai árvízvédelmi rendszer fejlesztése Szolnok város árvízvédelmi fejlesztése Tiszaligeti körtöltés megerősítése a 1+950-2+125; 3+370-3+600 tkm között Műszaki átadás | H-00908/2003 | Tervező: KEVITERV AKVA Kft Beruházó: OKTVF Lebonyolító: FŐBER Kivitelező: METRÓÉPSZOLG Rt | Töltésépítés vízzáró anyagból 6482 m ³ Háttöltés építés homokos anyagból 952 m ³ MATÁV kábel süllyesztése 30 m |
| Közép-Tiszai árvízvédelmi rendszer fejlesztése Szolnok város árvízvédelmi fejlesztése Tiszaligeti körtöltés megerősítése a 3+600-3+725 tkm között Műszaki átadás | H-00908/2003 | Tervező: KEVITERV AKVA Kft Beruházó: OKTVF Lebonyolító: FŐBER Kivitelező: VÍZÉP-KÖR Kft | Töltésépítés 7550 m ³ |

A 2018. november havi keltezésű, 41/2018. munkaszám alatt készített, a „Tiszaligeti körtöltés megerősítésének Kiviteli terve” megnevezésű tervdokumentáció 3. fejezete a jelenlegi helyzet ismertetésekor azt a megállapítást teszi, hogy:

„Az árvízvédekezésnél a töltés magasztásához, és megerősítéséhez homokos talaj került beépítésre. A talajmechanikai szakvélemény alapján a töltés anyaga nem homogén. A vízzáró agyagrétegek között homokos vízáteresztő rétegek helyezkednek el, melyek a töltés vízzáróságát erősen lerontják.

A 2000. évi árvíznél tapasztalható volt, hogy a töltésben lévő közművek milyen nagy veszélyt jelentenek a védekezésben. A töltést több helyen keresztezi hírközlési kábel (MATÁV, Városi TV, KÖTIVIZIG kezelésében lévő kábelek), két helyen keresztezi gáz elosztó vezeték, és egy helyen keresztezi vízvezeték. A meglévő közművek mind a mértékadó árvízszint alatt helyezkednek el.”

A 2018. évben készített terv szerint a töltés tervezett kiépítési szintje 89,36 mBf és a töltéstest vízzáróságát „agyagpaplannal, agyag maggal és az altalajt résfallal kell biztosítani”.

A 2018. évi tervdokumentáció nem veszi figyelembe sem a 2004. évben elkészült töltés megerősítési munkák során megvalósult állapotot, sem a tervkészítés időszakában érvényben lévő, a tervezett létesítményekre vonatkozó, jogszabályban rögzített mértékadó árvízszint (MÁSZ) 89,63 mBf értékét.

Feltételezhető, hogy Szolnok Megyei Jogú Város Önkormányzata jelenleg nem rendelkezik a Tiszaliget árvízvédelmének biztosítására a jogszabályi előírásoknak

megfelelő, valós állapotot rögzítő és a hiányosságok felszámolására megoldást nyújtó műszaki tervdokumentációval és a kivitelezési munkák elvégzéséhez szükséges érvényes vízjogi létesítési engedéllyel.

6. Fejlesztési javaslat

Szolnok megyei jogú város települési vízgazdálkodást érintő fejlesztési tervei elkészítéséhez egy új szemléletű stratégia kialakítására van szükség. Jelenleg már nem elegendő a víziközmű ellátó rendszerek kora és értékcsökkenési (pótlási) szükséglete alapján megközelíteni a tervezési feladatot, ugyanis az ilyen típusú beruházások csak konzerválják a meglévő állapotot, így nem szolgálják a település fejlődését. A mai kor kihívásainak megfelelően a meglévő rendszerek fejlesztése, hatékonyságnövelése, optimalizálása, automatizálása és folyamatirányítása kell, hogy adja a beruházások alapját.

Szolnok város lakosszáma, társadalmi-gazdasági háttere, víziközmű-rendszereinek kiterjedése, állapota és relatív magas hálózati vízveszteségi mutatója alapján alkalmas arra, hogy egy új fejlesztési szemlélet alkalmazásával, a rendszerek felújítása, átalakítása, az ezekhez csatlakozó zöld-kék infrastruktúra elemek és további innovációk, „smart” megoldások kipróbálásával, bevezetésével, jelentős járulékos haszon reményében valósuljon meg.

Az ivóvízellátás esetén cél a ki nem számlázott mennyiség csökkentése, míg a szennyvízelvezetés esetén az időjárás szélsőségei által okozott katasztrófahelyzetek kezelése, és az ehhez kapcsolódó, a rendszerüzemeltetésben növekvő költségek csökkentése. A projekttervezési tevékenység során figyelmet kell fordítani a település egészére és a kapcsolódó térségre is kiterjedő gondolkodásra, a település folyamatainak ismeretére. A projektek megalapozásához számos szakterület bevonása szükséges, ugyanis a csapadékvíz gazdálkodás és a hozzá kapcsolódó zöld-kék infrastruktúra kialakítása vízgazdálkodási, tájépítészeti, építészeti, közlekedésszervezési, kertészeti stb. ismereteket is igényel. A települési lefolyási térképek, zöldinfrastruktúra potenciál térképek és geo/térinformatikai rendszerek szintén nélkülözhetetlenek a valós állapot megfelelő modellezéséhez, a tervezéshez és üzemeltetéshez. Törekedni kell az önfenntartó rendszerek kialakítására (pl. napelemes energiaellátás, automatika, okos mérés stb.).

A fejlesztési tervek összeállításánál figyelembe kell venni a KEHOP Plusz 2. prioritási tengely (Körforgásos gazdasági rendszerek és fenntarthatóság) víztakarékosságra és az éghajlatváltozás kihívásaira vonatkozó elszámolhatósági szempontjait:

- Meglévő rendszerek strukturális átalakítása, optimalizálása, szükség esetén a felesleges rendszerelemek felszámolása, a méretgazdaságosság, ellátásbiztonság és

hatékonyság érdekében, a települések demográfiai változásainak és a településrészek által ellátott funkcióknak megfelelően.

- A hálózati ivóvízvesztés és a szennyvízelvezető hálózatok infiltrációjának csökkentése, hatékonyságnövelő beruházások (vízvezetékek, rendszertartozékok, energiahatékonysági fejlesztések, telepek intenzifikálása stb.), szükség esetén célzott felszín alatti víztározás.
- A rendszerek automatizálása, folyamatirányítás és távfelügyelet kialakítása, hatékonyságnövelés, a szennyvíz és a szennyvíziszap körforgásos gazdálkodásnak megfelelő hasznosítása.
- Települési csapadékvíz-gazdálkodás, víz visszatartás, tározás és használat, szennyvíztisztító telepek terhelésének kiegyenlítése, települési zöld és kék infrastruktúra megoldások figyelembe véve a kármentesítendő területek hasznosítási lehetőségeit, illetve a település környezetének vízgazdálkodási helyzetét.
- Kiegészítő beruházások a rendszerek önfenntartása érdekében (napelem, vízenergia hasznosítása), környezet- és klímabarát megoldások, adaptáció, KFI, puha és kapcsolódó beruházások.

6.1. Az ivóvízellátó víziközmű-rendszer fejlesztése

Az 5.1. fejezetben bemutatott, a városi ivóvízellátás területén jelentkező hiányosságok, műszaki és üzemeltetési tapasztalatok alapján összeállított problématerkép alapján, az ivóvízellátás területén felmerülő problémák megoldása három cél irányába mutat.

- Vízvesztés csökkentés
- Hatékonyság növelés
- Kockázat csökkentés

A problémák megoldására átfogó és lokális beavatkozások egyaránt szükségesek. Az átfogó megoldásokkal célozható meg a vízvesztés csökkentés és a hatékonyság növelés, míg a kockázat csökkentés biztosításához lokális megoldásokra van szükség.

| Azonosító | Probléma megnevezése | Jellege | Megoldás célja |
|-----------|--|---------|-------------------------|
| IV-P-1. | Az alacsony kapacitás-kihasználtság hatása | Átfogó | Hatékonyság növelés |
| IV-P-2. | A vízelosztó hálózat szennyezési kockázata | Lokális | Kockázat csökkentés |
| IV-P-3. | A környezeti hatások szerepe a csőtörések gyakoriságában | Átfogó | Vízveszteség csökkentés |
| IV-P-4. | Az adszorberek kimertülésének kockázata | Lokális | Kockázat csökkentés |
| IV-P-5. | Víztorony statikai állékonysága | Lokális | Kockázat csökkentés |
| IV-P-6. | Az értékesítési veszteség kezelése | Átfogó | Vízveszteség csökkentés |
| IV-P-7. | Bekötővezetékek meghibásodása | Átfogó | Vízveszteség csökkentés |
| IV-P-8. | Csomópontok meghibásodása | Átfogó | Vízveszteség csökkentés |
| IV-P-9. | Térképi nyilvántartás hiánya | Átfogó | Vízveszteség csökkentés |
| IV-P-10. | Finanszírozási nehézségek | Átfogó | |

6. számú táblázat- Szolnoki Felszíni Vízmű és Kistérségi Vízellátó Rendszer probléma listája

6.1.1. Vízveszteség csökkentés

A vízveszteség csökkentés a teljes ivóvízellátó víziközmű-rendszert érinti, hiszen víztermelés, vízkezelés, víztárolás és vízelosztás területén is törekedni kell arra, hogy a veszteségeket minimalizáljuk, ezzel a vízszolgáltatás költségeit csökkentjük. A víztermelés, a vízkezelés és a víztárolás területén elsődlegesen a technológiai fegyelem betartásával és a létesítmények jó műszaki állapotának fenntartásával lehet eredményt elérni az elfolyó, elszivárgó vizek mennyiségének csökkentésében.

A vízelosztó hálózatok vízveszteségének csökkentésére széles körű szakirodalom és esettanulmányok állnak rendelkezésre.

A vízveszteséget leegyszerűsítve, a vízellátó rendszerbe bebocsátott ivóvíz és a kiszámlázott ivóvíz közötti különbség alapján határozzuk meg. Megállapítható, hogy teljesen vízzáró vízellátó rendszer csak laboratóriumi körülmények között, kis méretben hozható létre, ezért a közüzemi vízellátó rendszerek esetében csak vízveszteség csökkentésről beszélhetünk. A vízveszteség minden vízelosztó rendszerben jelen van annak teljes működési élettartama alatt. A vízveszteség nem csak az üzemeltetési költségeket növeli, de negatív szociális és ökológiai hatásai is vannak.

A tényleges (fizikai) vízveszteség okai lehetnek:

- Hálózati szivárgás
- Csőtörés
- Nem engedélyezett vízfogyasztás
- Helytelen üzemeltetési gyakorlat

- Üzemeltetési hibából adódó vízveszteség (elfolyás)

A látszólagos (kereskedelmi) vízveszteség okai lehetnek:

- Számlázó rendszerek pontatlansága
- Mérési pontatlanság

A látszólagos vízveszteség adminisztratív lépésekkel csökkenthető, a mérési és a számlázási pontatlanságok felszámolásával.

A tényleges vízveszteségek közül a nem engedélyezett vízfogyasztás fogyasztói ellenőrzéssel, az illegális bekötések feltárásával csökkenthető. Az üzemeltetői feladatok pontosabb ellátásával, minőségellenőrző folyamatok beiktatásával kiküszöbölhető a helytelen üzemeltetési gyakorlat és csökkenthetők az üzemeltetői hibák.

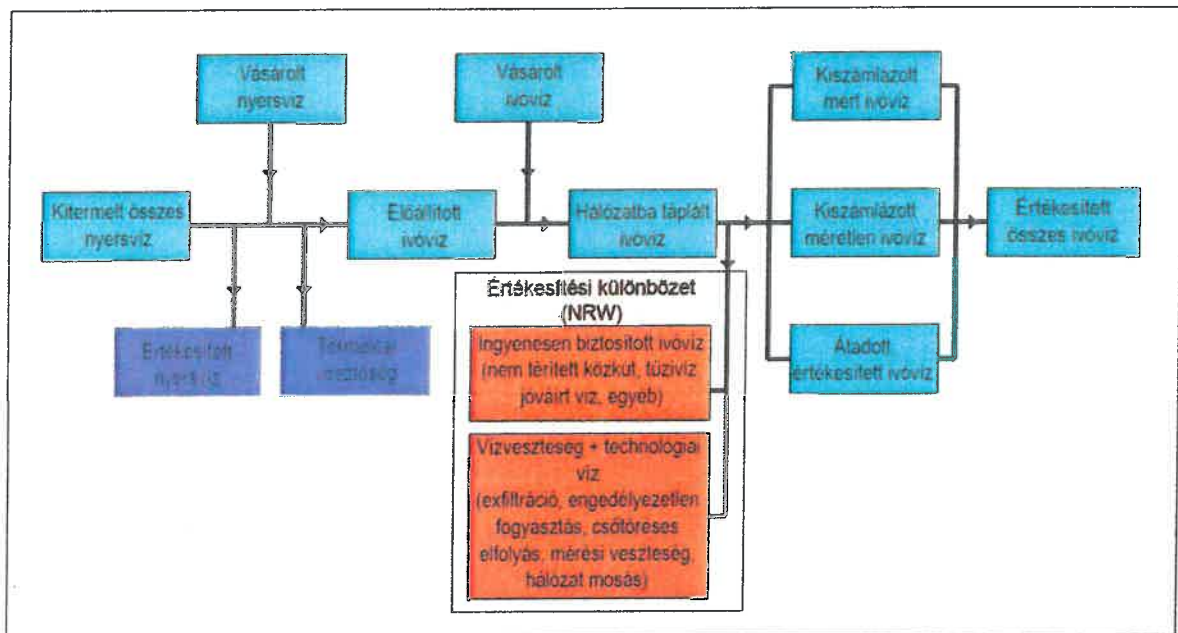

20. ábra Vízforgalom és vízveszteség (Forrás: Saját szerkesztés)

A tényleges hálózati veszteségek csökkentése érdekében alkalmazható beavatkozási lehetőségek:

- Nyomás-menedzsment (PM)

A vízhálózaton lévő szerelvények, csövek, vízmennyiség mérők, valamint ezek csatlakozási pontjain át a víz a zárt hálózathoz eltávozik. Az így elfolyó víz a földben

elszivárog anélkül, hogy érzékelnénk. A hálózati nyomás és az elszivárgó víz mennyisége között egyértelmű kapcsolat áll fenn, így a rendszerből eltávozó víz mennyisége csak a rendszerben uralkodó nyomástól függ. A nyomásmenedzsment lényege, hogy a hálózatban uralkodó nyomást optimalizáljuk, ezáltal minimalizáljuk a rendszerből méretlenül eltávozó ivóvizet.

- Aktív szivárgáskontroll (ALC)

Az aktív szivárgáskontroll a hálózatban történő áramlások rendszeres monitorozása az új szivárgások előállításának korai azonosítása és az adott csővezeték gyors javítása céljából. Az ALC két fázisa a szivárgás monitorozás, lokalizáció és a szivárgás pontos helyének meghatározása

- Infrastruktúra- és eszközmenedzsment

Az infrastruktúra- és eszközmenedzsment olyan stratégiai tevékenység, amely biztosítja a víziközmű infrastruktúra és a víziközmű működtető vagyont birtokló és üzemeltető gazdasági szervezet számára az előírt szolgáltatási színvonalon történő fenntartható működést. Ez a stratégia olyan terv, amely műszaki és pénzügyi menedzsment technikákat ötvözve, az eszközök teljes életciklusait a legköltséghatékonyabb módon veszi figyelembe, hogy meghatározott szolgáltatási színvonalat nyújtson.

Fejlesztési javaslat a Szolnoki Felszíni Vízmű és Kistérségi Vízellátó Rendszer vízveszteség csökkentésének elérése érdekében⁴:

A Szolnoki Felszíni Vízmű és Kistérségi Vízellátó rendszeren a szolgáltató 2020. évi üzemeltetési adatai alapján az értékesítési különbözet (NRW) értéke 19.34 %, míg a hálózati veszteség értéke 19,01 %. Ez az érték hazai viszonylatban nem kiemelkedően magas, de így is jelentős mértékű. A vízveszteség csökkentésének első lépése [IV-P-9.], hogy a vízelosztó hálózat jelenlegi állapotáról, a vezetékszakaszok pontos csőanyag és átmérő adatairól, a beépített szerelvények helyéről és típusáról, a szerelvényekről pontos nyilvántartást kell előállítani. A szolgáltató birtokában lévő papír alapú nyilvántartási térképek digitális feldolgozása, adattartalmának aktualizálása évtizedek óta elmaradt, ezért a fejlesztés tervezése során az elavult, pontatlan adatokra nem lehet támaszkodni. A hiányzó digitális közmű

⁴ A javaslatban részletesen nem fejtjük ki ismét a fejlesztési igényt indukáló okokat, csak az 5.1. fejezetben részletesen ismertetett problémafelvetésre vonatkozó [azonosító]-val hivatkozunk rá.

nyilvántartási térkép elkészítéséhez szükség van a meglévő adatok ellenőrzésére, a szükséges helyszínrajzi és magassági kiegészítő felmérési munkák elvégzésére, valamint az adatok feldolgozására és feltüntetésére a hivatalos ingatlan-nyilvántartási térképi állományra. Az elkészült térképi állománynak tartalmi és formai tekintetben is meg kell felelnie az egységes elektronikus közműnyilvántartásról szóló 324/2013. (VIII. 29.) Korm. rendelet követelményeinek.

Az aktualizált, ellenőrzött hálózati térképi nyilvántartás alapot biztosít a vízhálózat hidraulikai ellenőrzéséhez és az értékesítési veszteség kezeléséhez [IV-P-6.], ezen belül a hálózati nyomásmenedzsment és az aktív szivárgáskontroll tervezéséhez és megvalósításához. A hidraulikai ellenőrzés alapján, valamint a szivárgás monitorozását, majd a szivárgás pontos helyének meghatározását követően elkészíthetők a részletes engedélyes és kiviteli tervek a feltárt gerincvezetési [IV-P-3.], csomóponti [IV-P-8.] és bekötővezetési [IV-P-7.] hibák kijavítására és a szükséges hidraulikai módosításokra vonatkozóan. A fejlesztés eredményeként, első fázisban a hálózati nyomásmenedzsment megvalósításával a vízvesztesség rövid távú csökkentése, majd a második fázisban a feltárt szivárgási helyek hibaelhárításával hosszú távú minimalizálása valósul meg. A vízvesztesség csökkentési eljárások folyamatos alkalmazását célszerű beépíteni az infrastruktúra- és eszközmenedzsment elemei közé, hogy hatékonyan járuljanak hozzá a szolgáltatási színvonal fenntartásához.

6.1.2. Hatékonyság növelés

Szolnok város felszíni víztisztító műve 1978-ban került átadásra. A tervezés időszakában prognosztizált városfejlesztések és várható ivóvíz fogyasztási normák miatt kapacitását az 1968-as vízfogyasztás háromszorosában állapították meg.

Jelenleg az 50.000 m³/nap névleges teljesítményre tervezett rendszer jelentősen alulterhelt [IV-P-1.], 2020. évben az átlagos vízkezelés 15.385 m³/nap volt, míg a napi csúcs 22.730 m³/nap. A technológia létesítményei és berendezései koruk és állapotuk miatt is korszerűsítésre szorulnak, amely korszerűsítést együtt kell kezelni a technológiai folyamatok hatékonyságnövelő fejlesztésével.

A víziközmű-szolgáltatás fejlesztésével kapcsolatos társadalmi szemléletmód az elmúlt évszázadok során jelentős változáson ment át. A kezdeti időszakban a megbízható

vízbeszerzés, majd a biztonságos ivóvízellátás és az ehhez szükséges infrastruktúra megteremtése volt a cél. Ezt követte a szennyvízelvezetés, majd felismerve a felszíni szennyvízbefogadó vízfolyások terhelésének kockázatát, a szennyvíztisztítás iránti igény is megjelent. Az ezredforduló környékén bekövetkezett szemléletmód váltással előtérbe került a minimális emisszió elve. Egyre inkább célkitűzéssé válik a teljes vízi közmű infrastruktúra környezeti lábnyomának nagymértékű csökkentése. A hatékony rendszerek megteremtése felé vezető úton a következő területeken kell nagyfokú javulást elérni.⁵

Szervezeti hatékonyság

A szervezeti hatékonyság megteremtésének alappillérei

- Szakképzett és a képzését folyamatosan szinten tartó személyzet, folyamatos oktatás, képzés és továbbképzési rendszer.
- Minőségi adatgyűjtés és adatértékelés. Az adatgyűjtések rendszerét létre kell hozni és meg kell határozni működésének szabályait, a fizikai érzékelők elhelyezésétől kezdve az adatok szűrésén keresztül az archiválásig, feldolgozásig és a rendszerirányításban történő felhasználásig.
- A nagy területen, szétszórtnan elhelyezkedő érzékelők, adattovábbító és beavatkozó eszközök fenntartása (hibaelhárítás és karbantartás).
- Megfelelő szoftveres felszereltség.
- Innovációk a szervezet minden területén.
- Önértékelési rendszer kiépítése és folyamatos igény a javulásra. Ez vonatkozik a szervezet minden egyes részére: munkaerőre, hálózatokra, telepekre, mérési hálózatokra, szoftverekre egyaránt.

Energetikai hatékonyság, biztonság

A víziközmű-rendszerek energetikai hatékonyságában nagy javulási lehetőség van, mivel azok létesítésekor az energiahatékonyság nem volt szempont. Elérendő célként kell kitűzni, a víziközmű-rendszerek energetikai hatékonyságának az elérhető legnagyobb mértékű megteremtését, ahol az „ideális célállapot” az energia-semleges és teljes mértékben megújuló energiát felhasználó víziközmű-rendszerek üzemeltetése. Az energetikai hatékonyság növelésének eszköztára a víziközmű-rendszerek teljes körű technológiai-energetikai átvilágítása, a célnak megfelelő indikátor adatbázisok létrehozása. Az adatbázisokkal szemben követelmény, hogy ne egy statikus állapotot rögzítsenek, hanem folyamatosan aktualizált, megújuló adatokat tartalmazzanak. Erősíteni kell az olyan konkrét, innovatív intézkedéseknek

⁵ ITM-BME (2021) Hazai víziközmű rendszerek fejlesztésével kapcsolatos útmutató (tervezet)

a bevezetését, amelyek rövid megtérülési idő mellett a beruházási igényükhöz képest nagy megtakarítást hoznak az energia költségekben.

Az energiaköltségek csökkentésével egyidejűleg fő célkitűzés a megújuló energiaforrásokra történő áttérés (vízenergia hasznosítása az ivóvízhálózatokban, napenergia, vízhőenergia, biogáz, gépészeti hulladék hő hasznosítása). A megújuló energiákkal növelhető az önellátás, a függetlenség foka és az energiaellátás biztonsága, a többirányú betáplálási lehetőség miatt.

Az energetikai hatékonyság növelésénél szem előtt kell tartani, hogy az energiafogyasztás csökkenése nem eredményezheti a technológiai hatékonyság csökkenését, esetleg adott igény szint mellett még javuljon is. Ennek biztosításához célirányosan megfogalmazott indikátorokat és az azokat számszerűsítő technológiai-energetikai fajlagos mutatószámokat kell alkalmazni.

Fejlesztési javaslat a Szolnoki Felszíni Vízmű hatékonyság növelésének elérése érdekében

Az üzemelő vízkivételi és ivóvízkezelő létesítmények technológiai-, műszaki felülvizsgálatát, energetikai és szervezeti átvilágítását a XXI. század minőségi és technikai követelményeinek és a minimális emisszió elvének megfelelően kell elvégezni. Meg kell határozni a jelenlegi és a belátható időtávon belül jelentkező kapacitás igényeket és a korszerűsítést az indokolt kapacitások figyelembe vételével kell megvalósítani. Előnyben kell részesíteni a meglévő részegységek párhuzamos kapcsolásának kialakításával megteremthető üzembiztonságot és tartalékkapacitást. Vizsgálni kell a vegyszerhasználat csökkentésének lehetőségét, amely nemcsak az üzemeltetési költségeket csökkenti, hanem a vízterhelést, veszélyes anyagok felhasználását és az ezzel járó kockázatot is.

A Szolnoki Felszíni Vízmű technológiai-, műszaki felülvizsgálatának kiértékelését és a részletes hatékonyságnövelő program elfogadását követően el kell készíteni a meglévő létesítmények átalakításának, bontásának, új létesítmények építésének szakági engedélyes és kiviteli terveit, amelyek a meglévő adottságokhoz igazodva tartalmazzák a rendszer automatizálási, folyamatirányítási és távfelügyeleti kialakítását, valamint a szervezeti és energetikai hatékonyságnövelés korábban ismertetett elemeit is.

6.1.3. Kockázat csökkentés

A Szolnoki Felszíni Vízmű és Kistérségi Vízellátó Rendszer üzemeltetése során számos kockázati tényezőt kell figyelembe venni. A legnagyobb területi kiterjedésű problémát a vízelosztó hálózat szennyezési kockázata [IV-P-2.] jelenti, de nem elhanyagolható az ellátási terület nagy részének nyomásbiztosításában szerepet játszó 2000 m³-es víztorony statikai állékonysági kockázata [IV-P-5.] vagy a vízkezelési technológia szempontjából nélkülözhetetlen GAC adszorberek kimerüléséből eredő kockázat [IV-P-4.] sem. Ezek az üzemeltetési problémák az ellátásbiztonság szempontjából jelentős kockázatot képviselnek, de megoldásuk lokális jellegű.

Fejlesztési javaslat a Szolnoki Felszíni Vízmű és Kistérségi Vízellátó Rendszer kockázat csökkentése érdekében

A három kockázati tényező javítása eltérő jellegük és elhelyezkedésük következtében egyedi megoldásokat igényelnek.

- A vízelosztó hálózat szennyezési kockázatának csökkentése érdekében meg kell oldani a Szolnoki Felszíni Vízmű villamos energiaszolgáltatásának tartós, kiesésmentes biztosítását, amely meggátolja a vízkezelési technológia teljes üzemleállítását. A fejlesztés keretében el kell készíteni a meglévő energiaellátó vezetéktől független betáplálást biztosító, új nyomvonalon létesített villamos energia megtápláló nagyfeszültségű vezeték engedélyes és kiviteli terveit és beszerezni a szükséges engedélyeket.
- Szintén a vízelosztó hálózat szennyezési kockázatának csökkentése érdekében meg kell tervezni a vízkivételi mű fölötti tisztai vízgyűjtőn, a beavatkozási időhöz kalibrált kiterjedésű, vízminőség-észlelő monitoring rendszert, amely kellő időben jelzi a folyón érkező, a felszíni vízmű működésére kedvezőtlen hatással bíró szennyezőanyagok megjelenését.
- Az 1967. évben épült, Küry Albert utcai 2000 m³-es vasbeton szerkezetű víztorony életkora meghaladta az 50 évre tervezett élettartamot. Műszaki állapota leromlott, ezért statikai állékonyságának helyreállítása érdekében el kell készíteni a statikai megerősítésének terveit, valamint a gépészeti és elektromos berendezések korszerűsítésének tervét.

- A Szolnoki Felszíni Vízműben üzemelő 9 db GAC adszorber ágyban az aktívszén töltet adszorpciós kapacitása lecsökkent, ezért cseréje szükséges. A fejlesztés előkészítése keretében el kell végezni az adszorber ágyak betonfelületének tisztítására, javítására és a töltet cseréjére vonatkozó engedélyes és kiviteli terveket.

6.2. A szennyvízelvezető és –tisztító víziközmű-rendszer fejlesztése

A települési szennyvíz kezeléséről szóló 91/271/EGK irányelv célja a vízi környezet védelme az Európai Unióban a települési szennyvíz káros hatásaival szemben. Az irányelv a szennyvíz összegyűjtésére, kezelésére és kibocsátására vonatkozó uniós szintű szabályokat határoz meg.

A szennyvíz irányelvnek való megfeleléshez szükséges magyarországi beruházások még az EU csatlakozás előtt megkezdődtek, az irányelvi megfelelés eléréséhez szükségesek beruházások döntő többségben már megvalósultak, azonban az irányelvben előírt folyamatos megfelelés érdekében fejlesztési igények a jövőben is keletkeznek. A települések demográfiai változásai miatt az agglomerációk változnak, és további feladatok várhatóak az irányelv felülvizsgálatából is. A felszíni vizek minőségének javítása a szennyvíztisztító telepek intenzifikálása, korszerűsítése és hatékonyságnövelése révén valósítható meg.

Az időjárási szélsőségek miatt a szennyvíz-gazdálkodást nem lehet a csapadékvíz-gazdálkodástól külön kezelni. A tervezésnél körültekintően kezelt beruházások (pl. szétválasztott szennyvíz- és csapadékvíz-elvezető rendszerek kialakítása, záportározók létesítése), a csapadékvíz-visszatartási kapacitások kiépítése, növelése és a települések megfelelő felületképzése révén a kockázatok is enyhíthetők és a települési zöld infrastruktúrák kialakítása, fenntartása is könnyebb. Minden beruházásnál törekedni kell az önfenntartó rendszerek kialakítására (pl. napelemes energiaellátás, vízenergia, automatika, hulladék hő stb.).

A fejlesztési tervek összeállításánál figyelembe kell venni a KEHOP Plusz 2. prioritási tengely (Körforgásos gazdasági rendszerek és fenntarthatóság) a fenntartható vízgazdálkodás előmozdítására (Szennyvíz+) és a víztakarékosság és az éghajlatváltozás kihívásaira vonatkozó elszámolhatósági szempontjait:

- A szennyvíz irányelv követelményeinek folyamatos teljesítéséből és a szennyvízelvezetési agglomerációk változásából adódó beruházások.
- Az új szennyvíz irányelv többlet kötelezettségeiből adódó beruházások.
- A VKI megfelelésből levezethető beruházások (pl. befogadó váltás, szennyvíztisztító intenzifikálás, P és N eltávolítás, tisztított szennyvíz újrahasznosítás, egyesített rendszerek csapadékvíz-túlfolyóiból származó terheléscsökkentés), vízbázisvédelem.
- A rendszerek automatizálása, folyamattírányítás és távfelügyelet kialakítása, hatékonyságnövelés, a szennyvíz és a szennyvíziszap körforgásos gazdálkodásnak megfelelő hasznosítása.
- Települési csapadékvíz-gazdálkodás, vízvisszatartás, tározás és használat, szennyvíztisztító telepek terhelésének kiegyenlítése, települési zöld és kék infrastruktúra megoldások figyelembe véve a kármentesítendő területek hasznosítási lehetőségeit, illetve a település környezetének vízgazdálkodási helyzetét.
- A víziközmű rendszerek működését segítő egyesített rendszerű csatornahálózatok szétválasztása, csapadékvíz komplex kezelése kül- és belterületi vizek összehangolásával, vízvisszatartás, tározás és hasznosítás, ideiglenes vagy állandó elöntési területek, lefolyási útvonalak kialakítása, lefolyás lassítása, megfelelő felületképzés és kiegészítő infrastruktúra (pl. árokrendszerek, szivárogtatók), zöldfelületek növelése és fenntartási infrastruktúrájuk.
- Kiegészítő beruházások, bontás, eszközök a rendszerek fenntartása, illetve önfenntartása érdekében (napelem, vízenergia, hulladék hő stb.), innovatív megoldások kipróbálása, puha és kapcsolódó beruházások.

Az 5.2. fejezetben bemutatott, a városi szennyvízelvezetés és -tisztítás területén jelentkező hiányosságok, műszaki és üzemeltetési tapasztalatok alapján összeállított problématerkép szerint, a szennyvízelvezetés és -tisztítás területén felmerülő problémák megoldása három cél irányába mutat.

- Megfelelés az éghajlatváltozás kihívásainak
- Agglomerációs rendszer optimalizáció
- Szennyvíztisztítótelep korszerűsítése, intenzifikálása

A problémák megoldására átfogó és lokális beavatkozások egyaránt szükségesek. Az átfogó megoldásokkal célozható meg az éghajlatváltozás kihívásainak való megfelelés, míg az agglomerációs rendszeroptimalizáció és a szennyvíztisztítótelep korszerűsítése, intenzifikálása megvalósításához lokális megoldásokra van szükség.

| Szám | Probléma | Jelleg | Cél |
|----------|---|---------|--|
| SZ-P-1. | Térképi nyilvántartás hiánya | Átfogó | Megfelelés az éghajlatváltozás kihívásainak |
| SZ-P-2. | Ismeretlen rendszerelemek, üzemállapotok | Átfogó | Megfelelés az éghajlatváltozás kihívásainak |
| SZ-P-3. | A lefolyást akadályozó, kedvezőtlen kialakítású csomópontok | Átfogó | Megfelelés az éghajlatváltozás kihívásainak |
| SZ-P-4. | A belvárosi egyesített csatornahálózat tehermentesítése | Átfogó | Megfelelés az éghajlatváltozás kihívásainak |
| SZ-P-5. | Lokális területek felszíni elöntése | Átfogó | Megfelelés az éghajlatváltozás kihívásainak |
| SZ-P-6. | Szennyvízátelők energia ellátása, hatásfoka | Lokális | Agglomerációs rendszeroptimalizáció |
| SZ-P-7. | Szennyvízátelők és a csatornahálózat korróziója | Lokális | Agglomerációs rendszeroptimalizáció |
| SZ-P-8. | Csatornahálózat hidraulikai felülvizsgálata | Átfogó | Megfelelés az éghajlatváltozás kihívásainak |
| SZ-P-9. | Csapadékvíz hasznosítás hiányosságai | Átfogó | Megfelelés az éghajlatváltozás kihívásainak |
| SZ-P-10. | Az agglomerációs kapcsolatokról eredő többletterhelés | Lokális | Agglomerációs rendszeroptimalizáció |
| SZ-P-11. | Az agglomerációs kapcsolatokról eredő korróziós hatás | Lokális | Agglomerációs rendszeroptimalizáció |
| SZ-P-12. | Az agglomerációs kapcsolatokról eredő szaghatás | Lokális | Agglomerációs rendszeroptimalizáció |
| SZ-P-13. | Végátelelő mű | Lokális | Szennyvíztisztítótelep korszerűsítése, intenzifikálása |
| SZ-P-14. | Szennyvíztisztítási technológia | Lokális | Szennyvíztisztítótelep korszerűsítése, intenzifikálása |
| SZ-P-15. | Fogadóakna | Lokális | Szennyvíztisztítótelep korszerűsítése, intenzifikálása |
| SZ-P-16. | Gépház | Lokális | Szennyvíztisztítótelep korszerűsítése, intenzifikálása |
| SZ-P-17. | Kombinált műtárgyak | Lokális | Szennyvíztisztítótelep korszerűsítése, intenzifikálása |
| SZ-P-18. | Utóülepítő medencék | Lokális | Szennyvíztisztítótelep korszerűsítése, intenzifikálása |
| SZ-P-19. | Fertőtlenítő medence | Lokális | Szennyvíztisztítótelep korszerűsítése, intenzifikálása |
| SZ-P-20. | Iszaphomogénizáló és szivattyú akna | Lokális | Szennyvíztisztítótelep korszerűsítése, intenzifikálása |
| SZ-P-21. | Iszapfermentáló csarnok | Lokális | Szennyvíztisztítótelep korszerűsítése, intenzifikálása |
| SZ-P-22. | Iszapvíztelenítő gépház | Lokális | Szennyvíztisztítótelep korszerűsítése, intenzifikálása |

7. számú táblázat- Szolnok Kistérségi Szennyvízcsatorna-rendszer és Szennyvíztisztító Mű probléma listája

6.2.1. Megfelelés az éghajlatváltozás kihívásainak

A XXI. század vízgazdálkodásának egyik legnagyobb feladata, hogy megfelelő válaszokat találjon a felgyorsult klímaváltozástól adódó kérdésekre. Ezekre a kérdésekre nem lehet csak mérnöki válaszokat megfogalmazni, hanem a megoldásokban tükröződnie kell a társadalmi, jogi és gazdasági döntéseknek is. Ilyen kérdések lehetnek a víztöbblet – vízhiány kettőssége, a káresemény megelőzésének vagy a károk utólagos kezelésének kedvezőbb költségvonzata, vagy esetleg az ismétlődő káresemények iránti társadalmi reziliencia. A koncepcióban megfogalmazott célok és az elkészítendő tervek természetesen csak a mérnöki javaslatokat foglalják magukba, de a helyes, Szolnok város közössége által is elfogadott célok jóváhagyását társadalmi egyeztetésnek kell megelőznie.

Ahhoz, hogy a sok ismeretlen, változó paraméterrel rendelkező globális klímaváltozás lokális hatásait kezelni lehessen, első lépésben csökkenteni kell azon ismeretlen tényezők számát, amelyekre hatással bírnak, amelyek megismerésére rendelkezünk megoldásokkal.

Ilyen megismerésre, pontosításra váró feladat az évtizedek óta elmaradt digitális szennyvízhálózati közműnyilvántartási térkép elkészítése [SZ-P-1.]. A közműnyilvántartás fontosságára és tartalmára vonatkozóan már a 6.1.1. fejezetben tettünk említést, de a szennyvízhálózat esetében ki kell emelni, hogy a hatékonyan használható közműnyilvántartási térkép előállításához nem elegendő a hálózat pontszerű és vonalas létesítményeinek helysínrajzi és magassági adatait geodéziai felméréssel meghatározni, hanem irodalmi, tervtári kutatómunkával, csatornabúvár felméréssel fel kell tárni a csatornaszakaszok valós méretét, anyagát és hidraulikai jellemzőit [SZ-P-3.]. Ezen valós adatok birtokában elkészíthető Szolnok város szennyvízelvezető hálózatának hidraulikai felülvizsgálata [SZ-P-8.] és a csomópontok kialakításának felülvizsgálata, amelyek rávilágítanak a csatornahálózat problémás helyeire, a lefolyást hátráltató szűk keresztmetszetű szakaszaira, megalapozva ezzel a szükséges hálózati beavatkozások, átalakítások feladatkörét.

Az elmúlt években ismétlődő és a közeljövőben is várható intenzív csapadékok és elöntési eseményeik lehetőséget teremtenek arra, hogy észlelési, mérési adatokat állítsunk elő a csatornahálózat különböző üzemállapotaira [SZ-P-2.] vonatkozóan, amely adatok szakszerű feldolgozás mellett segítséget nyújtanak egy „öntanuló” lefolyás-modellező alkalmazás elkészítéséhez.

Modellezés szükségessége

A megváltozott klimatológiai, beépítettségi, felszínborítottsági, településszerkezeti, demográfiai körülmények és a hálózat állapotának fokozatos romlása miatt a szennyvízelvezető hálózaton beavatkozásokra van szükség. Minden beavatkozás hatással van a csatlakozó hálózati részekre is. A szükséges beavatkozásokat csak a csatornahálózatot, mint egymással összefüggő elemek rendszerét együtt kezelve érdemes megtervezni és kivitelezni. A hálózati beavatkozások jövőbeli hatásának vizsgálatára széleskörűen elfogadott és alkalmazott módszert biztosít a számítógépes modellezés. A jelenlegi műszaki-informatikai feltételek lehetőséget teremtenek a lefolyás modellen alapuló beavatkozás-tervezésre.

A modellezés jogszabályi háttérét a MSZ EN 752-4:2000 magyar nyelvű visszavont és a MSZ EN 16933-2:2018 angol nyelvű érvényes szabványok jelentik. A szabványok szerint meglévő rendszerek elöntéseinek ellenőrzésére egyszerű tapasztalati és hidrológiai eljárások nem, csak

a hidrodinamikai eljárások alkalmazhatók. A hidrodinamikai eljárások jelenleg legpontosabb matematikai hátterét a Saint Venant egyenletek jelentik, melyek megoldásával működik az általunk javasolt SWMM szimulációs szoftver.

Modellépítés

A modellezés első lépéseként a jelenlegi csatornahálózat számítógépes modelljét szükséges felépíteni. A modell felépítése meglehetősen időigényes feladat, a szükséges adatok beszerzését, kinyerését, átalakítását jelenti (Magyar Mérnöki Kamara: Csapadékvíz-gazdálkodás tervezési követelményei, Hogyan tervezzünk városi csapadékelvezető rendszereket, MMK FAP: 201/2019-VVT).

Általánosan az alábbi adatokból lehet felépíteni egy modellt:

- csatornahálózat topológiája (aknák és vezetékek kapcsolatai)
- vezetékek adatai (szelvényalak, szelvényméret, anyag, érdesség)
- aknák adatai (átmérő, bukás, zsomp)
- részvízgyűjtők adatai (hely, alak, felszínborítottság, felszíni tározódás, burkolt felületek aránya, lefolyási tényezők, lejtések)
- terepadatok (magasságok)
- talaj beszivárgási adatok (pl. Horton vagy Green-Ampt modell paraméterei)
- talajvíz adatok (vízszint, vezetékek vízzárósága)
- külső hozzáfolyások/elfolyások adatai
- vízkormányzások (átemelők, bukók, zsilipek stb.) üzemrendje

Az elsődlegesen fontos csatornahálózat adatokat a korábban ismertetett közműnyilvántartási térkép előállításával kell biztosítani. A modell számára minden adatot egységes, digitális formában kell előállítani.

A részvízgyűjtők felszínborítottságára, a lefolyási tényezőkre viszonylag friss felmérési eredményeket szolgáltat az európai nagyvárosokra, így Szolnokra is elkészített és pár évente folyamatosan frissített Urban Atlas. A rendelkezésre álló térkép pontosítását helyismeret alapján el kell végezni. Az egyéb hasonló, modellhez szükséges adatokat (talaj, talajvíz stb.) is be kell szerezni, térinformatikai eszközökkel (összemetszés) a modellben használt részvízgyűjtőkhöz hozzá kell rendelni.

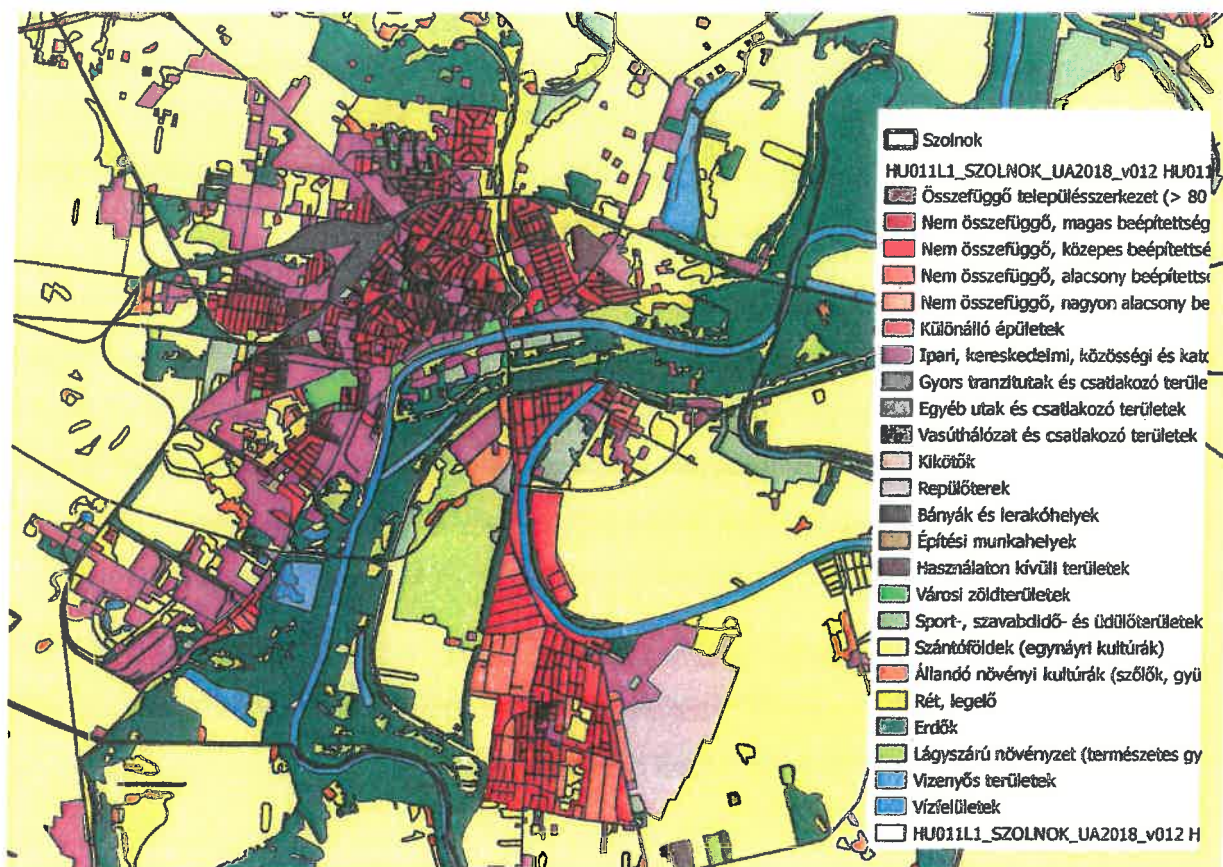

21. ábra Szolnok város felszínborítottsági térképe (Forrás: Urban Atlas 2018.)

Mérések a modell kalibrálásához

A jelenlegi állapot szimulációjának megfelelőségét mérésekkel lehet biztosítani. A csatornahálózati modell fő terhelését a vízgyűjtőre lehulló és az onnan lefolyó csapadék jelenti, melyet csapadékméréssel lehet a modellbe beépíteni. A modellben meg kell adni a szárazidei szennyvízterhelést is, mely az ivóvíz vízfogyasztási és szennyvíztelepre érkező vízhozamokból számítható. A modellben egyes fizikai paraméterek pontosan nem ismertek, ezeket kalibrálni szükséges, ilyen főbb paraméterek a csatorna falának érdessége, a részvízgyűjtők lefolyási, beszivárgási tényezői. A kalibrálás a hálózatban ténylegesen mért és a modell szimulációval számított eredmények összhangba hozását jelenti.

A kalibráláshoz előzetesen becsülhetők a szükséges mérések a nagyobb léptékű vízgyűjtő lehatárolások alapján. A csapadékméréseket kb. 5-10 helyen, áramlási sebesség és vízmélység méréseket kb. 10 helyen kell végezni. A mérési kampányt csapadékos időszakban lehet lefolytatni, annyi ideig, hogy mérve legyen kb. 3 mértékadó csapadékesemény. Ez gyakorlatban 4 hónapos, május-augusztusi mérést szokott jelenteni, ekkor biztosan bekövetkeznek rövidebb, nagyobb intenzitású és hosszabb, kisebb intenzitású csapadékesemények. A műszerek pontos helyét és számát a csatornahálózat és vízgyűjtő területek pontosabb elhelyezkedése ismeretében lehet meghatározni.

A csapadékmérőnek a csatornahálózatot terhelő vízgyűjtő jellemző helyén kell elhelyezkedni. A csapadékmérők területi sűrűségére vonatkozóan nincs magyar szabvány. Az Egyesült Királyságban kiadott előírás (WaPUG, 2002) szerint átlagos domborzati viszonyok esetén 2km^2 -enként szükséges 1 mérőműszer telepítése. Sík területen elég 4km^2 -enként telepíteni. Biztonsági okokból +1 műszerre is szükség van. Telepítési helyként egyébként is biztonságos és környezeti hatásoktól (pl. fák, öntözőberendezések) védett helyett szükséges keresni.

Jelenleg elérhető költségekkel a billenőkanalas elven működő műszerek biztosítják a megfelelő pontosságot, amelyet rendszeres karbantartással (10 naponkénti ellenőrzés, tisztítás) és laborban történő kalibrálással lehet fenntartani.

Rain Gauge Measurement Device

(Original Instruction Manual – German)

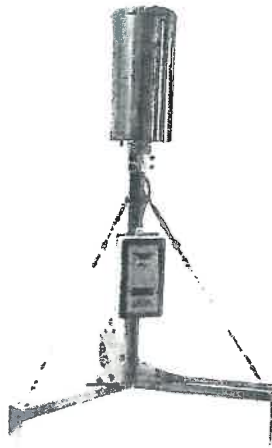

Type RM 200 / 202 and Type RM 200 MC / 202 MC

22. ábra Csapadékmérő műszerek

A műszereket a helyszíni adatrögzítés mellett lehet on-line módon is üzemeltetni, azaz internetes felületen folyamatosan láthatók a mérési adatok:

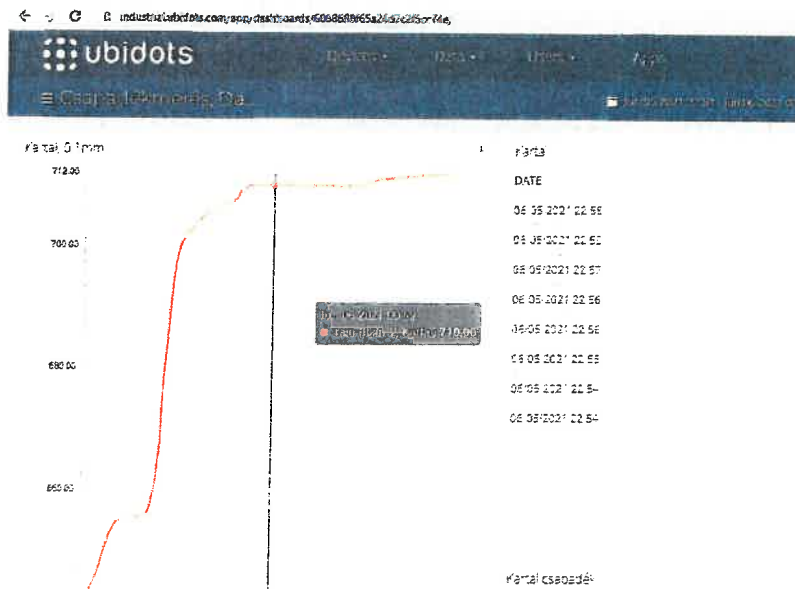

23. ábra Helyszíni adatrögzítés on-line megjelenítése

Az adatok továbbítása mérőműszerekben a legkorszerűbb technológiával történik. A világban manapság ezt a technológiát használják a „smart city” projektekben, mely a mérésekhez legjobban illeszkedő energia- és költségtakarékos, keskeny sáv szélességű, IoT 4G narrowband adatkommunikációt jelenti.

A csapadékmérés esetén kb. 250e Ft/hónap/műszer, az áramlásmérés esetén kb. 500e Ft/hónap/műszer díjjal lehet számolni.

Áramlásmérők

A kalibrálás céljából végzett áramlásmérések a csatornában való lefolyás sebességét, vízmélységét (nyomását), illetve az ezekből számítható vízhozamot adják meg.

Áramlásmérőket a fő gyűjtőkön szükséges elhelyezni. A teljes területre vonatkozóan szükséges mérni, anyagmérleget kell tudni számolni. Redundanciát is érdemes alkalmazni ellenőrzés és adatbiztonság céljából, ezzel is növelve a mérések elfogadhatóságát. A telepítési helyeket csak terepi bejárással lehet pontosan kijelölni. Így lehet a nehezen megközelíthető, nem biztonságos vagy kedvezőtlen áramlási viszonyú telepítési helyszíneket kiszűrni.

Jelenlegi technológiai fejlettség mellett az ultrahangos elven működő sebességmérők alkalmasak leginkább gravitációs csatornában végzett mérésekhez viszont a vízmélységmérők esetében a nyomás alapon működő eszközök alkalmasabbak az ultrahangos mélység mérőknél (pl. uszadék, hullámozás miatt). A sebességmérők pontossága 1% körüli, a vízmélységmérőké ettől 1 nagyságrenddel elmarad. A modellezés céljára 1-2 perces regisztrálási idő elegendő, amely az energiafogyasztás szempontjából is elfogadható.

Zárt csatornában az áramlás (sebesség és vízmélység) mérő szenzorokat a csatorna fenekére célszerű telepíteni. Amennyiben száraz viszonyok között végezhető a telepítés, akkor közvetlenül a fenékre kerülhet az ékszenzort, de ha a vízszint ezt nem teszi lehetővé, akkor egyedi modulokból összerakható tartórudazatra kell rögzíteni a szenzort. Az áramellátás akkumulátorról történik, az adatok memóriakártyára kerülnek rögzítésre. Az adatrögzítés gyakoriságát 1 illetve 2 percre kell beállítani. Az adatok kiolvasása és az akkumulátorok esetleges cseréje 10 naponta szükséges.

A sebesség-vízmélység mérések elvégzésére alkalmazott műszerek lehetnek Nivus PCM Pro (német) és GreyLine Stingray (kanadai), vagy ezekkel egyenértékű kereskedelmi forgalomban beszerezhető más gyártmányok:

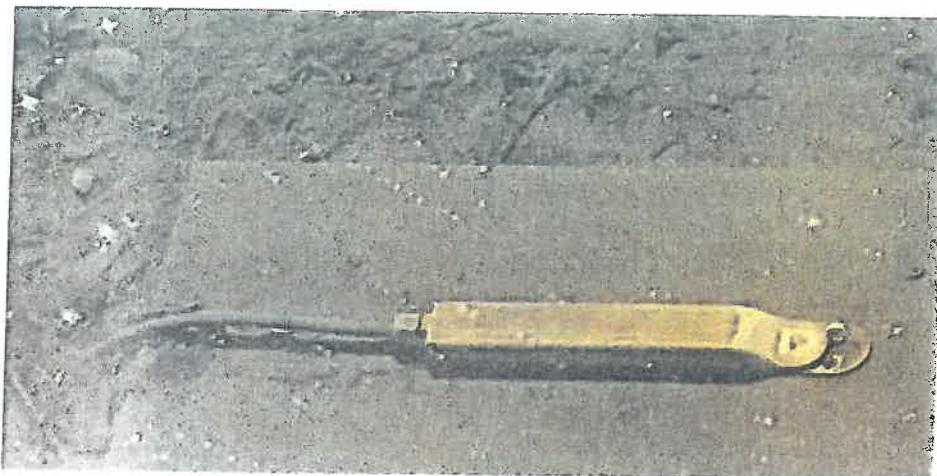

24. ábra Nivus áramlásmérő a csatorna fenékre rögzítve, az iszaptól kiemelve

A sebesség mérő típusa: ultrahangos ékszenzor

A sebességmérés elve: keresztkorreláció, azaz a vízben mozgó szemcsék elmozdulását közvetlen méri, ultrahangos fényképek összehasonlító feldolgozásával:

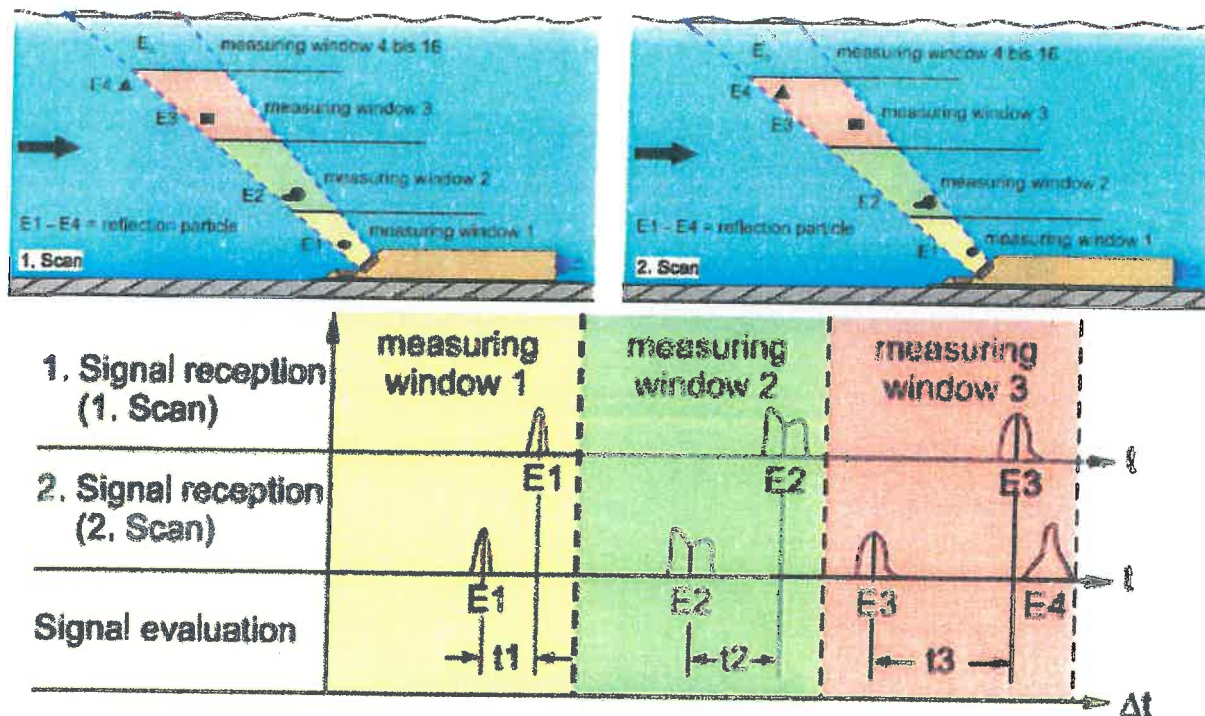

25. ábra Sebességmérés ultrahangos fényképek összehasonlító feldolgozásával

A vízmélység szenzor típusa: nyomás szenzorral



26. ábra GreyLine StingRay áramlás mérő műszer a nagy átmérőjű csatorna fenekére rögzítve

A sebesség mérő típusa: ultrahangos ékszenzor.

A sebességmérés elve: Doppler, azaz minél gyorsabb a vízzel mozgó szemcse, annál magasabb a visszaverődési frekvencia:

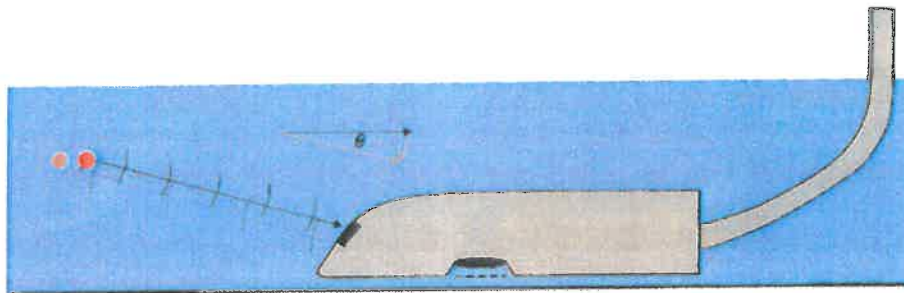

27. ábra Ultrahangos sebességmérés elvi vázlata

A vízmélység mérés típusa: ultrahangos szenzor, vízfelszínről visszaverődés ideje alapján.

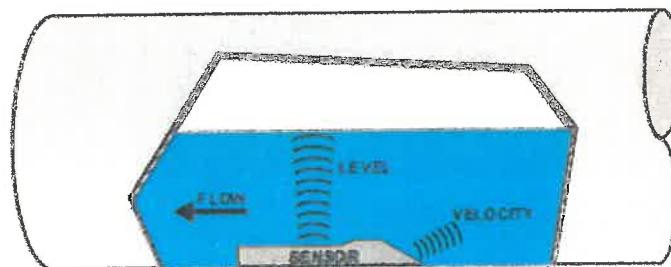

28. ábra Ultrahangos vízmélység mérés

Áramfelvétel mérő

Csapadékvíz átemelők vízhozam adatsora általában nem áll rendelkezésre, ezért az átemelő szivattyúk működését áramfelvételük mérésével és regisztrálásával lehet számszerűsíteni. Az adatregisztrálással kibővített lakatfogót a betápláló váltóáramú vezetékre megbontás nélkül lehet csatlakoztatni. Az áramellátást elemek biztosítják. Az adatrögzítés gyakoriságát 1 percre kell beállítani. Az adatok bluetooth rendszerű kiolvasását és az elemek cseréjét kb. 10 naponta kell elvégezni.

Áramfelvétel mérő típusa: Fluke AC True RMS lakatfogós multiméter hajlékony mérőfejjel



29. ábra Áramfelvétel mérő

Vízmélység mérés

Amennyiben a modellhez (vagy esetleg a későbbiekben a vízkormányzás vezérléséhez) vízszintek mérése szükséges, azt levegő-víznyomás különbség alapú szenzorok telepítésével lehet megoldani. A regisztrálás a szenzorba beépített regisztrálóval vagy 4-20mA logger telepítésével történik. Az adatrögzítés gyakoriságát 1 percre kell beállítani. Az adatok USB rendszerű kiolvasását kb. 10 naponta kell elvégezni.

Vízmélység mérő típusa: DATAQUA DA-S-LRB digitális folyadékszint és hőmérséklet regisztráló



30. ábra Digitális folyadékszint és hőmérséklet regisztráló

Adat regisztráló típusa: BSIDE BDA01 Portable DC Current USB Data Logger

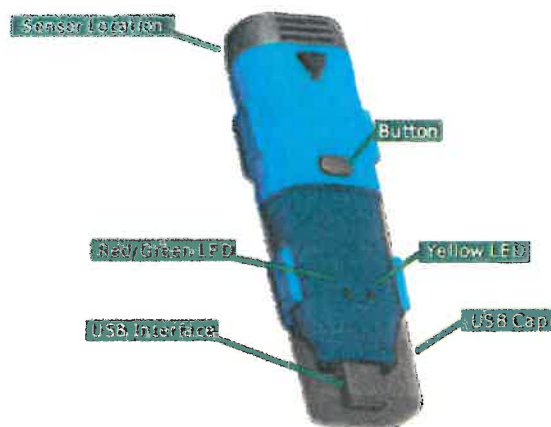

31. ábra Adat regisztráló

Modellezés ütemezése

A méréseket a projekt elején érdemes elkezdni, hogy megfelelő számú csapadékesemény álljon rendelkezésre. A modell geometriai adatainak beépítését is rögtön a projekt elején célszerű megkezdeni. A modellépítés során bizonytalanak, gyanúsak minősített adatok pótlása helyszíni mérésekkel biztosítható. A mérési és modellépítési munkafolyamatot célszerű párhuzamosan végezni.

A modellező szoftver bemutatása

A modellvizsgálatot az Amerikai Környezetvédelmi Ügynökség (EPA) által kiadott, folyamatos fejlesztés alatt álló modelljével, a Storm Water Management Model (SWMM) nevű programmal mutatjuk be, de rendelkezésre állnak más, jórészt térítés ellenében használható alkalmazások is.

Az SWMM program a fejlesztés állami finanszírozásának köszönhetően ingyenesen letölthető, tetszőleges feladatra használható. Azaz a modell átadása mellett a modellező szoftver is megmarad a megrendelőnél.

Az SWMM a világon az egyik legelterjedtebben használt program, nyílt forráskódjának köszönhetően lehetővé teszi tetszőleges fejlesztések beépítését. Az SWMM felhasználói, fejlesztői támogatottsága (súgó, leírás, fórum stb.) kiemelkedően jó. Egyszerűbben használható, mint a konkurens programok⁶. Számítási motorja a konkurens kereskedelmi és ingyenes programokhoz hasonló eredményeket szolgáltat. Ennek részletesebb összehasonlító vizsgálatára a szakirodalomban több eredményt is közöltek⁷. Minden vízgyűjtő és hálózati modell tekintetében megállapítható, hogy a konkurens szoftverek hasonlóak műszaki teljesítmény, képességek és megbízhatóság tekintetében. Jelentősebb különbségek a felhasználói felület és az adatkezelés tekintetében vannak.

Az SWMM egydimenziós csatorna-szimulációs szoftver az időjárás és vízgyűjtő adatok, a hálózat morfológiája, illetve modellparaméterek alapján a dinamikus árhullámkép gyors és stabil számításával határozza meg a vízelvezető rendszeren áthaladó térfogatáramokat, szinteket, valamint ebből következően a felszíni lefolyást, a beszivárgás mértékét, valamint a terepi előntések idősorait. Ezt a modellt használja az Autodesk által fejlesztett Storm and Sanitary Analysis (SSA) program is, ami a Civil 3D részeként telepíthető és kompatibilis az SWMM-mel.

Az SWMM hidrodinamikai, vagyis hálózati modellje két részből áll. Az első egy gráfelméleten alapuló modell, amely az elemek (vezetékek, árkok, műtárgyak, stb.) kapcsolódását írja le, illetve egy a fizikai jelenségeket, mint egydimenziós áramlást leíró Saint-Venant egyenleteken alapszik, az utóbbiak a következők:

⁶ (Mouse/Mike Urban, InfoWorks, WinDAP, Kanal++, StormCAD)

⁷ (Lockie: Catchment modelling using SWMM, 2009; Minnesota Stormwater Manual, 2020; Urban Storm Water Management Manual For Malaysia, 2001)

A folytonossági egyenlet:

$$\frac{\partial A}{\partial t} + \frac{\partial Q}{\partial x} = 0$$

A momentum egyenlet:

$$\frac{\partial Q}{\partial t} + \frac{\partial(Q^2 / A)}{\partial x} + gA \frac{\partial H}{\partial x} + gAS_f + gAh_L = 0$$

ahol:

x : távolság a vezeték mentén, m,

t : idő, s,

A : nedvesített keresztmetszeti felület, m²,

Q : vízhozam, m³/s,

H : víznyomás magasság (geodetikus és hidrosztatikus nyomásmagasság összege), m,

S_f : egység hosszra vonatkozó, súrlódásból származó víznyomás magasság veszteség a vezeték mentén,

h_L : egység hosszra vonatkozó helyi veszteség a vezeték mentén,

g : gravitációs gyorsulási állandó, m/s².

A csatornahálózat csomópontjainak és vezetékeinek kapcsolatát a következő folytonossági egyenlet biztosítja:

$$\frac{\partial H}{\partial t} = \frac{\sum_{i=1}^n Q_{vez}}{A_{csp} + \sum_{i=1}^n A_{vez}}$$

ahol:

$\frac{\partial H}{\partial t}$: a csomóponti víznyomás magasság időbeli változása, m/s,

$\sum_{i=1}^n Q_{vez}$: a csomópontba érkező és onnan elfolyó vízhozamok előjeles összege, m³/s,

A_{csp} : a csomóponti felszíni terület, m²

$\sum_{i=1}^n A_{vez} :$ a csomóponthoz kapcsolódó vezetékben a vízfelszín területe, m^2 ,

$i:$ a csomóponthoz csatlakozó vezeték index jele

$n:$ a csomóponthoz csatlakozó vezeték száma.

A képletben szereplő mennyiségeket az SWMM csomópont és vezeték kapcsolatainak ábrája szemlélteti.

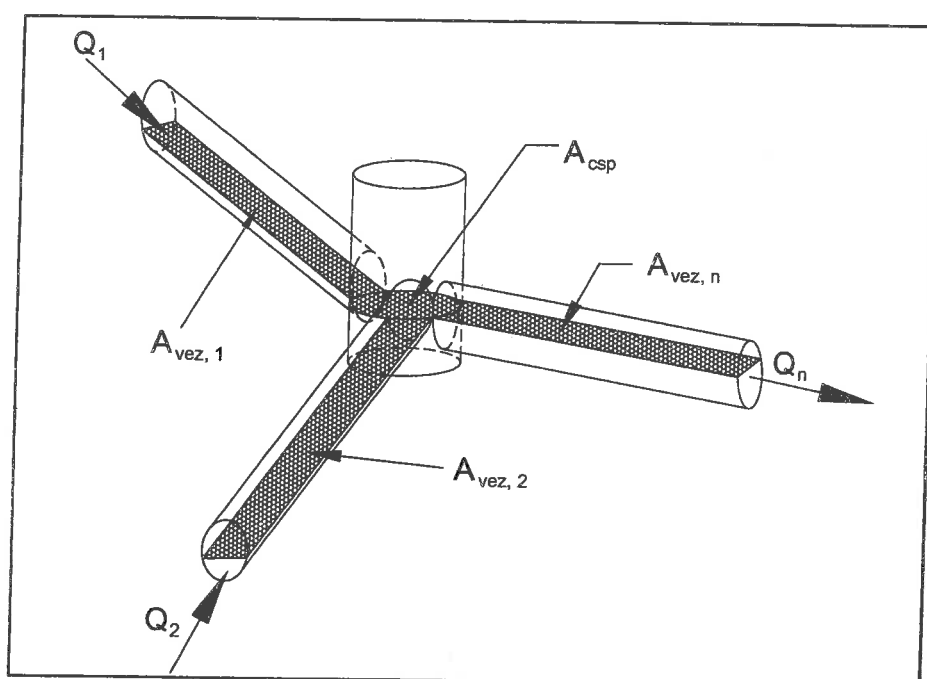

32. ábra SWMM csomópont és vezeték kapcsolatainak ábrája

Az alapegyenletekre a véges differenciák módszerét alkalmazva határozza meg az SWMM a csomóponti nyomásmagasságokat és a vezeték vízhozamokat. A $t+\Delta t$ időpontban a nyomásmagasságok és vízhozamok a t időpontbeli ismert értékekből számíthatók.

Mind a számítási motor teljesítménye, mind az egyszerűen használható megjelenítő felület a program gyors működését eredményezi.

Beavatkozások tervezése

A modell elsődleges felhasználását a szükséges beavatkozások megtervezése jelenti. A kalibrált modell már elegendő és megbízható információt biztosít a tervezéshez. A

beavatkozások helye és mértéke (pl. átmérő, lejtés) alapján különböző változatokat lehet kidolgozni és szimulációs futtatásokkal ellenőrizni.

A csapadék terhelések beállításakor figyelembe kell venni a klímaváltozás hatását is. Követve az OVF, Magyar Mérnöki Kamara, OMSZ 2021-ben kiadott ajánlását, célszerű a legközelebbi mérőállomások utóbbi 20 év adatai alapján előállított csapadék intenzitás függvényeit használni. Elő kell állítani a 10 perces, 30 perces és 60 perces időtartamhoz tartozó csapadék intenzitások alapján a dinamikus (háromszög alakú) csapadékterheléseket. Mindegyik terhelésre el kell végezni a szimulációs futtatásokat és kiválasztani a mértékadónak bizonyulót.

A szimulációs eredményeket meg lehet jeleníteni térképes formában. Lehet előállítani pl. kapacitás helyszínrajzot, felszíni elöntéseket és vezetékelteltségeket, akár ezeket együtt megjelenítve.



33. ábra Szimulációs eredmények megjelenítése

A szimulációs eredményeket akár egy adott időpontra, akár animáció szerűen is meg lehet jeleníteni, például tetszőleges helyen hossz-szelvényt kijelölve. A kapacitás hossz-szelvényen látható a vezeték kihasználtsága és akár nyomás alá kerülés is vizsgálható.

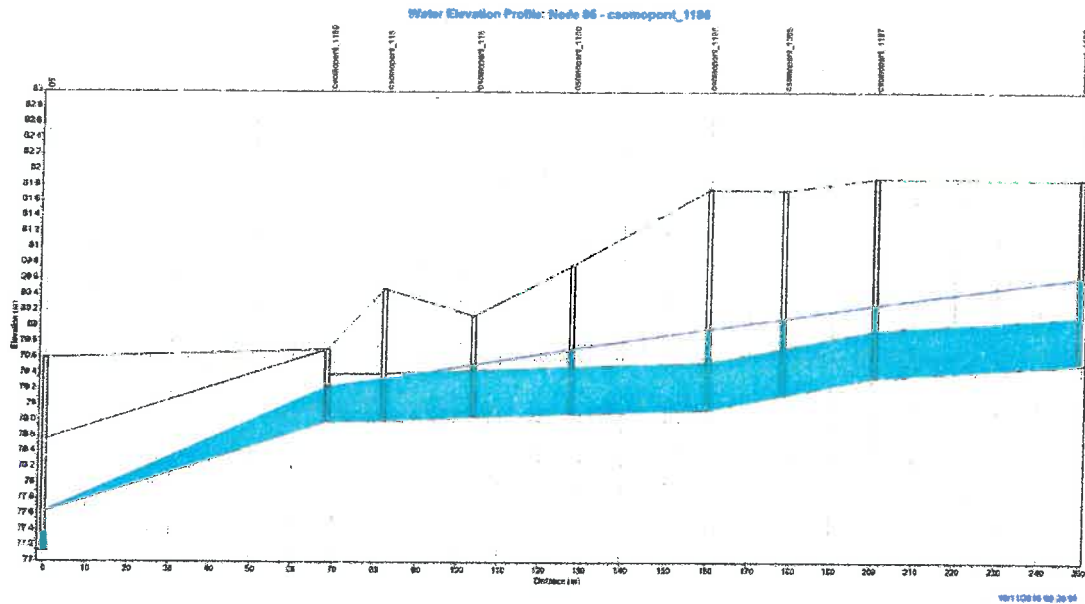

34. ábra Kapacitás hossz-szelvény megjelenítése

Természetesen idősorokat is meg lehet jeleníteni pl. a kifolyási pontokra, vízhozamokra, vízszintekre.

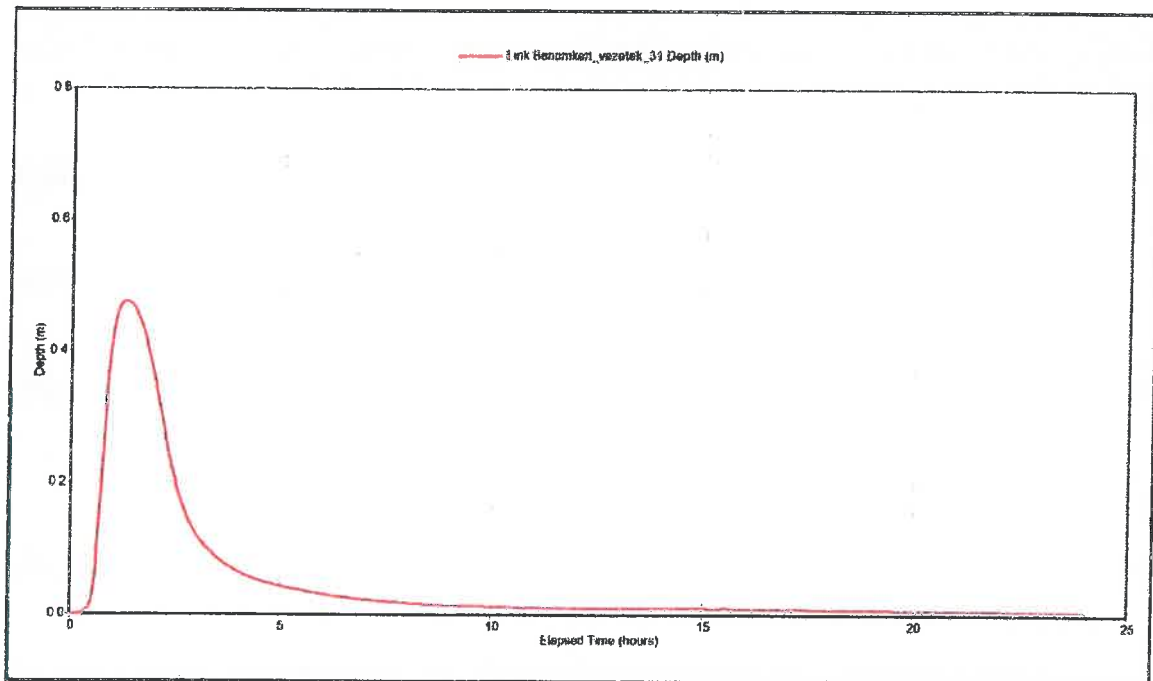

35. ábra Idősorok megjelenítése

Felszíni elöntések esetén az egydimenziós EPA SWMM számolni tudja a kiöntések mértékét, időtartamát. Meg lehet adni az elöntési terület lehetséges területét. A felszíni elöntéskor

megadható, hogy az aknán át a felszínre kifolyt víz az árhullám levonulása után visszafolyjon az aknán keresztül a csatornába.

Elérhető olyan SWMM kiegészítés, mellyel a felszíni elöntés 2D-ben is szimulálható, de ehhez nagy pontosságú terepmodell felmérése szükséges. Az útburkolat, járdaszigetek, útszegélyek, egyéb felszíni lefolyást irányító mesterséges és természetes tereptárgyak felvétele jellemzően lézer szkenneléses technológiával történik, mivel cm nagyságrendű pontossága szükséges a felszínen történő 2D áramlás modellezéséhez. A lézer szkenneres felmérés jelenleg meglehetősen költséges, a felszíni kiöntések lokális mértékének meghatározása 1D módszerrel általában elegendő a beavatkozások megtervezéséhez.

Modell egyéb felhasználása

Kalibrálatlan modellel (azaz mérések nélkül) csak korlátozottan használhatók a szimulációs eredmények. A vízgyűjtők és a csatornahálózat szabad, kalibrálatlan paramétereiben rejlő hibák az eredményekben is jelentkeznek, akár összeadódva is. A modellező mérnök felelőssége, hogy a lehetséges eltérésekre felhívja a figyelmet.

Kalibrált modell esetén pl. a következő kérdésekre lehet választ kapni a modellel végzett szimulációs futtatásokkal:

1. Adott csapadékesemény hatására hol és milyen mértékű nyomás alá kerülés, felszíni elöntés várható a csatornahálózatban?
2. Milyen visszatérésű idejű csapadékesemény esetén várható a rendszerben nyomás alá kerülés, felszíni elöntés?
3. Adott beavatkozás (átépítés, átkötés stb.) esetén milyen hidraulikai paraméterek (sebesség, vízhozam, vízmélység) alakulnak ki a hálózatban?
4. Milyen tartózkodási idők vannak egy csatornahálózatban?
5. Milyen következményei vannak egy vízkormányzási (átemelő, bukó, zsilip stb.) üzemrend változtatásnak?
6. A meglévő hálózat kapacitása milyen feltételekkel elegendő egy újabb fejlesztési terület rákötésére?

Észleelő - figyelmeztető - előrejelző rendszer

A telepített mérőeszközök meghagyásával, esetleg egyszerű vízszintérzékelők telepítésével észleelő – figyelmeztető - előrejelző rendszer („Smart city”) működtethető. A rendszer célja, hogy a csapadékvíz elöntési veszélyeket minimalizálja, az okozott anyagi és személyi károkat csökkentse. A kifejlesztendő rendszer alapvetően a meglévő infrastruktúrát, technológiákat hasznosítja, azok működését összefogva, optimalizálva.

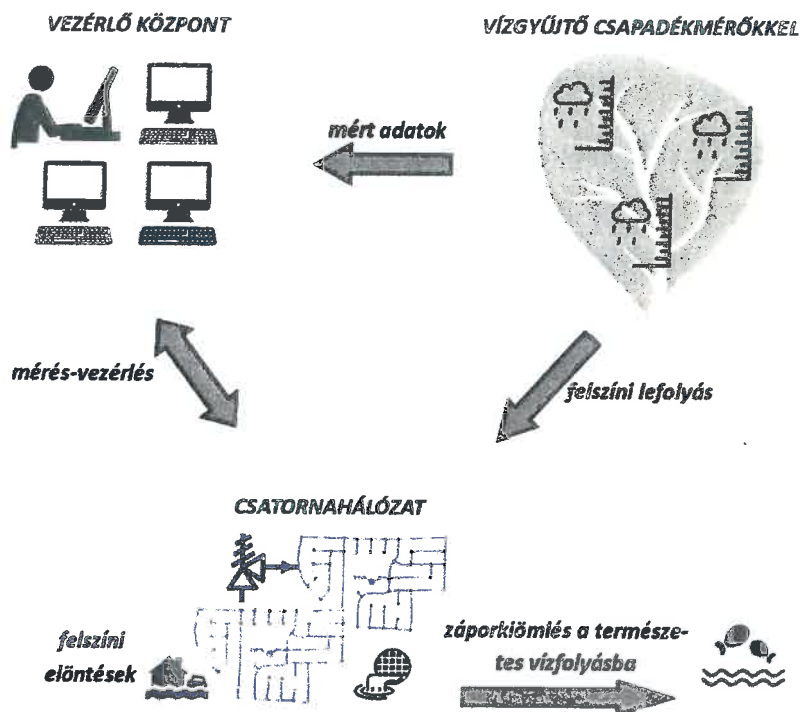

36. ábra Észleelő – figyelmeztető - előrejelző rendszer vázlatja

A csapadék elöntési veszély észlelését a szenzorok hálózatából beérkező mérési adatok alapozzák meg. A csatornahálózat vízgyűjtőjére leesett csapadék mennyiségét, intenzitását csapadékmérők szolgáltatják. A meglévő és esetlegesen telepítésre kerülő földi online csapadékmérő műszerek mellett, a szükséges területi sűrűséget érdemes a meglévő mobil-átjátszó állomások jelerősség csökkenésén alapuló csapadék intenzitás mérésével elérni. A természetes vizek és az azokhoz kapcsolódó csapadékcatornák online vízállás-vízhozam adatait meglévő és telepített szenzorok mérik.

Az elkészített csatornahálózati modell a csapadék szenzorok adataiból számolni tudja a csatornahálózatban kialakuló árhullám hatására kialakuló vízszinteket időben előre. Így

figyelmeztetések készíthetők a település kritikus pontjaira. Az előrejelzett árhullám alapján vízkormányzást (elzárás, zsilip, szűkítő, záporkiömlő, tározó stb.) állíthat be a csatornahálózat üzemeltetője. Automatikus vízkormányzást is vezérelhet a rendszer, amennyiben ezek a szabályok előre megfogalmazhatók és távműködtetésre lehetőség van.

Az észlelő-előrejelző rendszer összeköthető az esetleg meglévő elektronikus rendszerekkel pl. SCADA vezérlő rendszerrel, adatbázissal, nyilvántartással. A rendszer folyamatosan javítható a tanuló funkciója segítségével, a már megtörtént csapadékesemények és azok hatásának beépítésével.

Lokális területi elöntések okainak vizsgálata

Szolnok város települési vízgazdálkodási koncepciója összeállítása során a feltárt információk megerősítették, hogy a jelenleg legnagyobb lakossági figyelmet indukáló problémahalmazt [SZ-P-5.] jelentő felszíni elöntések helyszínei csak a teljes csatornahálózat problémáinak megjelenési pontjai, mivel a problémák oka nem lokálisan keresendő, hanem egy átfogó elemzés (modellezés) eredményeként lesz orvosolható.

Ennek megfelelően a Meder utca és a Pozsonyi úti aluljáró elöntési problémáira nem fogalmazható meg egyedi koncepció, fejlesztési javaslat, azokat csak a teljes egyesített csatornahálózat problémáinak megoldásával együtt lehet kezelni.

Belvárosi egyesített csatornahálózat tehermentesítésének lehetőségei

Az egyesített csatornahálózat lefolyás-modellezése alapján megállapított terhelések és az elégtelen átbocsátási kapacitású szelvények elhelyezkedése alapján mérnöki döntést igényel, hogy milyen műszaki beavatkozásokra, meglévő létesítmények átépítésére (pl. csomóponti akna átépítés, szelvénybővítés), új létesítmények építésére (pl. tehermentesítő csatorna, záportározó) van szükség a meglévő csapadékvíz és szennyvíz terhelés biztonságos elvezetésére, esetleg elegendő lehet a belvárosi egyesített csatornahálózatra csatlakozó városrészekről érkező csapadékvíz mennyiségek visszatartása [SZ-P-4.] és adott városrészben történő hasznosítása is.

A csatlakozó városrészek csapadékvíz visszatartása szempontjából szóba jöhet a Zagyván túli területek (Tallin városrész és Scheftsik-telep) és a Bartók B. utca térségének egyesített csatornahálózatainak szétválasztása és a csapadékvíz helyben történő hasznosítása, esetleg a Zagyva folyó és a térségben lévő belvízcsatornák igénybevételeivel az elvezetése. A

tehermentesítés szempontjából fontos területek még a Pletykafalu és Partoskápolna városrészek, mivel itt elválasztott rendszerű csatornahálózatok üzemelnek, de mindkét rendszer befogadója a Budapest – Debrecen vasútvonal keresztezését követően a Véső úti főgyűjtő, így gyakorlatilag a csapadékvíz és a szennyvíz egyaránt terheli a belvárosi egyesített csatornahálózatot. A helyben történő hasznosítás megoldásánál [SZ-P-9.] minden városrész esetében előtérbe kell helyezni a zöld-kék infrastruktúra elemeinek alkalmazását, mivel a terület vízháztartásának egyensúlyában nem csak a káros vizek elvezetése, hanem a vízhiányos időszakban a vízpótlás igénye is nagyon fontos szerepet játszik. Amint a 4.3.3. fejezetben már említésre került, a $H \leq 20\text{mm}$ magasságú csapadékoknál a zöld infrastruktúra elemeinek alkalmazása a célravezető, amelyekkel megvalósítható a visszatartás, beszívárogatás útján a csapadékvíz hasznosítás. Ennél nagyobb csapadékmennyiség esetére biztosítani kell a szürkeinfrastruktúra elemeivel a csapadékvíz többlet biztonságos elvezetését.

Fejlesztési javaslat a Szolnok Kistérségi Szennyvízcsatorna-rendszer éghajlatváltozás kihívásainak történő megfeleltetése érdekében:

A fejlesztés első lépése, hogy a szennyvízelvezető hálózat jelenlegi állapotáról, a csatornaszakaszok pontos csőanyag és átmérő adatairól, a csomóponti aknák, átemelő, és egyéb létesítmények helyéről és kialakításáról, a nyomóvezetékek és szerelvényeik adatairól pontos nyilvántartást kell előállítani. A szolgáltató birtokában lévő papír alapú nyilvántartási térképek digitális feldolgozása, adattartalmának aktualizálása évtizedek óta elmaradt, ezért a fejlesztés tervezése során az elavult, pontatlan adatokra nem lehet támaszkodni. A hiányzó digitális közmű nyilvántartási térkép elkészítéséhez szükség van a meglévő adatok ellenőrzésére, a szükséges helyszínrajzi és magassági kiegészítő felmérési munkák elvégzésére, valamint az adatok feldolgozására és feltüntetésére a hivatalos ingatlan-nyilvántartási térképi állományra. Az elkészült térképi állománynak tartalmi és formai tekintetben is meg kell felelnie az egységes elektronikus közműnyilvántartásról szóló 324/2013. (VIII. 29.) Korm. rendelet követelményeinek.

Az aktualizált, ellenőrzött csatornahálózati térképi nyilvántartás alapot biztosít a szennyvízcsatorna hálózat hidraulikai felülvizsgálatához és a lefolyási modell kialakításához.

A lefolyási modellezéshez ki kell alakítani a szükséges sűrűségű csapadékvíz észlelő állomások hálózatát, valamint a csatornahálózat mértékadó pontjain el kell helyezni a vízsebesség és vízmélység mérő műszereket és mindezek mérési adatátviteli rendszerét.

A projekt első fázisában ki kell alakítani a csatornahálózat fizikai modelljét, le kell folytatni a telepített műszerek segítségével a legalább 3 mértékadó csapadékeseményt magába foglaló mérési folyamatot (kb. 4 hónap), valamint el kell végezni a rendszer kalibrálását, vagyis a hálózatban ténylegesen mért és a modell szimulációval számított eredmények összehangba hozását.

A modell elsődleges felhasználását a szükséges beavatkozások megtervezése jelenti. A kalibrált modell már elegendő és megbízható információt biztosít a tervezéshez. A beavatkozások helye és mértéke (pl. átmérő, lejtés) alapján különböző változatokat lehet kidolgozni és szimulációs futtatásokkal ellenőrizni. A projekt második fázisában a modell által biztosított információk alapján el kell készíteni a szükséges beavatkozások tervezési programját, amely tervezési és megvalósítási ütemezéséről a beruházónak szükséges döntenie. A tervezési programban szerepeltetni kell:

- A.) a belvárosi egyesített csatornahálózat átalakításának, korszerűsítésének, új létesítményeinek felsorolását és szükséges tervezési feladatait
- B.) a belvárosi egyesített csatornahálózat tehermentesítésére (egyesített csatornák szétválasztására, vízvisszatartásra, beszivárogtatásra, hasznosításra) vonatkozó létesítmények felsorolását és szükséges tervezési feladatait
- C.) a kalibrált modell későbbi üzemeltetési, projekttervezési célú hasznosítására vonatkozó feladatok listáját.

A döntést követően kerülhet sor a tervezési programban jóváhagyott létesítmények engedélyes és kiviteli terveinek elkészítésére.

6.2.2. Agglomerációs rendszeroptimalizáció

Szolnok város csatornahálózatára több irányból is szennyvíz távvezetékek kapcsolódnak, melyek nem közvetlenül a szennyvíztisztítóba csatlakoznak, hanem a csatornahálózat legközelebbi, megfelelő befogadó keresztmetszettel rendelkező pontjára vezetik a nagy távolságból szállított szennyvizet. Ennek következtében a befogadó pont alatti csatornaszakaszokon többletterhelést [SZ-P-10.] okoznak, a berothadt szennyvíz agresszív hatása miatt a befogadó csatorna anyagát korróziós hatás éri [SZ-P-11.], valamint a befogadási pont környezetében kellemetlen szaghatás [SZ-P-12.] alakul ki. Ezeknek a kedvezőtlen hatásoknak a megszüntetésére több megoldás is kínálkozik.

- A kénhidrogén képződésének gátlása
- Tartózkodási idő csökkentése a vezetékhálózatban
- Az agglomerációs csatlakozási pontok felülvizsgálata

A kedvezőtlen hatások kizárása érdekében igazán kedvező eredményt a megoldások együttes alkalmazásával lehet elérni.

A korróziós hatás a települési végátemelők és az agglomerációs szennyvízszállításban részt vevő közbenső átemelők és csatornák műszaki állapotára [SZ-P-7.] is jelentős veszélyt jelent. A 90-es években épült agglomerációs létesítmények műszaki állapota és energetikai határfoka [SZ-P-6.] is szükségessé teszi az agglomerációs rendszeroptimalizációt.

A kénhidrogén képződésének gátlása

A hosszú és kis esésű kommunális szennyvízelvezető rendszerekben jelentős a tartózkodási idő és különösen a nyári hónapokban a hőmérséklet következtében kellemetlen szaghatás lép fel. A szag keletkezésének alapvető oka⁸, hogy a csatornahálózat vezetékeiben, aknáiban és átemelőiben elindul a szennyvizek biológiailag jól bontható részének lebontása, amit a csőfalon megtelepedő és az üledékként előforduló mikroorganizmusok végeznek. A megfelelő mennyiségű oxigén hiányában anaerob lebontás és ez által a bűzös és korrozív anyagok képződése folyik. A szennyvízbeli bűzképződés foka és intenzitása alapvetően függ a tartózkodási időtől és a szennyvíz hőfokától ill. a biológiai lebontást végző mikroorganizmusok mennyiségétől. Az anaerobitás fokának növekedésével először általában intenzív és kellemetlen szagú anyagcseretermékek, pl. szerves savak keletkeznek, a bomlás előrehaladása nyomán pedig megjelennek azok a vegyületek - mindenekelőtt a kénhidrogén (H₂S) - melyek már viszonylag kis koncentrációban is különlegesen penetráns bűzt keltenek. A kénhidrogént – oxigén hiányában - ún. szulfátredukáló mikroorganizmusok termelik. Figyelembe véve azt, hogy a kénhidrogén szagküszöb értéke igen alacsony (< 1 ppb), a környező lakosság bűzérzete még a nagymértékű felhígulás után is erőteljesen jelentkezhet. A kénhidrogén korróziós tulajdonsága abból adódik, hogy a vízzel nem - vagy csak időlegesen - borított felületeken a levegő oxigénjének felhasználásával - részben baktériumok, részben kémiai reakciók nyomán - a kénhidrogénből kénsav keletkezik, igen nagy helyi koncentrációban. Ez a tömény kénsav mind a beton, mind a vasszerkezetek állagának

⁸ UNICHEM Kft. Technológiák a víz-és szennyvíztisztításban

rohamos romlását eredményezi. A szennyvíz csatornarendszerekben történő berothadása világszerte felmerülő probléma, aminek megoldására számos, elveiben különböző eljárást dolgoztak ki és alkalmaztak. Ezek a módszerek alapvetően különböznek abban, hogy csupán a bűzérzet mérséklését célozzák-e meg fedő szag alkalmazásával, vagy az anaerob rothadás alapvető meggátlására szolgálnak. A szagképződés megakadályozását el lehet érni nitrát-vegyületek adagolásával, melynek előnye más eljárásokkal szemben az, hogy az adott rendszer igényeinek megfelelően adagolható. A kénhidrogén-mentes csatornahálózatban és a szennyvíztisztító telepen nem alakul ki a betonműtárgyak korróziója. A nitrát-vegyületek adagolását nagyobb rendszer esetén a szennyvíz összetételétől, és a hálózat sajátosságaitól függő hőmérsékletéről vezérelt automatizált adagolórendszer végzi.

További lehetőséget teremt a szállítási útvonalon a szennyvíz levegőztetése, oxigén bevitele, amely a kénhidrogén képződés egyik feltételének az anaerob közeg kialakulásának megakadályozását segíti.

Ezek a megoldások lehetőséget kínálnak a korrózió és a szaghatás elhárításában, de nem nyújtanak megoldást a befogadó hálózat többletterhelése esetében.

A tartózkodási idő csökkentése a vezetékhálózatban

A szennyvízelvezető hálózatok méretezésénél elsődleges szempont, hogy a szennyvíz a keletkezés helyétől elindulva 4-6 óra alatt érjen be a szennyvíztisztító telep fogadó műtárgyába, mert ennyi idő alatt nem indul el a szennyvíz berothadása és a kénhidrogén termelődése. Ez az elvárás a kisebb gravitációs rendszerek esetében általában teljesíthető, de a nagy távolságból érkező nyomás alatti vezetékek esetében már nem feltétlenül teljesül a feltétel. Ezt a helyzetet tovább rontja, hogy a szennyvíz kibocsátási szokások következtében vannak olyan napszakok (általában éjjel), amikor a kibocsátott szennyvíz mennyisége minimális. A nyomás alatti rendszerekben a szennyvíz továbbítása megfelelő mennyiség elérése esetén történik meg, amikor az átemelőben a szintkapcsoló elindítja a szivattyút, de kis mennyiség esetén ezt követően nem az átemelőben, hanem a nyomóvezetékben fog állni a szennyvíz. A rendszerek tervezése esetében alkalmazható az a megoldás, hogy a kis terhelésű időszakokban időkapcsoló indítja a szennyvízátemelőt és teljesen leüríti az átemelő szívóterét. Ez a megoldás javít a helyzeten, de csak kis mértékben csökkenti a tartózkodási időt. További lehetőség a tartózkodási idő csökkentésére, hogy a szállítási hosszt kell csökkenteni, de erre a gyakorlatban érdemi lehetőség kevés kínálkozik.

Az agglomerációs rendszer működését és a tartózkodási idő csökkentését nagymértékben segíti, ha a települési végátemelők és a szennyvíz továbbításában szerepet játszó közbenső átemelők folyamatirányítását összekapcsolva, a rendszerek automatizálásával és a távfelügyelet kialakításával, központilag irányított, optimalizált szennyvízelvezetést alakítanak ki. A rendszer üzembiztonságát fokozza, ha az egyes átemelőknél alternatív energiaellátást alakítanak ki. A feltételek rendelkezésre állása esetén célszerű kiegészítő energiaellátó rendszer (pl. napenergia hasznosítása) létesítése is.

A tartózkodási idő csökkentése lehetőséget kínál a korrózió és a szaghatás elhárításában, de nem nyújt megoldást a befogadó hálózat többletterhelése esetében.

Az agglomerációs csatlakozási pontok felülvizsgálata

A Szolnok Kistérségi Szennyvízcsatorna-rendszerbe tartozó agglomerációs települések nyomóvezetéken keresztül juttatják el a településeken összegyűjtött szennyvizet a Szolnok városi csatornahálózatba. Az ÉNY-i településcsoport (Újszász, Szászberek, Zagyvarékas, valamint a TRV Zrt. üzemeltetésében lévő Jászsalsószentgyörgy szennyvize a Delta utca átemelőbe érkezik. A településcsoport szennyvíz távvezetékébe csatlakozik az É-i irányból érkező, a TRV Zrt. üzemeltetésében lévő Besenyszög település szennyvize, amely szintén a Delta utca átemelőt terheli. A Delta utcai átemelőből a Szolnok Belvárosi egyesített csatornahálózat gravitációs csatornáin jut el a szennyvíz a DN2200 mm-es Mártírok úti főgyűjtőbe, majd végighaladva a Tószegi úton, a rendszer végátemelője továbbítja a szennyvíztisztítóba.

A D-i településcsoport (Rákóczifalva és Rákócziújfalú) irányából érkező szennyvíz a szandaszőlősi csatornahálózatba csatlakozik, ahonnan a Simon F. utcai (egykori Gorkij utca) átemelő továbbítja a Szent István híd K-i oldalán, az árvédelmi töltésen kívül elhelyezkedő Tisza balparti végátemelőbe. Ide csatlakozik a K-i irányból érkező, a TRV Zrt. üzemeltetésében lévő Szajol és Tiszapüspöki települések szennyvize is. A balparti végátemelőből a szennyvíz a Tisza folyó keresztezésével nyomóvezetéken jut a szennyvíztisztító telepre. A DNY-i településcsoport TRV Zrt. üzemeltetésében lévő Tószeg, Tiszavárkony, Vezseny, Tiszajenő településeinek szennyvize nyomóvezetéken csatlakozik az egyesített csatornahálózat főgyűjtőjének végátemelő előtti szakaszába.

A Tószegi úti DN2200 vasbeton főgyűjtő végátemelő előtti szakasza már tíz évvel ezelőtt is kritikus állapotban volt a nagyon jelentős mértékű betonkorrózió miatt, amely állapot az eltelt időben tovább romlott. A jelenlegi állapot, az agglomerációs településekről szállított, erősen agresszív hatású berothadt szennyvíz bevezetése az egyesített csatornahálózatba, nem tartható fenn, ezért el kell végezni az agglomerációs csatlakozási pontok felülvizsgálatát és meg kell vizsgálni a nyomóvezetékek közvetlen szennyvíztisztító telepre történő csatlakoztatásának lehetőségét.

Fejlesztési javaslat a Szolnok Kistérségi Szennyvízcsatorna-rendszer agglomerációs rendszeroptimalizációja érdekében:

A Szolnok város agglomerációs településein 20-30 éve kiépített szennyvízelvezető hálózatok az építés időszakában érvényes projektátviteli és üzemeltetési elvek alapján kerültek megtervezésre, így a hálózatra csatlakoznak olyan települések is, amelyekről a szennyvíztisztító teleptől mért távolságuk miatt a szennyvíz már rossz minőségben érkezik meg a szolnoki csatornahálózatba, amely mind a hálózaton, mind a szennyvíztisztítási technológiában üzemeltetési problémákat eredményez. Ezeknek a kedvezőtlen hatásoknak az elhárítása érdekében szükséges az agglomerációs szennyvízelvezető rendszer optimalizációja.

Elsődleges feladatként a teljes rendszer hidraulikai felülvizsgálatát kell elvégezni, figyelembe véve a jelenlegi üzemeltetési adottságokat, az érintett települések fejlesztési terveiből adódó várható szennyvíz kibocsátási (mennyiségi és minőségi) adatokat. Meg kell vizsgálni, hogy a várható szennyvízmennyiség milyen nyomvonalon, milyen anyagminőségű és átmérőjű csővezetéken vezethető közvetlenül a Szolnoki Szennyvíztisztító Mű fogadó műtárgyába, hogy a Szolnok városi egyesített csatornahálózatot indokolatlan mennyiségi, minőségi terhelés ne érje és a berothadt szennyvízből származó szaghatás ne terhelje a lakosságot. Felül kell vizsgálni a meglévő csővezetékek állapotát és rendelkezésre álló kapacitását és el kell készíteni a hidraulikai felülvizsgálat által megállapított, távlati igényeknek is megfelelő, módosított távvezeték szakaszok engedélyes és kiviteli terveit.

Az agglomerációból érkező szennyvíz korróziós hatásának eredményeként leromlott állapotú települési végátemelők, valamint a szennyvíz továbbításában szerepet játszó közbenső átemelők és csatornaszakaszok állapotfelmérését követően el kell készíteni a korszerűsítésre vonatkozó engedélyes és kiviteli terveket.

A települési végátemelők és a szennyvíz továbbításában szerepet játszó közbenső átemelők folyamatirányításának összehangolása érdekében el kell készíteni a rendszerek automatizált

működését és a távfelügyelet kialakításával központilag irányított, optimalizált szennyvízelvezetést biztosító folyamatirányító rendszer engedélyes és kiviteli terveit, amely illeszkedik a szolgáltató által jelenleg is üzemeltetett folyamatirányítási rendszerhez.

A települési végátemelők, valamint a szennyvíz továbbításában szerepet játszó közbenső átemelők üzembiztonságának fokozása érdekében engedélyes és kiviteli szinten meg kell tervezni az egyes átemelők alternatív energiaellátását. A feltételek rendelkezésre állása esetén célszerű kiegészítő energia ellátó rendszer (pl. napenergia hasznosítása) létesítése is.

A teljes agglomerációs szennyvízelvezető rendszerre vonatkozóan meg kell tervezni a szennyvíz berothadását és a kénhidrogén termelődést akadályozó központilag felügyelt, automatizált monitoring és beavatkozási rendszert.

6.2.3. Szennyvíztisztító telep korszerűsítése, intenzifikálása

A felszíni vizek minőségének javítása, valamint a VKI és leányirányelvei céljainak elérése a szennyvíztisztító telepek intenzifikálása, korszerűsítése és hatékonyságnövelése révén valósítható meg. A víztakarékosság és az éghajlatváltozás kihívásainak való megfelelés érdekében törekedni kell arra, hogy az egyesített csatornahálózaton levezetett nagy intenzitású csapadékok ne terheljék túl a szennyvíztisztítási technológiát, így meg kell valósítani szennyvíztisztító telepek hidraulikai terhelésének kiegyenlítését. A XXI. században már alapvető üzemeltetési elvárás a rendszerek automatizálása, a folyamatirányítás és távfelügyelet kialakítása, a hatékonyságnövelés és a szennyvíz és a szennyvíziszap körforgásos gazdálkodásnak megfelelő hasznosítása. A telepek intenzifikálása mellett a rendszerek önfenntartása érdekében célszerű környezet- és klímabarát megoldásokat tartalmazó kiegészítő beruházások megvalósítása is (pl. napelem).

A Szolnok Városi Szennyvíztisztító Mű kiépített kapacitása 32.000 m³/nap (117.333 LE). A 2020. évi átlagos napi terhelése 17.056 m³/nap, míg szennyvíztisztító telepre befolyó legnagyobb napi tisztítandó szennyvíz mennyisége 45.756 m³/nap volt. A 2020. évben 8 nap volt, amikor a kapacitás-kihasználtság értéke elérte vagy meghaladta a névleges kapacitás 80%-át. Az adatokból is látszik, hogy az átlagos terhelésre megfelelő kapacitással rendelkezik a szennyvíztisztító telep, de vannak túlterheléses időszakok, amelyek feltehetően egybeesnek a nagy intenzitású esőzések előfordulási idejével.

Az 5.2.4. fejezetben részletesen bemutatásra kerültek a szennyvíztisztítási technológia egyes elemei esetén a szolgáltató által tapasztalt problémák. Ezek összefoglalva a következő általános megállapításokat tartalmazzák:

- A technológiai műtárgyak fém és betonkorrozíós problémái
- Központi távfelügyelet igénye
- A tisztított szennyvíz egyes komponensei az alacsony hőmérsékletű időszakokban határérték túllépést mutatnak
- A biofilmes, vagy biofilmes-hibrid megoldások az eleveniszapos technológiához képest nagyobb fajlagos nitrogéneltávolítási sebességet és költséghatékonyabb üzemeltetést biztosíthatnak
- mechanikai tisztítóképesség bővítése szükséges homokfogó és szűrőképesség bővítésével
- szennyvíztisztító telepen a nem közművel összegyűjtött háztartási szennyvíz beszállítását eredetileg nem tervezték, ezért csak provizórikus módon alakították ki
- A levegő ellátó/szabályozó rendszer a darabonként nagy fűvőképesség miatt kevésbé rugalmasan biztosítja a biológiai fokozatok optimális levegőellátását, így bizonyos üzemeltetési körülmények között a működés energiafogyasztás szempontjából pazarló.
- a fűvógépek számára az energia hatékony légbevitel megvalósításához a megfelelő üzemi környezeti hőmérséklet biztosítása (a gépház szellőztetése vagy hőcserélők alkalmazása)
- A lehető legjobb tisztítási hatásfok elérése érdekében további on-line szennyvízminőség és energia fogyasztásmérő műszerek beépítése szükséges
- A műtárgyak körül a földmű süllyedése figyelhető meg
- A víztelenített iszapároló épület teljes tetőszerkezetének felújítása szükséges
- Elhasználódott berendezések pótlása, tartalékberendezés biztosítása
- Kiegészítő létesítmények általános állagromlása

Összességében megállapítható, hogy a több mint 20 éve üzemelő szennyvíztisztító mű állapota szükségessé tesz egy jelentős korszerűsítési és hatékonyságnövelő beavatkozást, amelyre elsősorban a technológiai fejlesztés igénye, a tisztított szennyvíz kibocsátási határértékeinek minden időjárási körülmény esetén stabil biztosítása, az üzemeltetés hatékonyságának, gazdaságosabbá tételének érdekében van szükség.

Fejlesztési javaslat a Szolnok Városi Szennyvíztisztító Mű korszerűsítése, intenzifikálása érdekében:

Az agglomerációs fejlesztés eredményeként a szennyvíz távvezetékek új csatlakozási pontjai a szennyvíztisztító telepre kerülnek áthelyezésre, ezért a meglévő fogadóműtárgy és a teljes szennyvíztisztítási technológia felülvizsgálata szükséges. A szennyvíztisztító telep hidraulikai terhelésének kiegyenlítése érdekében el kell készíteni az egyesített szennyvízelvezető rendszer lefolyás modellezésének eredményeivel összhangban álló, a jelenlegi és a várható terhelések alapján méretezett záportározó és csillapító műtárgy engedélyes és kiviteli terveit. A jelenleg üzemelő technológiai műtárgyak felhasználásával, azok hatékony átalakításával, javításával meg kell tervezni a tisztított szennyvíz jogszabályban előírt kibocsátási határértékeit minden időjárási körülmény esetén megbízhatóan biztosító szennyvíztisztítási technológiát, amely a telepi technológiai műtárgyak és a kiegészítő létesítmények mellett tartalmazza a végátemelő mű és nyomóvezeték, valamint a nem közművel összegyűjtött háztartási szennyvíz fogadó műtárgya szükséges építési, gépészeti és villamos-irányítástechnikai terveit is.

A technológia hatékonyságának folyamatos biztosítása érdekében meg kell tervezni a rendszer automatizálását, a folyamatirányítás és távfelügyelet kialakítását, valamint a folyamatba épített mintavételt és ellenőrzést lehetővé tevő on-line szennyvízminőség és energia fogyasztásmérő műszerek elhelyezését és az ezek működéséhez szükséges informatikai rendszert.

A szennyvíztisztító telep elhelyezkedése és a rendelkezésre álló felületek alapján vizsgálni kell a villamos energia felhasználás csökkentése érdekében a kiegészítő környezet- és klímabarát megoldások, például a napelemes energiaellátás alkalmazásának lehetőségét és a megfelelő adottságok esetén be kell építeni a tervezett technológiába.

Vizsgálni kell a szennyvíztisztító telepen keletkező szennyvíziszap hasznosítási lehetőségeit, fel kell tárni és ki kell dolgozni a helyi műszaki és gazdasági feltételekhez illeszkedő optimális hasznosítási módot. Át kell tekinteni a szennyvíziszap hasznosításában rejlő térségi kapcsolatok lehetőségét, a gazdaságos üzemeltetés érdekében felhasználható együttműködési lehetőségeket.

6.3. Szolnok város települési vízgazdálkodásának fejlesztésére vonatkozó összevont javaslat

| | Érintett terület | Projekt javaslat címe | Elérendő cél | Projekt tartalma |
|----|--|---|-------------------------|---|
| 1. | Szolnoki Felszíni Vízmű és Kistérségi Vízellató Rendszer | Fejlesztési javaslat a Szolnoki Felszíni Vízmű és Kistérségi Vízellató Rendszer vízveszteség csökkentésének elérése érdekében | Vízveszteség csökkentés | <ul style="list-style-type: none"> • A hiányzó digitális közmű nyilvántartási térkép elkészítése (a meglévő nyilvántartási adatok ellenőrzése, helyszínrajzi, magassági kiegészítő felmérés, az adatok feldolgozása és feltüntetése a hivatalos ingatlan-nyilvántartási térképi állományra. • A vízhálózat hidraulikai ellenőrzése, hálózati nyomásmenedzsment, aktív szivárgáskontroll tervezése (a szivárgás monitorozása, a szivárgás pontos helyének meghatározása) • A szükséges beavatkozások részletes engedélyes és kiviteli terveinek elkészítése |
| 2. | Szolnoki Felszíni Vízmű | Fejlesztési javaslat a Szolnoki Felszíni Vízmű hatékonyság növelésének elérése érdekében | Hatékonyság növelés | <ol style="list-style-type: none"> 1. Az üzemelő vízkivételi és ivóvízkezelő létesítmények technológiai-, műszaki felülvizsgálat, energetikai és szervezeti átvilágítása, kapacitás igények meghatározása, vegyszerhasználat csökkentés lehetőségének vizsgálata 2. A Szolnoki Felszíni Vízmű technológiai-, műszaki felülvizsgálatának kiértékelés és a részletes hatékonyságnövelő program elkészítése, elfogadása 3. A meglévő létesítmények átalakításának, bontásának, új létesítmények építésének szakági engedélyes és kiviteli tervei elkészítése, automatizálási, folyamatirányítási és távfelügyeleti rendszertervek kidolgozása |

| | | | |
|--|--|--|--|
| <p>3. Szolnoki Felszíni Vízmű és Kistérségi Vízellató Rendszer</p> | <p>Fejlesztési javaslat a Szolnoki Felszíni Vízmű és Kistérségi Vízellató Rendszer kockázat csökkentése érdekében</p> | <p>Kockázat csökkentés</p> | <ul style="list-style-type: none"> - Szolnoki Felszíni Vízmű meglévő energiaellátó vezetékétől független betáplálást biztosító, új nyomvonalon létesített villamos energia megtápláló nagyfeszültségű vezeték engedélyes és kiviteli terveinek elkészítése - A vízkivételi mű fölötti tiszai vízgyűjtőn, a beavatkozási időhöz kalibrált kiterjedésű, vízminőség-észlelő monitoring rendszer tervezése - A Küry Albert utcai 2000 m³-es vasbeton szerkezetű víztorony statikai megerősítésének terve, valamint a gépészeti és elektromos berendezések korszerűsítésének terve elkészítése - A Szolnoki Felszíni Vízműben 9 db GAC adszorber ágy betonfelületének tisztítására, javítására és a töltet cseréjére vonatkozó engedélyes és kiviteli tervek elkészítése |
| <p>4. Szolnok Kistérségi Szennyvízcsatorna-rendszer</p> | <p>Fejlesztési javaslat a Szolnok Kistérségi Szennyvízcsatorna-rendszer éghajlatváltozás kihívásainak történő megfeleltetése érdekében</p> | <p>Megfelelés az éghajlatváltozás kihívásainak</p> | <ul style="list-style-type: none"> • A hiányzó digitális közmű nyilvántartási térkép elkészítése • A szennyvízcsatorna hálózat hidraulikai felülvizsgálata • Az egyesített csatornahálózat lefolyás-modellezése (csatornahálózat fizikai modellje, vízsebesség és vízmélység mérő műszerek telepítése a csatornahálózatba, legalább 3 mértékadó csapadékeseményt magába foglaló mérési folyamat lefolytatása, a rendszer kalibrálása) • A modell által biztosított információk alapján a szükséges beavatkozások tervezési programjának elkészítése (A tervezési programban szerepeltetni kell az átalakítandó, korszerűsítendő és új létesítmények, az egyesített csatornahálózat tehermentesítő létesítményeinek felsorolását és szükséges tervezési feladatait, valamint a kalibrált modell későbbi üzemeltetési, projektervezési célú hasznosítására vonatkozó feladatok listáját) |

| | | | | |
|----|--|---|--|---|
| | | | | <ul style="list-style-type: none"> • A tervezési programban jóváhagyott létesítmények engedélyes és kiviteli terveinek elkészítése |
| 5. | <p>Szolnok Kistérségi Szennyvízcsatorna-rendszer</p> | <p>Fejlesztési javaslat a Szolnok Kistérségi Szennyvízcsatorna-rendszer agglomerációs rendszeroptimalizációja érdekében</p> | <p>Agglomerációs rendszeroptimalizáció</p> | <ul style="list-style-type: none"> • A teljes agglomerációs szennyvízelvezetési rendszer hidraulikai felülvizsgálata és a szükséges kapacitásigény meghatározása • Nyomvonal meghatározás az agglomerációs szennyvízmennyiség közvetlen bevezetésére a Szolnoki Szennyvíztisztító Mű fogadó műtárgyába • A meglévő csővezetékek állapotának és kapacitásának ellenőrzése, az átépítendő csőszakaszok meghatározása • A módosított és új távvezeték szakaszok engedélyes és kiviteli terveinek elkészítése • A települési végátemelők, valamint a szennyvíz továbbításában szerepet játszó közbenső átemelők és csatornaszakaszok állapotfelmérése és a korszerűsítésre vonatkozó engedélyes és kiviteli tervek elkészítése • A települési végátemelők és a szennyvíz továbbításában szerepet játszó közbenső átemelők folyamatirányítási, automatizálási és távfelügyeleti rendszerének engedélyes és kiviteli tervei elkészítése • A települési végátemelők, valamint a szennyvíz továbbításában szerepet játszó közbenső átemelők alternatív energiaellátásának tervezése (független energiabetáplálás és kiegészítő napenergia hasznosító rendszer) • A teljes agglomerációs szennyvízelvezető rendszerre vonatkozó, a szennyvíz berothadását és a kénhidrogén termelődést akadályozó, központilag felügyelt, automatizált monitoring és beavatkozási rendszer tervezése |

| | | | | |
|----|-------------------------------------|--|---|---|
| 6. | Szolnok Városi Szennyvíztisztító Mű | Fejlesztési javaslat a Szolnok Városi Szennyvíztisztító Mű korszerűsítése, intenzifikálása érdekében | Szennyvíztisztító telep korszerűsítése, intenzifikálása | <ul style="list-style-type: none"> • A jelenlegi és a várható terhelések alapján méretezett záportároló és csillapító műtárgy engedélyes és kiviteli terveinek elkészítése • A tisztított szennyvíz jogszabályban előírt kibocsátási határértékeit minden időjárási körülmény esetén megbízhatóan biztosító szennyvíztisztítási technológia tervezése (telepi technológiai műtárgyak és a kiegészítő létesítmények, végátemelő mű és nyomóvezeték, nem közművel összegyűjtött háztartási szennyvíz fogadó műtárgy építési, gépészeti és villamos-irányítástechnikai tervei) • A tisztítási technológia automatizálási, folyamatirányítási és távfelügyeleti, valamint a folyamatba épített mintavételt és ellenőrzést lehetővé tevő on-line szennyvízminőség és energia fogyasztásmérő műszerek telepítési és informatikai tervezése • A szennyvíztisztító telep energiaellátását segítő kiegészítő napenergia hasznosító rendszer tervezése • A szennyvíztisztító telepen keletkező szennyvíziszap hasznosítását biztosító létesítmények engedélyes és kiviteli terveinek elkészítése |
|----|-------------------------------------|--|---|---|

8. számú táblázat- Szolnok város települési vízgazdálkodásának fejlesztésére vonatkozó fejlesztési javaslatok

6.4. Szolnok város árvízvédelmének fejlesztésére vonatkozó javaslat

Az 5.3. fejezetben bemutatott, a városi árvízvédelem területén tapasztalt hiányosságok alapján, a felmerülő probléma megoldására az alábbi lépések megtételét javasoljuk:

- A tiszaligeti körtöltés állapotrögzítő felmérése
- A Tiszaliget árvízi biztonságának megteremtése érdekében szükséges, a jogszabályi előírásoknak megfelelő műszaki tervdokumentáció elkészítése
- A tervezett munkák kivitelezéséhez szükséges engedélyek beszerzése

6.4.1. Állapotrögzítő felmérés

Az ezredforduló éveiben előforduló jelentős árvizeket követően 2000. évben készült minősítési dokumentáció a Szolnok Tiszaligeti körtöltés megerősítési munkáinak előkészítésére a 0+850-2+125 és a 3+370-3+750 tkm között. Ezt követően (2009., 2012.) a töltés lokális hibáinak helyreállításához készült talajmechanikai vizsgálat. Az elmúlt két évtizedben készült vizsgálatok, helyreállítási tervek, megvalósulási tervek sok fontos, az árvízi védekezés során nélkülözhetetlen információt tartalmaznak, de egységes szemlélet alapján összeállított műszaki dokumentáció nem áll rendelkezésre a körtöltésről.

Az átfogó árvízvédelmi fejlesztés keretében szükséges elkészíteni a körtöltés geodéziai felmérését, a talajmechanikai vizsgálatok alapján a talajrétegződés meghatározását, feltárni a szivárgásra hajlamos töltésrészeket, a töltéstestet keresztező közművek és egyéb létesítmények elhelyezkedését. A felmérések eredményét egységes adatbázisba kell rendezni, amely elérését biztosítani kell az árvízvédelmi feladatok ellátásához, valamint az árvízi tapasztalatok alapján folyamatosan frissíteni szükséges.

6.4.2. A jogszabályi előírásoknak megfelelő műszaki tervdokumentáció elkészítése

Az állapotrögzítő felmérés adatainak felhasználásával el kell készíteni a körtöltés megerősítés jogszabályi előírásoknak megfelelő vízjogi létesítési engedélyes és kiviteli terveit és a tervezett kiépítési állapothoz igazodó árvízvédelmi tervet is. Az elkészült terveket az árvízi események során szerzett tapasztalatok alapján a jogszabályokban és engedélyes határozatokban rögzített időközönként felül kell vizsgálni.

Az elkészült tervek alapján be kell szerezni a kivitelezési munkákhoz szükséges hatósági engedélyeket.

7. Fejlesztési költségek

A fejlesztési célok megvalósításának, a Szolnok város ivóvízellátó és szennyvízelvezető és – tisztító víziközmű-rendszerei korszerűsítésének kiviteli költségei a jelenlegi előkészítési fázisban még nem becsülhetők. A Szolnok város vízgazdálkodási koncepciójában megfogalmazott projektjavaslatok a kiviteli munkák előkészítését célzó felülvizsgálati és tervezési feladatok tartalmára vonatkoznak. A konkrét tervezési feladatok tartalma, de még a pontos helyszíne sem határozható meg a jelenleg rendelkezésre álló információk alapján. A tervezési feladatokra vonatkozó részletes információk a projektjavaslatokban bemutatott felülvizsgálati, méretezési, modellezési eljárások lefolytatását követően, azok eredményétől függően adhatók meg.

8. Fejlesztési források

8.1. Saját forrás rendelkezésre állása

Az 5.1.2. fejezetben már bemutatásra került, hogy a víziközmű-rendszerek elöregedéséből, elhasználódásából eredő problémák kiküszöbölésére, a felújítási-pótlási feladatok megvalósítására a víziközmű-szolgáltatási díjban szereplő felújítási hányad (használati díj, koncessziós díj) szolgál. A jogszabályban vagy üzemeltetési szerződésben meghatározott használati díj esetén az ellátásért felelős vagy az ellátásért felelősök képviselője a víziközmű-szolgáltatási díjban képződött használati díjat elkülönített számlán kezeli, amelyet kizárólag a jóváhagyott gördülő fejlesztési tervben meghatározott víziközmű-fejlesztési feladatok finanszírozására, továbbá a törvényben meghatározott feladatokra használhat fel. A víziközmű-fejlesztések esetében elsődlegesen más pénzügyi konstrukciók mellett ez a díjtartalom szolgál az önerő biztosítására.

8.2. KEHOP Plusz Operatív Program

A Környezeti és Energiahatékonysági Operatív Program Plusz (KEHOP Plusz) az előző időszak Környezeti és Energiahatékonysági Operatív Programját (KEHOP) folytatja, figyelembe véve a 2021-2027 közötti időszak új keretrendszerét. A prioritásokon belül új beruházási területek jelennek meg, így például a települési zöld és kék infrastruktúrák, a vízveszteségek csökkentése, a körfogásos gazdaság, a helyi energiaközösségek vagy a karbon intenzív megyék átállítása a karbonsemlegességre (ún. méltányos átmenet).

A program illeszkedik a 2019. évi Európai Zöld Megállapodáshoz, a 2019. évi országjelentéshez és a koronavírus okozta válság uniós mentőcsomagjához, továbbá hozzájárul az Európai Tanács 2020. december 10-11.-i ülésén jóváhagyott 2030. évre vonatkozó megnövelt üvegházhatású gáz (ÜHG) kibocsátáscsökkentési célkitűzéshez. A KEHOP-hoz hasonlóan jelentősen hozzájárul az Európai Unió (EU) Duna Régió Stratégia (DRS) új Cselekvési Tervében megfogalmazott célokhoz, különösen a három magyar vezetésű prioritásterület (fenntartható energia; vízminőség és környezeti kockázatok) vonatkozásában.

Az EU továbbra is témák mentén támogatja a kohéziót, az öt cél közül a KEHOP Plusz a második szakpolitikai célhoz (PO2) kapcsolódik és a közösségi közlekedést leszámítva tartalmazza az itt megjelenő összes egyedi célt. Foglalkozik továbbá az első szakpolitikai célból (PO1) a körforgásos gazdaság bevezetésének feladataival. A KEHOP Plusz prioritásai a következők:

- (1) vízgazdálkodás és katasztrófakockázat csökkentés
- (2) körforgásos gazdasági rendszerek és fenntarthatóság
- (3) környezet- és természetvédelem
- (4) megújuló energiagazdaság
- (5) méltányos átmenet

A Kormány az egyes szennyvíz-elvezetési és –tisztítási agglomerációk fejlesztési igényeinek finanszírozhatóságáról szóló 1359/2021. (VI.7.) Korm. határozatával Szolnok Megyei Jogú Város szennyvíztisztítótelep-fejlesztés, szállítóvezeték, csatornahálózat fejlesztési igényét 8,16 Mrd Ft összegben nyilvántartásba vette.

9. Projektelemekek megvalósításának javasolt ütemezése

Az egyes projektjavaslatok egymásra épülő feladatokat tartalmaznak, ezért a végrehajtás csak ütemezetten, szakaszokra bontva biztosítható.

A javasolt ütemezést az alábbi táblázat tartalmazza:

| Projektelelem tartalma | 1. ütem | 2. ütem | 3. ütem |
|--|------------|------------|------------|
| 1. Vízvesztés csökkentés (ivóvízellátás) | | | |
| A hiányzó digitális közmű nyilvántartási térkép elkészítése (a meglévő nyilvántartási adatok ellenőrzése, helyszínrajzi, magassági kiegészítő felmérés, az adatok feldolgozása és feltüntetése a hivatalos ingatlan-nyilvántartási térképi állományra. | | | |
| A vízhálózat hidraulikai ellenőrzése, hálózati nyomásmenedzsment, aktív szivárgáskontroll tervezése (a szivárgás monitorozása, a szivárgás pontos helyének meghatározása) | | | |
| A szükséges beavatkozások részletes engedélyes és kiviteli terveinek elkészítése | | | |
| 2. Hatékonyság növelés (ivóvízellátás) | | | |
| Az üzemelő vízkivételi és ivóvízkezelő létesítmények technológiai-, műszaki felülvizsgálat, energetikai és szervezeti átvilágítása, kapacitás igények meghatározása, vegyszerhasználat csökkentés lehetőségének vizsgálata | | | |
| A Szolnoki Felsővízi Vízmű technológiai-, műszaki felülvizsgálatának kiértékelés és a részletes hatékonyságnövelő program elkészítése, elfogadása | | | |
| A meglévő létesítmények átalakításának, bontásának, új létesítmények építésének szakági engedélyes és kiviteli tervei elkészítése, automatizálási, folyamatirányítási és távfelügyeleti rendszertervek kidolgozása | | | |
| 3. Kockázat csökkentés (ivóvízellátás) | | | |
| Szolnoki Felsővízi Vízmű meglévő energiaellátó vezetékétől független betáplálást biztosító, új nyomvonalon létesített villamos energia megtápláló nagyfeszültségű vezeték engedélyes és kiviteli terveinek elkészítése | | | |
| A vízkivételi mű fölötti tiszai vízgyűjtőn, a beavatkozási időhöz kalibrált kiterjedésű, vízminőség-észlelő monitoring rendszer tervezése | | | |
| A Küry Albert utcai 2000 m ³ -es vasbeton szerkezetű víztorony statikai megerősítésének terve, valamint a gépészeti és elektromos berendezések korszerűsítésének terve elkészítése | | | |
| A Szolnoki Felsővízi Vízműben 9 db GAC adszorber ágy betonfelületének tisztítására, javítására és a töltet cseréjére vonatkozó engedélyes és kiviteli tervek elkészítése | | | |

| Projektelelem tartalma | 1. ütem | 2. ütem | 3. ütem |
|---|------------|------------|------------|
| 4. Megfelelés az éghajlatváltozás kihívásainak (szennyvízelvezetés és -tisztítás) | | | |
| A hiányzó digitális közmű nyilvántartási térkép elkészítése | | | |
| A szennyvízcsatorna hálózat hidraulikai felülvizsgálata | | | |
| Az egyesített csatornahálózatról leválasztható rendszerek felülvizsgálata, a szétválasztott csatornák, zöld-kék infrastruktúra elemek engedélyes és kiviteli terveinek elkészítése | | | |
| Az egyesített csatornahálózat lefolyás-modellje (csatornahálózat fizikai modellje, vízsebesség és vízmélység mérő műszerek telepítése a csatornahálózatba, legalább 3 mértékadó csapadékeseményt magába foglaló mérési folyamat lefolytatása, a rendszer kalibrálása) | | | |
| A modell által biztosított információk alapján a szükséges beavatkozások tervezési programjának elkészítése | | | |
| A tervezési programban jóváhagyott létesítmények engedélyes és kiviteli terveinek elkészítése | | | |
| 5. Agglomerációs rendszeroptimalizáció (szennyvízelvezetés és -tisztítás) | | | |
| A teljes agglomerációs szennyvízelvezetési rendszer hidraulikai felülvizsgálata és a szükséges kapacitásigény meghatározása | | | |
| Nyomvonal meghatározás az agglomerációs szennyvíz mennyiség közvetlen bevezetésére a Szolnoki Szennyvíztisztító Mű fogadó műtárgyába | | | |
| A meglévő csővezetékek állapotának és kapacitásának ellenőrzése, az átépítendő csőszakaszok meghatározása | | | |
| A módosított és új távvezeték szakaszok engedélyes és kiviteli terveinek elkészítése | | | |
| A települési végátemelők, valamint a szennyvíz továbbításában szerepet játszó közbenső átemelők és csatornaszakaszok állapotfelmérése és a korszerűsítésre vonatkozó engedélyes és kiviteli tervek elkészítése | | | |
| A települési végátemelők és a szennyvíz továbbításában szerepet játszó közbenső átemelők folyamatirányítási, automatizálási és távfelügyeleti rendszerének engedélyes és kiviteli tervei elkészítése | | | |
| A települési végátemelők, valamint a szennyvíz továbbításában szerepet játszó közbenső átemelők alternatív energiaellátásának tervezése (független energiabetáplálás és kiegészítő napenergia hasznosító rendszer) | | | |
| A teljes agglomerációs szennyvízelvezető rendszerre vonatkozó, a szennyvíz berothadását és a kénhidrogén termelődést akadályozó, központi felügyelt, automatizált monitoring és beavatkozási rendszer tervezése | | | |

| 6. Szennyvíztisztító telep korszerűsítése, intenzifikálása (szennyvízelvezetés és -tisztítás) | | | |
|--|--|--|--|
| A jelenlegi és a várható terhelések alapján méretezett záportároló és csillapító műtárgy engedélyes és kiviteli terveinek elkészítése | | | |
| A tisztított szennyvíz jogszabályban előírt kibocsátási határértékeit minden időjárási körülmény esetén megbízhatóan biztosító szennyvíztisztítási technológia tervezése (telepi technológiai műtárgyak és a kiegészítő létesítmények, végátemelő mű és nyomóvezeték, nem közművel összegyűjtött háztartási szennyvíz fogadó műtárgy építési, gépészeti és villamos-irányítástechnikai tervei) | | | |
| A tisztítási technológia automatizálási, folyamatirányítási és távfelügyeleti, valamint a folyamatba épített mintavételt és ellenőrzést lehetővé tevő on-line szennyvízminőség és energia fogyasztásmérő műszerek telepítési és informatikai tervezése | | | |
| A szennyvíztisztító telep energiaellátását segítő kiegészítő napenergia hasznosító rendszer tervezése | | | |
| A szennyvíztisztító telepen keletkező szennyvíziszap hasznosítását biztosító létesítmények engedélyes és kiviteli terveinek elkészítése | | | |

9. számú táblázat - Projektfeladatok javasolt ütemezése

10. Feladat meghatározás

10.1. Előkészítő munkák feladatai

A projektjavaslatokban megfogalmazott előkészítő feladatokat a vállalkozónak olyan tartalommal és formában kell elkészítenie, hogy az alkalmazott eljárások és az előállított adatok megfeleljenek az általános szakmai irányelveknek és a kapcsolódó hatályos jogszabályi előírásoknak, adatvédelmi szabályoknak. Az előkészítés során felhasznált adatok ellenőrzése, megbízhatóságának vizsgálata a vállalkozó feladata és felelőssége. A hibás adatokból levont téves következtetésekből származó minden nemű károkozásért a vállalkozót felelősség terheli.

10.1.1. Adatgyűjtés

A tervezési feladatok elkészítéséhez szükséges adatok beszerzése a vállalkozó feladata és költsége.

10.1.2. Felmérés

Az elérhető adatbázisokban nem található adatokat, információkat helyszíni felmérésekkel szükséges előállítani, vagy a meglévő adatok ellenőrzését elvégezni. Az ivóvízellátó rendszer és a szennyvízelvezető rendszer térképi nyilvántartási adatai az előzetes vizsgálatok alapján a rendszerek több pontján is hiányos vagy helytelen tartalmat rögzítenek, ezért a digitális közműnyilvántartás elkészítéséhez azok felülvizsgálata szükséges. A felszíni mérésekkel nem előállítható adatok beszerzéséhez csatorna búvári és kamerás vizsgálatok és szükség esetén feltárás is szükséges lehet. Ezek költsége is a vállalkozót terhelik.

10.1.3. Elemzés, vizsgálat

A projektjavaslatok részletes ismertetésénél meghatározásra kerültek a szükséges tervezést előkészítő vizsgálatok. A felsorolt vizsgálatok (hidraulikai vizsgálat, lefolyás modellezés, állapot vizsgálat, stb) csak tájékoztató jellegűek. Amennyiben a részletes tervezési program összeállításához, valamint az engedélyes és kiviteli tervek elkészítéséhez egyéb vizsgálatokra, méretezésre, hatásvizsgálatra, stb. is szükség van, azokat a vállalkozónak szintén el kell készítenie.

10.2. Engedélyezési tervek elkészítésének feladata

Általános követelmény, hogy minden olyan meglévő létesítmény, berendezés átalakításáról, módosításáról, funkcióváltásról, valamint új létesítményről, berendezésről, amelyre hatályos jogszabály engedélyezési vagy bejelentési kötelezettséget ír elő, a vonatkozó jogszabálynak megfelelő engedélyezési tervet kell készíteni és az előírt engedélyeket be kell szereznie a vállalkozónak.

10.3. Szükséges kiviteli tervek elkészítésének feladata

Azokról a létesítményekről, amelyre hatályos jogszabály kiviteli tervkészítési kötelezettséget ír elő, valamint azokról a létesítményekről, amely kivitelezésének vállalkozásba adásához kiviteli szintű tervdokumentáció szükséges, a vállalkozó köteles kiviteli tervet készíteni.

A kiviteli terv tartalmának meg kell felelnie az építőipari kivitelezési tevékenységről szóló 191/2009. (IX. 15.) Korm. rendelet előírásainak.

10.4. Beszerzések előkészítése

A tervezési feladatot ellátó vállalkozó feladata a tervezett létesítmények kivitelezésére vonatkozó közbeszerzési eljáráshoz szükséges formai és tartalmi szempontból is megfelelő műszaki dokumentáció összeállítása.

Szolnok, 2021. július 25.

Kun Csaba
okl. építőmérnök
szakértő, vezető tervező

1. számú melléklet

Szolnok Megyei Jogú Város Önkormányzatának Vízgazdálkodási Koncepciójához az önkormányzatot érintő, vonatkozó jogszabályi rendelkezések

• A vízgazdálkodásról szóló 1995. évi LVII. törvény szerint

4. § (1) A települési önkormányzat feladata:

- a helyi vízi közüzemi tevékenység fejlesztésére vonatkozó - a vízgazdálkodás országos koncepciójával és a jóváhagyott nemzeti programokkal összehangolt tervek kialakítása és végrehajtása;
- a település belterületén a csapadékvízzel történő gazdálkodás;
- a közműves vízellátás körében a települési közműves vízszolgáltatás korlátozására vonatkozó terv jóváhagyásáról és a vízfogyasztás rendjének megállapításáról való gondoskodás;
- a vízgazdálkodási feladatokkal kapcsolatos önkormányzati hatósági feladatok ellátása;
- a természetes vizek fürdésre alkalmas partszakaszainak és azzal összefüggő vízfelületének kijelölése;
- a helyi vízrendezés és vízkárelhárítás, az árvíz- és belvízelvezetés.

(2) A települési önkormányzat - a vízgazdálkodási tevékenységek, mint közfeladatok (közszolgáltatások) körében - köteles gondoskodni:

- a település **nem közműves ivóvízellátásáról**;

A Vgt. jelenlegi szabályozása az önkormányzatok feladatává teszi a település egészséges ivóvízzel történő ellátását. Az egészséges ivóvízzel történő ellátás feladata magába foglalja a közműves és a nem közműves ivóvízellátást is. A Vksztv. szabályozása értelmében az önkormányzat, és az állam is a közműves ivóvízellátás felelősének minősülhet, így indokolt, hogy az önkormányzatok jogainak kizárólagossága csak a nem közműves ivóvízellátás feladatára vonatkozzon.

- a 2000 lakosegyenértékkal jellemezhető szennyvízkibocsátás feletti szennyvízelvezetési agglomerációt alkotó településeken a keletkező használt vizek (szennyvizek) szennyvízelvezető művel való összegyűjtéséről, tisztításáról, a tisztított szennyvíz elvezetéséről, illetőleg a más módon összegyűjtött szennyvíz, továbbá a szennyvíziszap ártalommentes elhelyezésének megszervezéséről;
- a b) pontban meghatározott feladatok ellátásáról a lakosegyenértéktől függetlenül azokon a területeken, amelyeket a vízbázisok, távlati vízbázisok, valamint az ivóvízellátást szolgáló vízellátási művek védelméről, továbbá a felszín alatti vizek minőségét érintő tevékenységekkel összefüggő egyes feladatokról szóló jogszabályok határoznak meg;
- a településen található szennyvízbekötés nélküli ingatlanok esetében a nem közművel összegyűjtött háztartási szennyvíz begyűjtésének szervezéséről és ellenőrzéséről.

(3) Az (1) bekezdésben felsorolt feladatok - a külön jogszabályokban a polgármester, illetve a jegyző hatáskörébe utalt feladatok kivételével - a képviselő-testület, a főváros esetében a fővárosi önkormányzat képviselő-testületének hatáskörébe tartoznak.

(4) A helyi önkormányzat víziközmű-működtetés és víziközmű-szolgáltatás tekintetében felmerülő, vízügyi tevékenységektől és vízügyi igazgatástól elkülönült feladatait a víziközmű-szolgáltatásról szóló törvény szabályozza.

5. § A területi jelentőségű vízgazdálkodási, vízvédelmi feladatok, koncepciók egyeztetésére, véleményezésére területi és részvízgyűjtő hatáskörű, az országos jelentőségű vízgazdálkodási feladatok, koncepciók egyeztetésére, véleményezésére országos vízgazdálkodási tanácsot (a továbbiakban együtt: vízgazdálkodási tanácsok) kell létrehozni.

6. § (6) A nemzeti vagyonról szóló törvényben, valamint a (4) és (5) bekezdésben meg nem jelölt vizek és vízellátási létesítmények állami tulajdonban vannak, de forgalomképesek. Elidegenítés esetén az érintett helyi önkormányzat vagy önkormányzati társulás - több önkormányzat esetében az érintettség arányában - elővásárlási joggal rendelkezik. Az elővásárlási jog szempontjából érintett az a helyi önkormányzat, amelynek a közigazgatási területén vagy határán van a víz, illetve vízellátási létesítmény.

7. § (3) A helyi önkormányzat tulajdonában lévő vizekről és vízellátási létesítményekről a 9-10. §-okban és a 13. §-ban foglaltakra is figyelemmel a központi és az önkormányzati költségvetésben meghatározott pénzeszközök felhasználásával, illetve a külön törvényben szabályozott víztársulat útján lehet gondoskodni.

(4) A (3) bekezdésben megjelölt feladat:

- a 4. § (2) bekezdésének a) pontjában meghatározott feladat ellátását szolgáló létesítmények megvalósítása, bővítése, működtetése, fenntartása, valamint ennek hiányában az előbbieken hivatkozottak szerinti ivóvízminőségű víz egyéb módon történő biztosítása és a vízbázisvédelmi feladatok ellátása;
- a 4. § (2) bekezdésének b) pontjában meghatározott feladat ellátásához szükséges szennyvízelvezető, -tisztító és -elhelyezést biztosító létesítmények megvalósítása, bővítése, működtetése és fenntartása;
- a természetes állóvizek és holtágak, patakok vagy patakszakaszok szabályozása, fenntartása, partvédelme és üzemeltetése, a vizek kártételeinek megelőzése, mérséklése;
- a belvízelvezető művek (így például a belvízcsatornák, szivattyútelepek, belvíztározók) létesítése, fenntartása, bővítése és a belvízvédekezés végrehajtása;
- a víz, a hordalék, a jég zavartalan levonulási lehetőségének megteremtése, a szabályozási és mederfenntartási munkálatok elvégzése;
- a település belterületén a patakok, csatornák áradása, továbbá a csapadék- és egyéb vizek kártételének megelőzése, a kül- és belterületen a patakszabályozás, árvízvédelmi létesítmények építése, fenntartása, fejlesztése, az árvízmentesítés, az árvízvédekezés szervezése, irányítása, végrehajtása, a védelmi szakfelszerelés karbantartása és fejlesztése;
- a település belterületén a csapadékvíz elkülönített elvezetését biztosító árkok fenntartása és vízellátási létesítmények üzemeltetése, az országos közút, illetve a közforgalmú vasút víztelenítését szolgáló árkok, csatornák és egyéb vízelvezető vízellátási létesítmények kivételével.

7/A. § (1) A települési önkormányzatok a 4. § (2) bekezdés b) pontjában meghatározott feladataikat a szennyvíz-elvezetési agglomerációk keretében látják el.

(2) A 4. § (2) bekezdés b) pontjában foglaltak végrehajtására a **Kormány nemzeti programot készít**, és annak keretében határolja le és jelöli ki a szennyvíz-elvezetési agglomerációkat.

(3) Meglévő szennyvíz-elvezetési agglomerációnak kell tekinteni - függetlenül attól, hogy egyetlen vagy több kapcsolt települési szennyvíz-csatornázási alrendszer a vizsgálat tárgya - a szennyvíz-elvezetési agglomerációk lehatárolásáról és települési jegyzékéről szóló kormányrendelet hatálybalépésekor már üzemelő vagy vízjogi létesítési engedély alapján épülő rendszereket.

(4) A szennyvíz-elvezetési agglomeráció lehatárolása során az alábbi szempontok irányadók:

- a) környezetvédelmi és közegészségügyi, járványügyi (vízbázisvédelmi, befogadó vízminőségvédelmi),
- b) természet- és tájvédelmi,
- c) domborzati,
- d) klimatikus hidrológiai és hidrogeológiai,
- e) gazdasági (településrendezési, településfejlesztési),
- f) műszaki,
- g) üzemeltetési,
- h) társadalmi,
- i) idegenforgalmi adottságok.

(5) A kijelölt szennyvíz-elvezetési agglomerációk szükség szerinti módosítását a Kormány két évente a (2) bekezdésben említett program felülvizsgálata keretén belül végzi el.

10. § (1) A kizárólagos állami tulajdonban, illetve önkormányzati törzsvagyomban lévő **közcélú vízellétesítmények működtetését végző gazdálkodó szervezetnek a létesítmény közművagyont az állam nevében a vízgazdálkodásért felelős miniszter, az önkormányzat nevében a képviselő-testület adja szerződéssel használatba.**

(2) A szerződésnek tartalmaznia kell:

- a) a közművagyont működtetésének jogi és pénzügyi feltételeit;
- b) a kötelezően ellátandó feladatokat;
- c) a teljesítés jogi garanciáit.

(3) A használatba adható közművagyont körét, a szerződés előkészítésével és megkötésével kapcsolatos feladatokat a Kormány rendeletben állapítja meg. *

11. § (1) A **koncessziós pályázatot**

a) az állami tulajdon működtetésére a koncesszióról szóló 1991. évi XVI. törvény 5. § (1) bekezdése szerinti kormányrendeletben kijelölt miniszter vagy központi kormányzati igazgatási szerv;

b) a **helyi önkormányzati tulajdon működtetésére a képviselő-testület írja ki.**

(2) A pályázati kiírásnak tartalmaznia kell, hogy az a vízi közüzemi tevékenységekre együttesen vagy külön-külön vonatkozik.

(3) A koncessziós pályázatot akkor lehet kiírni, ha a koncessziós szerződés alapján végzendő tevékenység összhangban van a jóváhagyott terület- és településfejlesztési, -rendezési tervekkel, a környezet és a természet védelmével, valamint a vízbázisvédelmi előírásokkal.

(4) A pályázati kiírásnak - a koncesszióról szóló törvényben foglaltakon kívül - tartalmaznia kell:

- a) a koncessziós társaság által nyújtott szolgáltatással kapcsolatban jogszabályban, illetve szabványban meghatározott követelményeket;

- b) a szolgáltatási díjak megállapításának, illetve megváltoztatásának módját és feltételeit, ideértve a hatósági árakra vonatkozó tájékoztatást is;
- c) a folyamatos vízszolgáltatáshoz szükséges eszközöket és egyéb feltételeket;
- d) a koncesszióval érintett ingatlanok megjelölését, a koncessziós társaságot terhelő szolgáltatásokat, illetve a társaság által nyújtandó használati és egyéb jogokat;
- e) a koncessziós társaság adatszolgáltatási kötelezettségét;
- f) a koncessziós társaságot a koncessziós tevékenység ellátásával kapcsolatban, harmadik személyekkel szemben terhelő kártalanítási, kártérítési és egyéb kötelezettségeket;
- g) a koncessziós tevékenység környezet-, természet- és vízbázisvédelmi követelményeit;
- h) a pályázaton való részvétel feltételeit (így például részvételi díj, biztosíték, a pályázó gazdálkodási, pénzügyi helyzetéről nyújtott tájékoztatás);
- i) *
- j) a koncessziós társaság induló vagyonának megkívánt mértékét.

(5) Nem kell koncessziós társaságot alapítania a koncessziós pályázat nyertesének, ha az állam vagy a helyi önkormányzat által - az állam vagy az önkormányzat többségi részesedésével - közcélú vízellátási működtetésére létrehozott gazdálkodó szervezet.

16. § (1) A vizek kártételei elleni védelem érdekében szükséges feladatok ellátása - a védőművek építése, fejlesztése, fenntartása, üzemeltetése, valamint a védekezés - az állam, a helyi önkormányzatok, illetve a károk megelőzésében vagy elhárításában érdekelt kötelezettsége.

16. § (4) A vízügyi igazgatási szervnek vízkárelhárítással összefüggő feladata;

- a) a vízkárelhárítás műszaki, igazgatási teendőinek irányítása, illetőleg ellátása;
- b) a védőművek építése, fejlesztése, illetve az építés, fejlesztés összehangolása;
- c) a védekezés területi tervezése, szervezése, szakmai irányítása;
- d) **a helyi önkormányzatok vízkár-elhárítási tevékenységének szakmai irányítása;**
- e) **a helyi önkormányzatok számára a vizek kártételei elleni védelemmel összefüggő vízkárelhárítási tervek és fejlesztési tervek elkészítéséhez és felülvizsgálatához adatok szolgáltatása, valamint a folyók menti nyílt ártéri települések esetében a vízkárelhárítási tervek elkészítése és a meglévő tervek felülvizsgálata;**
- f) a víztársulatok vízkár-elhárítási tevékenységének szakmai irányítása;
- g) a vizek kártételei elleni védelemmel kapcsolatos tájékoztatás.

(5) A helyi önkormányzatok feladata:

- a) a legfeljebb két település érdekében álló védőművek létesítése, a helyi önkormányzat tulajdonában lévő védőművek fenntartása, fejlesztése és azokon a védekezés ellátása;
- b) a település belterületén a patakok, csatornák áradásai, továbbá a csapadék- és egyéb vizek által okozott kártételek megelőzése - kül- és belterületi védőművek építésével - a védőművek fenntartása, fejlesztése és azokon a védekezés ellátása;
- c) a vizek kártételei elleni védelemmel összefüggő - külön jogszabályban meghatározott - feladatok ellátása.

23. § (1) E törvény hatálybalépését követően a természetes vizek partját a tulajdonos állam, illetve a tulajdonos helyi önkormányzat közérdekű célokra tartja fenn, ezért az államtól, illetőleg az önkormányzattól beépítetlen ingatlantulajdon természetes vizek partján nem szerezhető.

(2) Felhatalmazást kap a Kormány, hogy különösen indokolt esetben az (1) bekezdésben foglalt korlátozás alól meghatározott ingatlan, illetőleg meghatározott partszakasz tekintetében rendeletben felmentést adjon.

(3) A helyi önkormányzat a forgalomképtelen törzsvagyonként tulajdonába adott természetes vizek partján levő beépítetlen ingatlanok tekintetében az (1) bekezdésben foglalt korlátozás alól - a települési érdekekre figyelemmel - önkormányzati rendeletben felmentést adhat.

44/C. § (1) A települési önkormányzat vagy azok társulása kötelezően ellátandó közszolgáltatásként a közüzemi csatornahálózatba vagy a vízgazdálkodási hatósági jogkör gyakorlásáról szóló kormányrendeletben meghatározott módon engedélyezett egyedi szennyvízkezelés után befogadóba nem vezetett háztartási szennyvíz begyűjtésére közszolgáltatást (a továbbiakban: közszolgáltatás) szervez és tart fenn. A nem közművel összegyűjtött háztartási szennyvíz átvételére köteles szennyvíztisztító telepet, szennyvízelvezető mű erre kijelölt elemét, a tavas vagy egyéb szennyvíztisztító művet (a továbbiakban együtt: átadási hely) a vízügyi hatóság - az átadás helye szerint illetékes települési önkormányzat jegyzője véleményének kikérésével - jelöli ki.

(2) A települési önkormányzat képviselő-testülete önkormányzati rendeletben állapítja meg:

a) a közszolgáltatás tartalmát, a közszolgáltatással ellátott terület határait;

b) a közszolgáltató megnevezését, valamint annak a működési területnek a határait, amelyen belül a közszolgáltató a közszolgáltatást rendszeresen ellátni köteles és az ártalmatlanítás céljából történő átadási helyet;

c) a közszolgáltatás ellátásának rendjét, módját és időtartamát, a közszolgáltató és az ingatlantulajdonos ezzel összefüggő jogait és kötelezettségeit, valamint a közszolgáltatásra vonatkozó szerződés egyes tartalmi elemeit;

d) a közszolgáltatás igénybevételére vonatkozó kötelezettséget, a közszolgáltatás igénybevételének módját és feltételeit;

e) az ingatlantulajdonost terhelő díjfizetési kötelezettséget, az alkalmazható díj legmagasabb mértékét, megfizetésének rendjét, az esetleges kedvezmények és a szolgáltatás ingyenességének eseteit;

f) az üdülőingatlanokra, az időlegesen használt és a nem használt ingatlanokra vonatkozó sajátos szabályokat;

g) a közszolgáltatással összefüggő személyes adatok (a természetes személyazonosító adatok, valamint a lakcím) kezelésére vonatkozó rendelkezéseket.

• **A nemzeti vagyonról 2011. évi CXCVI. törvény szerint**

5. § (3) A helyi önkormányzat kizárólagos tulajdonát képező nemzeti vagyonba tartoznak

d) a helyi önkormányzat tulajdonában álló - külön törvény rendelkezése alapján részére átadott - vizek, közcélú vízi létesítmények, ide nem értve a vízi közműveket.

(5) A helyi önkormányzat korlátozottan forgalomképes törzsvagyonát képezi

a) a helyi önkormányzat tulajdonában álló közmű,

12. § (2) A helyi önkormányzat kizárólagos gazdasági tevékenységei a következők:

d) a törzsvagyon részét képező helyi közművek létrehozása és működtetése,

f) a helyi önkormányzat kizárólagos tulajdonában álló - külön törvény rendelkezése alapján részére átadott - vizek, közcélú vízi létesítmények működtetése,

• **Magyarország helyi önkormányzatairól Magyarország helyi önkormányzatairól szóló 2011. évi CLXXXIX. törvény szerint**

13. § (1) A helyi közügyek, valamint a helyben biztosítható közfeladatok körében ellátandó **helyi önkormányzati feladatok különösen:**

1. településfejlesztés, településrendezés;
2. településüzemeltetés (köztemetők kialakítása és fenntartása, a közvilágításról való gondoskodás, kéményseprő-ipari szolgáltatás biztosítása, a **helyi közutak és tartozékainak kialakítása**⁹ és fenntartása, közparkok és egyéb közterületek kialakítása és fenntartása, gépjárművek parkolásának biztosítása);
11. helyi környezet- és természetvédelem, **vízgazdálkodás, vízkárelhárítás;**

⁹ csapadékvíz elvezetés

2. számú melléklet

Vízügy

A vizekkel és vízi létesítményekkel összefüggő feladatok

| Feladat, besorolás | Jogszabály | Címzett |
|---|-------------------------------------|---|
| Feladata a helyi vízi közüzemi tevékenység fejlesztésére vonatkozó - a vízgazdálkodás országos koncepciójával és a jóváhagyott nemzeti programokkal összehangolt tervek kialakítása és végrehajtása. (K-V-MJV-F) | 1995. évi LVII. törvény 4. § (1) a) | Képviselő-testület, Közgyűlés ¹⁰ |
| Feladata a település belterületén a csapadékvízzel történő gazdálkodás. (K-V-MJV-F) | 1995. évi LVII. törvény 4. § (1) b) | Képviselő-testület, Közgyűlés ¹¹ |
| Feladata a közműves vízellátás körében a települési közműves vízszolgáltatás korlátozására vonatkozó terv jóváhagyásáról és a vízfogyasztás rendjének megállapításáról való | 1995. évi LVII. törvény 4. § (1) c) | Képviselő-testület, Közgyűlés |

¹⁰ Az (1) bekezdésben felsorolt feladatok - a külön jogszabályokban a polgármester, illetve a jegyző hatáskörébe utalt feladatok kivételével - a képviselő-testület, a főváros esetében a fővárosi önkormányzat képviselő-testületének hatáskörébe tartoznak [1995. évi LVII. törvény 4. § (1) bek.].

¹¹ Az (1) bekezdésben felsorolt feladatok - a külön jogszabályokban a polgármester, illetve a jegyző hatáskörébe utalt feladatok kivételével - a képviselő-testület, a főváros esetében a fővárosi önkormányzat képviselő-testületének hatáskörébe tartoznak [1995. évi LVII. törvény 4. § (1) bek.].

gondoskodás;

Feladata a vízgazdálkodási feladatokkal kapcsolatos önkormányzati hatósági feladatok ellátása; és a természetes vizek fürdésre alkalmas partszakaszainak és azzal összefüggő vízfelületének kijelölése;

1995. évi LVII. törvény 4. § (1) d, e) Képviselő-testület, Közgyűlés

Feladata a helyi vízrendezés és vízkárelhárítás, az árvíz- és belvízelvezetés.

(K-V-MJV-F)

1995. évi LVII. törvény 4. § (1) f) Képviselő-testület, Közgyűlés

A vízgazdálkodási tevékenységek, mint közfeladatok (közszolgáltatások) körében - köteles gondoskodni:

1995. évi LVII. törvény 4. § (2) Képviselő-testület, Közgyűlés

a) a települések lakott területén az ivóvízminőségű vízre vonatkozó előírásoknak megfelelő ivóvízellátásról;

b) a 2000 lakosegyenértékkel jellemezhető szennyvíz-kibocsátás feletti szennyvíz-elvezetési agglomerációt alkotó településeken a keletkező használt vizek (szennyvizek) szennyvízelvezető művel való összegyűjtéséről, tisztításáról, a tisztított szennyvíz elvezetéséről, illetőleg a más módon összegyűjtött szennyvíz, továbbá a szennyvíziszap ártalommentes elhelyezésének megszervezéséről;

c) a b) pontban meghatározott feladatok ellátásáról a lakosegyenértéktől függetlenül azokon a területeken, amelyeket a vízbázisok, távlati vízbázisok, valamint az ivóvízellátást szolgáló vízilétesítmények védelméről, továbbá a felszín alatti vizek minőségét érintő tevékenységekkel összefüggő egyes feladatokról szóló jogszabályok

határoznak meg;

- d) a településen található szennyvízbekötés nélküli ingatlanok esetében a nem közművel összegyűjtött háztartási szennyvíz begyűjtésének szervezéséről és ellenőrzéséről.

(K-V-MJV-F)

A vizek kártételei elleni védelem és védekezés

| Feladat, besorolás | Jogszabály | Címzett |
|--|-----------------------------------|-------------------------------|
| A vizek kártételei elleni védelem érdekében végrehajtandó feladatai: - a legfeljebb két település érdekében álló védőművek fenntartása, fejlesztése és azon a védekezés ellátása; - a település belterületén a patakok, csatornák áradásai, továbbá a csapadék- és egyéb vizek által okozott kártételek megelőzése - kül- és belterületi védőművek építésével -, a védőművek fenntartása, fejlesztése és azokon a védekezés ellátása; - a vizek kártételei elleni védelemmel összefüggő - külön jogszabályban meghatározott - feladatok ellátása. | 1995. évi LVII. törvény 16. § (5) | Képviselő-testület, Közgyűlés |

(K-V-MJV-F)

A nem közművel összegyűjtött háztartási szennyvíz begyűjtésére vonatkozó közszolgáltatás

| Feladat, besorolás | Jogszabály | Címzett |
|--|-------------------------------------|-------------------------------|
| Kötelezően ellátandó közszolgáltatásként a közüzemi csatornahálózatba vagy a vízgazdálkodási hatósági jogkör gyakorlásáról szóló kormányrendeletben meghatározott módon engedélyezett egyedi szennyvízkezelés után befogadóba nem vezetett háztartási szennyvíz begyűjtésére közszolgáltatást (a továbbiakban: közszolgáltatás) szervez és tart fenn. (K-V-MJV-F) | 1995. évi LVII. törvény 44/C. § (1) | Képviselő-testület, Közgyűlés |

Víziközmű-szolgáltatás

| Feladat, besorolás | Jogszabály | Címzett |
|--|-------------------------------------|-------------------------------|
| Az e törvényben meghatározottak szerint kötelessége és joga gondoskodni a közműves ivóvízellátással és a közműves szennyvízelvezetéssel és -tisztítással kapcsolatos víziközmű-szolgáltatási feladatok elvégzéséről (ellátásért felelős). ¹² (K-V-MJV-F) | 2011. évi CCIX. törvény 1. § (1) c) | Képviselő-testület, Közgyűlés |
| Közfeladatként megteremti a víziközmű-szolgáltatás infrastrukturális előfeltételeit és az ellátási területen gondoskodik arról, hogy a felhasználók a víziközmű-szolgáltatást az | 2011. évi CCIX. törvény 5/F. § (1) | Képviselő-testület, Közgyűlés |

¹² A törvény vagyilagosan az államot is nevesíti, mint az ellátásért felelőst. A 2011. évi CCIX. törvény 5/F. § (1)-(3) bekezdésben meghatározott feladatokat az állam látja el azon felhasználási helyek vonatkozásában, amelyek ellátása közvetlenül a nemzeti vagyonról szóló törvényben nevesített kizárólagos állami tulajdonnak minősülő regionális víziközmű-rendszerekről történik. [2011. évi CCIX. törvény 5/F. § (5) bekezdés]

igényelt mennyiségben, minőségben és szolgáltatási színvonalon igénybe vehessék.

(K-V-MJV-F)¹³

Az infrastrukturális előfeltételek megteremtése körében különösen a következő 2011. évi CCIX. törvény 5/F. § (2) Képviselő-testület, Közgyűlés
tevékenységeket végzi:

- a) víziközművet létesít és tart fenn, a nem önkormányzati vagy állami tulajdonban álló víziközmű tulajdonjogát megszerzi,
- b) nyilvántartja a tulajdonában álló víziközműveket,
- c) víziközmű-fejlesztés útján gondoskodik a víziközmű-szolgáltatás folyamatos, az előírt minőségi paraméterekkel történő biztosításáról,
- d) végrehajtja a jogszabályokból és a hatósági határozatokból a rá háruló feladatokat.

(K-V-MJV-F)

A felhasználók víziközmű-szolgáltatással való ellátása körében: 2011. évi CCIX. törvény 5/F. § (3) Képviselő-testület, Közgyűlés

- a) kiválasztja a víziközmű üzemeltetését ellátó víziközmű-szolgáltatót, és a víziközmű vagyon üzemeltetésére üzemeltetési jogviszonyt létesít,
- b) a víziközmű-szolgáltató útján gondoskodik a közműves ivóvízigények kielégítéséről, a szennyvíz törzshálózatba bocsátott szennyvizek elvezetéséről, tisztításáról és környezetvédelmi követelmények szerinti elhelyezéséről,

¹³ A 2011. évi CCIX. törvény 5/F. § (1)-(3) bekezdésben meghatározott feladatokat a közigazgatási területén lévő felhasználási helyekre és az azokat közvetlenül ellátó víziközműre nézve az (5) bekezdésben foglalt eltéréssel a települési önkormányzat, a fővárosban a fővárosi önkormányzat látja el. [2011. évi CCIX. törvény 5/F. § (4) bekezdés]

c) figyelemmel kíséri a víziközmű-szolgáltató üzemeltetési szerződésből és jogszabályból fakadó víziközmű-üzemeltetési tevékenységét és az e célra rendelt pénzeszközök felhasználását.

(K-V-MJV-F)

A víziközmű-fejlesztés megvalósításáról - ha e törvény vagy kormányrendelet másképp nem rendelkezik - az ellátásért felelősként gondoskodik, a fejlesztés teljes időszaka alatt a mindenkor víziközmű-szolgáltató szakmai döntéseibe történő bevonásával a Vksztv. 11. § (5) bekezdésben előírtak szerint.

(K-V-MJV-F)

2011. évi CCIX. törvény 10. § (1)

Képviselő-testület, Közgyűlés

A víziközmű-szolgáltatás hosszú távú biztosíthatósága érdekében - a fenntartható fejlődés szempontjaira tekintettel - víziközmű-rendszereként tizenöt éves időtávra gördülő fejlesztési tervet kell készíteni. A Vksztv. 11. § (3) bekezdésben meghatározott kivétellel a beruházási tervrészt elkészíti és jóváhagyásra benyújtja minden év szeptember 30-ig a Hivatalhoz.

(K-V-MJV-F)

2011. évi CCIX. törvény 11. § (1),
(2)

Képviselő-testület, Közgyűlés

14. napirendi pont:**Előterjesztés a Foglalkoztatási Célú Non-profit Szervezet részére ingatlanok használatba adására****Előadó:** Szalay Ferenc polgármester

Szalay Ferenc polgármester: Az előterjesztés arról szól, hogy az önkormányzat ingatlanokat ad használatba a Tanoda működéséhez.

Kérdés, hozzászólás az előterjesztéssel kapcsolatban nem hangzott el.

Ismertette, hogy az előterjesztést véleményezte az Oktatási, Kulturális és Ifjúsági Bizottság, a Városüzemeltetési, Városfejlesztési és Fenntartható Fejlődés Bizottság, amelyek támogatják az előterjesztés elfogadását.

Szalay Ferenc polgármester: Szavazást rendelt el és megállapította, hogy Szolnok Megyei Jogú Város Közgyűlése – határozathozatalakor jelenlévő képviselők száma 16 fő – 16 igen szavazattal, ellenszavazat és tartózkodás nélkül meghozta a következő határozatot:

278/2021. (IX. 30.) határozat**a Foglalkoztatási Célú Non-profit Szervezet részére ingatlanok használatba adásáról**

Szolnok Megyei Jogú Város Közgyűlése a veszélyhelyzet kihirdetéséről és a veszélyhelyzeti intézkedések hatálybalépéséről szóló 27/2021. (I.29.) Korm. rendelet, a katasztrófavédelemről és a hozzá kapcsolódó egyes törvények módosításáról szóló 2011. évi CXXVIII. törvény 46.§ (4) bekezdése, a katasztrófavédelemről és a hozzá kapcsolódó egyes törvények módosításáról szóló 2011. évi CXXVIII. törvény egyes rendelkezéseinek eltérő alkalmazásáról szóló 307/2021. (VI. 5.) Korm. rendelet 1. §-a, a nemzeti vagyronról szóló 2011. évi CXCVI. törvény, és Szolnok Megyei Jogú Város vagyonáról és a vagyonnal való gazdálkodás egyes szabályairól szóló 25/2003. (VII.9) önkormányzati rendelet alapján az alábbi határozatot hozza:

1./ Szolnok Megyei Jogú Város Közgyűlése a Szolnok, Dr. Durst János út 1-3. szám alatti, 5610/B/1 hrsz-ú, 79 m² nagyságú, „kivett könyvtár” megnevezésű, és az 5610/B/2 hrsz-ú, 74 m² nagyságú, „kivett könyvtár” megnevezésű ingatlan használatát közfeladat ellátása céljából – az ahhoz szükséges mértékben – biztosítja a Foglalkoztatási célú Non-profit Szervezet részére 2022. január 1-től 2023. december 31. napig bruttó 57.000,- Ft/hó bérleti díj megfizetése mellett, mely tartalmazza a felmerülő közüzemi költségeket valamint az ingatlan fenntartási költségeit.

2./ Szolnok Megyei Jogú Város Közgyűlése felhatalmazza a polgármestert a jelen határozat mellékletét képező használati szerződéstervezet aláírására és szükség szerinti módosítására.

Határidő: 2021. október 31.**Felelős:** Szalay Ferenc polgármester**A határozat végrehajtásában közreműködik:**

Gazdasági Igazgatóság és a Humán Igazgatóság koordinálásában a Polgármesteri Hivatal szervezeti egységei

Foglalkoztatási Célú Non-profit Szervezet vezetője

Értesülnek: Szalay Ferenc polgármester
 Fejér Andor alpolgármester
 Györfi Mihály alpolgármester
 Miskolczi László alpolgármester
 Dr. Sebestyén Ildikó jegyző
 Dr. Rác Andrea aljegyző
 Polgármesteri Hivatal igazgatói
 Foglalkoztatási Célú Non-profit Szervezet

278/2021.(IX. 30.) sz. közgyűlési határozat melléklete

HASZNÁLATI SZERZŐDÉS

mely létrejött egyrészről a **Szolnok Megyei Jogú Város Önkormányzata** (törzskönyvi azonosító szám (PIR): 732725; adószám: 15732729-2-16; KSH statisztikai számjel: 15732729-8411-321-16; államháztartási egyedi azonosító (ÁHTI): 742300; székhely: 5000 Szolnok, Kossuth tér 9. sz.) képviseletében: *Szalay Ferenc polgármester* – mint *használatba adó* (továbbiakban: használatba adó), másrészről

Foglalkoztatási Célú Non-profit Szervezet (székhely: 5000 Szolnok, Tószegi út 43., adószám: 18831339-1-16) képviseletében:, - mint *használó* (továbbiakban: használó)

- együttes említésük esetén: Felek - között, a **Szolnok, Dr. Durst János út 1-3. szám alatti, 5610/B/1 hrsz-ú, 79 m² nagyságú, „kivett könyvtár” megnevezésű, és az 5610/B/2 hrsz-ú, 74 m² nagyságú, „kivett könyvtár” megnevezésű ingatlan** (továbbiakban: helyiség) használatára az alábbi feltételekkel:

1./ A helyiségbérelti díj Szolnok Megyei Jogú Város Önkormányzata Közgyűlésének 278/2021. (IX.30.) határozata alapján **bruttó 57.000,- Ft/hó**, mely tartalmazza a helyiség használata során felmerülő összes közüzemi díjat, valamint a helyiség fenntartási költségeit.

2./ Jelen használati szerződés **2022. január 1. napjától 2023. december 31. napjáig** jött létre, de legfeljebb Szolnok Megyei Jogú Város Önkormányzatának Integrációs Programjában meghatározott közfeladat ellátásának időtartamára szól.

3./ Használót terheli a használat időtartama alatt a működéssel és a karbantartással kapcsolatos összes kötelezettség. Használó vállalja, hogy ezen kötelezettségének rendszeresen, időben eleget tesz. Használó tudomásul veszi, hogy a használt helyiség karbantartására, felújítására vonatkozóan a lakások és helyiségek bérletére valamint az elidegenítésükre vonatkozó egyes szabályokról szóló 1993. évi LXXVIII. törvényben foglaltak az irányadók.

4./ Felek megállapodnak, hogy jelen használati szerződés tárgyát képező helyiség jelen szerződés megkötésének időpontjában Használó birtokában van, ezért azzal kapcsolatban külön birtokbaadási eljárásra nincs szükség.

5./ A helyiséget használó kizárólag Tanoda céljából, – közfeladatainak ellátásához kapcsolódóan – használhatja:

Szolnok Megyei Jogú Város Integrációs Program Cselekvési Feladattervében meghatározottak alapján - a cigány/roma nemzetiségi önazonosságot vállaló tanulók számára minőségi szakképzést és/vagy érettségit adó középfokú oktatási intézményekbe való bekerülésének elősegítése, képességfejlesztő és tehetséggondozó, felkészítő képzések kimunkálása, bevezetése.

Köteles az ingatlan rendeltetésszerű használatára, a szomszéd ingatlanok lakói nyugalmanak zavarása nélkül.

Az ingatlant gazdasági társaságba apportként a használatba adó előzetes írásos engedélye nélkül nem viheti be, a helyiségbe más személy nem fogadható be, albérletbe nem adható, közösen nem üzemeltethető.

6./ A felek kikötik, hogy a használatba adó a helyiség rendeltetésszerű használatát – a használó szükségtelen háborítása nélkül, előre egyeztetett időpontban, a használó jelenlétében – rendszeresen ellenőrizheti.

7./ Használatba adó felhívja használó figyelmét, hogy a helyiségre újraelőállítási értéken vagyombiztosítást kell kötnie. Amennyiben használó ezt mégsem teszi meg, úgy a helyiségben esetlegesen előforduló mindennemű káresemény anyagi következménye használót terheli. A használatba adóval szemben kártérítési igényel nem léphet fel.

8./ Használó vállalja, hogy tevékenysége ellátásához a vonatkozó jogszabályok alapján a szükséges szak- vagy egyéb engedélyeket saját költségén beszerzi, az abban foglaltakat betartja, és az ebből eredő mindennemű felelősség és kötelezettség őt terheli. A felek úgy állapodnak meg, hogy használó a jelen pontban foglaltakkal kapcsolatban használatba adó irányába kártérítési igényel nem élhet.

9./ Amennyiben használó az ingatlant nem rendeltetésszerűen használja, használatba adó a használót felszólítja fentiek betartására. Amennyiben használó a felszólításnak 30 napon belül nem tesz eleget, a használatba adó a használati szerződést 30 napos felmondási idővel írásban felmondhatja. A használót csereingatlan, illetve kártalanítás – a jogviszony bármely módon történő megszűnése/megszüntetése esetén - nem illeti meg.

10./ Ha a használó a szerződésben előírt egyéb lényeges kötelezettségét a használatba adó által írásban megjelölt határidőben nem, illetve nem megfelelően teljesíti, a használatba adó a határidő eredménytelen lejártát követő tizenöt napon belül írásban felmondással élhet.

Nemfizetés, vagy késedelmes fizetés fogalomkörébe fogadják el felek a közüzemi szolgáltatások díjainak fizetésével kapcsolatos kötelezettségekben történő mulasztást is, mely esetén az előző bekezdésben foglaltak szerint járhat el használatba adó képviselője.

11./ Használó jelen szerződés aláírásával nyilatkozik, hogy a Foglalkoztatás Célú Non-profit Szervezet a nemzeti vagyonról szóló 2011. évi CXCVI. törvény 3. § (1) bekezdés 1. pontban szabályozott átlátható szervezetnek minősül. Használatba adó kártalanítás nélkül és azonnali hatállyal felmondhatja a használati szerződést, ha a használati szerződés megkötését követően beállott körülmény folytán a használó már nem minősül a nemzeti vagyonról szóló 2011. évi CXCVI. törvényben szabályozott átlátható szervezetnek.

12./ Használó a használati jogviszony megszűnése után az ingatlant tisztán, rendeltetésszerű használatra alkalmas állapotban bocsátja használatba adó képviselőjének rendelkezésére.

13./ Használó az ingatlanon felújítást, átalakítást, bővítést, a használatba adó képviselőjének előzetes írásos hozzájárulása alapján, a szükséges hatósági engedélyek beszerzésével, a teljes költség viselése mellett végezhet. A használó a használati jogviszony bármely okból történő megszűnése esetén a költségelszámolás tekintetében a használatba adóval szemben semmiféle követeléssel nem élhet.

14./ Használatba adó a használati jogviszony létrejöttével a szerződést átadja képviselője a SZOLLAK Kft. részére, hogy a vele kötött üzemeltetési szerződésnek megfelelően nevében és helyette járjon el, szedje hasznait és teljesítse kötelezettségeit, jogviták esetében használatba adót képviselje.

15./ Használó a használt helyiségben a tűzrendészeti előírásoknak megfelelő típusú, és darabszámú tűzoltó készüléket köteles elhelyezni, és állandó működőképes állapotban tartani. Használó feladata, hogy az őrizet nélkül hagyott bérleménybe tűzveszélyt okozó berendezések ne maradjanak feszültség alatt. Használatba adó semmiféle felelősséget nem vállal használatban a helyiségben elhelyezett eszközeiért, berendezéseiért, ingóságaiért.

16./ A használatba adó a használó tevékenységéért felelősséget nem vállal. Használó tudomásul veszi, hogy a helyiségben folyó tevékenységével kapcsolatos munkavédelmi, tűzvédelmi, környezetvédelmi és vagyónvédelmi feladatokat saját hatáskörben és saját költségén oldja meg.

17./ A használó a nemzeti vagyonról szóló 2011. évi CXCVI. törvény 11.§ alapján vállalja, hogy:

- jelen szerződésben előírt beszámolási, nyilvántartási, adatszolgáltatási kötelezettségeket teljesíti,
- az átengedett nemzeti vagyont a szerződési előírásoknak és a tulajdonosi rendelkezéseknek, valamint a jelen szerződésben meghatározott használati célnak megfelelően használja,
- a hasznosításban - a használóval közvetlen vagy közvetett módon jogviszonyban álló harmadik félként - kizárólag természetes személyek vagy átlátható szervezetek vesznek részt.

A szerződésben nem szabályozott kérdésekben a hatályos magyar jogszabályok, különösen a nemzeti vagyonról szóló 2011. évi CXCVI. törvény, Magyarország helyi önkormányzatairól szóló 2011. évi CLXXXIX. törvény, a Polgári törvénykönyvről szóló 2013. évi V. törvény, a lakások és helyiségek bérletére, valamint az elidegenítésükre vonatkozó egyes szabályokról szóló 1993. évi LXXVIII. törvényben foglaltak, valamint Szolnok Megyei Jogú Város Önkormányzatának mindenkor hatályos rendeletei az irányadók.

Felek jelen szerződést elolvasás és értelmezés után, mint akaratukkal mindenben megegyezőt aláírták.

S z o l n o k,

.....
SZMJV Önkormányzata képviseletében

Szalay Ferenc polgármester
Használatba Adó

.....
Foglalkoztatási Célú Non-profit
Szervezet képviseletében

.....
Használó

15. napirendi pont:**Előterjesztés szociális feladatellátással kapcsolatos vagyoni döntések meghozatalára****Előadó:** Szalay Ferenc polgármester

Szalay Ferenc polgármester: Az önkormányzat tulajdonában lévő ingatlanban az idősellátás megszüntetésre került, mely felújítását követően most a további hasznosításáról szól az előterjesztés. A Vércse úti ingatlan a fogyatékkal élők ellátásában tud besegíteni a későbbiekben. A Levente utcai ingatlanba pedig a Humánszolgáltató Központ kerül majd be. Régi programról van szó, amely kapcsán megemlítette Galló György képviselő hozzászólását. Egyetért abban, hogy a különböző pályázati fejlesztési programok el tudnak húzódni és jogosnak tartja, hogy figyelni kell a lendületre is.

Kérdés, hozzászólás az előterjesztéssel kapcsolatban nem hangzott el.

Szalay Ferenc polgármester: Ismertette, hogy az előterjesztést a mai napon véleményezte együttes ülés keretében az Egészségügyi, Szociális és Környezetvédelmi Bizottság, a Városüzemeltetési, Városfejlesztési és Fenntartható Fejlődés Bizottság.

Szekeres Éva, az együttes ülés levezető elnöke: Ismertette, hogy a bizottságok támogatják az előterjesztés elfogadását.

1. szavazás:**Szociális feladatellátással kapcsolatos vagyoni döntések meghozataláról**

Szalay Ferenc polgármester: Szavazást rendelt el és megállapította, hogy Szolnok Megyei Jogú Város Közgyűlése – határozathozatalakor jelenlévő képviselők száma 15 fő – 15 igen szavazattal, ellenszavazat és tartózkodás nélkül meghozta a következő határozatot:

279/2021. (IX. 30.) határozat**szociális feladatellátással kapcsolatos vagyoni döntések meghozataláról**

Szolnok Megyei Jogú Város Közgyűlése a veszélyhelyzet kihirdetéséről és a veszélyhelyzeti intézkedések hatálybalépéséről szóló 27/2021. (I.29.) Korm. rendelet, a katasztrófavédelemről és a hozzá kapcsolódó egyes törvények módosításáról szóló 2011. évi CXXVIII. törvény 46.§ (4) bekezdése, a katasztrófavédelemről és a hozzá kapcsolódó egyes törvények módosításáról szóló 2011. évi CXXVIII. törvény egyes rendelkezéseinek eltérő alkalmazásáról szóló 307/2021. (VI. 5.) Korm. rendelet 1. §-a, a Magyarország helyi önkormányzatairól szóló 2011. évi CLXXXIX. törvény 13. §-a és a 107. §-a, a nemzeti vagyonról szóló 2011. évi CXCVI. törvény, a szociális igazgatásról és szociális ellátásokról szóló 1993. évi III. törvény és Szolnok Megyei Jogú Város vagyonáról és a vagyonnal való gazdálkodás egyes szabályairól szóló 25/2003. (VII.9) önkormányzati rendelet alapján az alábbi határozatot hozza:

1./ Szolnok Megyei Jogú Város Közgyűlése jóváhagyja a Szolnok Megyei Jogú Város Önkormányzata tulajdonában lévő, korlátozottan forgalomképes vagyoni körbe tartozó Szolnok, Vércse út 11. szám alatti, „kivett óvoda” megnevezésű, 9299 hrsz-ú, 4466 m² nagyságú ingatlanra vonatkozó, Szolnok Megyei Jogú Város Intézményszolgálatával kötött vagyonkezelési szerződés megszüntetését.

2./ Szolnok Megyei Jogú Város Közgyűlése a Szolnok Megyei Jogú Város Önkormányzatának tulajdonában lévő, korlátozottan forgalomképes vagyoni körbe tartozó

- a) **Szolnok, Vércse út 11. szám alatti**, „kivett óvoda” megnevezésű, 9299 hrsz-ú, 4466 m² nagyságú ingatlant ingyenesen, és a
- b) **Szolnok, Levente utca 1. szám alatti**, 3240/1 hrsz-ú, „kivett szociális otthon” megnevezésű, 2028 m² nagyságú ingatlant nettó 250.000.- Ft + ÁFA/hó vagyongazdálkodási díj megfizetése mellett a Szolnoki Kistérség Többcélú Társulása Humán Szolgáltató Központ részére 2021. október 15-ei hatállyal határozatlan időre vagyongazdálkodásba adja közfeladat ellátása céljából.

3./ Szolnok Megyei Jogú Város Közgyűlése megismerte a jelen határozat 1. és 2. számú mellékletét képező szerződés tervezeteket, az abban foglaltakkal egyetért, felhatalmazza a polgármestert és felkéri Szolnok Megyei Jogú Város Intézményszolgálat vezetőjét és a Szolnoki Kistérség Többcélú Társulása Humán Szolgáltató Központja vezetőjét a vagyongazdálkodási szerződések, kapcsolódó dokumentumok aláírására, valamint a vagyongazdálkodási szerződések további, szükség szerinti módosítására, illetve az egyéb szükséges intézkedések megtételére.

Felelős: Szalay Ferenc polgármester

Határidő: 2021. október 15.

A végrehajtásban közreműködik:

A Gazdasági Igazgatóság koordinálásában a Polgármesteri Hivatal szervezeti egységei
Szolnok Megyei Jogú Város Intézményszolgálat
Szolnoki Kistérség Többcélú Társulása Humán Szolgáltató Központja

4./ Szolnok Megyei Jogú Város Közgyűlése felhatalmazza a polgármestert a kistérségi szociális és gyermekjóléti ellátáshoz szükséges ingó és ingatlan vagyontárgyak biztosítására vonatkozó megállapodás jóváhagyásáról szóló 216/2007. (IX. 27.) sz. közgyűlési határozat 3. sz. mellékletét képező Használati szerződés szükség szerinti módosítására.

Felelős: Szalay Ferenc polgármester

Határidő: 2021. október 15.

A végrehajtásban közreműködik:

A Gazdasági Igazgatóság és koordinálásában a Polgármester Hivatal szervezeti egységei

5./ Jelen határozattal érintett ingatlan pályázati érintettsége esetén a pályázat szempontjából a szükséges intézkedéseket meg kell tenni.

Felelős: Szalay Ferenc polgármester

Határidő: 2021. október 31.

A végrehajtásban közreműködik:

A Fejlesztési Igazgatóság koordinálásában a Polgármester Hivatal szervezeti egységei

6./ Szolnok Megyei Jogú Város Közgyűlése felhatalmazza a polgármestert és felkéri az érintett szerv vezetőjét a szükséges intézkedések megtételére, valamennyi szerződés megkötésére, a kapcsolódó dokumentumok aláírására és szükség szerinti módosítására.

Felelős: Szalay Ferenc polgármester

Határidő: a szükséges dokumentumban, szerződésben foglalt határidő szerint

A határozat végrehajtásában közreműködik:

Gazdasági Igazgatóság koordinálásában a Polgármesteri Hivatal szervezeti egységei
Szolnoki Kistérség Többcélú Társulása Humán Szolgáltató Központja

Értesülnek: Szalay Ferenc polgármester
 Fejér Andor alpolgármester
 Györfi Mihály alpolgármester
 Miskolczi László alpolgármester
 Dr. Sebestyén Ildikó jegyző
 Dr. Rácz Andrea aljegyző
 Polgármesteri Hivatal igazgatói
 Szolnok Megyei Jogú Város Intézményszolgálat
 Szolnoki Kistérség Többcélú Társulása Humán Szolgáltató Központja

**1. melléklet Szolnok Megyei Jogú Város Önkormányzata Közgyűlésének
 279/2021.(IX. 30.) határozatához**

VAGYONKEZELÉSI SZERZŐDÉSMÓDOSÍTÁS

amely létrejött egyrészről **Szolnok Megyei Jogú Város Önkormányzata** (székhelye: 5000 Szolnok, Kossuth tér 9.), törzskönyvi azonosító száma (PIR száma): 732725, adószáma: 15732729-2-16, KSH statisztikai számjele: 15732729-8411-321-16, államháztartási egyedi azonosítója (ÁHTI): 742300 képviseli: **Szalay Ferenc** polgármester, mint **tulajdonos** (továbbiakban: **Önkormányzat**), másrészről

Szolnok Megyei Jogú Város Intézményszolgálat (székhelye: 5000 Szolnok, Kossuth tér 1. törzskönyvi azonosító száma (PIR száma): 577368 adószáma: 15577362-2-16, KSH statisztikai számjele: 15577362-7514-322-16,) képviseli: **Bencsik Zsolt** igazgató, mint **vagyonkezelő** (továbbiakban: **Vagyonkezelő**),

– együttes említésük esetén: **Szerződő Felek** – között a mai napon, helyen az alábbi feltételek szerint:

Preambulum

Az Önkormányzati vagyonnal való felelős gazdálkodás, a vagyonelemek kezelése, hasznosítása a nemzeti vagyonról szóló 2011. évi CXCVI. törvény (továbbiakban: Nvtv.) és a hatályos jogszabályi előírások alapján történhet. A vagyonkezelői jog a külön törvényben foglaltak, valamint Szolnok Megyei Jogú Város Önkormányzata Közgyűlésének 25/2003.(VII.9.) önkormányzati rendeletében (továbbiakban: Vagyonrendelet) foglaltak szerint került alapításra, ezeknek megfelelően gyakorolható és hagyható jóvá.

Szolnok Megyei Jogú Intézményszolgálat alapító okiratában foglalt feladatok értelmében az Intézményszolgálat közfeladatai közé tartozik Magyarország helyi önkormányzatairól szóló 2011. évi CLXXXIX. törvény 13. § (1) bekezdés szerinti lakás- és helyiséggazdálkodás.

Az Önkormányzat és a Vagyonkezelő között a 329/2017. (XII.14.) sz. közgyűlési határozattal jóváhagyva 2017. december 18-án Egységes Vagyonkezelési szerződés (továbbiakban: Vagyonkezelési szerződés) került aláírásra. Szolnok Megyei Jogú Város Közgyűlése a 183/2018. (VI.28.) sz. határozata alapján döntött arról, hogy Szolnok Megyei Jogú Város Önkormányzata (továbbiakban: Önkormányzat) tulajdonában lévő Szolnok, Vércse út 11. szám alatti, „kivett óvoda”

megnevezésű, 9299 hrsz-ú, 4466 m² nagyságú ingatlant Szolnok Megyei Jogú Város Intézményszolgálatára részére, határozatlan időre ingyenesen vagyonekezelésbe adja helyiséggazdálkodási feladatok ellátása céljából. A Vagyonkezelési szerződés ennek megfelelően 2018. július 10. napján módosításra került.

Az ingatlan hatékonyabban hasznosítható más közfeladatot ellátó szervezet - feladatellátását kiszolgáló - vagyonekezelése által, melyet a Vagyonkezelő tudomásul vesz, Szerződő Felek ezért közös akarattal a Vagyonkezelési szerződést az alábbiak szerint módosítják:

1./ A Vagyonkezelési szerződés II.1./ és II.2.1.2./ pontjából a „9299;” szövegrész törlésre kerül.

2./ A Szolnok, belterületi 9299 hrsz-ú ingatlan tulajdoni lapja a Vagyonkezelési Szerződés mellékletéből törlésre kerül.

3./ A Vagyonkezelési Szerződés VII. pontja az alábbi 3.1/ ponttal egészül ki:

„3.1/ Szerződő Felek megállapodnak abban, hogy feltétlen és visszavonhatatlan hozzájárulásukat adják ahhoz és kérik az illetékes Földhivataltól, hogy II/1. pont szerinti szolnoki, belterületi 9299 hrsz-ú ingatlan 1/1 arányú vonatkozásában az ingatlan-nyilvántartásba bejegyzett, Szolnok Megyei Jogú Város Intézményszolgálatát - mint Vagyonkezelőt 1/1 arányban illető, 2018. év július 15. napjától kezdődő, hatályos vagyonekezelői jogot 2021. október 15. napjával az ingatlan-nyilvántartásból törölje.”

4./ Szerződő Felek megállapodnak abban, hogy a Vagyonkezelési szerződés többi pontja változatlan tartalommal hatályban marad, és jelen szerződésmódosítás csak a Vagyonkezelési Szerződés változatlan részeivel együtt érvényes.

5./ Jelen szerződést Szolnok Megyei Jogú Város Közgyűlése a 279/2021. (IX.30.) határozatával jóváhagyta.

6./ A jelen okirat aláírásával Szerződő Felek megbízzák Dr. Rácz Andreát, az Önkormányzat kamarai jogtanácsosát (5000 Szolnok, Kossuth tér 9., KASZ: 360778277) a jelen okirat szerkesztésével és ellenjegyzésével, melyre vonatkozólag jelen szerződésben foglaltakat tekintik tényvázlatnak, továbbá meghatalmazzák, hogy a jelen jogügylet során őket a JNK-SZM Kormányhivatal Földhivatali Főosztály Ingatlan-nyilvántartási Osztály előtt az ingatlan-nyilvántartási eljárás során teljes jogkörrel képviselje, és helyettük eljárjon.

7./ Szerződő Felek jelen szerződésmódosítást elolvasás és közös értelmezés után, mint akaratukkal mindenben megegyezőt írják alá.

Szolnok,

.....
Önkormányzat képviselőjében
Szalay Ferenc
polgármester

.....
Vagyonkezelő képviselőjében
Bencsik Zsolt
igazgató

Ellenjegyzem: Szolnok,

**2. melléklet Szolnok Megyei Jogú Város Önkormányzata Közgyűlésének
279/2021.(IX.30.) határozatához**

VAGYONKEZELÉSI SZERZŐDÉS

amely létrejött egyrészről **Szolnok Megyei Jogú Város Önkormányzata** (székhelye: 5000 Szolnok, Kossuth tér 9.), törzskönyvi azonosító száma (PIR száma): 732725, adószáma: 15732729-2-16, KSH statisztikai számjele: 15732729-8411-321-16, államháztartási egyedi azonosítója (ÁHTI): 742300) képviseli: **Szalay Ferenc** polgármester, mint **tulajdonos** (továbbiakban: **Önkormányzat**), másrészről

a **Szolnoki Kistérség Többcélú Társulása Humán Szolgáltató Központ** (székhelye: 5000 Szolnok, Városmajor út 67/A., törzskönyvi azonosító száma (PIR száma): 578024, adószáma: 15578026-1-16, KSH statisztikai számjele: 15578026 8899 322 16,) képviseli: **Hegy Anita** igazgató, mint **vagyonkezelő** (továbbiakban: **Vagyonkezelő**),

– együttes említésük esetén: **Szerződő Felek** – között a mai napon, helyen az alábbi feltételek szerint:

Preambulum

Az Önkormányzati vagyonnal való felelős gazdálkodás, a vagyonelemek kezelése, hasznosítása a nemzeti vagyonról szóló 2011. évi CXCVI. törvény (továbbiakban: Nvtv.) és a hatályos jogszabályi előírások alapján történhet. A vagyonkezelői jog a külön törvényben foglaltak, valamint Szolnok Megyei Jogú Város Önkormányzata Közgyűlésének 25/2003.(VII.9.) önkormányzati rendeletében (továbbiakban: Vagyonrendelet) foglaltak szerint került alapításra, ezeknek megfelelően gyakorolható és hagyható jóvá.

Magyarország önkormányzatairól szóló 2011. évi CLXXXIX. törvény 13. §-ában, a szociális igazgatásról és szociális ellátásokról szóló 1993. évi III. törvényben, valamint a gyermekek védelméről és a gyámügyi igazgatásról szóló 1997. évi XXXI. törvényben foglaltak szerint a család- és gyermekjóléti szolgáltatás, a szenvedélybetegek részére nyújtott alacsonyküszöbű ellátás, a helyettes szülői hálózat, a fogyatékos személyek nappali ellátása, az utcai szociális munka, az éjjeli menedékhely, és a hajléktalan személyek átmeneti szállása ellátások biztosítása önkormányzati közfeladat, mely feladatok a Vagyonkezelő feladatellátási körébe tartoznak az alapító okiratában foglaltak szerint.

Az Önkormányzat és a Vagyonkezelő között a 6/2013. (I.31.) sz. közgyűlési határozattal jóváhagyottan 2013. december 31-én Vagyonkezelési szerződés (továbbiakban: Vagyonkezelési szerződés) került aláírásra a fenti feladatellátáshoz biztosított 3980/2 hrsz-ú ingatlan vagyonkezelése tárgyában.

Szolnok Megyei Jogú Város Önkormányzatának Közgyűlése a .../2021. (IX.30.) határozatával döntött arról, hogy az Önkormányzat tulajdonában lévő Szolnok, Vércse út 11. szám alatti, „kivett óvoda” megnevezésű, 9299 hrsz-ú, 4466 m² nagyságú és a Szolnok, Levente utca 1. szám alatti, 3240/1 hrsz-ú, „kivett szociális otthon” megnevezésű, 2028 m² nagyságú ingatlant a Vagyonkezelő vagyonkezelésébe adja közfeladatainak ellátása céljából.

Szerződő Felek ennek érdekében a Vagyonkezelési szerződést egyező akarattal az alábbiak szerint módosítják.

1. A Vagyonkezelési szerződés „I. Preambulum” címének utolsó bekezdése helyébe a következő szöveg lép:

„Magyarország önkormányzatairól szóló 2011. évi CLXXXIX. törvény 13. §-ában, a szociális igazgatásról és szociális ellátásokról szóló 1993. évi III. törvényben, valamint a gyermekek védelméről és a gyámügyi igazgatásról szóló 1997. évi XXXI. törvényben foglaltak szerint a család- és gyermekjóléti szolgáltatás, a szenvedélybetegek részére nyújtott alacsonyküszöbű ellátás, a helyettes szülői hálózat, a fogyatékos személyek nappali ellátása, az utcai szociális munka, az éjjeli menedékhely, és a hajléktalan személyek átmeneti szállása ellátások biztosítása önkormányzati közfeladat, mely feladatok a Vagyonkezelő feladatellátási körébe tartoznak az alapító okiratában foglaltak szerint.”

2. A Vagyonkezelési szerződés II. pontja a következő 3-6./ pontokkal egészül ki:

„3./ Szerződő Felek rögzítik, hogy az Önkormányzat kizárólagos tulajdonában állnak és a korlátozottan forgalomképes vagyoni körébe tartoznak a szolnoki, belterületi, jelen szerződés mellékletét képező tulajdoni lapok szerinti nagyságú, megnevezésű, természetbeni fekvésű 3240/1 és a 9299 hrsz-ú ingatlanok (a továbbiakban: II.3./ pontban körülírt ingatlan).

4./ Önkormányzat kijelenti, hogy a II.3./ pontban körülírt ingatlanok melléklet szerinti tulajdoni lapjainak III. részén bejegyzett terhek találhatóak.3.1./ Önkormányzat kijelenti, hogy a 9299 hrsz-ú ingatlan tulajdoni lapjának II. fejezet 4. pontjában szereplő vagyonkezelői jog szerződéssel megszüntetésre kerül, a bejegyzés törlésére vonatkozóan jelen vagyonkezelési szerződés hatályba lépéséig a szükséges intézkedést megteszi.

5./ Önkormányzat kijelenti, hogy a II.3./ pontban körülírt ingatlanok közül az alábbi ingatlant pályázat terheli:

Levente utca 1. szám alatti 3240/1 hrsz-ú ingatlan „TOP-6.6.2-16-SL1-2018-00001 azonosítószámú „Szociális alapszolgáltatások infrastruktúrájának bővítése, fejlesztése: Eötvös téri alap-szolgáltatási központ létrehozása” című pályázat, fenntartási idő végéig.

Vagyonkezelő kijelenti, hogy fenti pályázat dokumentumainak birtokában van és tartalmukat ismeri.

Vagyonkezelő kijelenti, hogy az Önkormányzattal együttműködik a pályázatban foglalt kötelezettségek teljesítése érdekében.”

6./ Az Önkormányzat kijelenti, hogy a II.3./ pontban körülírt ingatlan per-, teher- és igénymentes a II.4-5./ pontokban foglaltak kivételével, és kijelenti, hogy harmadik személynek nincs ezen ingatlannal kapcsolatos olyan joga vagy igénye, amely jelen szerződés megkötését akadályozná.”

3. A Vagyonkezelési szerződés III.1./ és IV.1./ pontjában, a IV.3./ pont első említésénél, a IV.4./, IV.4.1./, IV.5./, IV.6./ pontjában a „II.1./” szövegrész a „II.1./ és a II.3./” szövegre módosul.

4. A Vagyonkezelési szerződés III. pontja 1./ pont első sorából az „ingyenesen” szövegrész törlésre került, majd az 1./ pontot követően a következő 1.1./ ponttal egészül ki:

„1.1./ Szerződő Felek megállapodnak abban, hogy az Önkormányzat a Liget utca 8. szám alatti, 3980/2 hrsz-ú és a Vércse út 11. szám alatti, 9299 hrsz-ú ingatlanokat ingyenesen, a Levente utca 1. szám alatti, 3240/1 hrsz-ú ingatlant nettó 250.000.- Ft/hó + ÁFA, azaz bruttó 317.500.- Ft/hó vagyonkezelői jog ellenértéke megfizetése mellett adja vagyonkezelésbe Vagyonkezelő részére.

Szerződő Felek rögzítik, hogy a vagyonkezelői díjat Vagyonkezelő havonta köteles megfizetni, a

tárgyhó utolsó napjáig az Önkormányzat által kibocsátott számla alapján az Önkormányzat OTP Bank Nyrt.-nél vezetett 11745004-15408930-00000000 számú költségvetési elszámolási számlájára. Szerződő Felek a teljesítést a fenti számlán történő jóváírással tekintik megtörténtnek.”

5. A Vagyonkezelési szerződés III.3./ pontjában a „2013. január 1. napjától” szövegrész helyébe a „2013. január 1. napjától, a II.3./ pontban körülírt ingatlan vagyonkezelésére vonatkozó szerződésmódosítást 2021. október 15. napjától” szöveg lép, és a III.3./ pont utolsó mondata törlésre kerül.

6. A Vagyonkezelési szerződés IV. pontja a 7./ pontja az első bekezdést követően a következő szöveggel egészül ki:

„7.2./ Szerződő Felek rögzítik, hogy a Vagyonkezelő a 9299 hrsz-ú ingatlant és a 3240/1 hrsz-ú ingatlant birtokba adási eljárás során veszi át. Szerződő Felek megállapodnak abban, hogy a birtokbaadásról készített jegyzőkönyvben rögzítik a mérőórák állását, mely alapján a birtokbalépés napjától viseli Vagyonkezelő az ingatlan üzemeltetéséhez kapcsolódó szolgáltatások költségeit, közterheket, díjakat.”

7. A Vagyonkezelési szerződés IV.9./ pontja az alábbiak szerint módosul:

„9./ A Vagyonkezelő köteles teljesíteni a jogszabályokban, valamint a jelen vagyonkezelési szerződésben előírt nyilvántartási, adatszolgáltatási, beszámolási és elszámolási kötelezettségeket.

9.1./ A Vagyonkezelő köteles az Nvtv. 11.§ (8) bekezdésében rögzített, számviteli törvény szerinti könyvvizelési és beszámoló-készítési kötelezettségének, valamint az államháztartás számviteléről szóló 4/2013. (I.11.) Korm. rendelet előírásainak maradéktalanul eleget tenni és a 21-22. § alapján – az átadó-Vagyonkezelő leltár tartalmának megfelelően – a december 31-i fordulónappal elkészített és hitelesített leltár mellékleteként minden év január 31-ig tájékoztatást adni:

- a tárgyévben elvégzett felújításokról,
- a tárgyévben elszámolt terv szerinti értékcsökkenésről,
- a tárgyévben elszámolt, illetve visszaírt terven felüli értékcsökkenésről.

A Vagyonkezelő a mindenkori érvényben lévő jogszabályoknak megfelelően a negyedévet követő hó 15-ig a beszámoló rendszerének megfelelő adatszolgáltatást nyújt az Önkormányzat mérlegjelentésének összeállításához.

A Vagyonkezelő az általa végzett felújítási munkálatokról, az elvégzett karbantartási munkákról és a II.1./ és a II.3./ pontban körülírt ingatlan állapotáról köteles évente minden év szeptember 30. napjáig írásban beszámolni az Önkormányzat felé.

9.2./ A II.1./ és a II.3./ pontban körülírt ingatlant, annak értékét és változásait a Vagyonkezelő nyilvántartja. Az érték nyilvántartásától el lehet tekinteni, ha az adott vagyontárgy értéke természeténél, jellegénél fogva nem állapítható meg. A nyilvántartásnak tartalmaznia kell a vagyon elsődleges rendeltetése szerinti közfeladat megjelölését is. A nyilvántartási adatok – a minősített adat védelméről rendelkező jogszabályok szerinti minősített adat kivételével – nyilvánosak.

9.3./ Vagyonkezelő a II.1./ és a II.3./ pontban körülírt ingatlant érintő lényeges változásokat a változás bekövetkezésétől számított 15 napon belül köteles jelenteni az Önkormányzatnak.

Vagyonkezelő köteles az Önkormányzatot haladéktalanul értesíteni az II.1./ és a II.3./ pontban körülírt ingatlan fenyegető veszélyről és a beállott kárról, a tudomására jutott minden olyan tényről, adatról, körülményről, amely a II.1./ és a II.3./ pontban körülírt ingatlan rendeltetésszerű, zavarmentes használatát akadályozza, kár bekövetkezésével fenyeget, a vagyon nagyobb mérvű romlásához vezethet, valamint arról, ha őt jogai gyakorlásában harmadik személy akadályozza.

A Vagyonkezelő saját költségén köteles a veszély elhárítása, a kárenyhítés, valamint a vagyon romlásának megakadályozása érdekében haladéktalanul intézkedni, és viselni annak terheit, ezzel az Önkormányzat felé követeléssel nem élhet.

9.4./ A Vagyonkezelő az Önkormányzat felé azonnali tájékoztatási kötelezettséggel tartozik, ha a II.1./ és a II.3./ pontban körülírt ingatlanból bármelyik a közfeladat ellátásához véglegesen feleslegessé vált. Ezt követően a feleslegessé vált ingatlan Vagyonkezelő az Önkormányzattal egyeztetett időpontban rendeltetésszerű használatra alkalmas állapotban köteles az Önkormányzat részére visszaadni, aki köteles azt visszavenni. Az átadásig Vagyonkezelő viseli az ingatlan állagmegóvásához szükséges költségeket.

9.5./ A Vagyonkezelő a vagyon felújításáról, pótlólagos beruházásáról legalább a vagyoni eszközök elszámolt értékcsökkenésének megfelelő mértékben köteles gondoskodni és e célokra az értékcsökkenésnek megfelelő mértékben tartalékot képezni.

9.6./ A Vagyonkezelő nyilatkozik, hogy bevételeinek több mint fele az I. fejezetben meghatározott közfeladat ellátás kapcsán az államháztartás valamely alrendszeréből származik. Erre tekintettel az Önkormányzat – figyelemmel a Magyarország helyi önkormányzatairól szóló 2011. évi CLXXXIX. törvény 109. § (6) bekezdésében foglaltakra – a bevételekben meg nem térülő elszámolt értékcsökkenésnek megfelelő összeg erejéig elengedi a Vagyonkezelő Önkormányzattal szemben fennálló, a kezelt vagyonnal összefüggő hosszú lejáratú kötelezettségét.”

8. A Vagyonkezelési szerződés IV.10./ pontja a következő szöveggel egészül ki:

„Az Önkormányzat, mint tulajdonos évente legalább egy alkalommal, a Vagyonkezelő működésének zavarása nélkül, előzetes értesítés alapján a vagyonkezelésbe adott önkormányzati vagyonnal való gazdálkodást, a vagyon rendeltetésszerű használatát jogosult ellenőrizni.

Az ellenőrzés során az Önkormányzat képviselője jogosult

- a) a II.1./ s a II.3./ pontban körülírt ingatlan területére, annak helyiségeibe belépni és ott tartózkodni,
- b) az ellenőrzés tárgyához kapcsolódó iratokba és más dokumentumokba, elektronikus adathordozón tárolt adatokba – a külön jogszabályokban meghatározott adat- és titokvédelmi előírások betartásával – betekinteni,
- c) a Vagyonkezelő alkalmazottjától írásban vagy szóban felvilágosítást, információt kérni.

Az Önkormányzat az ellenőrzés megállapításairól értesíti a Vagyonkezelőt, továbbá, amennyiben megállapításai annak hatáskörét érintik, az Állami Számvevőszéket is.

Vagyonkezelő köteles túrni, hogy az Önkormányzat az önkormányzati vagyonnal kapcsolatos tulajdonosi ellenőrzési jogait zavartalanul gyakorolhassa.”

9. A Vagyonkezelési szerződés VII. pontja a következő szöveggel egészül ki:

„Szerződő Felek megállapodnak abban, hogy feltétlen és visszavonhatatlan hozzájárulásukat adják

ahhoz és kéri az illetékes Földhivaltól, hogy II/3. pont szerinti szolnoki, belterületi

3240/1 és a 9299 hrsz-ú ingatlanok vonatkozásában 1/1 arányban, jelen Vagyonkezelési szerződés alapján Szolnoki Kistérség Többcélú Társulása Humán Szolgáltató Központot – mint Vagyonkezelőt - 1/1 arányban illető, 2021. október 15. napjától kezdődő, határozatlan idejű, vagyonkezelői jog az ingatlan-nyilvántartásba bejegyzésre kerüljön.”

10. A Vagyonkezelési szerződés VIII.2./ pontja az alábbi szöveggel egészül ki:

„Jelen megállapodás első módosítását Szolnok Megyei Jogú Város Önkormányzatának Közgyűlése 279/2021. (IX.30.) határozatával hagyta jóvá.”

11. A Vagyonkezelési szerződés melléklete kiegészül jelen szerződésmódosítás mellékletével.

12. Szerződő Felek megállapodnak abban, hogy a Vagyonkezelési szerződés többi pontja változatlan tartalommal hatályban marad, és jelen szerződésmódosítás csak a Vagyonkezelési Szerződés változatlan részeivel együtt érvényes.

13. Jelen szerződésmódosítást Szolnok Megyei Jogú Város Közgyűlése a 279/2021. (IX.30.) határozatával jóváhagyta.

14. A jelen okirat aláírásával Szerződő Felek megbízzák Dr. Rác Andreát, az Önkormányzat kamarai jogtanácsosát (5000 Szolnok, Kossuth tér 9., KASZ: 360778277) a jelen okirat szerkesztésével és ellenjegyzésével, melyre vonatkozólag jelen szerződésben foglaltakat tekintik tényvázlatnak, továbbá meghatalmazzák, hogy a jelen jogügylet során őket a a JNK-SZM Kormányhivatal Földhivatali Főosztály Ingatlan-nyilvántartási Osztálya előtt az ingatlan-nyilvántartási eljárás során teljes jogkörrel képviselje, és helyettük eljárjon.

15. Szerződő Felek jelen szerződésmódosítást elolvasás és közös értelmezés után, mint akaratukkal mindenben megegyezőt írják alá.

Szolnok,

Melléklet: 3240/1 és a 9299 hrsz-ú ingatlanok tulajdoni lapjai

.....
Önkormányzat képviselőjében
Szalay Ferenc
polgármester

.....
Vagyonkezelő képviselőjében
Hegy Anita
igazgató

Ellenjegyzem: Szolnok,

2. szavazás:

Szolnok Megyei Jogú Város vagyonáról és a vagyonnal való gazdálkodás egyes szabályairól szóló 25/2003. (VII.9.) önkormányzati rendelet módosításáról

Szalay Ferenc polgármester: Szavazást rendelt el és megállapította, hogy Szolnok Megyei Jogú Város Közgyűlése – határozathozatalkor jelenlévő képviselők száma 16 fő – 16 igen szavazattal, ellenszavazat és tartózkodás nélkül megalkotta a következő rendeletet:

28/2021. (IX.30.) önkormányzati rendelet

Szolnok Megyei Jogú Város vagyonáról és a vagyonnal való gazdálkodás egyes szabályairól szóló 25/2003. (VII.9.) önkormányzati rendelet módosításáról

Szolnok Megyei Jogú Város Közgyűlése a Magyarország helyi önkormányzatairól szóló 2011. évi CLXXXIX. törvény 109. § (4) bekezdésében és 143. § (4) bekezdés i) pontjában kapott felhatalmazás alapján a 107. §-ban meghatározott feladatkörében eljárva a következőket rendeli el:

1.§

Szolnok Megyei Jogú Város vagyonáról és a vagyonnal való gazdálkodás egyes szabályairól szóló 25/2003. (VII.9.) önkormányzati rendeletnek Szolnok Megyei Jogú Város Önkormányzata Vagyonkezelésbe adott nemzeti vagyona című 4. sz. melléklete a következő sorral egészül ki:

[Ingatlan címe: Szolnok, hrsz. terület (m²) Forgalomképesség]

| | | | |
|-----------------|--------|------|---------------------------------------|
| Levente utca 1. | 3240/1 | 2028 | Korlátozottan forgalomképes vagyon |
|-----------------|--------|------|---------------------------------------|

2. §

Ez a rendelet a 2021. október 15-én lép hatályba.

Kelt: Szolnok Megyei Jogú Város Közgyűlése 2021. szeptember 30-i ülésén.

INDOKOLÁS

Szolnok Megyei Jogú Város vagyonáról és a vagyonnal való gazdálkodás egyes szabályairól szóló 25/2003. (VII.9.) önkormányzati rendelet módosításáról szóló rendelettervezet

Általános indokolás

A nemzeti vagyonról szóló 2011. évi CXCVI. törvény meghatározza és biztosítja a nemzeti vagyon közérdekű hasznosítását, megóvását, értékeinek védelmét, valamint a vagyonnal való felelős gazdálkodás követelményét, ehhez kapcsolódóan a közfeladat ellátáshoz fűződő vagyonkezelői jog alapításának és gyakorlásának feltételeit és alanyi körét. A jelen rendelet célja, hogy a vagyonkezelésbe kerülő vagyont érintően a rendelet aktualizálása megtörténjen. Ezen módosítás érinti a vagyonrendelet mellékletét.

Jelen rendelet és az európai uniós jogból eredő kötelezettségek összhangban vannak, az Európai Unió alapját képező szerződések vagy uniós jogi aktus rendelkezései előzetes bejelentést vagy egyéb véleményezést a jogszabály megalkotása kapcsán nem írnak elő.

Részletes indokolás

A 1.§-hoz

A vagyonkezeléssel érintett korlátozottan forgalomképes vagyon körének módosítását tartalmazza.

A 2. §-hoz

Hatályba léptető és deregulációs rendelkezéseket tartalmaz.

16. napirendi pont:

Előterjesztés Szolnok város településrendezési eszközeinek módosítására

Előadó: Szalay Ferenc polgármester

Pataki Ferenc főépítész: Mindhárom módosító javaslat az önkormányzat szempontjából kiemelt jelentőséggel bír, ezért ezen területek kiemelt fejlesztési területté nyilvánítását a határozati javaslat tartalmazza. A döntés részeként a módosító javaslatok kidolgozásához egy teljeskörű vizsgálat elkészítését irányozza elő az előterjesztés.

Kérdés, hozzászólás az előterjesztéssel kapcsolatban nem hangzott el.

Szalay Ferenc polgármester: Ismertette, hogy az előterjesztést véleményezte a Városüzemeltetési, Városfejlesztési és Fenntartható Fejlődés Bizottság, amely támogatja az előterjesztés elfogadását a K8, K9, K10 számú módosító javaslatokkal együtt.

A határozati javaslat 1. sz. melléklete 3 db módosító javaslatot tartalmaz, melyekről külön kell szavazást elrendelni.

K8. sz. módosító javaslat:

Módosítás tárgya: Szolnok, Piroskai út 0937/145 hrsz.-ú földrészlet előkert méretére vonatkozó építési előírásainak módosítása, Piroskai út szabályozási szélességének pontosítása **(a bizottság támogatta)**

Kérdés:

Borda Zoltán képviselő: Kérdése, hogy a bizottsági ülés óta megszületett-e az indító irat?

Pataki Ferenc főépítész: Válasza igen és Borda Zoltán képviselő rendelkezésére fogja bocsájtani.

Szalay Ferenc polgármester: Szavazást rendelt el és megállapította, hogy Szolnok Megyei Jogú Város Közgyűlése – határozathozatalakor jelenlévő képviselők száma 16 fő – 16 igen szavazattal, ellenszavazat és tartózkodás nélkül elfogadta a K8. sz. módosító javaslatot.

K9. sz. módosító javaslat:

Módosítás tárgya: Szolnok, Liget utca (hrs.:3967)) tervezett nyomvonalának korrekciója (a bizottság támogatta)

Kérdés, hozzászólás az előterjesztéssel kapcsolatban nem hangzott el.

Szalay Ferenc polgármester: Szavazást rendelt el és megállapította, hogy Szolnok Megyei Jogú Város Közgyűlése – határozathozatalakor jelenlévő képviselők száma 16 fő – 15 igen szavazattal, ellenszavazat nélkül és 1 tartózkodás mellett elfogadta a K9. sz. módosító javaslatot.

K10. sz. módosító javaslat:

Módosítás tárgya: Szolnok, Körösi út 1.-3. (hrs.:7350/3; 7327; 7038; 7353/1; 7306) sz. ingatlanok építési övezeti besorolásának módosítása, sajátos építési övezet megalkotása (a bizottság támogatta)

Kérdés, hozzászólás az előterjesztéssel kapcsolatban nem hangzott el.

Szalay Ferenc polgármester: Szavazást rendelt el és megállapította, hogy Szolnok Megyei Jogú Város Közgyűlése – határozathozatalakor jelenlévő képviselők száma 16 fő – 16 igen szavazattal, ellenszavazat és tartózkodás nélkül elfogadta a K10. sz. módosító javaslatot.

Szalay Ferenc polgármester: Kérte a határozati javaslat 1.) pontjába a kipontozott helyekre beírni az elfogadott módosító javaslatok számát K8; K9; K10.

Szavazást rendelt el és megállapította, hogy Szolnok Megyei Jogú Város Közgyűlése – határozathozatalakor jelenlévő képviselők száma 16 fő – 16 igen szavazattal, ellenszavazat és tartózkodás nélkül meghozta a következő határozatot:

280/2021. (IX. 30.) határozat

Szolnok város településrendezési eszközeinek módosításáról

Szolnok Megyei Jogú Város Közgyűlése a veszélyhelyzet kihirdetéséről és a veszélyhelyzeti intézkedések hatálybalépéséről szóló 27/2021. (I.29.) Korm. rendelet, a katasztrófavédelemről és a hozzá kapcsolódó egyes törvények módosításáról szóló 2011. évi CXXVIII. törvény 46.§ (4) bekezdése, a katasztrófavédelemről és a hozzá kapcsolódó egyes törvények módosításáról szóló 2011. évi CXXVIII. törvény egyes rendelkezéseinek eltérő alkalmazásáról szóló 307/2021. (VI. 5.) Korm. rendelet 1. §-a alapján, a Magyarország helyi önkormányzatairól szóló 2011. évi CLXXXIX. törvény 13. § (1) bekezdés 1. pontjában, az épített környezet alakításáról és védelméről szóló 1997. évi LXXVIII. törvény 6. § (1) bekezdésében, valamint az egyes tervek, illetve programok környezeti vizsgálatáról szóló 2/2005.(I.11.) Korm. rendelet 7. § (5) bekezdésben meghatározott feladatkörében eljárva, valamint tekintettel a Szolnok Megyei Jogú Város településrendezési tervének aktualizálásáról és karbantartásáról szóló 35/2010. (II.25.) sz. közgyűlési határozatra, az alábbi határozatot hozza:

1) Szolnok Megyei Jogú Város Közgyűlése a határozat 1. mellékletében szereplő K/8., K/9., K/10. sz. módosítási javaslattal elvileg egyetért, a településrendezési tervbe történő illesztésének vizsgálatát elrendeli.

2) Szolnok Megyei Jogú Város Közgyűlése ezen döntésével város- és gazdaságfejlesztési projektek megvalósítása érdekében a településfejlesztési koncepcióról, az integrált településfejlesztési stratégiáról és a településrendezési eszközökről, valamint egyes településrendezési sajátos jogintézményekről szóló 314/2012.(XI.08.) Kormányrendelet (továbbiakban: Korm. rendelet) 2. § 4a. pontja szerinti kiemelt fejlesztési területté nyilvánítja

- a Szolnoki Ipari Park és Logisztikai Szolgáltató Központ Piroskai út (hrsz.: (19048/2)) - Irinyi János utca (hrsz.: (0937/65)) - Jedlik Ányos utca (hrsz.: (0937/70)) – (0937/117); (0937/83) és (0937/146) helyrajzi számú földrészletek

- a MÁV országos közforgalmi vasút 8163/47 hrsz.-ú földrészlet dél-keleti telekhatár – 8162/29 hrsz.-ú földrészlet dél-nyugati telekhatár – Thököly utca (hrsz.:(3364/3)) – Liget utca (hrsz.:(3967)) – Jubileum tér (hrsz.:4047) – MÁV vasútállomás 8163/46 hrsz.-ú földrészlet

- a Szolnoki MÁV-START Zrt. Szolnok Vasúti Járműjavító telephelye (hrsz.:7350/3; 7327; 7038; 7353/1; 7306)

által határolt területet.

3) Szolnok Megyei Jogú Város Közgyűlése a településrendezési terv módosítás egyeztetési dokumentációjának elkészítéséhez a „Környezeti értékelés javasolt tematikáját” a határozat 2. melléklete szerint állapítja meg.

4) Szolnok Megyei Jogú Város Közgyűlése a településrendezési eszközök módosítás egyeztetési dokumentációjának kidolgozásához elrendeli Korm. rendelet 1. melléklete szerinti tartalommal a „Megalapozó Vizsgálat” teljes körű kidolgozását.

5) Szolnok Megyei Jogú Város Közgyűlése felhatalmazza a polgármestert a településrendezési eszközök módosítására vonatkozó tervezési szerződések megkötésére.

Határidő: 5) pontban szereplő szerződések megkötésére: 2021. október 22.

Felelős: Szalay Ferenc polgármester

Végrehajtásban közreműködik: önkormányzati főépítész

Értesülnek: Szalay Ferenc polgármester
 Fejér Andor alpolgármester
 Györfi Mihály alpolgármester
 Miskolczi László alpolgármester
 Dr. Sebestyén Ildikó jegyző
 Dr. Rác Andrea aljegyző
 Polgármesteri Hivatal igazgatói
 önkormányzati főépítész

1. melléklet Szolnok Megyei Jogú Város Önkormányzata Közgyűlésének
280/2021. (IX. 30.) határozatához

Módosító javaslatok



A részmodosítás helyszínének jelölése a településszerkezeti tervlapon

***Megjegyzés:**

1. A módosító javaslatok sorszámanál a kék szín jelzi, hogy a részmodosítás kapcsán a településszerkezeti terv módosítása szükséges. Zöldszín esetén nem igényli mindezt.
2. A módosító javaslatok sorszámanál a „K” jelölés a részmodosítás véleményezési eljárása tárgyalásos eljárás keretében, az érintett földrészeket „kiemelt fejlesztési terület”-té nyilvánításával javasolt. A „T” jelölés a részmodosítás véleményezési eljárása teljes eljárással javasolt.

Szabályozási terv jelkulcsa

| | |
|---|---|
| <p>Módosítás tárgya: Szolnok, Piroskai út 0937/145 hrsz.-ú földrészlet előkert méretére vonatkozó építési előírásainak módosítása, Piroskai út szabályozási szélességének pontosítása</p> | <p>K/8.</p> |
| <p>Módosítás kezdeményezője: önkormányzati főépítész</p> |  |
| <p>A módosítási igény leírása:</p> <p>A javaslatban szereplő telek kedvezőtlen geometriai adottságú. A szélessége mintegy 15,0-16,0 méter. Az elő- és oldalkert minimális méretére vonatkozó előírások figyelembevételével kialakuló építési hely szélessége nem alkalmas épületek elhelyezésére. Mindezzért szükséges az előkert minimális méretének 10,0 méterről 5,0 méterre csökkentése kedvezőbb beépítése érdekében. A szabályozási terven jelölt szabályozási vonal a 0937/145 hrsz.-ú földrészlet területét csökkenti, a telken kialakuló építési hely szélességének minimális növelése a szabályozási vonal telekhatáron történő jelölésével biztosítható.</p> | |
| <p>Önkormányzati főépítési vélemény:</p> <p>A módosító javaslatban szereplő földrészlet a Piroskai út déli oldalán, a Szolnoki Ipari Park és Logisztikai Szolgáltató Központ észak-keleti sarkán helyezkedik el.</p> <p>A Szolnoki Építési Szabályzat és Szabályozási Terv (továbbiakban: SZÉSZ) az ingatlant „Gksz-21-28665” jelű kereskedelmi-szolgáltató gazdasági építési övezetbe sorolja. Az övezetben a telkek szabadonálló-általános beépítési móddal, maximum 50% mértékéig építhetők be, a kialakítandó legkisebb zöldfelületi fedettsége 30%. Az elhelyezhető épületek maximális magassága maximum 10,5 m. A kialakítandó előkert mérete a szabályozási tervlapon jelölt minimum 10,0 méter. A hatályban lévő szabályozás feltételezte a telek egyesítését a szomszédos 0937/82 hrsz.-ú földrészlettel. A Piroskai út tervezett szabályozási szélessége a telek területét minimális mértékben csökkenti.</p> <p>A módosítási igény szerint:</p> <ul style="list-style-type: none"> -- a Piroskai út mentén elhelyezkedő, kereskedelmi-szolgáltató gazdasági építési övezetbe sorolt telkek vonatkozásában az északi telekhatáron az előkert mérete a szabályozási tervlapon minimum 5,0 méterként kerül jelölésre, -- a szabályozási terven a Piroskai út szabályozási vonala 0937/145 hrsz.-ú telek északi telekhatárára kerül. <p>Indoklás:</p> <ul style="list-style-type: none"> -- a módosító javaslatban szereplő földrészlet telekösszevonás nélkül önállóan beépíthető, mintegy 5,0 – 6,0 méteres területsáv alakul ki építési helyként, -- a nyugati oldalról szomszédos ingatlanok már beépítésre kerültek, -- egységes építési vonal nem alakult ki, melyek településképi szempontból szükségessé tennék a meglévő állapothoz történő igazodást, -- a módosító javaslatban szereplő ingatlan saroktelek voltából adódóan hangsúlyos építészeti elemként jelenhet meg az előkert csökkentésével, amely felhívja a figyelmet az ipari park területére, -- a szabályozási vonal korrekciója a telek beépítését segíti, a közlekedési létesítmények elhelyezését nem befolyásolja. <p>Mivel a módosítás az önkormányzati tulajdonú ingatlan hasznosíthatósága érdekében történik, javaslok, hogy a területet nyilvánítsa az önkormányzat a 314/2012.(XI.8.) Korm. rendelet 2. § 4a. pontja szerinti kiemelt fejlesztési területté, mely esetben a településrendezési eszköz módosítása tárgyalásos eljárással történhet.</p> <p>A módosítás nem érinti a településszerkezeti tervet, a helyi építési szabályzat és szabályozási terv módosítását igényli.</p> | |
| <p>A rendezési terv módosításából adódó hatások:</p> <p>A módosítás településrendezési szempontból nem jelentős, a beépítésre vonatkozó feltételek csak csekély mértékben módosulnak.</p> <p>Városképi szempontból a módosítás jelentős, markáns megjelenésű épület/-ek megvalósítását jelenthetik.</p> <p>Környezeti hatásait tekintve a módosítás nem jelentős.</p> | |

Szabályozási tervlap részlete a tömbre



Szabályozási tervlap részlete a módosító javaslat szerinti telekre



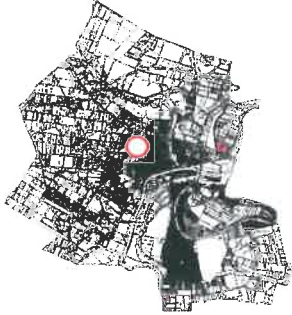

| | |
|---|---|
| Módosítás tárgya: Szolnok, Liget utca (hrsz.:(3967)) tervezett nyomvonalának korrekciója | K/9. |
| Módosítás kezdeményezője: VIA-COMP mérnöki Iroda Kft. |  |
| <p>A módosítási igény leírása: A kérelmező készíti a szolnoki pályaudvar korszerűsítéséhez megépítendő 204 férőhelyes P+R parkoló engedélyezési és kiviteli terveit. A 2015. évben készített útépitési engedélyezési tervek felülvizsgálata során a meglévő értékes fasor megtartása, valamint a parkoló terület kedvezőbb geometriai kialakítása érdekében a Liget utca nyomvonalának korrekciója vált szükségessé a 4023/9 hrsz.-ú közterületi ingatlannal (Liget utcai nagyblokkos épületek tömbtelke) szomszédos szakaszon. A nyomvonal módosítás előfeltétele a létesítmény hatósági engedélyeinek kiadásához.</p> | |
| <p>Önkormányzati főépítési vélemény:</p> <p>A módosító javaslatban szereplő P+R parkoló területe a posta üzemi épületének észak-keleti telekhatárától a Levente utca vonaláig helyezkedik el. A létesítményre útépitési engedélyezési tervek készültek a NIF Zrt. megbízásából. A Szolnoki Építési Szabályzat és Szabályozási Terv (továbbiakban: SZÉSZ) a Liget utca nyomvonalát a jelenlegi nyomvonaltól észak-nyugati irányban tervezi eltolni annak érdekében, hogy a tervezett parkoló terület és a társasházi lakóépületek telke közé zöldsáv, tervezett fasor kerüljön elhelyezésre. A módosítási igény szerint: -- a Liget utca (hrsz.:(3967)) nyomvonala a meglévő, kialakult nyomvonalon kerül jelölésre, -- a szabályozási terven a P+R parkoló területe kibővül. A konkrét módosító javaslat előzetesen kidolgozásra került az úttervezők, valamint a felelős településtervező bevonásával, melyet a módosító javaslatához csatoltunk. Indoklás: -- a korábbi tervek felülvizsgálata a beruházói igények miatt vált szükségessé, -- a parkoló geometriai kialakítása kedvezőbb, -- a módosítás lehetővé teszi meglévő értékes fasor megtartását, a tervezett védelmi rendeltetésű zöldsáv a parkoló telkén kerül kialakításra, -- a nagyblokkos épületek nyílás nélküli, tűzfal-as homlokzata néz a Liget utca felé, -- a szabályozási vonal (nyomvonal) korrekciója a telek beépítését segíti, a közlekedési létesítmények elhelyezését szolgálja.</p> <p>Mivel a módosítás az önkormányzati szempontból kiemelkedően fontos közlekedési beruházás mielőbbi megvalósítása érdekében történik, javaslom, hogy a területet nyilvánítsa az önkormányzat a 314/2012.(XI.8.) Korm. rendelet 2. § 4a. pontja szerinti kiemelt fejlesztési területté, mely esetben a településrendezési eszköz módosítása tárgyalásos eljárással történhet.</p> <p>A módosítás érinti a településszerkezeti tervet, valamint a helyi építési szabályzat és szabályozási terv módosítását igényli.</p> | |
| <p>A rendezési terv módosításából adódó hatások:</p> <p>A módosítás településrendezési szempontból jelentős, kiemelt jelentőségű közlekedési beruházást szolgál. Városképi szempontból a módosítás jelentős, markáns megjelenésű parkoló és zöld területek megvalósítását jelenthetik. Környezeti hatásait tekintve a módosítás nem jelentős.</p> | |

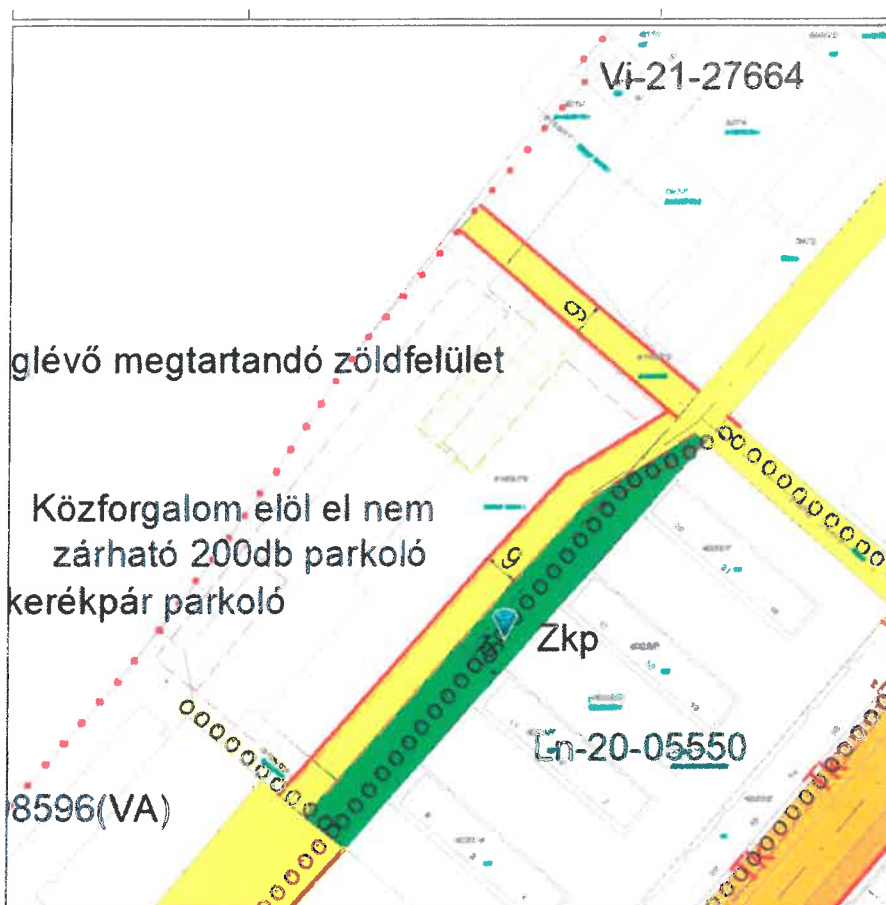
A hatályban lévő Szabályozási tervlap részlete

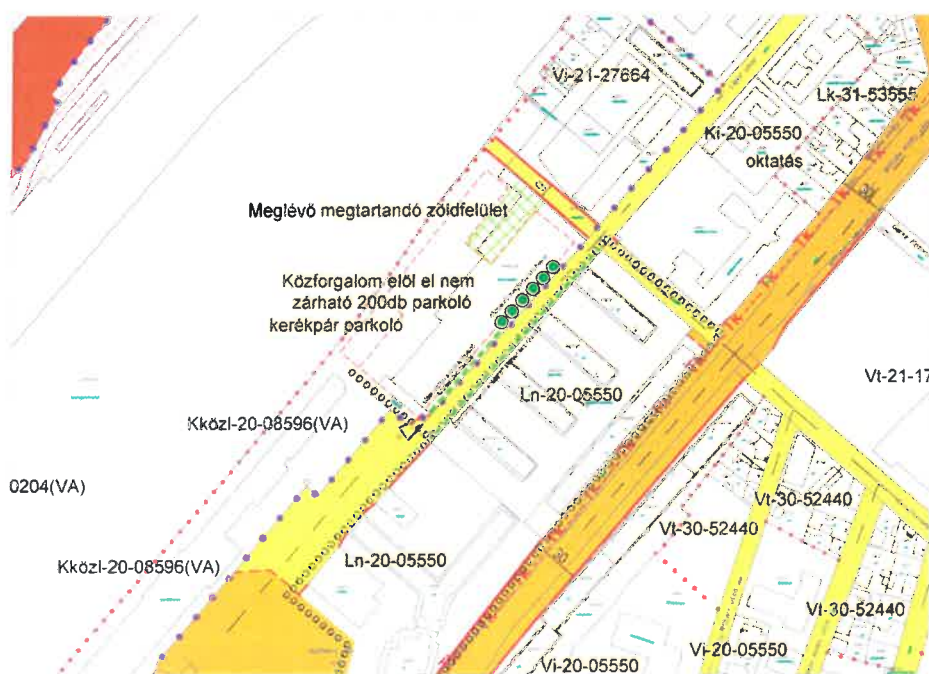

Módosítás szerinti Szabályozási tervlap részlete



| | |
|--|---|
| <p>Módosítás tárgya: Szolnok, Körösi út 1.-3. (hrsz.:7350/3; 7327; 7038; 7353/1; 7306) sz. ingatlanok építési övezeti besorolásának módosítása, sajátos építési övezet megalkotása</p> | <p>K/10.</p> |
| <p>Módosítás kezdeményezője: MÁV Magyar Államvasutak Zrt. Ingatlangazdálkodási Igazgatóság</p> |  |
| <p>A módosítási igény leírása: Az elmúlt időszakban napirendre került járműjavítási és gyártási kapacitás megújítására és bővítésére irányuló stratégiai fejlesztési igények a meglévő épületállomány komplex fejlesztését vetítik előre, ami egyes épületek, épületrészek bontásával és új épületek létesítésével jár. Tekintettel arra, hogy a Járműjavító üzemi területe jelenleg több eltérő helyrajzi számú és övezeti besorolású ingatlanból áll és a fejlesztési elképzelések szerint létesítendő új épületek a jelenlegi építési paraméterek kereteit meghaladják, felmerül a szabályozási terv módosításának igénye, a speciális igények miatt sajátos építési övezet megalkotása. A fejlesztések során új igényként jelentkezik a telephelyen az új korszerű technológiákhoz kapcsolódó oktatási bázis létrehozása is, amihez szükséges az övezetben az oktatási rendeltetésű épületek létesítésének lehetővé tétele is.</p> | |
| <p>Önkormányzati főépítési vélemény: A módosító javaslatban szereplő földrészletek a Körösi út északi oldalán helyezkednek el. Az üzem teljes területe műemléki környezet besorolású, ezen belül a 7350/3 hrsz. területén található a műemlék víztorony. A Szolnoki Építési Szabályzat és Szabályozási Terv (továbbiakban: SZÉSZ) az ingatlanokat túlnyomóan „Gipe-21-1755” jelű egyéb ipari gazdasági építési övezetbe sorolja. Az övezetben a telkek telepszerű szabadonálló beépítési móddal, maximum 40% mértékig építhetők be, a kialakítandó legkisebb zöldfelületi fedettsége 40%. Az elhelyezhető épületek maximális magassága maximum 10,5 m. A kialakítandó előkert mérete minimum 5,0 méter. A hatályban lévő szabályozás feltételezte az üzem területén a telkek egyesítését a szomszédos földrészletekkel. A módosítási igény szerint: -- az üzem telkei egységesen „Gipe-21-176XY” jelű egyéb ipari gazdasági sajátos építési övezetbe sorolódnak, ahol a telkek telepszerű szabadonálló beépítési móddal, maximum 50% mértékig építhetők be, a kialakítandó legkisebb zöldfelületi fedettsége 10% (X értéke). Az elhelyezhető épületek maximális magassága maximum 20,0 m (Y értéke). -- a szabályozási tervlapon a műemlék objektum telke egységesen, a teljes területre kerül jelölésre. -- a SZÉSZ sajátos építési övezetében külön előírásként szerepeltetni kell az önálló oktatási épület elhelyezésének lehetőségét, -- a szabályozási tervlapon a 7038 hrsz.-ú földrészleten törlésre kerül a Gyopár utca - Csallóköz utca és a Gyopár utca - Horog út tervezett összekötése. Indoklás: -- a módosító javaslatban szereplő földrészletek telekösszevonás nélkül önállóan nem beépíthetők, -- a telkek összevonásának feltétele az egységes építési övezetbe sorolás, -- a sajátos építési övezet besorolást az üzem speciális tevékenysége indokolja, a daruzott csarnokok vasúti járművek javításához, a területen lévő vágányok indokolják az épületmagasság és a zöldfelületi előírások sajátos építési övezetben történő meghatározását, -- a módosító javaslatban szereplő zöldfelületi mutató értékének (10%) meghatározásához OTÉK alóli felmentés beszerzése szükséges a Jász-Nagykun-Szolnok Megyei Kormányhivatal Állami Főépítészétől. Mivel a módosítás az önkormányzati tulajdonú ingatlan hasznosíthatósága érdekében történik, javasolom, hogy a területet nyilvánítsa az önkormányzat a 314/2012.(XI.8.) Korm. rendelet 2. § 4a. pontja szerinti kiemelt fejlesztési területté, mely esetben a településrendezési eszköz módosítása tárgyalásos eljárással történhet. A módosítás érinti a településszerkezeti tervet, valamint a helyi építési szabályzat és szabályozási terv módosítását igényli.</p> | |
| <p>A rendezési terv módosításából adódó hatások: A módosítás településrendezési szempontból jelentős, a beépítésre vonatkozó feltételek sajátos építési övezet megalkotását igénylik. Városképi szempontból a módosítás nem jelentős, a tervezett fejlesztések üzemi terület belső részén, közterületről csekély mértékben látható módon történnek. Környezeti hatásait tekintve a módosítás nem jelentős, meglévő környezeti hatások csekély mértékben változnak.</p> | |

Szabályozási tervlap részlete a teljes üzemi területre



Szabályozási tervlap részlete a 7038 hrsz. földrészletre és környezetére



2. melléklet Szolnok Megyei Jogú Város Önkormányzata Közgyűlésének
280/2021.(IX. 30.) határozatához

Környezeti értékelés javasolt tematikája

1. A településrendezési terv egyeztetési dokumentációjának - az *egyres tervek, illetve programok környezeti vizsgálatáról* szóló 2/2005.(I.11.) Korm. rendelet 4-5. §-a alapján – az alábbi környezeti hatásokat értékelő munkarészeket kell tartalmaznia:
 - a településfejlesztési koncepcióról, az integrált településfejlesztési stratégiáról és a településrendezési eszközökről, valamint az egyes településrendezési sajátos jogintézményekről szóló 314/2012. (XI. 8.) Korm. rendelet (továbbiakban: rendelet) 3. sz. melléklet 1.2. alpontja szerinti „A változással érintett területek összefoglalója és összefüggései” alátámasztó munkarészen belül:
 - a módosítások indoklását;
 - az újonnan kijelölt beépítésre szánt területek Étv. által előírt feltételek teljesítésülésének igazolását;
 - a rendelet 3. sz. melléklet 5. pontja szerinti „Környezeti hatások és feltételek” alátámasztó munkarészen belül:
 - a környezeti értékelést és környezetvédelmi javaslatot és azon belül:
 - a terv és a kidolgozáskor vizsgált változatok rövid ismertetését,
 - a terv, valamint a változatok környezeti hatásainak, követelményeinek feltárását,
 - a terv megvalósítása következtében várhatóan fellépő környezetre káros hatások elkerülésére, csökkentésére, vagy ellentételezésére vonatkozó, a tervben szereplő intézkedések környezeti hatékonyságának értékelését,
 - olyan környezeti szempontú intézkedésekre, előírásokra, feltételekre, szempontokra vonatkozó javaslatokat, amelyeket a terv által befolyásolt más tervben figyelembe kell venni,
 - összefoglaló értékelést.
2. Az 1. pont szerinti tartalommal összeállított környezeti értékelést véleményezésre meg kell küldeni a környezet védelméért felelős szerveknek, a nyilvánosság tájékoztatása érdekében a környezeti értékelést közzé kell tenni az önkormányzat honlapján (www.szolnok.hu).

17. napirendi pont:

Előterjesztés Szolnok város közigazgatási területén megvalósítandó napelemes erőművek támogatására

Előadó: Szalay Ferenc polgármester

Pataki Ferenc önkormányzati főépítész: Az előterjesztés egy szándéknyilatkozat megfogalmazásáról szól, amely ahhoz szükséges, hogy a megyei tervben ezen zöldfejlesztéshez szükséges módosítások megtörténjenek, illetve egy kötelezettségvállalás az önkormányzat részéről, hogy amennyiben a megyei terv módosul az önkormányzat is saját települési eszközeit a fejlesztés érdekében módosítja.

Kérdés, hozzászólás az előterjesztéssel kapcsolatban nem hangzott el.

Szalay Ferenc polgármester: Ismertette, hogy az előterjesztést véleményezte az Egészségügyi, Szociális és Környezetvédelmi Bizottság, a Városüzemeltetési, Városfejlesztési és Fenntartható Fejlődés Bizottság, amelyek támogatják az előterjesztés elfogadását.

1. szavazás:

Szolnok, külterület (0990/32-33) hrsz.-ú földrészleteken tervezett naperőműpark támogatásáról

Szalay Ferenc polgármester: Szavazást rendelt el és megállapította, hogy Szolnok Megyei Jogú Város Közgyűlése – határozathozatalkor jelenlévő képviselők száma 16 fő – 16 igen szavazattal, ellenszavazat és tartózkodás nélkül meghozta a következő határozatot:

281/2021. (IX. 30.) határozat

Szolnok, külterület (0990/32-33) hrsz.-ú földrészleteken tervezett naperőműpark támogatásáról

Szolnok Megyei Jogú Város Közgyűlése a veszélyhelyzet kihirdetéséről és a veszélyhelyzeti intézkedések hatálybalépéséről szóló 27/2021. (I.29.) Korm. rendelet, a katasztrófavédelemről és a hozzá kapcsolódó egyes törvények módosításáról szóló 2011. évi CXXVIII. törvény 46.§ (4) bekezdése, a katasztrófavédelemről és a hozzá kapcsolódó egyes törvények módosításáról szóló 2011. évi CXXVIII. törvény egyes rendelkezéseinek eltérő alkalmazásáról szóló 307/2021. (VI. 5.) Korm. rendelet 1. §-a alapján, a Magyarország helyi önkormányzatairól szóló 2011. évi CLXXXIX. törvény 13. § (1) bekezdés 1. pontjában és az épített környezet alakításáról és védelméről szóló 1997. évi LXXVIII. törvény 6. § (1) bekezdésében meghatározott feladatkörében eljárva az alábbi határozatot hozza:

- 1) Szolnok Megyei Jogú Város Közgyűlése (továbbiakban: Közgyűlés) jelen határozatával támogatja az ABO Wind Hungary Kft. (1031 Budapest, Záhony utca 7.) által Szolnok, külterület (0990/32-33) hrsz.-ú földrészleteken tervezett naperőműpark megvalósítását és a Jász-Nagykun-Szolnok Megyei Területrendezési Terv (továbbiakban: MTrT) ezirányú módosítását.
- 2) A Közgyűlése ezen döntésével környezetvédelmi, valamint város- és gazdaságfejlesztési célok érdekében a településfejlesztési koncepcióról, az integrált településfejlesztési stratégiáról és a településrendezési eszközökről, valamint egyes településrendezési sajátos jogintézményekről szóló 314/2012.(XI.08.) Kormányrendelet (továbbiakban: Korm. rendelet) 2. § 4a. pontja szerinti kiemelt fejlesztési területté nyilvánítja a Szolnok, külterület (0990/32-33) hrsz.-ú földrészleteket.

- 3) A Közgyűlés kötelezettséget vállal, hogy az MTrT módosítását követően a hatályban lévő településrendezési terveket haladéktalanul módosítja.
- 4) A Közgyűlése felhatalmazza a polgármestert, hogy a határozatot megküldje a Jász-Nagykun-Szolnok Megyei Közgyűlés elnökének.

Határidő: 4) pont vonatkozásában: 2021. október 8.

Felelős: Szalay Ferenc polgármester

Végrehajtásban közreműködik: önkormányzati főépítész

Értesülnek: Szalay Ferenc polgármester
 Fejér Andor alpolgármester
 Györfi Mihály alpolgármester
 Miskolczi László alpolgármester
 Dr. Sebestyén Ildikó jegyző
 Dr. Rácz Andrea aljegyző
 Polgármesteri Hivatal igazgatói
 önkormányzati főépítész
 Hubai Imre Jász-Nagykun-Szolnok Megyei Közgyűlés elnöke
 Kósa András ügyvezető igazgató ABO Wind Hungary Kft.

2. szavazás:

Szolnok, külterület 0147/10 hrsz.-ú földrészleten tervezett napelemes kiserőmű támogatásáról

Szalay Ferenc polgármester: Szavazást rendelt el és megállapította, hogy Szolnok Megyei Jogú Város Közgyűlése – határozathozatalakor jelenlévő képviselők száma 16 fő – 16 igen szavazattal, ellenszavazat és tartózkodás nélkül meghozta a következő határozatot:

282/2021. (IX. 30.) határozat

Szolnok, külterület 0147/10 hrsz.-ú földrészleten tervezett napelemes kiserőmű támogatásáról

Szolnok Megyei Jogú Város Közgyűlése a veszélyhelyzet kihirdetéséről és a veszélyhelyzeti intézkedések hatálybalépéséről szóló 27/2021. (I.29.) Korm. rendelet, a katasztrófavédelemről és a hozzá kapcsolódó egyes törvények módosításáról szóló 2011. évi CXXVIII. törvény 46.§ (4) bekezdése, a katasztrófavédelemről és a hozzá kapcsolódó egyes törvények módosításáról szóló 2011. évi CXXVIII. törvény egyes rendelkezéseinek eltérő alkalmazásáról szóló 307/2021. (VI. 5.) Korm. rendelet 1. §-a alapján, a Magyarország helyi önkormányzatairól szóló 2011. évi CLXXXIX. törvény 13. § (1) bekezdés 1. pontjában és az épített környezet alakításáról és védelméről szóló 1997. évi LXXVIII. törvény 6. § (1) bekezdésében meghatározott feladatkörében eljárva az alábbi határozatot hozza:

- 1) Szolnok Megyei Jogú Város Közgyűlése (továbbiakban: Közgyűlés) jelen határozatával támogatja a CSOTO 25 SUN Kft. (1113 Budapest, Bocskai út 134-146. C ép. III. em.) által Szolnok, külterület (0147/10) hrsz.-ú földrészleten tervezett napelemes kiserőmű megvalósítását és a Jász-Nagykun-Szolnok Megyei Területrendezési Terv (továbbiakban: MTrT) ezirányú módosítását.
- 2) A Közgyűlése ezen döntésével környezetvédelmi, valamint város- és gazdaságfejlesztési célok érdekében a településfejlesztési koncepcióról, az integrált településfejlesztési stratégiáról és a

településrendezési eszközökről, valamint egyes településrendezési sajátos jogintézményekről szóló 314/2012.(XI.08.) Kormányrendelet (továbbiakban: Korm. rendelet) 2. § 4a. pontja szerinti kiemelt fejlesztési területté nyilvánítja a Szolnok, külterület (0147/10) hrsz.-ú földrészletet.

- 3) A Közgyűlés kötelezettséget vállal, hogy az MTrT módosítását követően a hatályban lévő településrendezési terveket haladéktalanul módosítja.
- 4) A Közgyűlése felhatalmazza a polgármestert, hogy a határozatot megküldje a Jász-Nagykun-Szolnok Megyei Közgyűlés elnökének.

Határidő: 4) pont vonatkozásában: 2021. október 8.

Felelős: Szalay Ferenc polgármester

Végrehajtásban közreműködik: önkormányzati főépítész

Értesülnek: Szalay Ferenc polgármester
 Fejér Andor alpolgármester
 Györfi Mihály alpolgármester
 Miskolczi László alpolgármester
 Dr. Sebestyén Ildikó jegyző
 Dr. Rácz Andrea aljegyző
 Polgármesteri Hivatal igazgatói
 önkormányzati főépítész
 Hubai Imre Jász-Nagykun-Szolnok Megyei Közgyűlés elnöke
 Kőrös Gábor ügyvezető, CSOTO 25 SUN Kft.

18. napirendi pont:

Előterjesztés Szolnok Megyei Jogú város Önkormányzata 2021. évi belső ellenőrzési tervének módosítására

Előadó: Dr. Sebestyén Ildikó jegyző

Kérdés, hozzászólás az előterjesztéssel kapcsolatban nem hangzott el.

Szalay Ferenc polgármester: Ismertette, hogy az előterjesztést véleményezte a Jogi, Rendészeti és Ellenőrzési Bizottság, amely támogatja az előterjesztés elfogadását.

Szavazást rendelt el és megállapította, hogy Szolnok Megyei Jogú Város Közgyűlése – határozathozatalakor jelenlévő képviselők száma 16 fő – 16 igen szavazattal, ellenszavazat és tartózkodás nélkül meghozta a következő határozatot:

283/2021. (IX.30.) határozat

Szolnok Megyei Jogú Város Önkormányzata 2021. évi belső ellenőrzési tervének módosításáról

Szolnok Megyei Jogú Város Közgyűlése a veszélyhelyzet kihirdetéséről és a veszélyhelyzeti intézkedések hatálybalépéséről szóló 27/2021. (I.29.) Korm. rendelet, a katasztrófavédelemről és a hozzá kapcsolódó egyes törvények módosításáról szóló 2011. évi CXXVIII. törvény 46.§ (4) bekezdése, a katasztrófavédelemről és a hozzá kapcsolódó egyes törvények módosításáról szóló 2011.

évi CXXVIII. törvény egyes rendelkezéseinek eltérő alkalmazásáról szóló 307/2021. (VI. 5.) Korm. rendelet 1. §-a, Magyarország helyi önkormányzatairól szóló 2011. évi CLXXXIX. törvény 119.§ (3)-(4) bekezdése, az államháztartásról szóló 2011. évi CXCV. törvény 70.§-a, valamint a költségvetési szervek belső kontrollrendszeréről és belső ellenőrzéséről szóló 370/2011. (XII. 31.) Korm. rendelet alapján a következő határozatot hozza:

Szolnok Megyei Jogú Város Közgyűlése Szolnok Megyei Jogú Város Önkormányzata Polgármesterének 123/2020. (XII.17.) határozatát a következők szerint módosítja:

A 123/2020. (XII.17.) határozat:

- a) 1. melléklete helyébe jelen határozat 1. melléklete lép;
- b) 2/a. melléklete „Az ellenőrzés tervezett ütemezése” oszlopában a „2021. I-II. negyedév” szövegrész helyébe „2021. III-IV. negyedév”, „Az ellenőrzésre fordítandó kapacitás (ellenőri nap)” oszlopában 3 fő 120 belső ellenőri nap” szövegrész helyébe „2 fő 91 belső ellenőri nap” szöveg lép;
- c) 2/b. mellékletében
 - ca) az 1. sorszámú ellenőrzése törlésre kerül, és a 2. sorszámú ellenőrzés sorszáma 1. számra módosul;
 - cb) a „Az ellenőrzés tervezett ütemezése” oszlopban a „2021. I-II. negyedév” szövegrész helyébe „2021. III-IV. negyedév”, „Az ellenőrzésre fordítandó kapacitás (ellenőri nap)” oszlopban 3 fő 16 belső ellenőri nap” szövegrész helyébe „2 fő 11 belső ellenőri nap” szöveg lép;
- d) 2/d. melléklet „Az ellenőrzés tervezett ütemezése” oszlopában a „2021. I-II. negyedév” szövegrész helyébe „2021. III-IV. negyedév”, „Az ellenőrzésre fordítandó kapacitás (ellenőri nap)” oszlopában 3 fő 30 belső ellenőri nap” szövegrész helyébe „2 fő 25 belső ellenőri nap” szöveg lép;
- e) 2/e. melléklete helyébe jelen határozat 2. melléklete lép;
- f) 2/f. melléklete helyébe jelen határozat 3. melléklete lép.

Értesülnek: Szalay Ferenc polgármester
 Fejér Andor alpolgármester
 Györfi Mihály alpolgármester
 Miskolczi László alpolgármester
 Dr. Sebestyén Ildikó jegyző
 Dr. Rác Andrea aljegyző
 Polgármesteri Hivatal igazgatói
 a határozattal érintettek

1. melléklet Szolnok Megyei Jogú Város Önkormányzata Közgyűlésének 283/2021.
(IX.30.) határozatához

1. melléklet Szolnok Megyei Jogú Város Önkormányzata Polgármesterének
123/2020. (XII.17.) határozatához

**A 2021. ÉVI ELLENŐRZÉSI TERV VÉGREHAJTÁSÁHOZ SZÜKSÉGES
KAPACITÁS MEGHATÁROZÁSA**

| Sor- szám | Megnevezés | Átlagos munkanapok száma/fő | Létszám (fő) | Ellenőri napok száma összesen (Átlagos munkanapok száma x Létszám) |
|--------------|--|-----------------------------------|-----------------|--|
| 1. | Bruttó munkaidő összesen | | | 911 |
| | Bruttó munkaidő | 365 | 2 | 730 |
| | Bruttó munkaidő | 181 | 1 | 181 |
| 2. | Kieső munkaidő összesen | | | 385 |
| 3. | Heti pihenőnapok | 104 | 2 | 208 |
| | Heti pihenőnapok | 52 | 1 | 52 |
| | Fizetett ünnepek (január 1., március 15., április 2., április 5., május 24., július 1., augusztus 20., november 1.) | 8 | 2 | 16 |
| | Fizetett ünnepek (január 1., március 15., április 2., április 5., május 24., július 1., augusztus 20., november 1.) | 5 | 1 | 5 |
| | Fizetett szabadság | 44 | 2 | 88 |
| | Fizetett szabadság | 0 | 1 | 0 |
| | Átlagos betegszabadság | 8 | 2 | 16 |
| | Átlagos betegszabadság | 0 | 1 | 0 |
| | Nettó munkaidő | | | 526 |
| | Tervezett ellenőrzések végrehajtása | | | 244 |
| | Tanácsadói tevékenység | 40 | 2 | 80 |
| | Tanácsadói tevékenység | 20 | 1 | 20 |
| | Egyéb tevékenység kapacitásigénye, pl.: kockázatelemzés, tervezés, éves jelentés, teljesítményértékelés, önértékelés, vezetői megbeszélések stb. | 24 | 3 | 72 |
| | Képzés | 5 | 3 | 15 |
| | Soron kívüli ellenőrzés | | | 95 |
| | Összes tevékenység kapacitásigénye | | | 526 |
| | Az éves ellenőrzési terv végrehajtásához szükséges: | | | 526 |
| | Tartalékidő | | | 0 |
| | Külső szakértők (speciális szakértelem) igénybevétele | | | 0 |
| | Ideiglenes kapacitás kiegészítés (külső szolgáltató által) | | | 0 |

2. melléklet Szolnok Megyei Jogú Város Önkormányzata Közgyűlésének
283/2021. (IX.30.) határozatához
2/e. melléklet Szolnok Megyei Jogú Város Önkormányzata Polgármesterének
123/2020. (XII.17.) határozatához

2021. évi belső ellenőrzési terv – Megállapodás alapján ellátott belső ellenőrzések

| Sorszám | Az ellenőrzés tárgya | Az ellenőrzés célja, módszerei, ellenőrzendő időszak | Azonosított kockázati tényezők | Az ellenőrzés típusa | Az ellenőrzött szerv, szervezeti egység | Az ellenőrzés tervezett ütemezése | Az ellenőrzésre fordítandó kapacitás (ellenőri nap) |
|---------|--|--|--------------------------------|----------------------|---|-----------------------------------|---|
| 1. | Szolnok Megyei Jogú Város Önkormányzata Közgyűlésének 235/2021. (VII.15.) határozat alapján, valamint a megkötött Megállapodások szerinti kockázatelemzéssel alátámasztott belső ellenőrzési feladatok a szervezetek konkrét belső ellenőrzési tervei alapján. | | | | <ol style="list-style-type: none"> 1. Szolnok Térségi Hulladékgazdálkodási Társulás 2. Szolnoki Kistérség Többcélú Társulása 3. Szolnoki Kistérség Többcélú Társulása Egyesített Szociális Intézménye 4. Szolnoki Kistérség Többcélú Társulása Humán Szolgáltató Központ 5. Szolnoki Lengyel Nemzetiségi Önkormányzat 6. Szolnok Megyei Jogú Város Roma Nemzetiségi Önkormányzat 7. Szolnoki Ukrán Nemzetiségi Önkormányzat 8. „Munkalehetőség a Jövőért” Szolnok Nonprofit Kft. 9. Szollak Kft. 10. Szolnoki Ipari Park Kft. 11. Aba-Novák Agóra Kulturális Központ Nonprofit Kft. 12. Szolnoki Szimfonikus Zenekar Nonprofit Kft. 13. Szolnoki Szigligeti Színház Nonprofit Kft. 14. Szolnok TV Zrt. 15. Szolnoki Városüzemeltetési Kft. | 2021. I. és IV. negyedév | 105 belső ellenőri nap |

3. melléklet Szolnok Megyei Jogú Város Önkormányzata Közgyűlésének
283/2021. (IX.30.) határozatához
2/f. melléklet Szolnok Megyei Jogú Város Önkormányzata Polgármesterének
123/2020. (XII.17.) határozatához

2021. évi belső ellenőrzési terv – Szolnok Megyei Jogú Város Intézményszolgálat belső ellenőrzése

| Sorszám | Az ellenőrzés tárgya | Az ellenőrzés célja, módszerei, ellenőrizendő időszak | Azonosított kockázati tényezők | Az ellenőrzés típusa | Az ellenőrzött szerv, szervezeti egység | Az ellenőrzés tervezett ütemezése | Az ellenőrzésre fordítandó kapacitás (ellenőri nap) |
|---------|----------------------|---|--------------------------------|----------------------|---|-----------------------------------|---|
| 1. | | Szolnok Megyei Jogú Város Önkormányzata Közgyűlésének 235/2021. (VII.15.) határozat alapján az intézmények által kockázatelemzéssel alátámasztott belső ellenőrzési tervekben meghatározottak szerint | | | <ol style="list-style-type: none"> 1. Szolnok Megyei Jogú Város Intézményszolgálat 2. Szolnok Megyei Jogú Város Önkormányzata Egészségügyi és Bölcsődei Igazgatósága 3. Szolnok Városi Óvodák. 4. Szolnok Megyei Jogú Város Polgármesteri Hivatal Ellátó és Szolgáltató Szervezete 5. Szolnoki Kulturális Ellátó Szervezet 6. Damjanich János Múzeum 7. Verseghy Ferenc Könyvtár és Közművelődési Intézmény 8. Szolnoki Bartók Béla Kamarakórus | 2021. év | 188 belső ellenőri nap |

19. napirendi pont:**Beszámoló az Önkormányzati Környezetvédelmi Alap 2020. évi felhasználásáról****Előadó:** Szekeres Éva, az Egészségügyi, Szociális és Környezetvédelmi Bizottság elnöke**Kérdés, hozzászólás az előterjesztéssel kapcsolatban nem hangzott el.**

Szalay Ferenc polgármester: Ismertette, hogy az előterjesztést véleményezte az Egészségügyi, Szociális és Környezetvédelmi Bizottság, amely támogatja az előterjesztés elfogadását.

Szavazást rendelt el és megállapította, hogy Szolnok Megyei Jogú Város Közgyűlése – határozathozatalkor jelenlévő képviselők száma 15 fő – 15 igen szavazattal, ellenszavazat és tartózkodás nélkül meghozta a következő határozatot:

284/2021. (IX.30.) határozat**az Önkormányzati Környezetvédelmi Alap 2020. évi felhasználásáról szóló beszámoló elfogadásáról**

Szolnok Megyei Jogú Város Közgyűlése a veszélyhelyzet kihirdetéséről és a veszélyhelyzeti intézkedések hatálybalépéséről szóló 27/2021. (I. 29.) Korm. rendelet, a katasztrófavédelemről és a hozzá kapcsolódó egyes törvények módosításáról szóló 2011. évi CXXVIII. törvény 46. § (4) bekezdése, a katasztrófavédelemről és a hozzá kapcsolódó egyes törvények módosításáról szóló 2011. évi CXXVIII. törvény egyes rendelkezéseinek eltérő alkalmazásáról szóló 307/2021. (VI. 5.) Korm. rendelet 1. §-a alapján, figyelemmel Magyarország helyi önkormányzatairól szóló 2011. évi CLXXXIX törvény 13.§ (1) bekezdésében foglaltakra, az alábbi határozatot hozza:

Szolnok Megyei Jogú Város Közgyűlése az Önkormányzati Környezetvédelmi Alap 2020. évi felhasználásáról szóló beszámolót elfogadja.

Értesülnek:

- Szalay Ferenc polgármester
- Fejér Andor alpolgármester
- Györfi Mihály alpolgármester
- Miskolczi László alpolgármester
- Dr. Sebestyén Ildikó jegyző
- Dr. Rácz Andrea aljegyző
- bizottság elnöke
- Polgármesteri Hivatal igazgatói

20. napirendi pont:**Előterjesztés a Bursa Hungarica Felsőoktatási Önkormányzati Ösztöndíjpályázat 2022. évi fordulójához történő csatlakozásra****Előadó:** Szalay Ferenc polgármester**Kérdés, hozzászólás az előterjesztéssel kapcsolatban nem hangzott el.**

Szalay Ferenc polgármester: Ismertette, hogy az előterjesztést véleményezte az Egészségügyi és Szociális Bizottság, a Pénzügyi, Költségvetési és Közbeszerzési Bizottság, amelyek támogatják az előterjesztés elfogadását.

Szavazást rendelt el és megállapította, hogy Szolnok Megyei Jogú Város Közgyűlése – határozathozatalkor jelenlévő képviselők száma 15 fő – 15 igen szavazattal, ellenszavazat és tartózkodás nélkül meghozta a következő határozatot:

285/2021.(IX.30.) határozat

a Bursa Hungarica Felsőoktatási Önkormányzati Ösztöndíjrendszer 2022. évi fordulójához történő csatlakozásról

Szolnok Megyei Jogú Város Közgyűlése a veszélyhelyzet kihirdetéséről és a veszélyhelyzeti intézkedések hatálybalépéséről szóló 27/2021. (I.29.) Korm. rendelet, a katasztrófavédelemről és a hozzá kapcsolódó egyes törvények módosításáról szóló 2011. évi CXXVIII. törvény 46.§ (4) bekezdése, a katasztrófavédelemről és a hozzá kapcsolódó egyes törvények módosításáról szóló 2011. évi CXXVIII. törvény egyes rendelkezéseinek eltérő alkalmazásáról szóló 307/2021. (VI. 5.) Korm. rendelet 1. §-a és Magyarország helyi önkormányzatairól szóló 2011. évi CLXXXIX. törvény 10.§ (2) bekezdése alapján az alábbi határozatot hozza:

1.) Szolnok Megyei Jogú Város Közgyűlése kinyilvánítja azon szándékát, hogy csatlakozik a Bursa Hungarica Felsőoktatási Önkormányzati Ösztöndíjrendszer 2022. évi fordulójához és felhatalmazza Szalay Ferenc polgármestert a csatlakozásról szóló nyilatkozat aláírására, valamint minden szükséges intézkedés megtételére.

Határidő: 2021. október 1.

Felelős: Szalay Ferenc polgármester

Végrehajtásban közreműködik: Humán Igazgatóság koordinálásában a Polgármesteri Hivatal szervezeti egységei

2.) Szolnok Megyei Jogú Város Közgyűlése a Bursa Hungarica Felsőoktatási Önkormányzati Ösztöndíjrendszer 2022. évi fordulójára a 2022. évi költségvetésében 10 000 000 Ft-ot, azaz tízmillió forintot biztosít.

A Közgyűlés 2023., 2024. és 2025. évben a pályázat keretösszegét az éves költségvetésben állapítja meg.

Határidő: 2022-2025. évi költségvetés tervezése

Felelős: Szalay Ferenc polgármester

Végrehajtásban közreműködik:

Humán Igazgatóság koordinálásában a Polgármesteri Hivatal szervezeti egységei

Értesülnek: Szalay Ferenc polgármester
 Fejér Andor alpolgármester
 Györfi Mihály alpolgármester
 Miskolczi László alpolgármester
 Dr. Sebestyén Ildikó jegyző
 Dr. Rác Andrea aljegyző
 Gazdasági Igazgatóság
 Humán Igazgatóság

21. napirendi pont:**Előterjesztés "Szolnok Város Jövője" Közalapítvány alapító okiratának módosítására****Előadó:** Szalay Ferenc polgármester

Szalay Ferenc polgármester: Kérte az előterjesztéshez készült kiegészítést tárgyalási alapnak tekinteni.

Kérdés:

Borda Zoltán Tibor képviselő: Kérdése, hogy van-e, ha nincs, akkor miért nincs a „Szolnok Város Jövője” Közalapítványnak (továbbiakban: alapítvány) honlapja. Nem lehet látni semmit a tevékenységükről csak akkor, ha külön az egyes pályázatokat nézik meg. Úgy gondolja, hogy azok a feladatok, amiket delegálnak az alapítványnak azok egyébként az önkormányzatnak a feladatai. Nem igazán érti, hogy miért kell az alapítványt bevonni.

Szalay Ferenc polgármester: Nincs információja az alapítvány honlapjával kapcsolatban, de utána fognak járni a kérdésnek.

Ismertette, hogy az előterjesztést a mai napon együttes ülés keretében véleményezte az Oktatási, Kulturális és Ifjúsági Bizottság, a Sport, Turisztikai és Civil Kapcsolatok Bizottság, amelyek támogatják az előterjesztés elfogadását.

Hozzászólás az előterjesztéssel kapcsolatban nem hangzott el.

Szalay Ferenc polgármester: Szavazást rendelt el és megállapította, hogy Szolnok Megyei Jogú Város Közgyűlése – határozathozatalkor jelenlévő képviselők száma 15 fő – 12 igen szavazattal, ellenszavazat nélkül és 3 tartózkodás mellett meghozta a következő határozatot:

286/2021. (IX.30.) határozat**a „Szolnok Város Jövője” Közalapítvány alapító okiratának módosításáról**

Szolnok Megyei Jogú Város Közgyűlése a veszélyhelyzet kihirdetéséről és a veszélyhelyzeti intézkedések hatálybalépéséről szóló 27/2021. (I.29.) Korm. rendelet, a katasztrófavédelemről és a hozzá kapcsolódó egyes törvények módosításáról szóló 2011. évi CXXVIII. törvény 46.§ (4) bekezdése, a katasztrófavédelemről és a hozzá kapcsolódó egyes törvények módosításáról szóló 2011. évi CXXVIII. törvény egyes rendelkezéseinek eltérő alkalmazásáról szóló 307/2021. (VI. 5.) Korm. rendelet 1. §-a és a Magyarország helyi önkormányzatairól szóló 2011. évi CLXXXIX. törvény 13. § (1) bekezdésének 13. pontja alapján, figyelemmel a Polgári Törvénykönyvről szóló 2013. évi V. törvényre valamint a civil szervezetek bírósági eljárásokban alkalmazandó űrlapjairól szóló 11/2012.(II.29.) KIM rendeletre, valamint Szolnok Megyei Jogú Város Közgyűlésének az államháztartáson kívüli forrás átvételéről és átadásáról szóló 25/2013. (VI.28.) önkormányzati rendeletének 3. § (6) bekezdése alapján Szolnok Megyei Jogú Város Önkormányzatának 2021. évi költségvetéséről szóló 4/2021. (II. 18.) önkormányzati rendeletben foglaltakra az alábbi határozatot hozza:

1. Szolnok Megyei Jogú Város Közgyűlése jóváhagyja a „Szolnok Város Jövője” Közalapítvány alapító okiratának módosítását és a módosításokkal egységes szerkezetbe foglalt alapító okiratát a jelen határozat 1. és 2. mellékletében foglaltak szerint.

2. Jelen határozat melléklete szerinti alapító okirat módosítását és az alapító okirat változásokkal egységes szerkezetbe foglalt szövegét a Szolnoki Törvénytörvényekhez be kell nyújtani a változások bejegyzése céljából.

Felelős: Szalay Ferenc polgármester
Határidő: a döntést követő 60 napon belül
Végrehajtásban közreműködik:
 Humán Igazgatóság koordinálásában
 a Polgármesteri Hivatal szervezeti egységei

3. Az alapító okirat módosításának bejegyzését követően a közzétételről gondoskodni szükséges.

Felelős: Szalay Ferenc polgármester
Határidő: 2021. december 31.
Végrehajtásban közreműködik:
 Humán Igazgatóság koordinálásában
 a Polgármesteri Hivatal szervezeti egységei

4. Szolnok Megyei Jogú Város Közgyűlése Szolnok Megyei Jogú Város Önkormányzata 2021. évi költségvetésében szereplő Sport célú támogatások terhére a Szolnok Város Jövője Közalapítvány támogatását a határozat 3. melléklete szerint jóváhagyja és felhatalmazza a polgármestert a szerződés aláírására. A támogatás felhasználására vonatkozó határidő: 2022. június 30.

Határidő:
 A szerződés megkötésére vonatkozóan: 2021. október 15.
 A pénzügyi elszámolásokra vonatkozóan: 2022. július 15.
Felelős: Szalay Ferenc polgármester
A feladat végrehajtásában közreműködik: Humán Igazgatóság koordinálásában a Polgármesteri Hivatal szervezeti egységei

Értesülnek: Szalay Ferenc polgármester
 Fejér Andor alpolgármester
 Györfi Mihály alpolgármester
 Miskolczi László alpolgármester
 Dr. Sebestyén Ildikó jegyző
 Dr. Rác Andrea aljegyző
 Polgármesteri Hivatal igazgatói
 Fekete Tibor a Közalapítvány Kuratóriumának elnöke

**1. melléklet Szolnok Megyei Jogú Város Önkormányzata Közgyűlésének
286/2021. (IX.30.) határozatához**

**A „Szolnok Város Jövője” Közalapítvány
ALAPÍTÓ OKIRAT
m ó d o s í t á s a**

**Szolnok Megyei Jogú Város Önkormányzata Közgyűlése a „Szolnok Város Jövője”
Közalapítvány alapító okiratát a következők szerint módosítja:**

**1. Az alapító okirat V. pontjában szereplő felsorolás kiegészül az alábbi 16. ponttal:
„16. pont: turizmussal kapcsolatos tevékenység (bel- és külföldi turizmus támogatása,
idegenforgalom fejlesztése)”**

2. Az alapító okirat V. pontjában az „Ennek keretében:” alcímű felsorolást követő

„Az alapítvány közhasznú tevékenységének típusa településfejlesztés, településrendezés, kulturális szolgáltatás, gyermekjóléti szolgáltatások és ellátások, ifjúsági ügyek, szociális szolgáltatások, környezetvédelmi, természetvédelmi, állatvédelmi tevékenység, nemzetiségi ügyek a Magyarország helyi önkormányzatairól szóló 2011. évi CLXXXIX. törvény 13. § (1) bekezdésének 1.,6.,7.,8.,11., és 15. pontja, valamint az épített környezet alakításáról és védelméről szóló 1997. évi LXXVIII. törvény 7. § (3) bekezdés a)-e) pontjai, a sportról szóló 2004. évi I. törvény 55. §-a, a gyermekek védelméről és a gyámügyi igazgatásról szóló 1997. évi XXXI. tv. 94. §-a, a környezet védelmének általános szabályairól szóló 1995. évi LIII. tv. 46. §-a, a szociális igazgatásról és szociális ellátásokról szóló 1993. évi III. tv. 2. §-a, a muzeális intézményekről, a nyilvános könyvtári ellátásról és a közművelődésről szóló 1997. évi CXL tv. 73. § (2) bekezdése, 75. §-a és 76. § (1) bekezdése valamint a nemzeti köznevelésről szóló 2011. évi CXC tv. alapján.”

bekezdés helyébe, az alábbi bekezdés lép:

„Az alapítvány közhasznú tevékenységének típusa településfejlesztés, településrendezés, kulturális szolgáltatás, gyermekjóléti szolgáltatások és ellátások, ifjúsági ügyek, szociális szolgáltatások, környezetvédelmi, természetvédelmi, állatvédelmi tevékenység, nemzetiségi ügyek, **turizmussal kapcsolatos feladatok** a Magyarország helyi önkormányzatairól szóló 2011. évi CLXXXIX. törvény 13. § (1) bekezdésének 1.,6.,7.,8.,11.,13. és 15. pontja, valamint az épített környezet alakításáról és védelméről szóló 1997. évi LXXVIII. törvény 7. § (3) bekezdés a)-e) pontjai, a sportról szóló 2004. évi I. törvény 55. §-a, a gyermekek védelméről és a gyámügyi igazgatásról szóló 1997. évi XXXI. tv. 94. §-a, a környezet védelmének általános szabályairól szóló 1995. évi LIII. tv. 46. §-a, a szociális igazgatásról és szociális ellátásokról szóló 1993. évi III. tv. 2. §-a, a muzeális intézményekről, a nyilvános könyvtári ellátásról és a közművelődésről szóló 1997. évi CXL tv. 73. § (2) bekezdése, 75. §-a és 76. § (1) bekezdése valamint a nemzeti köznevelésről szóló 2011. évi CXC tv. alapján.”

3. Az alapító okirat VII. pontja az ötödik bekezdést követően kiegészül az alábbi szöveggel:

„A „Szolnok Város Jövője” Közalapítvány támogatja a Szolnok Megyei Jogú Város Önkormányzata által 2008. évben életre hívott „Szolnok Hazavár Program” céljainak megvalósulását oly módon, hogy közreműködik a Program egyes elemeinek működtetésében és önállóan kezeli a Szolnok Hazavár Program Felsőoktatási ösztöndíjprogramot az alábbiak szerint:”

4. Az alapító okirat VIII. pontjában „A közalapítványt a Kuratórium elnöke képviseli. A közalapítvány bankszámlája felett a Kuratórium elnöke Fekete Tibor 5000 Szolnok, Bajnok u. 8/A. és Kaposvári Kázmér 5000 Szolnok, Vidra u. 11., valamint Horváth István 5000 Szolnok, Bartók Béla u. 91. kuratóriumi tagok jogosultak rendelkezni. A bankszámla feletti rendelkezéshez minden esetben az elnök és egy rendelkezésre jogosult személy együttes aláírása szükséges akként, hogy a közalapítvány neve alá a teljes nevüket aláírják.” szövegrész helyébe

„Általánosan a közalapítványt az elnök önállóan vagy bármely kettő kuratóriumi tag együttesen képviseli. A közalapítvány bankszámlája felett a Kuratórium elnöke Fekete Tibor 5000 Szolnok, Bajnok u. 8/A. önállóan, vagy Kaposvári Kázmér 5000 Szolnok, Vidra u. 11., és Horváth István 5000 Szolnok, Bartók Béla u. 91. kuratóriumi tagok együttesen jogosultak rendelkezni. A bankszámla feletti rendelkezéshez minden esetben az elnök vagy fent megnevezett rendelkezésre jogosult kuratóriumi tagok együttes aláírása szükséges akként, hogy a közalapítvány neve alá a teljes nevüket aláírják.” szöveg lép.

Kelt: Szolnok, 2021. szeptember 30.

Szolnok Megyei Jogú Város
Önkormányzata nevében

Szalay Ferenc
Szolnok Megyei Jogú Város
polgármestere

**2. melléklet Szolnok Megyei Jogú Város Önkormányzata Közgyűlésének
286/2021. (IX.30.) határozatához**

**„SZOLNOK VÁROS JÖVŐJE” KÖZALAPÍTVÁNY
módosításokkal egységes szerkezetbe foglalt
Alapító Okirata**

Szolnok Megyei Jogú Város Önkormányzat Közgyűlése, mint alapító az 1959. évi IV. tv. 74/G. §-a alapján közfeladat ellátásának folyamatos biztosítása céljából közalapítványt hozott létre 1999. február 25-én az alábbi feltételek mellett:

Szolnok Megyei Jogú Város Önkormányzata, mint alapító, az alapítvány Polgári Törvénykönyvről szóló 2013. évi V. törvény (a továbbiakban: Ptk.) és az egyesülési jogról, a közhasznú jogállásról valamint a civil szervezetek működéséről és támogatásáról szóló 2011. évi CLXXV. törvény (továbbiakban: Civil törvény) rendelkezéseinek megfelelő továbbműködése érdekében az alapító okiraton a szükséges változásokat átvezette.

A Jász-Nagykun-Szolnok Megye Tudományáért Közalapítvány és a Jász-Nagykun-Szolnok Megyei Közoktatási Közalapítvány kuratóriuma 2015. szeptember 3. napján úgy döntött, hogy a közalapítványok céljaikkal és teljes vagyonukkal beolvadnak a Szolnok Város Jövője Közalapítványba, mellyel a Szolnok Város Jövője Közalapítvány kuratóriuma 2015. szeptember 22. napján elfogadott határozatával egyetértett.

Szolnok Megyei Jogú Város Közgyűlése és a Szociális és Gyermekvédelmi Főigazgatóság egyetértését adta a jogutódlással történő megszűnés szándékához. A Szociális és

Gyermekvédelmi Főigazgatóság ezzel egyidejűleg kijelentette, hogy a jogutód közalapítványban alapítóként nem kíván részt venni, és az őt megillető alapítói jogot átruházta Szolnok Megyei Jogú Város Önkormányzatára.

A közalapítvány jogi személy.

I.

A közalapítvány neve

Szolnok Város Jövője Közalapítvány

II.

A közalapítvány székhelye

5000 Szolnok, Kossuth tér 9.

III.

A közalapítvány időtartama

A közalapítvány határozatlan időre jött létre.

IV.

Az alapító neve, székhelye: Szolnok Megyei Jogú Város Önkormányzata 5000 Szolnok, Kossuth tér 9.

V.

A közalapítvány célja és közhasznú tevékenységek

A közalapítvány az alábbi közhasznú tevékenységeket látja el:

2.pont: szociális tevékenység, családsegítés, időskorúak gondozása

4.pont: nevelés és oktatás, képességfejlesztés, ismeretterjesztés

5.pont: kulturális tevékenység

6.pont: kulturális örökség megóvása

7.pont: műemlékvédelem

8.pont: természetvédelem, állatvédelem

9.pont: környezetvédelem

10.pont: gyermek- és ifjúságvédelem, gyermek- és ifjúsági érdekképviselő

11.pont: hátrányos helyzetű csoportok társadalmi esélyegyenlőségének elősegítése

13.pont: a magyarországi nemzeti és etnikai kisebbségekkel, valamint a határon túli magyarsággal kapcsolatos tevékenység

14.pont: sporttevékenység (pl. fizikai, szellemi és technikai sport, diáksport, sportélet)

15.pont: közrend és közlekedésbiztonság védelme, önkéntes tűzoltás, mentés, katasztrófa elhárítás

16. pont: turizmussal kapcsolatos tevékenység (bel- és külföldi turizmus támogatása, idegenforgalom fejlesztése)

17.pont: rehabilitációs foglalkoztatás

22.pont: a közforgalom számára megnyitott út, híd, alagút fejlesztéséhez, fenntartásához és üzemeltetéséhez kapcsolódó tevékenység

A beolvadó Jász-Nagykun-Szolnok Megyei Közoktatási Közalapítvány célja:

-oktatási tevékenység (pl. gyermek- és felnőttoktatás, ismeretterjesztés)

A beolvadó Jász-Nagykun-Szolnok Megye Tudományáért Közalapítvány célja:

-tudományos tevékenység, kutatás támogatása, a Jász-Nagykun-Szolnok megyei és a Szolnok megyei jogú városi tudományos élet erkölcsi és anyagi támogatása, szervezése

Ennek keretében:

- Információs adatbankként szolgál a megyében, városban élő kutatók, potenciális felhasználók (önkormányzati intézmények) részére a tudományos életet érintő lényeges országos, regionális, helyi kérdésekről, a végzett és folyamatban lévő kutatásoknál a tevékenységi területen élő kutatóknak.

- Kapcsolatot tart a régió, a megye, a megyei jogú városok tudományos szervezeteivel, kapcsolatot alakít ki az országos tudományos irányítási központokkal.

- Konkrét feladatok, célprogramok esetén együttműködik és közös feladatok megoldásában részt vesz.

- Szakmai fórumokat kezdeményez, szervez az egyes tudományos szakterületeknek, esetenként nagy jelentőségű területfejlesztési, társadalompolitikai, természettudományos, műszaki, mezőgazdasági kérdésekben interdiszciplináris jelleggel.

- Lehetőséget biztosít a megye, a város területén élő, illetve az az e területhez kapcsolódó kutatásokat végző szakemberek kiemelkedő tevékenységének elismerésére, támogatására (pályázatok kiírása, egyszeri jutalom, ösztöndíj, utazási költség, publikálások, nyelvtanuláshoz támogatás).

- Kezdeményezi kiemelkedő tudományos eredmények rendszeres megjelentetését, esetleg önálló tudományos kiadványok menedzselésében is részt vesz.

- Kiemelt jelentőséggel támogatja a fiatal tehetséges kutatók munkáját, tudományos előrehajtását (ösztöndíj, publikációs lehetőség), ezzel is növelve a térség értelmiségmegtartó erejét.

Az alapítvány közhasznú tevékenységének típusa településfejlesztés, településrendezés, kulturális szolgáltatás, gyermekjóléti szolgáltatások és ellátások, ifjúsági ügyek, szociális szolgáltatások, környezetvédelmi, természetvédelmi, állatvédelmi tevékenység, nemzetiségi ügyek, **turizmussal kapcsolatos feladatok** a Magyarország helyi önkormányzatairól szóló 2011. évi CLXXXIX. törvény 13. § (1) bekezdésének 1.,6.,7.,8.,11.,13. és 15. pontja, valamint az épített környezet alakításáról és védelméről szóló 1997. évi LXXVIII. törvény 7. § (3) bekezdés a)-e) pontjai, a sportról szóló 2004. évi I. törvény 55. §-a, a gyermekek védelméről és a gyámügyi igazgatásról szóló 1997. évi XXXI. tv. 94. §-a, a környezet védelmének általános szabályairól szóló 1995. évi LIII. tv. 46. §-a, a szociális igazgatásról és szociális ellátásokról szóló 1993. évi III. tv. 2. §-a, a muzeális intézményekről, a nyilvános könyvtári ellátásról és a közművelődésről szóló 1997. évi CXL tv. 73. § (2) bekezdése, 75. §-a és 76. § (1) bekezdése valamint a nemzeti köznevelésről szóló 2011. évi CXC tv. alapján.

A közalapítvány vállalkozási tevékenységet a közhasznú céljainak megvalósítása érdekében, azokat nem veszélyeztetve folytathat.

A közalapítvány csak olyan gazdálkodó szervezetben vehet részt, amelyben legalább többségi befolyással (Ptk. 8:2. §) rendelkezik, és amelyben felelőssége nem haladja meg vagyoni hozzájárulása mértékét. A közalapítvány által létrehozott gazdálkodó szervezet további gazdálkodó szervezetet nem alapíthat, és gazdálkodó szervezetben részesedést nem szerezhethet.

A közalapítvány alapítványt nem hozhat létre, ahhoz nem csatlakozhat, azzal nem egyesíthető, a közalapítvány alapítvány alapítói jogainak gyakorlására nem jelölhető ki.

A közalapítvány gazdálkodása során elért eredményét nem osztja fel, azt az alapító okiratban meghatározott tevékenységére fordítja.

A közalapítvány céljai megvalósításához felhasználhatja alaptőkéjének kamatait, és szükség esetén a közalapítvány alaptőkéjének maximum 50 % -át.

A közalapítvány közvetlen politikai tevékenységet nem folytat, szervezete pártoktól független és azoknak anyagi támogatást nem nyújt.

Az alapítvány a vezető tisztségviselőit, valamint e személyek közeli hozzátartozóját - a bárki által igénybe vehető szolgáltatások kivételével - cél szerinti juttatásban nem részesítheti.

A közalapítvány létrehozása nem érinti Szolnok Megyei Jogú Város Önkormányzatának a feladat ellátására vonatkozó kötelezettségét.

VI.

A közalapítvány vagyona

A közalapítvány vagyona: 500.000.-Ft készpénz, azaz: Ötszázezer forint készpénz.

A közalapítvány vagyonát a Szolnok Megyei Jogú Város Önkormányzata közgyűlési határozat alapján készpénzben bocsátotta a közalapítvány rendelkezésére.

Szolnok Megyei Jogú Város Önkormányzata a közalapítvány vagyonát a Magyar

Külkereskedelmi Bank Rt-nél letétbe helyezi és azt a közalapítvány rendelkezésére bocsátja, a letétbehelyezés tényéről az MKB Rt. igazolást adott ki.

A közalapítvány a mindenkori vagyonából finanszírozza a közalapítványi és közhasznú célok megvalósításához, illetve a folyamatos és a mindenkor hatályos jogszabályoknak megfelelő működés biztosításához szükséges kiadásokat és egyéb költségeket a jelen alapító okirat VI. bekezdésében meghatározottak szerint.

A közalapítvány nyitott, ahhoz bármely belföldi vagy külföldi természetes vagy jogi személy, illetve jogi személyiséggel nem rendelkező szervezet pénzbeli vagy természetbeni adománnyal, vagyonrendeléssel csatlakozhat.

A csatlakozás elutasításához vagy elfogadásához a Kuratórium jóváhagyása szükséges.

A Kuratórium a közalapítvány működéséről és gazdálkodásáról évente köteles beszámolni az Alapítónak. A Kuratórium által elfogadott éves beszámolót az Alapítónak a Felügyelő Bizottság véleményével együtt kell benyújtani. A Kuratórium az éves gazdálkodás legfontosabb adatait köteles nyilvánosságra hozni.

A beolvadó Jász-Nagykun-Szolnok Megyei Közoktatási Közalapítvány és a beolvadó Jász-Nagykun-Szolnok Megye Tudományáért Közalapítvány a megszűnés kori teljes vagyonukat (a 2015. október 31. napjában meghatározott vagyonmérleg-tervezetek fordulónapján Jász-Nagykun-Szolnok Megyei Közoktatási Közalapítvány részéről 1.043.000,- Ft. pénzeszközt, a beolvadó Jász-Nagykun-Szolnok Megye Tudományáért Közalapítvány részéről 824.000,- Ft pénzeszközt) a jogutód Szolnok Város Jövője Közalapítvány folyószámlájára utalják a beolvadás bírósági bejegyzésétől számított 30 napon belül.

VII.

A közalapítvány céljára rendelt vagyon felhasználási módja

A közalapítvány vagyonának felhasználásáról a Kuratórium az alapító okirat és a Szervezeti és Működési Szabályzat alapján dönt.

A közalapítvány jelenlegi 500.000.-Ft készpénz vagyona nem használható fel a közalapítvány működése során.

A Kuratórium a közalapítvány vagyoni helyzete és bevételei ismeretében évente dönt a közalapítványi feladatok végrehajtásához felhasználható pénzeszközök mértékéről, felosztásuk módjáról.

A közalapítványi vagyon felhasználása pályázat kiírásával, ösztöndíj vagy támogatás formájában is történhet. A pályázat nem tartalmazhat olyan feltételeket, amelyekből - az eset összes körülményeinek mérlegelésével - megállapítható, hogy a pályázatnak előre meghatározott nyertese van. Színlelt pályázat cél szerinti juttatás alapjául nem szolgálhat.

A Közalapítvány pályázat kiírása nélkül évente a vagyona 5%-ának mértékéig, de legfeljebb összesen egy millió forint (közvetlen, vagy közvetett támogatást nyújthat az alapító okiratban foglalt célokra.

A „Szolnok Város Jövője” Közalapítvány támogatja a Szolnok Megyei Jogú Város Önkormányzata által 2008. évben életre hívott „Szolnok Hazavár Program” céljainak megvalósulását oly módon, hogy közreműködik a Programnak „A szolnoki felsőoktatásban résztvevő hallgatók támogatása” és a „„Szolnokon a Jövőd!” – gyakornoki program” programelemeinek működtetésében és önállóan kezeli a Szolnok Hazavár Program Felsőoktatási ösztöndíjprogramot az alábbiak szerint:

A Szolnok Hazavár Program ösztöndíj részével kapcsolatos pályázati eljárás szabályai

- A pályázat kiírásáról a Közalapítvány Kuratóriuma dönt.
 - A pályázat határozatlan időre szól, a Kuratórium évente 2 alkalommal bírálja el a beérkezett pályázatokat, döntése előtt figyelembe veszi a Szolnok Hazavár Program Bizottság véleményét.
- Az elbírálásnál a mérlegelés alapja a Szolnok Hazavár Program elsődleges céljának a

megvalósítása, azaz a vállalkozások ösztönzésén keresztül a lakosságmegtartó erő növelése, a piacképes diplomával rendelkező szolnoki fiatalok helyben maradásához munka- és megélhetési lehetőség biztosítása.

Az ösztöndíj maximális időtartama 3 év, összege 40.000 - 80.000 Ft-ig terjedhet havonta, és csak az aktív szemeszterekre vonatkozik, folyósításáról a Kuratórium elnöke gondoskodik.

A pályázati feltételek:

- Szolnoki kötődésű és felsőoktatási intézményben tanulmányokat folytató, vagy oda felvételt nyert fiatalok nyújthatnak be pályázatot.

- A Szolnok Hazavár portálon történt regisztráció az alapja a részvételnek.

- A pályázathoz csatolni kell a pályázónak egy szolnoki munkáltató írásos szándéknyilatkozatát a foglalkoztatására vonatkozóan.

- A pályázat kedvező elbírálása esetén a pályázó, a majdani foglalkoztató és a közalapítvány között 3 oldalú szerződés aláírására kerül sor, mely tartalmazza a felek jogait, kötelezettségeit.

- A pályázó vállalja, hogy tanulmányai befejezését követően a szolnoki munkáltatónál helyezkedik el, és legalább az ösztöndíj időtartamára munkát végez.

- A munkáltató vállalja, hogy a pályázót szakképzettségének megfelelő munkakörben foglalkoztatja legalább az ösztöndíj folyósításának megfelelő időtartamra.

A „Tanulj, hogy boldogulj” tanulmányi ösztöndíj pályázat eljárási szabályai:

A program célja:

Alapfokú nevelési-oktatási intézmény felső tagozatán (5-8 osztályban) tanuló, tanulmányi előmenetelében, vagy a művészetek területén kiemelkedően tehetséges, de szerény anyagi körülmények között élő gyermekek motiválása a még jobb tanulmányi eredmények elérése és továbbtanulási esélyeik növelése érdekében.

A pályázat minden év augusztus 31-éig kerül kiírásra a Szolnok Megyei Jogú Város közigazgatási területén működő általános iskolák intézményvezetői részére történő felhívás megküldésével.

Az ösztöndíjra javasolt tanulók személyére vonatkozó ajánlásokat általános iskolák intézményvezetői nyújtják be, minden év szeptember 15-től legkésőbb szeptember 30-áig.

Az ösztöndíjprogram jellemzői:

Időtartama: 1 naptári év, de legfeljebb az általános iskolai tanulmányok befejezésének időpontja.

Az elnyerhető ösztöndíj havi 10.000,-Ft., mely összegtől a Kuratórium az általa indokolt esetben eltérhet. Az ösztöndíj folyósításáról (negyedévente egy összegben) a Kuratórium elnöke gondoskodik.

Az ösztöndíj elnyerésének feltételei:

- valamely Szolnok Megyei Jogú Város közigazgatási területén működő általános iskolával felső tagozatos tanulói jogviszony,

- ösztöndíj kérelem benyújtása a Kuratórium által meghatározott és közzétett pályázati adatlap formájában az oktatási intézmény vezetőjének támogató ajánlásával, mely tartalmazza a tanulmányi és egyéb - az iskolán kívüli tevékenység során elért - eredményeket, valamint a családi háttér, a szerény anyagi körülmények leírását. A pályázati adatlaphoz csatolni kell az érintett tanuló maximum egy A4-es oldal terjedelmű rövid fogalmazását arról, hogy nyertes pályázat esetén mire szeretné fordítani az elnyert ösztöndíjat.

A Kuratórium évente egyszer bírálja el a beérkezett pályázatokat, a véleményező munkacsoport javaslatának figyelembe vételével.

A Kövári Tamás Díj adományozásának eljárási szabályai:

A díjazás célja a helyi sportélet és az egészséges életmód népszerűsítése, illetve a szolnoki fiatalság sportos, egészséges életvitelre nevelése terén kiemelkedő eredményeket elért személyek iránti megbecsülés, tisztelet kifejezése.

A díj azoknak az elsősorban Szolnok városához kötődő magyar állampolgároknak

adományozható, akik fiatal, aktív sportolóként kimagasló eredményt értek el, vagy azoknak akik (edzők, testnevelők, szakkörvezetők, sportújságírók stb.) a sport, – beleértve a versenysportot és a tömegsportot is - valamint az egészséges életmódra nevelés érdekében hosszabb távon kiemelkedően színvonalas tevékenységet folytatnak.

A díj egy évben egyszer, egy személy részére adható át, megosztott díjazásra nincs lehetőség.

A díj adományozását javaslatlétellel kezdeményezheti minden természetes és jogi személy vagy közösség. A javaslatnak tartalmaznia kell a díjra méltónak tartott személy nevét, címét valamint az elismerni kívánt tevékenység ismertetését. A javaslatot minden év október 31. napjáig kell a Szolnok Város Jövője Közalapítvány Kuratóriumához címezve a Közalapítvány székhelyére eljuttatni.

A javaslatokat a Kuratórium által ebből a célból felkért személyekből álló munkacsoport véleményezi, majd döntés céljából a Közalapítvány kuratóriuma elé terjeszti.

A díj egy emlékplakettből, egy az adományozást igazoló oklevélből és pénzjutalomból áll. A díj Szolnok Megyei Jogú Város Önkormányzata által a város kiemelkedő teljesítményt nyújtó sportolói tiszteletére minden év januárjában megtartott rendezvényen kerül átadásra.

VIII.

A közalapítvány szervezete

A közalapítvány vagyonának kezelő és legfőbb döntést hozó szerve a Kuratórium.

A Kuratórium 7 tagból áll.

A Kuratórium elnöke: Fekete Tibor 5000 Szolnok, Bajnok u. 8/A.

A Kuratórium tagjai:

Horváth István 5000 Szolnok, Mária út 15-17. II/7.

Kaposvári Kázmér 5000 Szolnok, Vidra u. 11.

Kiss Tamás 5000 Szolnok, Háromrózsa u. 15.

Molnár Lajos Milán 5000 Szolnok, Széchenyi krt. 63.

dr.Bischof Zsolt 5200 Törökszentmiklós, Alkotás út 9.

Papp Lajos 5000 Szolnok, Széchenyi u. 17.

A Kuratórium elnökének és tagjainak megbízatása határozatlan időtartamra szól.

A kuratóriumi tagság megszűnik:

- a) határozott idejű megbízatás esetén a megbízás időtartamának lejártával;
- b) megszüntető feltételhez kötött megbízatás esetén a feltétel bekövetkezésével;
- c) visszahívással;
- d) lemondással;
- e) a kuratóriumi tag halálával vagy jogutód nélküli megszűnésével;
- f) a kuratóriumi tag cselekvőképességének a tevékenysége ellátásához szükséges körben történő korlátozásával;
- g) a kuratóriumi taggal szembeni kizáró vagy összeférhetlenségi ok bekövetkeztével.

Visszahívási okok:

A kuratórium elnökének, tagjának tevékenysége nem szolgálja a közalapítvány érdekeit vagy megrendül a belé vetett bizalom.

Összeférhetlenségi szabályok:

A Kuratórium határozathozatalában nem vehet részt az a személy, aki vagy akinek közeli hozzátartozója a határozat alapján

a) kötelezettség vagy felelősség alól mentesül, vagy

b) bármilyen más előnyben részesül, illetve a megkötendő jogügyletben egyébként érdekelt.

Nem minősül előnynek a közhasznú szervezet cél szerinti juttatásai keretében a bárki által megkötés nélkül igénybe vehető nem pénzbeli szolgáltatás, illetve az egyesület által tagjának, a tagsági jogviszony alapján nyújtott, létesítő okiratnak megfelelő cél szerinti juttatás.

A közhasznú szervezet megszűnését követő három évig nem lehet más közhasznú szervezet

vezető tisztségviselője az a személy, aki korábban olyan közhasznú szervezet vezető tisztségviselője volt - annak megszűnését megelőző két évben legalább egy évig -,

a) amely jogutód nélkül szűnt meg úgy, hogy az állami adó- és vámhatóságnál nyilvántartott adó- és vámtartozását nem egyenlítette ki,

b) amellyel szemben az állami adó- és vámhatóság jelentős összegű adóhiányt tárt fel,

c) amellyel szemben az állami adó- és vámhatóság üzletlezárás intézkedést alkalmazott, vagy üzletlezárást helyettesítő bírságot szabott ki,

d) amelynek adószámát az állami adó- és vámhatóság az adózás rendjéről szóló törvény szerint felfüggesztette vagy törölte.

A vezető tisztségviselő, illetve az ennek jelölt személy köteles valamennyi érintett közhasznú szervezetet előzetesen tájékoztatni arról, hogy ilyen tisztséget egyidejűleg más közhasznú szervezetnél is betölt.

A Kuratórium elnöke és tagjai nyilatkozni és vállalni kötelesek, hogy velük szemben az egyesületi jogról, a közhasznú jogállásról, valamint a civil szervezetek működéséről és támogatásáról szóló 2011. évi CLXXV. törvény 38-39. §-ban, valamint egyéb hatályos vonatkozó jogszabályokban meghatározott összeférhetlenségi okok nem állnak fenn.

Általánosan a közalapítványt az elnök önállóan vagy bármely kettő kuratóriumi tag együttesen képviseli. A közalapítvány bankszámlája felett a Kuratórium elnöke Fekete Tibor 5000 Szolnok, Bajnok u. 8/A. önállóan, vagy Kaposvári Kázmér 5000 Szolnok, Vidra u. 11., és Horváth István 5000 Szolnok, Bartók Béla u. 91. kuratóriumi tagok együttesen jogosultak rendelkezni. A bankszámla feletti rendelkezéshez minden esetben az elnök vagy fent megnevezett rendelkezésre jogosult kuratóriumi tagok együttes aláírása szükséges akként, hogy a közalapítvány neve alá a teljes nevüket aláírják.

A Kuratórium működése:

A Kuratórium szükség szerint, de évente legalább két alkalommal ülésezik.

A Kuratóriumot első alkalommal az Alapító, a továbbiakban pedig az elnök hívja össze.

A Kuratórium ülésére a tagokat 15 napi határidővel a napirend közlésével írásban kell meghívni.

A Kuratórium határozatképes, ha azon a Kuratórium tagjainak több mint fele, de legalább 4 tag jelen van.

Határozatképtelenség esetén a Kuratórium ülését 8 napon belül változatlan napirenddel ismét össze kell hívni.

Rendkívüli ülést kell összehívni, ha azt 3 kuratóriumi tag írásban kéri. Az ülést az indítványtól számított 8 napon belül kell összehívni.

A Kuratórium ülései nyíltak.

A Kuratórium valamennyi tagja 1 szavazattal rendelkezik.

Határozatait nyílt szavazással, egyszerű szótöbbséggel hozza.

Amennyiben a Kuratórium elnöke úgy ítéli meg, hogy a döntés sürgőssége indokolja, a Kuratórium tagjainak lehetősége van elektronikus úton, vagy telefonon leadni szavazatukat. Ez esetben a Kuratórium az ülés tartásának mellőzésével jogosult dönteni, figyelemmel a Ptk. 3:20. §-ában foglaltakra.

A Kuratórium döntéseiről a Határozatok Könyvében nyilvántartást kell vezetni, melynek tartalmazni kell a Kuratórium döntéseinek tartalmát, időpontját és hatályát, valamint a döntést támogatók és ellenzők személyre megállapítható számarányát.

A határozatok jelölése évente újrakezdődően folyamatos sorszám és a döntés meghozatala időpontjának (év, hó, nap) feltüntetésével történik.

A Kuratórium elnöke a Kuratórium döntéseiről az érintetteket a döntés meghozatalától számított 15 napon belül köteles írásban értesíteni, és a döntéseket ugyanezen határidőn belül Szolnok Megyei Jogú Város honlapján nyilvánosságra hozni.

A közalapítvány működésével kapcsolatban keletkezett iratokba a Kuratórium elnökével

történt előzetes időpont-egyeztetés alapján, a közalapítvány székhelyén az érintettek és a közalapítvány tevékenysége iránt érdeklődők betekinhetnek, a közhasznúsági jelentésről saját költségükre másolatot készíthetnek. Az általános betekintési jog alól kivételt képeznek azok az iratok, amelyek a személyiségi jogok védelmére tekintettel nem nyilvánosak, továbbá kivételt képez az információs önrendelkezési jogról és az információszabadságról szóló 2011. évi CXII. törvényben meghatározott személyes adatok köre.

A Kuratórium elnöke a közalapítvány beszámolóit és a közhasznúsági jelentést Szolnok Megyei Jogú Város honlapján közzéteszi, a közalapítvány szolgáltatási igénybevétele módját Szolnok Megyei Jogú Város honlapján hozza nyilvánosságra.

A Kuratórium kizárólagos hatáskörébe tartozik:

- a közalapítványi célok elérése érdekében a működés alapelveinek meghatározása,
- a Szervezeti és Működési Szabályzat és egyéb belső szabályzatok megállapítása és módosítása,
- a közalapítvány éves gazdálkodási tervének és mérlegének megállapítása,
- csatlakozási kérelmek elbírálása, döntés a felajánlások elfogadásáról,
- a közalapítványi célok elérése érdekében intézmények, vállalkozások alapítása,
- a közhasznúsági jelentés elfogadása,
- könyvvizsgáló megbízása,
- a Szolnok Hazavár Program ösztöndíj részével kapcsolatos teendők ellátása
- a „Tanulj, hogy boldogulj” ösztöndíjpályázattal kapcsolatos döntés.

A közalapítvány évenként beszámolót köteles készíteni.

Az éves beszámoló elkészítése a Kuratórium elnökének feladata. A Kuratórium Elnöke az éves beszámolót a könyvvizsgáló általi felülvizsgálattal, ill. a könyvvizsgáló hitelesítő záradékával ellátottan, és a Felügyelő Bizottság általi véleményezéssel együtt köteles a Kuratórium elé terjeszteni elfogadásra.

Az éves beszámolót a Kuratórium szótöbbséggel jóváhagyja.

A Kuratórium köteles az éves beszámoló felülvizsgálatával a mérleg forduló napja előtt a Magyar Könyvvizsgálói Kamara tagjaként bejegyzett könyvvizsgálót, vagy a Magyar Könyvvizsgáló Kamara nyilvántartásába vett könyvvizsgáló társaságot megbízni.

A közalapítvány köteles az éves beszámoló jóváhagyásával egyidejűleg közhasznúsági mellékletet készíteni, melynek tartalmilag és formailag meg kell felelnie a civil szervezetek gazdálkodása, az adománygyűjtés és a közhasznúság egyes kérdéseiről szóló 350/2011.(XII.30.) Korm.rendelet mellékletének.

A közalapítvány Szervezeti és Működési Szabályzatában részletesen szabályozni kell a közalapítvány gazdálkodásának, működésének szervezeti és hatásköri viszonyainak, valamint a Kuratórium alapító okiratban nem szabályozott működésének határozat és egyéb döntései hozatalának módját és rendjét.

A Kuratóriumi tagok tagságának meghosszabbításáról, vagy új Kuratóriumi tagok kijelöléséről az alapító határoz.

IX.

A közalapítvány kezelő szervének ellenőrzése

Az Alapító a közalapítvány kezelő szervének ellenőrzésére Felügyelő Bizottságot hoz létre.

A Felügyelő Bizottság 3 tagból áll.

Tagjai: Dunai Zoltán (2111 Szada, Jókai utca 24/b.) (elnök)

Lits László (5000 Szolnok, Tabán út 17.)

Bartalos Zoltán (5000 Szolnok, Kamilla út 4.)

A Felügyelő Bizottsági tagok megbízatása határozatlan időtartamra szól.

A Felügyelőbizottsági tagság megszűnik:

- a) határozott idejű megbízatás esetén a megbízás időtartamának lejártával;
- b) megszüntető feltételhez kötött megbízatás esetén a feltétel bekövetkezésével;

- c) visszahívással;
- d) lemondással;
- e) a tag halálával vagy jogutód nélküli megszűnésével;
- f) a tag cselekvőképességének a tevékenysége ellátásához szükséges körben történő korlátozásával;
- g) a taggal szembeni kizáró vagy összeférhetlenségi ok bekövetkeztével.

Visszahívási okok:

A Felügyelő Bizottság elnökének, tagjának tevékenysége nem szolgálja a közalapítvány érdekeit vagy megrendül a belé vetett bizalom.

Nem lehet a Felügyelő Bizottság elnöke vagy tagja, az a személy, aki

a) a legfőbb szerv, illetve az ügyintéző és képviselői szerv elnöke vagy tagja (ide nem értve az egyesület legfőbb szervének azon tagjait, akik tisztséget nem töltenek be),

b) a közhasznú szervezettel e megbízatásán kívüli más tevékenység kifejtésére irányuló munkaviszonyban vagy munkavégzésre irányuló egyéb jogviszonyban áll, ha jogszabály másképp nem rendelkezik,

c) a közhasznú szervezet cél szerinti juttatásából részesül - kivéve a bárki által megkötés nélkül igénybe vehető nem pénzbeli szolgáltatásokat, és az egyesület által tagjának a tagsági jogviszony alapján a létesítő okiratban foglaltaknak megfelelően nyújtott cél szerinti juttatást - , illetve

d) az a)-c) pontban meghatározott személyek közeli hozzátartozója.

A Felügyelő Bizottság tagjai nyilatkozni és vállalni kötelesek, hogy velük szemben az egyesülési jogról, a közhasznú jogállásról, valamint a civil szervezetek működéséről és támogatásáról szóló 2011. évi CLXXV. törvény 38. §-ban, valamint egyéb hatályos vonatkozó jogszabályokban meghatározott összeférhetlenségi okok nem állnak fenn.

A Felügyelő Bizottság tagjai közül elnököt választ.

A Felügyelő Bizottság ügyrendjét maga határozza meg.

A Felügyelő Bizottság köteles a közalapítvány ill. a közhasznú szervezet működését az ügyek teljes körére nézve átfogóan ellenőrizni.

Továbbá vizsgálja a közalapítvány teljes körű gazdálkodását, annak célirányosságát, a felhasználás helyes és kívánatos arányait és minősíti azt. Az ellenőrzés során a Felügyelő Bizottság a vezető tisztségviselőktől jelentést kérhet, továbbá a közhasznú szervezet könyveibe és irataiba betekinthez, azokat megvizsgálhatja.

Az ellenőrzés eredményéről tájékoztatja a Kuratóriumot és erről az Alapítónak évente jelentést készít.

A Felügyelő Bizottság tagjai a Kuratórium ülésén tanácskozási joggal részt vehetnek.

A Felügyelő Bizottság köteles a Kuratóriumot tájékoztatni és annak összehívását kezdeményezni, ha arról szerez tudomást, hogy:

- a szervezet működése során olyan jogszabálysértés, vagy a szervezet érdekeit egyébként súlyosan sértő esemény (mulasztás) történt, amelynek megszüntetése, vagy következményeinek elhárítása, ill. enyhítése a Kuratórium döntését teszi szükségessé,
- a vezető tisztségviselők felelősségét megalapozó tény merült fel.

Amennyiben a Kuratórium a Felügyelő Bizottság indítványára 30 napon belül nem hívja össze ülését, úgy a határidő eredménytelen eltelte esetén a Kuratórium összehívására a Felügyelő Bizottság is jogosult.

Ha a Kuratórium a törvényes működés helyreállítása érdekében szükséges intézkedéseket nem teszi meg, a Felügyelő Bizottság köteles haladéktalanul értesíteni a törvényességi ellenőrzést ellátó szervet.

Az Alapító a döntéshozatalt megelőzően köteles - a személyi kérdésekkel kapcsolatos döntéseket kivéve - a Felügyelő Bizottság, valamint a felelős személyek véleményének megismerése érdekében írásos véleményüket beszerezni. Az írásos vélemények, illetve az

ülésről készült jegyzőkönyvek nyilvánosak.

X.

Egyéb rendelkezések

1. A közalapítvány a bírósági nyilvántartásba vétellel jön létre.

A közalapítvány alapító okiratának módosítását (módosításokkal egybeszerkesztett szövegét) Szolnok Megyei Jogú Város honlapján közzé kell tenni.

2. A közalapítvány jogutód nélküli megszűnése esetén - a hitelezők kielégítése után - az alapítót illeti meg az általa a közalapítvány alapításakor rendelkezésre bocsájtott vagyon. Az alapító ezen vagyon hasznosítása során a vonatkozó jogszabályok alapján köteles eljárni.

3. Az alapító okiratban nem szabályozott kérdésekre a Ptk., a Civil törvény, illetve az egyéb hatályos jogszabályok rendelkezéseit kell alkalmazni.

A létesítő okirat egységes szerkezetbe foglalt szövege megfelel a létesítő okirat - módosítások alapján hatályos tartalmának.

Szolnok, 2021. szeptember 30.

Szolnok Megyei Jogú Város
Önkormányzata alapító nevében

Szalay Ferenc
Szolnok Megyei Jogú Város
polgármestere

**3. melléklet Szolnok Megyei Jogú Város Önkormányzata Közgyűlésének
286/2021. (IX.30.) határozatához**

| Intézmény/szervezet | Támogatott cél | Támogatási összeg | Támogatási szerződés típusa | Fizetés módja, ütemezése |
|---|--|--------------------------|------------------------------------|---|
| „Szolnok Város Jövője” Közalapítvány | A közalapítvány alapító okiratában meghatározott célok | 40.000.000 Ft | nem állami támogatás | átutalással, egy összegben a támogatási szerződés megkötését követően |

22. napirendi pont:**Előterjesztés a Damjanich János Múzeum igazgatói munkakörére vonatkozó pályázat kiírására****Előadó:** Szalay Ferenc polgármester

Szalay Ferenc polgármester: 2021. december 31. napjáig szól a Damjanich János Múzeum igazgatójának Dr. Horváth Lászlónak az igazgatói kinevezése és gondoskodni kell pályázati kiírásról.

Kérdés, hozzászólás az előterjesztéssel kapcsolatban nem hangzott el.

Ismertette, hogy az előterjesztést véleményezte Oktatási, Kulturális és Ifjúsági Bizottság, amely támogatja az előterjesztés elfogadását.

Szalay Ferenc polgármester: Szavazást rendelt el és megállapította, hogy Szolnok Megyei Jogú Város Közgyűlése – határozathozatalakor jelenlévő képviselők száma 15 fő – 15 igen szavazattal, ellenszavazat és tartózkodás nélkül meghozta a következő határozatot:

287/2021. (IX.30.) határozat**a Damjanich János Múzeum igazgatói munkakörére vonatkozó pályázat kiírásáról**

Szolnok Megyei Jogú Város Közgyűlése a veszélyhelyzet kihirdetéséről és a veszélyhelyzeti intézkedések hatálybalépéséről szóló 27/2021. (I. 29.) Korm. rendelet, a katasztrófavédelemről és a hozzá kapcsolódó egyes törvények módosításáról szóló 2011. évi CXXVIII. törvény 46. § (4) bekezdése, a katasztrófavédelemről és a hozzá kapcsolódó egyes törvények módosításáról szóló 2011. évi CXXVIII. törvény egyes rendelkezéseinek eltérő alkalmazásáról szóló 307/2021. (VI. 5.) Korm. rendelet 1. §-a, Magyarország helyi önkormányzatairól szóló 2011. évi CLXXXIX. törvény 41. § (7) bekezdése alapján, figyelemmel a muzeális intézményekről, a nyilvános könyvtári ellátásról és a közművelődésről szóló 1997. évi CXL. törvény 45.§ (4) bekezdésére 94.§-ára valamint a kulturális intézményben foglalkoztatottak munkaköreiről és foglalkoztatási követelményeiről, az intézményvezetői pályázat lefolytatásának rendjéről, valamint egyes kulturális tárgyú rendeletek módosításáról szóló 39/2020. (X.30.) EMMI rendelet 3-6.§-ára és 1. mellékletére az alábbi határozatot hozza:

1./ Szolnok Megyei Jogú Város Közgyűlése pályázatot ír ki jelen határozat melléklete szerint a Damjanich János Múzeum igazgatói munkakörének ellátására.

2./ Szolnok Megyei Jogú Város Közgyűlése felkéri dr. Sebestyén Ildikó jegyzőt, hogy a mellékletben foglaltaknak megfelelően a pályázati kiírást Szolnok város honlapján jelentesse meg.

Határidő: 2021. október 1.**Felelős:** dr. Sebestyén Ildikó jegyző**A határozat végrehajtásában közreműködnek:**

Személyügyi Osztály koordinálásával a Polgármesteri Hivatal szervezeti egységei.

3./ Szolnok Megyei Jogú Város Közgyűlése felhatalmazza Szalay Ferenc polgármestert, hogy az érvényes pályázatot benyújtó pályázókat meghallgató szakmai bizottság tagjait kérje fel.

Határidő: 2021. november 2.

Felelős: Szalay Ferenc polgármester

A határozat végrehajtásában közreműködnek:

Személyügyi Osztály koordinálásával a Polgármesteri Hivatal szervezeti egységei.

Értesülnek: Szalay Ferenc polgármester
 Fejér Andor alpolgármester
 Györfi Mihály alpolgármester
 Miskolczi László alpolgármester
 Dr. Sebestyén Ildikó jegyző
 Dr. Rác Andrea aljegyző
 Polgármesteri Hivatal igazgatói
 az érintett szervezet a Személyügyi Osztály által

Melléklet Szolnok Megyei Jogú Város Önkormányzata Közgyűlésének
 287/2021. (IX.30.) határozatához

PÁLYÁZATI FELHÍVÁS

Szolnok Megyei Jogú Város Önkormányzata a kulturális intézményben foglalkoztatottak munkaköreiről és foglalkoztatási követelményeiről, az intézményvezetői pályázat lefolytatásának rendjéről, valamint egyes kulturális tárgyú rendeletek módosításáról szóló 39/2020.(X.30) EMMI rendelet (a továbbiakban: 39/2020.(X.30) EMMI rendelet) alapján pályázatot hirdet

**a Damjanich János Múzeum
 igazgatói munkakörének ellátására**

A jogviszony időtartama:

Határozott idejű munkaviszony, amelynek befejező időpontját követően a továbbfoglalkoztatás lehetősége határozatlan időre biztosítható, melynek feltétele, hogy az igazgatói munkakör betöltése alatt a munkaköri leírásban foglaltak betartása maradéktalanul megvalósul.

Betöltendő munkakör: igazgató, (vezető állású munkavállaló)

Foglalkoztatás jellege:

Teljes munkaidő

A jogviszony időtartama:

Igazgatói munkakör határozott időre 2022. január 1. napjától 2026. december 31. napjáig szól.

A munkavégzés helye:

5000 Szolnok, Kossuth tér 4.

A beosztáshoz tartozó, illetve a vezetői munkakörrel járó lényeges feladatok:

Az intézmény egyszemélyi felelősségű irányítása, a szakszerű és törvényes működés, színvonalas szakmai munka, ésszerű és takarékos gazdálkodás biztosítása.

Illetmény és juttatások: Munkatörvénykönyvében foglaltaknak megfelelő.

Pályázati feltételek: a 39/2020. (X.30.) EMMI rendelet 1. mellékletének 7. pontjában meghatározott speciális szakmai követelményeknek, szakmai és vezetői gyakorlatnak való megfelelés, valamint a 4.§-ban meghatározott képzés megléte vagy annak elvégzésére szóló nyilatkozat.

A pályázat elbírálásánál előnyt jelent:

- Az intézmény alaptevékenységének megfelelő szakmai tudományos fokozat,
- Megyei hatókörű városi múzeum vezetésében szerzett legalább 5 év szakmai és vezetői gyakorlat

A pályázat részeként benyújtandó iratok, igazolások:

- részletes szakmai önéletrajzot,
- részletes szakmai és vezetési programot (továbbiakban vezetési program),
- a pályázati felhívásban megfogalmazott feltételek teljesítésének hitelt érdemlő igazolását,
- pályázati feltételek címszó alatt megjelöltekre vonatkozó okiratok másolata, illetve képzésre vonatkozó nyilatkozat, cselekvőképességről szóló nyilatkozat, 3 hónapnál nem régebbi hatósági (erkölcsi) bizonyítvány, mely megfelel a muzeális intézményekről, a nyilvános könyvtári ellátásról és a közművelődésről szóló 1997. évi CXL. törvény 94.§ (1) bekezdés b) pontjának és (2) bekezdésének.
- az egyéb lényeges információk címszó alatt megjelölt nyilatkozatok.

A pályázat betölthetőségének időpontja:

A munkakör legkorábban 2022. január 1. napjától tölthető be.

A pályázat benyújtásának határideje:

2021. november 2.

A pályázatok benyújtásának módja:

Postai úton a pályázatnak a Szolnok Megyei Jogú Város Önkormányzata Szalay Ferenc polgármester címére történő megküldésével (5000 Szolnok, Kossuth tér 9.) kell benyújtani zárt borítékban, 1 példányt papír alapon és egy példányt elektronikus adathordozón. Kérjük a borítékon feltüntetni „Damjanich János Múzeum igazgatói pályázat”.

vagy

Személyesen: 5000 Szolnok, Kossuth tér 9. a fenti formában

A pályázat elbírálásának módja, rendje:

A pályázókat az erre a célra létrehozott szakértői bizottság meghallgatja, majd a bizottság véleményezését követően, az **Oktatási Kulturális és Ifjúsági Bizottság** javaslata alapján a pályázatokat várhatóan 2021. év novemberi munkaterv szerinti ülésén Szolnok Megyei Jogú Város Közgyűlése bírálja el.

A vezetői munkakör betöltéséhez a kultúráért felelős miniszter egyetértésének kikérése

szükséges. Ha a miniszter a fenntartó erre irányuló javaslatának kézhezvételétől számított 30 napon belül nem hoz döntést, úgy kell tekinteni, hogy a javaslatban foglaltakkal egyetért. A pályázató fenntartja magának azt a jogot, hogy a pályázati eljárást érvényes pályázat beérkezése esetén is eredménytelennek nyilvánítsa.

A pályázat elbírálásának határideje:

2021. november 25.

A pályázati kiírás közzétételének helye, ideje:

www.szolnok.hu, Damjanich János Múzeum honlapja www.dmj.hu

2021. október 1.

Egyéb lényeges információ:

A pályázattal kapcsolatban felvilágosítást ad, illetve az intézmény megismerésének lehetőségét - előzetes egyeztetés alapján - biztosítja Szolnok Megyei Jogú Város Polgármesteri Hivatala Humán Igazgatóság Oktatási, Kulturális és Sport Osztályának osztályvezetője Tapasztó Ildikó (tel.: 56/503-470, +36 30/384-6760).

A pályázónak pályázatában nyilatkoznia kell arról, hogy hozzájárul-e ahhoz, hogy a pályázatot elbíráló testület a személyét érintő napirendi pont tárgyalásakor nyilvános ülést tartson-e, továbbá, hogy a pályázati anyagában foglalt személyes adatainak a pályázati eljárással összefüggésben szükséges kezeléséhez hozzájárul. A pályázat tartalma harmadik személlyel akkor közölhető, ha a pályázó ehhez beleegyező nyilatkozatát adja. A pályázónak nyilatkoznia kell továbbá arról, hogy az igazgatói munkakör betöltése esetén a munkaviszony létesítésétől számított 30 napon belüli vagyonynyilatkozattételt vállalja.

23. napirendi pont:

Előterjesztés Szolnok Megyei Jogú Város Kulturális Konceptiója és Cselekvési terve elfogadására II. forduló

Előadó: Szalay Ferenc polgármester

Szalay Ferenc polgármester: Kérte az előterjesztéshez készült kiegészítést tárgyalási alapnak tekinteni.

Tapasztó Ildikó osztályvezető: Beajánlójában ismertette, a Kulturális Konceptió megalkotásához fűződő elmúlt két év történéseit. Az előző Közgyűlés már tárgyalta a koncepciót, az azóta eltelt egy hónapban az anyag társadalmassítása is megtörtént a CLLD projekten belül a Tisza Moziban megrendezett konferencián, ahol 80 résztvevő volt jelen, úgy, mint a nyitó konferencián 2020 februárjában.

A projekt 2019 novemberében indult, ekkor kötöttek szerződést a HROD Kft.-vel. Az önkormányzat a CLLD pályázaton belül egy kulcs projektre 7,5 millió forintot nyert és ezzel nyílt meg a lehetőség arra, hogy ezt a nagyszabású munkát el lehessen végezni olyan szakértőkkel, amelyeknek a neve országos szinten is nagyon jól fémjelzi a kulturális szférát. Beszámolt arról, hogy a koncepció nyitó konferenciáján 80 fő volt jelen. Örömet fejezte ki, hogy a rendezvényen nemcsak a szakma képviselői voltak jelen, hanem lakossági érdeklődők is. Elmondta, a koncepció tervezése nagy lendülettel indult, amit a pandémia némileg megtört, de a munkát a járványügyi szabályok megtartásával is folytatni tudták.

Az előző, 2004 évben alkotott kulturális koncepció akkori elvárásoknak megfelelően összeállított, nagyon rövid anyag volt. Rámutatott az előző koncepció több pontjában megegyezik a jelenlegi koncepcióval. Ugyanakkor az előző koncepcióval párhuzamosan megtartották azokat a részeket, amik jelenleg is érdekesek és lényegesek. Elmondta az előző koncepcióban is hangsúlyosan jelent meg a lokálpatriotizmus kérdése, a gyermekek és az ifjúság, amik a most is koncepció fókuszában vannak.

A kultúrában gyermekek elérése egyszerűbb feladat, mert az iskolákon keresztül ezt meg lehet tenni. Az ifjúsági, 12-29 éves korosztály elérése már sokkal bonyolultabb. Elmondta, a középiskolások elérését még meg tudja oldani a szakma, de a középiskolából kikerült fiatalokat már nagyon nehéz megszólítani.

Elmondta továbbá, hogy a koncepcióban a nemzeti ünnepek hangsúlyozásának is fontos szerep jutott. Úgy gondolja az elmúlt évek, évtizedek alatt jelentősen javult ennek a feladatnak az ellátása és a város nagyon szépen és hangsúlyosan ünnepli a nemzeti ünnepeket.

Hangsúlyozta a koncepció kulturális kínálatának szerepét és a turizmus összefonódását. Úgy gondolja, az elmúlt években megvalósult beruházások kapcsán ez egy nagyon jelentősen előrehaladott feladatmegoldás volt.

Fontos szempontként jelenik meg a koncepcióban a testvérvárosi kapcsolatok szerepe. Kiemelte a város sok testvérvárosi kapcsolata közül kulturális szempontból nagyon fontosak a határon átívelő kapcsolatok, amelyek a különböző intézményekhez kötődnek.

Az egyedi kulturális arculat kínálat megteremtésében is nagyon lépett előre a város. Az elmúlt években sok rendezvény valósult meg, sok szervezet alakult.

Megemlítette a koordináció szerepét és a finanszírozási kérdéseket, amik a jelenlegi koncepcióban is sarkalatos pontok.

A továbbiakban arra vonatkozóan adott tájékoztatást, miért volt szükség egy új koncepció megalkotására.

Ismertette, hogy az elmúlt években átalakult a települési feladatrendszer és a jogi szabályozási háttér is megváltozott. A kulturális törvény a 2017 évi módosításával jelentős átalakuláson ment keresztül. Elmondta a városban megvalósuló nagy beruházások, mint az Agóra, a RepTár, a várkerület létrehozása a Művésztelep, a Színház felújítása is indukálták a koncepció újraalkotását.

Tájékoztattott arról is, hogy a város intézményrendszere olyan módon alakult át, hogy az új szereplők belépésével a feladatmegosztás is megváltozott. A rendezvénypalettával kapcsolatosan elmondta, hogy az olyan mértékben bővült, hogy a rendezvényekből már túlkínálat van.

Ismertette a kulturális koncepció végső célja az, hogy 2035-ben a város megpályázza az „Európa Kulturális Fővárosa” címet.

Megjegyezte, korábban is említette, hogy a TOP CLLD projekten belül lehetett pályázni arra forrásra, amiből a koncepció megvalósulhatott. A felhívás címe „A kultúra közösségfejlesztő szerepe erősítésének a támogatása” volt. A pályázat elnyerésével a koncepció megalkotására 7,5 millió forint állt rendelkezésre. A projektet eredetileg 12 hónap alatt kellett volna kivitelezni, de a pandémia miatt 24 hónapos határidővel valósult meg.

Beszámolt arról is, hogy a pályázaton belüli mérföldkövek a pandémia következtében szintén módosultak. Az első mérföldkő teljesítése 2020. 03. 30-án volt. Ekkor készültek el az előzetes szakértői jellemzések, illetve megalakult a kulturális tervezőcsoport. A második mérföldkő a járványhelyzet miatt már 2021. márciusára esett. Addigra már a legtöbb dokumentum elkészült. Az előterjesztés részét képező 5 dokumentum közül a helyzetelemzés, a hosszútávú jövőkép, illetve a legnagyobb volumenű középtávú tervezési anyag is. Az utolsó mérföldkő teljesítéséig

kellett elkészülnie a forráselemzésnek, a cselekvési tervnek, illetve meg kellett valósulnia a társadalmasításnak is.

Tájékoztatója további részében ismertette, hogy a koncepciót elkészítő szakértők milyen módszereket alkalmaztak munkájuk során.

Elmondta a szakemberek a szekunder szakértői elemzések elkészítéséhez, rengeteg, több ezer oldalnyi dokumentumot tanulmányoztak át.

Ismertette az online formában megvalósuló szakmai és lakossági kérdőívezésnél 170 lakossági és 34 szakmai kérdőív került kitöltésre.

Mélyinterjúkkal kapcsolatosan ismertette, hogy az eredetileg tervezett 12-höz képest jóval több 18 mélyinterjú valósult meg. A riportokban városvezetőket, olyan szakértőket, szakembereket kérdeztek, akik a kulturális szférában jelentős súllyal bírnak.

Elmondta a fókuszcsoportos beszélgetések száma is kibővült az eredetileg tervezetthez képest. Első körben 3 összevont városrészi fókuszcsoportot terveztek, a Széchenyi-Tallinn, a belváros-Pletykafalu, illetve Szandaszőlős-Kertváros városrész összevonásával.

Elmondta a korosztályos csoport az idős és a fiatal korosztályt vegyesen tömörítette, valamint azt is, hogy alakult egy térségi csoport is. Plusz csoportként említette a vezető kulturális szervezetek képviselőinek a csoportját, ahol nagyon értékes információkat tudtak gyűjteni a további munkához.

Tájékoztatót adott arról, hogy a helyzetelemző műhelymunkákból 3 valósult meg, aminek 3. találkozója a pandémia miatt tolódot, de végül azt is meg tudták oldani személyes részvétellel. Néhány adatot kiemelt az online kérdőívekből, amiket a további munka szempontjából fontosnak tartott. Elmondta, a kérdőíven 5-ös kategóriáig lehetett besorolni a különböző típusú rendezvényeket, projekteket. Kiemelendőként jelölte meg azt, hogy a megkérdezettek a képzőművészetet rangsorolták a legmagasabbra, 3,9 ponttal. A fesztiválok, nagy rendezvények ugyancsak 3,9 pontot kaptak és a könyvtárak is nagyon magas, 3,8 pontszámmal szerepeltek. Ismertette, alulról szerepelnek a táblázatban az ifjúsági kezdeményezések. Megjegyezte, a diagram adatai is megmutatják ezzel kapcsolatosan még nagyon sok a teendőjük van. Negatívumként jelölte meg a közösségi színterek alulponozását, ami véleménye szerint, a 3,2-del jól mutatja a városrészi közösségi helyszínek hiányosságát. Kiemelte műhelymunkák résztvevőinek létszámadatait, ami elmondása szerint alkalmanként 40-50 fő volt. Megjegyezte, ezt azért emeli ki, mert a szakértői jelzések szerint ezek a számok országosan is magasak voltak. Elkészültek a dokumentumok, maga a koncepció, melyet kiküldtek a múlt héten. Kiemelte a következőket. A meglévő értékek hangsúlyozása nagyon fontos szerepet kell, hogy betöltsön, a szakértők is úgy fogalmazzák, hogy a városlakóknak maguknak kell először elhinni azt, hogy Európa Kulturális Fővárosa lehet Szolnok. Úgy gondolja, hogy ha ez sikerül, akkor másokkal is el fogják tudni hitetni. A közösségi aktivitás folyamatos javulása jól látható, azokban a közösségi terek telítettek. Ebből is következik az, hogy elsősorban a belvárosra fókuszálnak a közösségi terek elhelyezésénél, és a különböző városrészekben is nagyon fontos, hogy hasonló közösségi tereket hozzanak létre. Lakosságszámra arányosítva körülbelül 25 közösségi térrel kellene rendelkeznie a városnak. Erősen kitűnik az ifjúsági közösségi házra való igény is, és az állandó szabadtéri helyszín hiánya is sokaknál jelentkezik. A pályázati koordináció szükségességére is felhívták a figyelmet azok, akik részt vettek a folyamatban. Szerencsére rengeteg pályázati lehetőséggel élhetett a város az elmúlt időszakokban, azonban sok alkalommal előfordult, hogy a pályázatok egymásra csúsztak, mert ugyanazzal a célcsoporttal próbáltak dolgozni, amely egy-egy iskolának már nagy terhet jelentett. Fontos pontja a megállapításoknak, hogy létre kell hozni a városban egy úgynevezett közösségi és kulturális műhelyt. Jelenleg egy kulturális kollégiummal rendelkeznek ezen a területen, amely elsősorban a nagy intézményeket és szervezeteket tömöríti magába. A civileket fontos nagyon hangsúlyosan bevonni a tervezésbe. Ez a cselekvési tervben már szerepel és hamarosan létre is kell hozniuk. A szakemberek megfogalmazták a „zene, népzene házának” a hiányát is. Ez

ügyben is szeretnék előre lépni. A tematikus városi rendezvénykoordináció ismét jelen van az anyagokban. Azt a fajta koordinációt is jelenti, hogy a fellépők, az eszközök felhasználása tekintetében is rendet tegyenek. A címhez nagyon fontos lenne a sétálóutca, beülős terek létrehozása. A Szapáry utca ebből a szempontból jelenleg még nem alkalmas, legfeljebb akkor, ha a Csáklya úti híd megvalósul és a közlekedési szempontokat is figyelembe véve egy klasszikus értelemben vett sétáló utcát lehet létrehozni. Az erőforrás elosztást abból a szempontból fogalmazták meg, hogy az erőforrások és a finanszírozás tekintetében alaposan meg kell vizsgálni, hogy milyen szervezetek, rendezvények milyen módon kaphatnak támogatást. Szeretnék, ha a civil szféra nagyobb beleszólást kaphatna ezekbe a kérdésekbe.

A koncepció főbb pontjai közül kiemelte, hogy a jövőkép úgy fogalmazódott meg, hogy Szolnok az éltető közösségek városa, megtartó erő az Alföld szívében. Ezen belül három alpontot említett címszavakban: a lendület, az erőtér, az együttműködés. Véleménye szerint ezek a kulcsszavak, amelyek mentén a további munkát tudják folytatni a kulturális céljaik és az Európa Kulturális Fővárosa cím felé.

Az EU egyik legismertebb és legsikeresebb programja az Európa Kulturális Fővárosa, melyet minden évben két uniós ország városa nyerheti el. Magyarországon Pécs már rendelkezik ezzel a megtisztelő címmel és 2023-ban Veszprém lehet majd a cím nyertese. Pályázott már Győr és Debrecen is, akik nem nyerték el, ennek ellenére még egyszer indulnának, sőt fognak is, hiszen maga a folyamat is olyan áttekintést tesz lehetővé a város egész működésének területén, amelyért mindenképpen érdemes ezt a minőségbiztosítási folyamatot végig csinálni. Eddig több mind 40 város nyerte már el a címet. A folyamat mindig 6 évvel korábban indul, mely Szolnok esetében 2029. évet jelenthet. Akkorra viszont már be kell adni a jelentkezést és a célokat, ötleteket világosan meg kell fogalmazni. A 6 pontos kritériumrendszerből 2 pontot emelt ki. Az egyik, hogy érvényes kulturális stratégiával kell rendelkezni, amelyben az elérni kívánt hosszútávú kulturális, társadalmi és gazdasági hatások is benne vannak és létre kell hozni egy megvalósító szervezetet is, amely már a Cselekvési tervben is megfogalmazódik.

Összegezve elmondta, hogy létre kell tehát hozni a munkacsoportot, a kulturális és közösségi műhelyt, át kell tekinteni az éves rendezvényi struktúrát, át kell tekinteni a közművelődési rendeletet és hozzá kapcsolódó közművelődési megállapodást, a városrészi közösségi terek létrehozásának a lehetőségének megvizsgálását el kell kezdeniük, a tervezési folyamatot folytatni szükséges, melyhez havonta vissza kívánnak térni, a cselekvési tervet pedig évente a Közgyűlés elé viszik. A cselekvési tervben sok projektötletet is látnak, amelyeket folyamatosan priorizálni kell minden évben a költségvetési forrásoknak megfelelően. „Mindenki tudja, hogy bizonyos dolgokat nem lehet megvalósítani, még nem jön valaki, aki erről nem tud és megvalósítja azokat.” Kívánja, hogy sikerrel valósítsák meg az Európa Kulturális Fővárosa címért folyó küzdelmet.

Ditzendy Károly Arisztid ügyvezető: Megköszönte a városvezetés bizalmát, hogy ebben a folyamatban dolgozhattak.

Kérdés az előterjesztéssel kapcsolatban nem hangzott el.

Szalay Ferenc polgármester: Ismertette, hogy az előterjesztést véleményezte Oktatási, Kulturális és Ifjúsági Bizottság, a Sport, Turisztikai és Civil Kapcsolatok Bizottság, amelyek támogatják az előterjesztés elfogadását.

Az előterjesztést a mai napon véleményezte a Városüzemeltetési, Városfejlesztési és Fenntartható Fejlődés Bizottság.

Rehó János bizottsági alelnök: Ismertette, hogy a bizottság támogatja az előterjesztés elfogadását.

a hazugságért.” A másik a civilszféra nagyobb beleszólása, mellyel kapcsolatban Miskolczi László alpolgármester is érintve érezheti magát. Véleménye szerint a civil kisközösségeknek még nagyobb teret kellene engedni és kevesebbet a politikának, akkor hamarabb és tartalmasabban valósulhatnának meg ezek a célok.

Kiss Csongor, a Varga Katalin Gimnázium tanulója: Azt mondták, hogy arányaiban lebontva 25 közösségi térnek kellene lennie. Azt is nagyon fontosnak tartja, hogy azok hol helyezkednek el a városban. A diákság véleménye szerint a város különböző pontjain kellene szétosztani a közösségi tereket nem pedig egy részre összetömörítve. Megjegyezte, hogy a város különböző pontjain közösségi tér nélkül is vannak kisebb közösségek.

Szalay Ferenc polgármester: „Mindenki tudja, hogy bizonyos dolgokat nem lehet megvalósítani, még nem jön valaki, aki erről nem tud és megvalósítja azokat.” Biztos abban, hogy az Európai Kulturális Fővárosa cím első hallásra olyan lehet, mint Szolnok a Tisza fővárosa. Fontos, hogy valóban tartalommal tudják megtölteni például az Európa Kulturális Fővárosa pályázatot. A városüzemeltetés, az intézményüzemeltetés mellett azt is kell látni, hogy a források nem csak a mindennapi dolgokra fontosak, hanem azokra is, amelyek hosszútávon meghatározhatják a jövőt. A hagyományőrzés, a hagyomány teremtés, a kultúra a múltból a jelenből és a jövő kapcsán mind-mind fontosak. Úgy gondolja, ha nagyot mernek álmodni és nem nyerik el a címet, akkor sem történik semmi baj, viszont végig mennek egy eddig ismeretlen úton. A Ligeti József képviselő által említett közösségi ház kapcsán elmondta, hogy legutóbb a Gátór út felújítása kapcsán személyesen kérdezték meg az ottélőket az alpolgármesterrel közösen. Akkor az emberek valóban érdeklődtek az épület hasznosításáról. Egyetért azzal, hogy ott áll üresen egy épület, melyet nem hasznosítanak, pedig az ott élők és több civil szervezet is azt szeretné. Mindenki számára öröm, hogy újra elindult egy alapítvány elkészítése. Úgy véli, hogy a Student, a magtár stb. mellett beszélni kell az apróbbakról is, melyeket nem hasznosítanak. Egyetértett azzal, hogy városrészenként is érdemes a civil közösségeknek helyet adni korcsoporttól függetlenül, mert ha csak a városközpontban működnek, akkor az utazás kérdése különféle városrészekbe éjszakánként majdnem, hogy megoldhatatlan. Kipróbálták korábban és komoly veszteségeket szenvedett a Volán társaság különféle buszjárataival az éjszakai szállítás kapcsán. Nagyon fontosnak tartja, hogy a koncepció kapcsán végig gondolják hol lehet olyan rendezvényközpont, ahol a diszkótól a jégpályáig minden elfér. Európa szerte az a megoldás, hogy ezeket a létesítményeket kiviszik a városból. Szolnokon erre lehetőséget ad a szandai rét. Fontos lesz ezt a kérdést kezelni a későbbiekben. A sétálóutca kapcsán elmondta, hogy a Tiszaparti sétány évtizedek óta megvan, mely étellel azóta telt meg igazán, hogy megépült a gyaloghíd. Egy sétálóutca is akkor jó, ha van funkciója. Szolnokon a Szapáry utcán kívül nem tud más utcát erre a célra. Komolyan végig kell gondolniuk, hogy a közösségi tereket hogyan alakítják ki. Szolnok „hatosztatú” város, hiszen kell közösségi tér a Pletykafaluban, a Tallinn városrészben, Szandaszőlősen, a Kertvárosban, a Széchenyi városrészben. A következő kérdés kör majd, hogy miként töltik meg azokat tartalommal, illetve hogy ki finanszírozza. Az előterjesztés egyik oldalról pozitív, hiszen látható mennyi mindene van a városnak, a másik oldalon picit negatív, hogy a meglévőt is hogyan lehet jobban, koncentráltabban használni és mi minden kell még hozzá. A civilek felerősödése a fiatalokkal együtt eredendően szükséges a jövő érdekében.

Szavazást rendelt el és megállapította, hogy Szolnok Megyei Jogú Város Közgyűlése – határozathozatalakor jelenlévő képviselők száma 14 fő – 14 igen szavazattal, ellenszavazat és tartózkodás nélkül meghozta a következő határozatot:

288/2021. (IX.30.) határozat**a Szolnok Megyei Jogú Város Kulturális Konceptiója és Cselekvési terv elfogadásának két fordulóban történő tárgyalásáról**

Szolnok Megyei Jogú Város Közgyűlése a veszélyhelyzet kihirdetéséről és a veszélyhelyzeti intézkedések hatálybalépéséről szóló 27/2021. (I.29.) Korm. rendelet, a katasztrófavédelemről és a hozzá kapcsolódó egyes törvények módosításáról szóló 2011. évi CXXVIII. törvény 46.§ (4) bekezdése, a katasztrófavédelemről és a hozzá kapcsolódó egyes törvények módosításáról szóló 2011. évi CXXVIII. törvény egyes rendelkezéseinek eltérő alkalmazásáról szóló 307/2021. (VI. 5.) Korm. rendelet 1. §-a, Magyarország helyi önkormányzatairól szóló 2011. évi CXXXIX. törvény 13. § (1) bekezdés 7. pontja és Szolnok Megyei Jogú Város Önkormányzata Szervezeti és Működési Szabályzatáról szóló 7/2014. (II.28.) önkormányzati rendelet 16. § (1)-(2) bekezdései alapján a következő határozatot hozza:

Szolnok Megyei Jogú Város Közgyűlése elfogadja jelen határozat 1. melléklete szerinti tartalommal Szolnok Megyei Jogú Város Kulturális Konceptióját és jelen határozat 2. melléklete szerinti tartalommal a 2021-2022. évre szóló Cselekvési tervet.

Értesülnek: Szalay Ferenc polgármester
Fejér Andor alpolgármester
Györfi Mihály alpolgármester
Miskolczi László alpolgármester
Dr. Sebestyén Ildikó jegyző
Dr. Rác Andrea aljegyző
A Polgármesteri Hivatal igazgatói

**1. melléklet Szolnok Megyei Jogú Város Önkormányzata Közgyűlésének 248/2021.
(IX.30.) határozatához**



KULTURÁLIS KONCEPCIÓ

– SZOLNOK, AZ ÉLTETŐ KÖZÖSSÉGEK VÁROSA –
MEGTARTÓ ERŐ AZ ALFÖLD SZÍVÉBEN

SZOLNOK

2020–2035

Helyzetelemzés és megalapozó tanulmány

2020

Szolnok
2020

SZÉCHENYI 2020



MAGYARORSZÁG
KORMÁNYA

Európai Unió
Európai Strukturális
és Beruházási Alapok



BEFEKTETÉS A JÖVŐBE

KULTURÁLIS KONCEPCIÓ

– SZOLNOK, AZ ÉLTETŐ KÖZÖSSÉGEK VÁROSA –
MEGTARTÓ ERŐ AZ ALFÖLD SZÍVÉBEN

SZOLNOK 2020–2035

Helyzetelemzés és megalapozó tanulmány 2020

A koncepció Szolnok Megyei Jogú város önkormányzatának megbízásából készült, a város polgárainak, kulturális közösségeinek, szervezeteinek, intézményeinek együttműködésével, a TOP-7.1.1-16-2016-00013 „Egy OK.-kal több SzolnOK! – Közösségi tervezés alapú kulturális és közösségi célú helyi fejlesztések Szolnokon” című program keretében

Programvezető

Ditzendy Károly Arisztid

Vezető szakértő, szerkesztő

Dóri Éva

Szakmai vezető

Tapasztó Ildikó

Szakértők, moderátorok

Bubán Levente
Csontos-Vaskeba Veronika
Ditzendyné Frank Mariann
Fenyvesi Viktória
Fróna Katalin

Győri Péter Benjámín
Kölcseyné Balázs Mária
Oros Krisztina
Szablics Bálint
Tripolszki Gyöngyvér

Nyelvi lektor

Szécsi Árpád

**Az egyéni és csoportos interjúk, fókuszcsoportok, műhelyek és egyeztetések során
közreműködők**

| | | | |
|--------------------------|--------------------------------|--------------------------|--------------------------|
| Abonyi Katalin | Dr. Korpásné Cserfalvi Katalin | Kiss Edit | Rózsa József |
| Álmosdi Árpád | Katalin | Kiss Józsefné | Rusvai Károly |
| Andrási Lászlóné | Dr. Molnár Beáta | Kiss Márton | Seress Zsuzsa |
| André Zoltán | Dr. Nagy Nikoletta | Kiss Melinda | Serfőző Imre |
| Bagdi Gabriella | Dr. Parádi Levente | Kissné Kérdő Gabriella | Somogyi Mária |
| Bakondiné Tóvizi Ágnes | Dr. Szuhaj Katalin | Kocsis Edina | Szabó András |
| Balajthy Béla | Dr. Versitz Éva | Korsós Blanka | Szabó Andrea |
| Balázs Péter | Drávai Mária | Kovács Ákos | Szabó Katain |
| Balázsiné Gődér Ágnes | Dudás-Rekter Gabriella | Kovács Annamária | Szabó Lilla Laura |
| Bali István | Ecsaki Lászlóné | Kovácsné Horváth Éva | Szabó Péter Márk |
| Bálint Erika | Fejér Andor | Kozák Csaba | Szabovik Zoltán István |
| Balogh Kristóf | Fekete Balázs | Kurucz Anita | Szalay Ferenc |
| Balogné Szabó Anita | Fodorné Nagy Krisztina | Lászlóné Nagy Ilona | Szávai István |
| Barabás Botond | Forintos Sándor | Lázár Edit | Szikszai Ferencné |
| Bereczki Katalin | Fróna Katalin | Leskó Anna | Szitt Melinda |
| Bernáth Orsolya | Gálné Weigert Éva | Lovas Károly | Szkiba Tibor |
| Berényi Gábor | Gombás Gáborné | Mátyus Sándor | Szőllősi Sándor |
| Bíró Réka | Györfi Mihály | Mester-Szatmári Dorottya | Szutorisz-Szügyi Csongor |
| Bodnár Tünde | Györi Péter Benjámín | Mészáros Ágnes | Szűcs Magdolna Eszter |
| Brahmi Ilona | Hagyó Zsuzsanna | Miskolczi László | Szűcs Rózsa |
| Bubán Levente | Hajnal Anna | Moldvai Ibolya | Tapasztó Ildikó |
| Bulyáki Tamás | Háló Dániel | Molnár Éva | Tasi Fanni |
| Czakó Jánosné | Hegedűs Gabriella | Molnár Lajos Milán | Tasnádi Zoltán |
| Czakóné Gacov Katalin | Hegyiné Kovács Éva | Molnár Róbert | Toldiné Katona Mónika |
| Csidér Bálint | Hegyiné Mladoniczki Éva | Nagy Brigitta | Tóth Henrik |
| Csikány Tamás | Hoffer Károly | Nagy Dorina Kata | Tóthné Páncsics Edina |
| Csikós Eszter | Horváth Bence | Nagy Éva | Török Lajos |
| Csizik Renáta | Horváth Nikoletta | Nagy Zsuzsanna | Tureczki Krisztina |
| Dankóné Szabó Edit | Horváth Róbert | Németh Dóra | Udovecz György |
| Deák Jánosné | Horváthné Papp Andrea | Németh Péter István | Ujlaki Csaba |
| Deák László | Ignác Ervin | Nyolczas Krisztina | Ulviczki Éva |
| Debreczeni Ildikó | Illés Julianna | Oláh Csenge | Vajna Katalin |
| Demény István | Jakus Anita | Ószi Anna Mária | Várnai Beáta |
| Demeter Éva | Jenei Gyula | Pap Béla | Verebes György |
| Demeter István | Juhászné Antal Gabriella | Pappné Szabó Anita | Verebes Nagy Edit |
| Dr. Csillei Béla | Katona Henriett | Paróczainé Kiss Emma | Veres Beáta |
| Dr. Csilleiné Mága Erika | Kelemen Péter | Pató Mária | Veresné Péter Judit |
| Dr. Egyed Zsuzsanna | Kertészné Bokor Zsuzsanna | Pintó-Boda Bianka | Versegi Mónika |
| Dr. Fülöp Tamás | Király Eszter | Püspöki Dávid | Vidra Sándor |
| Dr. Horváth László Csaba | Királyháziné Tisza Andrea | Rác Zoltán | Vincze Tímea |
| Dr. Kállai Mária | | Ratkai Miklós | Vona-Gödér Krisztina |
| Dr. Kaposvári Gyöngyi | | Ribár Zsuzsanna | Zrupkó Zita |
| | | Rigó József | |
| | | Rónyai László | |

Tartalomjegyzék

| | |
|---|-----------|
| 1. VEZETŐI ÖSSZEFOGLALÓ | 9 |
| 2. BEVEZETÉS | 12 |
| A KULTURÁLIS STRATÉGIAALKOTÁS INDOKOLTSÁGA | 14 |
| 3. A HELYZETELEMZÉS TELEPÜLÉSI KONTEXTUSA | 16 |
| 3.1. A KONCEPCIÓ KERETEI A HELYI KÖZÖSSÉGI FEJLESZTÉSI STRATÉGIÁBAN | 16 |
| 3.2. A STRATÉGIAALKOTÁS CÉLCSOPORTJAI | 18 |
| 3.3. ÁTTEKINTŐ HELYZETELEMZÉS | 18 |
| 3.4. A TELEPÜLÉS RÖVID TÖRTÉNETE | 20 |
| <i>Szolnok jelene</i> | 21 |
| 3.5. SZOLNOK TÁRSADALMI JELLEMZŐI | 23 |
| 3.6. A VÁROS GAZDASÁGI HELYZETE | 29 |
| <i>Kreatív ipar, kultúra alapú gazdaságfejlesztés</i> | 33 |
| 3.7. HONVÉDSÉG | 34 |
| 3.8. NEMZETISÉGEK | 35 |
| 3.9. EGYHÁZAK | 36 |
| 3.9.1. <i>Szolnoki Ökumenikus Leikéskör</i> | 37 |
| 3.9.2. <i>A római katolikus egyház (szolnoki esperesi kerületének) szolnoki plébániái</i> | 37 |
| 3.9.3. <i>Szent Imre Művelődési Ház</i> | 38 |
| 3.9.4. <i>Szolnoki Református Egyházközség</i> | 39 |
| 3.9.5. <i>A szolnoki evangélikus gyülekezet közösségépítő tevékenysége</i> | 39 |
| 3.9.6. <i>A Szolnoki Görögkatolikus Egyházközség</i> | 40 |
| 3.9.7. <i>Egyéb gyülekezetek</i> | 41 |
| 3.10. SPORT, REKREÁCIÓ | 41 |
| 3.10.1. <i>Szolnoki Sportcentrum</i> | 43 |
| 3.10.2. <i>A Szolnoki Sportcentrum városi rendezvényszervezői tevékenysége</i> | 47 |
| 3.11. A VÁROS FEJLESZTÉSI DOKUMENTUMAINAK ÁTTEKINTÉSE A KULTURÁLIS ÉLET VONATKOZÁSÁBAN | 49 |
| 3.11.1. <i>Szolnok Hosszútávú Városfejlesztési Konceptiója</i> | 49 |
| A kultúrához kapcsolódó tevékenységek a városfejlesztési koncepció célrendszereiben | 49 |
| 3.11.2. <i>Integrált Városfejlesztési Stratégia 2014–2020</i> | 50 |
| 3.11.3. <i>Szolnok Megyei Jogú Város Integrált Területi Programja 2014–2020</i> | 52 |
| 3.12. AZ ELMÚLT FEJLESZTÉSI CIKLUSOK KIEMELKEDŐ PROJEKTJEINEK ÁTTEKINTÉSE | 53 |
| 3.12.1. <i>Kulturális és turisztikai revitalizációs fejlesztések 2014–2020</i> | 53 |
| 3.12.2. <i>Helyi Közösségi Fejlesztési Stratégia</i> | 57 |
| Felhívások, amelyek a helyzetelemzés idején kerültek kiírásra | 59 |
| 3.13. TÁRSADALMI KONCEPCIÓK, PROGRAMOK | 60 |
| 3.13.1. <i>Ifjúsági Konceptió (2014–2020)</i> | 61 |
| A Szolnok Városi Diákok Tanácsa és a Szolnok Városi Gyermektanács szervezetei | 64 |
| 3.13.2. <i>Szolnok Hazavár Program</i> | 64 |
| 3.13.3. <i>„Családbarát Szolnok” program</i> | 65 |
| 3.13.4. <i>Civil Stratégia</i> | 66 |
| 3.13.5. <i>Városi Időügyi Tanács</i> | 67 |
| 3.13.6. <i>Szolgáltató város program</i> | 68 |
| 3.13.7. <i>Szolnok Helyi Esélyegyenlőségi Programja (HEP)</i> | 69 |

| | | |
|-----------|---|-----------|
| 4. | A KULTÚRAIRÁNYÍTÁS SZAKPOLITIKAI, JOGSZABÁLYI KERETEINEK BEMUTATÁSA..... | 70 |
| 4.1. | SZAKPOLITIKAI STRATÉGIÁK | 72 |
| 4.1.1. | <i>Közös jövőnk – Vitairat a közösségi művelődés megújításának stratégiájáról (2012)</i> | 72 |
| 4.1.2. | <i>A Magyar Közművelődés Szakpolitikai Konceptiója 2012 (Németh László Országos Közművelődési Program Konceptió)</i> | 73 |
| 4.2. | KULTURÁLIS SZABÁLYOZÁS | 73 |
| 4.2.1. | <i>A kulturális szakpolitikára vonatkozó törvényi szabályozás</i> | 74 |
| 4.2.2. | <i>Kulturális intézményeket érintő irányítási feladatok szabályozása</i> | 75 |
| 4.2.3. | <i>A kulturális terület helyi szabályozása</i> | 75 |
| | Humán Igazgatóság, Oktatási, Kulturális és Sport Osztály | 76 |
| | A város kulturális életét meghatározó dokumentumok: | 78 |
| 4.2.4. | <i>A kulturális területet érintő közvetett intézkedések</i> | 79 |
| 5. | A VÁROS KULTURÁLIS INTÉZMÉNY- ÉS SZERVEZETRENDSZERE, FUNKCIÓIK, A FENNTARTÓI FINANSZÍROZÁS ÉS A KAPCSOLÓDÓ STATISZTIKAI ADATOK ÁTFOGÓ ELEMZÉSE | 81 |
| 5.1. | A VÁROS KULTURÁLIS KÖLTSÉGVETÉSE | 82 |
| 5.2. | KÖLTSÉGVETÉSI ÉS RENDSZERES ÖNKORMÁNYZATI TÁMOGATÁSBAN RÉSZESÜLŐ SZERVEZETEK..... | 82 |
| | Önkormányzati tulajdonú, kulturális célú gazdasági társaságok | 83 |
| | Egyéb, önkormányzati támogatásban rendszeresen részesülő közművelődési célú szervezetek | 83 |
| | Önkormányzati támogatásban részesülő kiemelt rendezvények | 83 |
| 5.3. | ALKOTÓ- ÉS ELŐADÓMŰVÉSZET..... | 83 |
| 5.3.1. | <i>Szolnoki Művésztelep</i> | 84 |
| 5.3.2. | <i>Szolnoki Szigligeti Színház</i> | 87 |
| | Színházi tevékenység – statisztikai adatok | 88 |
| 5.3.3. | <i>Szolnoki Szimfonikus Zenekar</i> | 91 |
| 5.3.4. | <i>Szolnoki Bartók Béla Kamarakórus</i> | 93 |
| 5.3.5. | <i>Szolnoki Kodály Kórus</i> | 94 |
| 5.3.6. | <i>MÁV Férfikórus Szolnok</i> | 94 |
| 5.3.7. | <i>A hangversenyek statisztikai adatai</i> | 95 |
| 5.3.8. | <i>Kulcsproblémák az előadóművészeti területen</i> | 96 |
| 5.3.9. | <i>Eső Irodalmi Lap</i> | 97 |
| 5.4. | HAGYOMÁNYŐRZÉS: NÉPTÁNC, NÉPZENE | 98 |
| 5.4.1. | <i>A Solnoki Országos Néptáncfesztivál</i> | 98 |
| 5.4.2. | <i>Tisza Táncgyűttes</i> | 100 |
| 5.4.3. | <i>Corvinka Néptáncsoport</i> | 101 |
| 5.4.4. | <i>Cuharé Néptáncgyűttes</i> | 101 |
| 5.4.5. | <i>Szakajtó Egyesület</i> | 101 |
| 5.5. | KÖZMŰVELŐDÉSI INTÉZMÉNYEK, KÖZÖSSÉGI SZÍNTEREK, MŰVELŐDÉSI FELADATELLÁTÓ SZERVEZETEK | 102 |
| 5.5.1. | <i>A közművelődési szakmai tevékenységek átfogó vizsgálata</i> | 103 |
| 5.5.2. | <i>Aba-Novák Agóra Kulturális Központ Nonprofit Kft.</i> | 108 |
| | Társégi feladatellátás..... | 112 |
| 5.5.3. | <i>Verseyhy Ferenc Könyvtár és Közművelődési Intézmény</i> | 113 |
| | A tagintézmények közművelődési tevékenységei | 114 |
| 5.5.4. | <i>Civil szerepvállalás a közművelődés területén</i> | 116 |
| | Szandaszőlősiért Egyesület..... | 116 |
| | Széchenyi Lakótelepért Szabadidő Kulturális és Sport Egyesület | 116 |
| | VOKE Csomóponti Művelődési Központ | 117 |
| | TISZApART Mozi..... | 118 |
| 5.5.5. | <i>1438 OSAP 2018. évi közművelődési adatszolgáltatás gyorselemzése</i> | 121 |
| | Művészeti csoportok | 122 |
| | Népzene-néptánc | 124 |

| | |
|--|-----|
| Tárgyalkotó mesterségek | 124 |
| Klubok..... | 125 |
| Rendszeres művelődési formák..... | 125 |
| Közösségi rendezvények..... | 125 |
| Kulcsproblémák a közösségi színterek vonatkozásában | 127 |
| 5.6. KÖNYVTÁRAK | 128 |
| 5.6.1. Verseygy Ferenc Könyvtár és Közművelődési Intézmény | 130 |
| Iskolai Közösségi Szolgálat | 133 |
| Szakmai Programok | 134 |
| 5.6.2. 1442 OSAP 2018. évi könyvtári statisztikai adatok gyorselemzése | 134 |
| 5.6.3. Helytörténeti, helyismereti dokumentumok nyilvánossága | 136 |
| 5.7. MUZEÁLIS INTÉZMÉNYEK ÉS EGYÉB KIÁLLÍTÓHELYEK..... | 137 |
| 5.7.1. Damjanich János Múzeum..... | 138 |
| Vár rekonstrukció | 142 |
| 5.7.2. Szabadtéri Vízügyi Múzeum | 143 |
| 5.7.3. RepTár Szolnoki Interaktív Repülőmúzeum | 143 |
| 5.7.4. Szolnoki Hadkiegészítési Szakgyűjtemény (Sorkatonai Emlékkiállítás) | 145 |
| „Csak az jöjjön katonának...” című kiállítás (Sorkatonai Emlékkiállítás) | 145 |
| „Katonai életképek” című állandó gyűjteményes kiállítás a honvédségi pályázatokon részt vevő hivatásos képzőművészek műveiből..... | 146 |
| 5.7.5. Sörárium: Interaktív Sör-és Gasztronómiai Pincemúzeum | 146 |
| 5.7.6. Szolnoki Vasúti Almárium..... | 146 |
| 5.7.7. Magyar Nemzeti Levéltár Jász-Nagykun-Szolnok Megyei Levéltára | 147 |
| 5.7.8. Szolnoki Értéktár..... | 149 |
| A Szolnoki értéktár elemei..... | 150 |
| 5.7.9. A muzeális intézmények statisztikai adatai..... | 152 |
| 5.7.10. Kulcsproblémák a közgyűjteményi tevékenységek vonatkozásában..... | 156 |
| 5.8. CIVIL ÉS FORPROFIT KULTURÁLIS SZEREPLŐK | 157 |
| 5.8.1. Döntéshozó, döntéselőkészítő és javaslattevő testületek | 157 |
| 5.8.2. Civil szervezetek, művelődő közösségek, klubok és kulturális vállalkozások | 158 |
| Civil párbeszédrendszer | 161 |
| 5.8.3. Könnyűzene | 163 |
| Szolnoki Könnyűzenei Kollégium | 163 |
| Szolnoki Dal Napja | 164 |
| Hangszert a kézbe..... | 164 |
| Gitármánia és Zenei Továbbképző Tábor | 165 |
| 5.9. KÖZNEVELÉS | 166 |
| 5.9.1. Szolnok Megyei Jogú Városban fenntartott intézményhálózat bemutatása | 166 |
| Intézmények | 166 |
| 5.9.2. Az intézményhálózat által ellátott alapfeladatok Szolnokon | 167 |
| 5.9.3. Köznevelési és közoktatási intézményekben tanulók 2013–2019. évi statisztikai adatai | 168 |
| Óvodai adatok | 168 |
| Általános iskolai adatok | 168 |
| Középiskolai mutatók | 170 |
| Középiskolai adatok..... | 172 |
| 5.9.4. Szolnoki Campus..... | 175 |
| 5.10. MŰVÉSZET-OKTATÁSI INTÉZMÉNYEK | 176 |
| 5.10.1. A Magiszter Középiskola és Fényes Adolf Szolnoki Tagintézménye | 177 |
| 5.10.2. Ádám Jenő Zeneiskola | 178 |
| 5.10.3. Laurus Alapfokú Művészeti Iskola | 178 |
| 5.10.4. Teátrum Alapfokú Művészeti Iskola | 178 |
| 5.10.5. Szolnoki Körösi Csoma Sándor Általános Iskola és Alapfokú Művészeti Iskola..... | 179 |

| | | |
|----------|---|-----|
| 5.10.6. | Szolnoki Kodály Zoltán Ének-zenei Általános Iskola és Néptánc Alapfokú Művészeti Iskola .. | 179 |
| 5.10.7. | Széchenyi Körúti Sportiskolai Általános Iskola és Alapfokú Művészeti Iskola..... | 179 |
| 5.10.8. | Szandaszőlősi Általános Iskola és Alapfokú Művészeti Iskola | 180 |
| 5.10.9. | Szolnoki Bartók Béla Alapfokú Művészeti Iskola | 180 |
| 5.10.10. | Aranyos Szeglet Waldorf Óvoda, Általános Iskola, Gimnázium és Alapfokú Művészeti Iskola | 181 |
| 5.10.11. | Művészeti iskolákban tanulók 2013–2019. évi statisztikai adatai | 181 |
| 5.11. | FESZTIVÁLOK, NAGYRENDEZVÉNYEK | 182 |
| 5.11.1. | Szolnoki Utazás Kiállítás | 183 |
| 5.11.2. | Szolnoki csata – hadijáték | 183 |
| 5.11.3. | Megavers Országos Tehetségkutató Verseny..... | 184 |
| 5.11.4. | Sétarepülő hétvégék, Legendák a levegőben Repülőnap | 184 |
| 5.11.5. | Szolnoki Országos Vasúttörténeti és Vasútmodell Kiállítás | 184 |
| 5.11.6. | Globe Fesztivál – Országos Színháztalálkozó | 185 |
| 5.11.7. | Szolnoki Zenei Fesztivál – Fesztivál a Hozam Klubban..... | 185 |
| 5.11.8. | Szolnoki Országos Néptáncfesztivál..... | 185 |
| 5.11.9. | Várhelyi Lajos „Kuka” Gyermekek és Ifjúsági Országos Néptáncverseny | 186 |
| 5.11.10. | Szolnoki Dal Napja | 186 |
| 5.11.11. | Palacsintafesztivál | 186 |
| 5.11.12. | Tiszavirág Fesztivál | 186 |
| 5.11.13. | ARTjáró Összművészeti Fesztivál | 187 |
| 5.11.14. | Tisza-parti Nyár | 187 |
| 5.11.15. | Séf randevú | 188 |
| 5.11.16. | Parti-Túra Fesztivál – Szolnoki Szimfonikus Nyár | 188 |
| 5.11.17. | Örökség Világzenei Fesztivál..... | 188 |
| 5.11.18. | FIBA 3X3 EB selejtező..... | 189 |
| 5.11.19. | Szent István Napi Ünnepek | 189 |
| 5.11.20. | Szolnok Napja | 189 |
| 5.11.21. | Regionális Katonazenekari Fesztivál..... | 190 |
| 5.11.22. | Gulyásfesztivál | 190 |
| 5.11.23. | Tiszai Hal Napja | 191 |
| 5.11.24. | Filmfesztiválok | 191 |
| 5.11.25. | Dunszt! – Helyi termék ünnep..... | 193 |
| 5.11.26. | Őszi Szolnoki Művészeti Hetek – Fesztivál a Hozam Klubban | 193 |
| 5.11.27. | Itt-Honi Népzenei és Néptánc Találkozó..... | 193 |
| 5.11.28. | Csokoládé Fesztivál és Nemzetközi Csokoládé Találkozó és Design Napok..... | 194 |
| 5.11.29. | Nemzetközi Verseny-tánc Gála | 194 |
| 5.11.30. | Adventi Falu | 194 |
| 5.11.31. | Városi szilveszter..... | 194 |
| 5.11.32. | A nagyrendezvények kulcsproblémái..... | 195 |
| 5.12. | NEMZETKÖZI KULTURÁLIS KAPCSOLATOK – TESTVÉRVÁROSOK, VÁROSI PARTNERSÉGI MEGÁLLAPODÁSOK..... | 195 |
| 5.12.1. | Europe Direct | 196 |
| 5.12.2. | Kreatív Európa program | 198 |
| 5.12.3. | Európa Kulturális Fővárosa program | 198 |
| 5.13. | KULTURÁLIS EGYÜTTMŰKÖDÉSI MEGÁLLAPODÁSOK | 201 |
| 5.14. | A VÁROS ELISMERÉSEI, DÍJAI | 202 |
| 5.15. | TURIZMUS ÉS VÁROSMARKETING | 205 |
| 5.15.1. | Turisztikai beruházások | 207 |
| 5.15.2. | Kulcsproblémák a turisztikai témakörben | 207 |
| 5.15.3. | Szolnok Megyei Jogú Város turisztikai stratégiájának felülvizsgálata, továbbdolgozása és cselekvési terv elkészítése – 2018 című dokumentum áttekintése | 208 |

| | | |
|-----------|--|------------|
| 5.15.4. | Városmarketing stratégia..... | 211 |
| 6. | A HELYZETELEMZŐ FELMÉRÉSEK ÖSSZEGZÉSE | 213 |
| 6.1. | VEZETŐI INTERJÚK ÖSSZEGZÉSE | 213 |
| 6.2. | A SZAKMAI ÉS LAKOSSÁGI ONLINE FELMÉRÉS ÖSSZEGZÉSE | 216 |
| 6.2.1. | <i>Szakmai válaszok értékelése</i> | <i>216</i> |
| | A szakmai kérdőív eredményeinek összefoglalása | 228 |
| | Lakossági válaszok értékelése..... | 229 |
| | A lakossági kérdőív eredményeinek összefoglalása | 240 |
| 6.3. | FÓKUSZCOPORTOS INTERJÚK ÖSSZEGZÉSE | 241 |
| | Szandaszőlős és Kertváros | 241 |
| | Széchenyi városrész és Pletykafalu..... | 243 |
| | Intergenerációs csoport..... | 246 |
| | Belváros – szakmai csoport | 248 |
| | Térségi csoport | 249 |
| | Nagyrendezvények, nagyintézmények fókuszcsoport..... | 251 |
| 6.4. | KÖZÖSSÉGI TERVEZŐMŰHELYEK..... | 254 |
| 6.4.1. | <i>Helyzetelemző műhely.....</i> | <i>254</i> |
| | TÉR (köz-tér/város, intézmény, közösségi tér) | 255 |
| | KÖZÖSSÉG (társadalom, civil szféra, kooperáció)..... | 256 |
| | KÖZÖSSÉGI MŰVELŐDÉS | 257 |
| | MŰVÉSZET | 258 |
| | IFJÚSÁG (közösségi részvétel, aktivitás, kommunikáció) | 259 |
| | KULTURÁLIS GAZDASÁGFEJLESZTÉS (turizmus, környezet, térség/régió, nagyrendezvény)..... | 260 |
| 6.4.2. | <i>Jövőképaalkotó – célkijelölő műhely</i> | <i>261</i> |
| | KÖZÖSSÉG ÉS IFJÚSÁG munkacsoport..... | 261 |
| | KÖZÖSSÉGI MŰVELŐDÉS – MŰVÉSZET munkacsoport..... | 262 |
| | KÖZÖSSÉGI TEREK – KULTURÁLIS GAZDASÁG munkacsoport | 263 |
| 6.4.3. | <i>Cselekvési terv-alkotó műhely</i> | <i>264</i> |
| 7. | ÁBRAJEGYZÉK..... | 266 |
| 8. | TÁBLÁZATOK..... | 268 |

1. Vezetői összefoglaló

A Szolnok Megyei Jogú Város 2020–2034 közötti kulturális stratégiájának előkészítését segítő *Helyzetelemzés a Kultúra közösségfejlesztő szerepének erősítése* című program keretében készült. A tanulmány a *Szekunder szakértői helyzetelemzés* eredményeire építve a város jelenlegi – elsődlegesen kulturális vonatkozású – ismérveit tekinti át és elemzi.

Szolnok Megyei Jogú Város természetföldrajzi, társadalmi, gazdasági és kulturális adottságainak köszönhetően napjainkban az Észak-alföldi régió meghatározó szereplője, a Tisza folyó és a fő közlekedési útvonalak által az ország fontos hídvárosa. Az elmúlt évtizedek vezetői céljai a helyi gazdaság átalakulására, az ipari tevékenységek stabilizációjára, valamint a társadalmi felzárkóztatásra irányultak.

Szolnok a második világháborúban jelentős károkat szenvedett a szövetségesek bombázásától. A háború utáni újjáépítést a kialakult államszocialista rendszer sajátos működése sokáig akadályozta. A kommunista rendszer erős centralizációs, valamint mesterséges iparfejlesztő gazdaságpolitikájának, illetve minden hátrányának ellenére a városnak ez az időszak (a hatvanas-hetvenes évektől kezdve) a fellendülés korszakát jelentette. A gyors és radikális iparfejlesztésnek köszönhetően Szolnok rövid időn belül az ország egyik legjelentősebb ipari parkjával büszkélkedhetett. A gyárak üzemeltetése jelentős mennyiségű humán erőforrást igényelt, a munkaerő iránt megnőtt kereslet és a térségben elérhető kínálat egymásra találtak. Szolnokon szívó hatású munkaerőpiaci vákuum jött létre, amelynek hatására több tízezren települtek be a városba. A beköltöző, többnyire vidéki származású munkásrétegek lakhatásának biztosítása érdekében Szolnokon is felépültek a Kádár-korszakra jellemző panelnegyedek. A hasonló szociodemográfiai jellemzőkkel rendelkező társadalmi csoportokra ugyanazok a szocializációs mechanizmusok hatottak, mindennapi problémáik és kihívásaik hasonlóak voltak. Ez olyan csoportkohéziót hozott létre, amelynek mentén közös identitási alapon és kölcsönösségen alapuló közösségek alakultak meg. A szocializmus rendszere alapvetően nem támogatta az informális társadalmi csoportosulást, így a betelepülő munkás rétegeknek a rendszerváltásig elsősorban a vállalati és szakszervezeti művelődési házak biztosítottak közösségi programokat. Szolnok népessége a város fejlődésének és az ipari parkok létrehozásának köszönhetően 20 év alatt hozzávetőlegesen 30.000 fővel nőtt. A város arculata és a társadalom folyamatos integrációja azonban hozzájárultak a helyi identitás megerősödéséhez. Egyes kialakult közösségek a rendszerváltást követően organikusan fejlődtek tovább, a kultúra a továbbiakban és azóta is olyan identitásképző és csoportalkotó elemként funkcionál, amely erősíti a közösségi létet és a társadalmi kohéziót.

A rendszerváltást követően tudatos városvezetési stratégia volt a közösségi programok számának növelése, amely a lakosok találkozási lehetőségeit és a kisközösségi élet kialakulását erősítette.

A település jövőképében a lakosság 1990 óta tendenciózus – bár az utóbbi években lassuló – csökkenése jelenti a legnagyobb kihívást, de az előregedő népesség problémaköre is jelentős feladatot állít a városvezetés elé. A társadalmi problémák orvoslására törekedve ifjúsági- és családpolitikai intézkedések kerültek bevezetésre, amelyek az új évezredben már kiterjedtek a városi szolgáltatások fejlesztésére mind a szociális, mind az oktatási területeken is.

Az elmúlt két évtizedben Szolnok közösségi, érték-központú fejlesztései és beruházásai a város versenyképességét erősítették. Hosszú távon a felsőoktatás jelent még megoldandó feladatokat, jelenleg a Debreceni Egyetem Gazdasági Karának kihelyezett tagozata – főként a turisztikai fejlesztésekhez – nyújthat jelentős erőforrást. A város gazdasági megerősítése az ezredfordulót követően az ipari szektor átalakulásával főként a gépgyártás és a logisztikai területeken hozott eredményeket.

A településen belül az ágazati együttműködések jó alapot adnak a közös gondolkodáshoz. Az Európai Unió 2014–2020-as programozási ciklus infrastrukturális fejlesztései a fenntarthatóság jegyében egyaránt szolgálták a szociális, az egészségügyi, az oktatási és kulturális ágazatot is a városban. A városkép-alakítás és -korszerűsítés, az élhető környezet biztosítása mellett turisztikai beruházások is segítik a gazdasági növekedést. Szolnok minőségközpontú komplex fejlesztési törekvéseit számos szakmai fórumon, több díjjal is elismerték.

A kulturális színterek és szakmai szereplők köre kiterjedt kapcsolati rendszerekben írható le. Intézményi, civil és a forprofit szférában is a legtöbb művészeti ág képviselteti magát a településen. Szolnok többfunkciós kulturális városnak tekinthető, az előadóművészetek, az alkotóművészet és a közgyűjteményi (könyvtári, levéltári és muzeális) intézmények jelenléte is biztosított, beágyazódásuk stabilnak mondható. A filmművészet helyi programjai országos és nemzetközi viszonylatban is jelentős kulturális értéket hordoznak. A monofunkciós kulturális intézmények mellett a közösségi művelődés színterei és feladatellátói a közösségi igények, kezdeményezések feikarolásának és dinamikus működésének alapjai.

Szolnok megyei és térségi funkcióinak kulturális vonatkozásai közgyűjteményi és közművelődési intézményi feladatokban is megnyilvánulnak. A Verseyhy Ferenc Könyvtár és Közművelődési Intézmény helytörténeti dokumentációs tevékenysége és Könyvtári Szolgáltató Rendszere, valamint a Damjanich János Múzeum megyei régészeti és helytörténeti gyűjtő és feldolgozó tevékenységei mellett az Aba-Novák Agóra Kulturális

Központ a kulturális és gazdasági erőforrások növelését segítő térségi közművelődési koordinációs munkájával tölt be markáns szerepet. A nagy művészeti szervezetek – pl. színház, szimfonikus zenekar – megyei szinten is jelentős kultúraközvetítői funkcióval bírnak. A nagyrendezvények tekintetében a közép-alföldi térségben a város kulturális centrumként jelenik meg.

A szolnoki intézmények kulturális funkcióit alapvetően kétirányú megközelítésben szükséges vizsgálni, egyrészt a jogszabályok által meghatározott, kötelező szolgáltatások, másrészt a helyi társadalmi szükségletek felől. Fontos láttatni, hogy a helyi közösség számára milyen megtartó erőt képes a kultúra közvetíteni, milyen eszközöket ad a városvezetés kezébe a kultúrához, hagyományokhoz, tradíciókhoz, helyi tudáshoz kapcsolható ismerethalmaz, s azok miként hasznosulhatnak a helyi társadalom erősítése érdekében. Ehhez fontos vizsgálni kulturális feladatok mentén a felnövekvő generációk tudatos bevonását, aktivizálásának módjait és színtereit, épp úgy, mint az idősebb korosztály tudásának, évtizedes tapasztalatainak hasznosítását. A gazdasági és a szellemi tőke mellett a fejlődés nélkülözhetetlen része a társadalmi tőke, hiszen ez utóbbi a közösség megtartó erejének záloga, s a megújulás képességén túl kultúrateremtő erővei bír. Mind több befektetéssel egyre nagyobb erőforrássá válik, amely közvetlen hatással van a gazdasági folyamatokra is.

A kritikus kultúrafogyasztó közönség és a kultúrateremtő közösségek kialakításához az oktatási színterek tevékenysége is nélkülözhetetlen. Az iskolák élő kapcsolatrendszerei, együttműködései a különböző kulturális szervezetekkel, intézményekkel nem csak a helyi társadalmi beágyazódást segítik, de az identitáserősítő metódus által a lokálpatrióta attitűd kialakításához is hozzájárulnak. Az alap- és középfokú iskolák által biztosított művészeti nevelő- és érzékenyítő munka egyrészt a művészeti szervezetek utánpótlását, másrészt a kreatív ipar és kulturális alapú gazdaságfejlesztés alapját jelentik. Mindezek mellett a hagyományokra építő, de a kortárs kontextusban gondolkodó autonóm műhelyek képesek fenntartható, versenyképes produktumokat alkotni.

A közösségnek a múlt értékeire építve létre kell hoznia saját, a jelent formáló mindennapjait, ugyanakkor meg kell határoznia jövőképét is. A kultúra eszközei ehhez pótolhatatlan erőforrást adnak, hiszen identitástudat és a népességmegtartó képesség nélkül nem lehet jövőt tervezni. Az identitás települési, térségi kontextusban az együtt megélt közös múltban gyökerezik, és a közös cselekedetekből táplálkozik. Mindennek feltétele, hogy a polgárok a város életének nemcsak résztvevői, hanem alakítói is legyenek. Szolnok közösségi és kulturális adottságai mindehhez kiváló környezetet biztosítanak, amelyet a város hazai és nemzetközi kapcsolati rendszerével erősíteni képes.

2. Bevezetés

Szolnok 2004-ben készült Kulturális koncepciójának megújításaként 2019-ben olyan stratégia elkészítése vált szükségessé, amely európai palettán is képes megjeleníteni a város és környezetének értékeit, a tradíciókat, valamint az elődök előtt is tisztelgő eredményeit és a jövőre irányuló fejlődési céljait. Az új kulturális koncepció – a tervező szakemberek és a közösség szándéka szerint – a jelenben értékelve és a jövőbe vetítve jeleníti meg mindazon kulturális értékeket, szándékokat, folyamatokat, amelyekre minden szolnoki polgár méltán büszke lehet, amelyek identitásuknak, közösségi és intézményi kapcsolataiknak, így a helyi társadalom szövetének kulturális mintázatát alkotják.

Az előkészítő folyamat első lépései olyan megállapításokra irányultak, amelyek a hosszú távú koncepcióalkotási folyamat kiindulópontját alkotják. Az *Elsődleges szakértői elemzés* során 2019 novembere és 2020 februárja között áttekintésre kerültek a város stratégiai dokumentumai, a legfontosabb gazdasági–társadalmi mutatók és irányadó statisztikai adatok, az elmúlt évtized beruházásai, fejlesztései, a helyi társadalom intézményeinek tevékenysége, és a város kulturális arculatát meghatározó programkínálat. Az elemzés a város Humán Igazgatósága által rendelkezésre bocsátott dokumentumokra és statisztikai információkra épült.

A kulturális ágazat működését és fejlődési irányait a város társadalmi és gazdasági környezete határozza meg. Az alapadatokra fókuszálva (népességi mutatók, öregedési index, munkaképes lakosság aránya, átlagjövedelem alakulása) a munkanélküliség fő számai mellett a gazdasági élet szereplőinek megoszlását, a fő vállalkozástípusok számát és a regisztrált tevékenységi köröket is vizsgáltuk. Ezek az adatok a kulturális gazdaságfejlesztés és a kreatív ipar területében világítanak rá az erőforrásokra és fejlesztendő területekre is, amelyek bár közvetett módon kapcsolódnak a kultúrához, de egyes pontokon megerősítve, hosszú távon kiemelkedő teljesítmények lehetőségét hordozzák magukban.

A helyi identitás meghatározó szegmensei a sport és a kulturális élet, amelyek a közösségi tereket és szervezési folyamatokat tekintve is számos ponton összefonódnak Szolnokon. A sportkultúra szereplői, szervezetei és rajongói is a helyi közösségek egyik jelentős bázisát képezik, ezért a helyzetelemző munka nem kerülhette meg a városi sportélet átfogó vizsgálatát sem.

A munka kiindulópontja az EU 2014–2020-as tervezési időszak fő stratégiai dokumentumainak áttekintése és kulturális fókuszú elemzése volt. Szolnok *Hosszútávú Városfejlesztési Koncepciójában* foglalt célok és azok eddigi megvalósulásának eredményeit szélesebb kulturális dimenzióba helyeztük. A közösségvezérelt tervezési fókusz a *Helyi*

Közösségi Fejlesztési Stratégia teremti meg, amely kiemelt feladatoként állapítja meg a város kulturális koncepciójának megújítását is, s e program elemei szervesen kötődnek Szolnok meghatározó szereplőjéhez, mindhárom szektort érintően.

A kulturális ágazat állami és helyi szabályozása a településen működő intézmények munkájához is kereteket adnak. A szakmai-tevékenységi körök vizsgálata kiterjed a város költségvetési szerveire, nonprofit gazdasági társaságaira és a Szolnokon támogatott kulturális szervezetekre.

A kulturális terület szereplőit az alaptevékenységeik szerint rendszereztük, szakmai működésüket – amennyiben elérhető volt – az Országos Statisztikai Adatfelvételi Program¹ adatbázisában rögzített kiemelt mutatók alapján is vizsgáltuk. A monofunkciós (művészeti, közgyűjteményi) intézmények mellett a nyitottabb, helyi társadalmi aktivitásokra, a közösségi művelődésre, közművelődésre irányuló adatokból részletesebb kiemelések történtek, amelyek a tevékenységi formák, az alkalmak és a résztvevők száma alapján mutatják a szélesebb társadalmi elérést. A közgyűjteményi munka tekintetében is a nyilvánossági mutatók, a közösségi rendezvények, valamint a látogatói számadatok vizsgálatára került sor.

A helyi identitás egyik leképeződése az Értéktár, a lokális sajátosságok, hagyományok, a szellemi és épített örökség azon részei, amelyek a közös múltból nem csak a jelen, de a jövő nemzedékének is iránymutatói. A Szolnoki Értéktár a helyi társadalom belső normarendszerének vetülete, amely lehetővé teszi a nemzeti kulturális vonatkozások kiemelését, városi, térségi és megyei szinteken is. Fontos kitörési pont lehet a jövőben, hogy a Hungarikumok Gyűjteményében a Természeti környezet kategóriában a Tiszavirág és tiszavirágzás, a Turizmus és vendéglátás kategóriában a Tiszai halászlé, valamint a Gulyásleves is szerepel.²

A kulturális intézmények mellett – s azokkal szoros együttműködésben is – a civil szféra jelenléte egy település organikus működésének meghatározója. A jövőképzés és cselekvési program elkészítéséhez a színes, és tevékenységrendszerében rendkívül sokoldalú közösségi munka elengedhetetlen. A művelődő közösségek, az önszerveződő és művészeti csoportok, valamint a civil szervezetek szerepvállalása jelenti a dinamikus fejlődés és a fenntarthatóság zálogát. Az őket képviselő Szolnoki Civil Tanács, amelyet a szabadon szerveződő civil kerekasztalok alkotnak, egyedi színterjait a közösségi gondolkodás, érdekképviselet és érdekérvényesítő képesség hazai gyakorlatának.

¹ 388/2017. (XII. 13.) Korm. rendelet az Országos Statisztikai Adatfelvételi Program kötelező adatszolgáltatásairól

² Hungarikum Bizottság, Hungarikumok gyűjteménye
http://www.hungarikum.hu/sites/default/files/hungarikumok-lista_2020_05_21.pdf (Letöltés: 2020.07.22.)

A számos kulturális intézmény és szervezet jelenléte mellett a kultúra területére fókuszáltnak a helyzetelemzés rövid kitekintést ad a művészeti élet fogyasztói és terjesztői szerepének vonatkozásában a művészetoktatási intézményekre is. A művészeti nevelés hagyományai mellett fontos szerephez jut az érzékenyítés és az értékközpontú polgári attitűd kialakítása is. Szolnok professzionális művészeti szervezeteinek munkája csak akkor teljesebben ki, ha értő és művészszerető közönségnek adhatják át tudásukat, s ennek feltételei alapvetően biztosítottak.

A kulturális intézmények falain belül zajló munka mellett – túlmutatva a város és a megye határain – meghatározóak a nagyrendezvények is. A fesztiválok Szolnok egyedi arculatát és értékeit, a település művészeti életét, közösségi erőforrásait felvonultató turisztikai erőforrást nyújtanak.

A tanulmány megállapításai statisztikai adatokra, a rendelkezésre álló városi és szakmai stratégiákra, intézményi dokumentumokra, helyi döntéshozókkal készített interjúk³ során elhangzottakra, lakossági felmérésre, fókuszcsoporthozos beszélgetésekre, valamint Szolnok város online hírcsatornáira és információs rendszerére támaszkodnak.

A kulturális stratégiaalkotás indoklása

Szolnok Megyei Jogú Város utolsó, a helyi kulturális életre vonatkozó koncepciója több mint másfél évtizede készült. Szolnok városa 2004-ben alkotta meg Kulturális koncepcióját, amelyet 268/2004. (XI. 25.) határozatszámom fogadott el a közgyűlés. Azóta két módosítás történt, a 33/2009. (XII. 17.), valamint a 167/2010. (V. 27.) közgyűlési határozattal.

Az elmúlt másfél évtized településfejlesztési eredményei és a társadalmi átalakulás számos területen a város hosszú távú fejlesztési stratégiájában is új irányokat határoznak meg:

- A 2004-es kulturális stratégiában megfogalmazott szakmai célok jelentős része megvalósult.
- A kultúráirányítás meghatározó jogi szabályozása, a kormányzati intézkedések és a települési feladatrendszer jelentősen módosultak.
- Jelentős helyi kulturális beruházásokra került sor a 2007–2013 és a 2014–2020 közötti időszakban.

³ Az elemzési szakaszban 18 vezetői interjú készült, amelyekben a helyi politikai élet szereplői, döntéshozói, intézményvezetők, valamint helyi társadalmi szervezetek képviselői szólították meg. A beszélgetésekre 2020 áprilisában került sor.

- A helyi kulturális intézményrendszer átalakulása mellett új intézmények és új szervezetek jöttek létre. A kulturális szereplők száma bővült, ezzel új feladatok keletkeztek.
- A város hosszú távú célként az Európa Kulturális Fővárosa cím elnyerésére kíván pályázni 2035-re, amelynek előfeltétele egy rövid távú, dinamikus cselekvési tervre építő, célorientált kulturális koncepció kidolgozása is. A Európa Tanács érvényes határozata szerint a soros tagországok EKF felhívását a tárgyévvel megelőző 6 évvel teszik közzé, ami Szolnok esetében 2029-re datálható. Ebből következően az EKF pályázat előkészítése 2028-ra realizálható. Az új kulturális stratégia rövid és középtávú céljait az EKF előkészítés folyamataihoz szükséges meghatározni.

3. A helyzetelemzés települési kontextusa

Jelen fejezetben a kulturális koncepcióalkotás környezeteként meghatározható helyi adottságokat tekintjük át. A megközelítés kitér a közelmúlt fejlesztési célrendszerére, a középtávú stratégiák eddigi eredményeire, továbbá a város társadalmi sajátosságait, identitását meghatározó tényezőkre és folyamatokra. A kiindulási pontot a *Helyi Közösségi Fejlesztési Stratégia* jelenti, amelynek egyik kulcsprojektjeként jelenik meg a város új Kulturális stratégiájának megalkotása.

A település történeti, társadalmi és gazdasági helyzetének áttekintését követően a meghatározó fejlesztések keretrendszerét, valamint az egyéb kapcsolódó stratégiai dokumentumokat vizsgáljuk kulturális vonatkozásaikban.

3.1. A koncepció keretei a Helyi Közösségi Fejlesztési Stratégiában

Szolnok Megyei Jogú Város 2016-ban készített Helyi Közösségi Fejlesztési Stratégiája (HKFS) helyzetelemzésében vizsgálja a település környezeti, társadalmi, infrastrukturális, valamint kulturális helyzetét, adottságait. Konklúzióként a *Megalapozó dokumentum. A kultúra közösségfejlesztő szerepének erősítése (kulcsprojekt) támogatása* című tanulmányban az alábbi megállapítások kerültek rögzítésre.⁴

A jelentős fejlesztések ellenére megállapíthatjuk, hogy a közösségi terek javarészt centralizált elhelyezkedésűek és nincs elegendő belőlük. Az Aba-Novák Agóra Kulturális Központ a XXI. század szinte valamennyi kívánalmának megfelel, de még most is akadnak olyan közösségi terek a városban, melyeknek hiányos az infrastrukturális kiépítettsége, felszereltségük pedig elavult.

A kulturális, közművelődési, közgyűjteményi intézményhálózat kiépítettsége, stabil működése jellemzik városunkat.

- *A város egyik vezető művészeti intézménye a Szolnoki Szigligeti Színház. Az amatőr színházművészetben jelentős érdemeket szerzett a Híd-Senior Színház, fontos a Szolnoki Széchenyi Gimnázium drámatagozatának jelenléte, a Globe Színjátzó Fesztivált pedig már 25. alkalommal szervezték meg 2018-ban.*
- *A képzőművészet Szolnok egyik legrégebbi hagyományokkal rendelkező művészeti ága. A Szolnoki Művésztelep – mely jelenleg teljeskörű felújítás alatt áll – egyre meghatározóbb módon van jelen a város kulturális életében.*
- *A város zenei életében kiemelt helyet foglal el az izaki Masahiro által vezetett Szolnoki Szimfonikus Zenekar.*

⁴ Megalapozó dokumentum. A kultúra közösségfejlesztő szerepének erősítése (kulcsprojekt) támogatása. TOP-7.1.1-16-H-013-5.1 2019. szeptember 25., Szolnok

- Az ország egyetlen professzionális női kamarakórusa a Szolnoki Bartók Béla Kamarakórus.
- A város zenei kínálata a kvartettől a big bandig, a népzenei kiségyüttestől a huszár zenekaron át a könnyűzenei együttesekig terjed. A város amatőr kórusaiban több százan énekelnek.
- Az avantgárd és alternatív szellemi élet mértékadó helyszíne a TISZAapART Mozi, amely egyebek mellett évente megszervezi Szolnok két elismert, országos, sőt nemzetközi kitekintésű szakfilm-szemléjét: a Nemzetközi Tudományos Filmszemlét és a Nemzetközi Képzőművészeti Filmszemlét – melyek a tavalyi esztendőből Alexandre Trauner nevét vették fel.
- A város neve összeforrott a gazdag hagyományokra visszatekintő magyar népzenei és néptánc kultúrával. A hazai és külföldi elismertségnek örvendő Tisza Táncegyüttes mellett egyre jelentősebb szerep jut a Cuháré Néptáncegyüttesnek is. Két éve alakult meg a Szakajtó Egyesület, mely a város népzenei életét igyekszik összefogni, népszerűsíteni, még magasabb színvonalra emelni.
- A városban működő egyházak az ökumenikus lelkeskör által koordinált összefogásban, szakrális tereikkel, közösségi rendezvényeikkel sajátos módon tovább gazdagítják városunk kulturális életét.
- Szolnok Megyei Jogú Város értéktárában jelenleg közel 50 érték szerepel.
- A koncepció megalkotása során a fent megfogalmazott célok mellett ki kell térni a tervező közösség által a HKFS-ben megfogalmazott további teendőkre:
 - = Valamennyi korosztály igényeinek, ízlésének megfelelő közösségi tereket, kulturális programokat, szórakozási lehetőségeket kell megvalósítani a belvárosban és a külső városrészekben egyaránt.
 - = Kiemelt figyelmet kell fordítani arra, hogy a kultúra szervezői a szociálisan hátrányos helyzetű környezetben élők számára is nyújtsanak alternatívákat a szabadidő igényes és hasznos eltöltésére.
 - = A rendezvények körét bővíteni kell a közösségépítő, helyi identitást erősítő programokkal.
 - = Igény mutatkozik a kulturális rendezvényekhez kapcsolódó kisközösségi, kiscsoportos programelemekre, ahol beszélgetések, kapcsolatok alakulnak ki, új közösségek alakulhatnak.

Az új kulturális koncepció specifikus céljai:

- elősegíti a közösségi és kulturális terek jobb kihasználtságát és fenntartható működtetését,
- minőségi, a helyi társadalom igényeit kielégítő, illetve a társadalmi befogadást elősegítő kulturális és közösségi szolgáltatások fejlesztését célozza,
- erősíti a helyi identitást, lokálpatriotizmust,

- hozzájárul a kultúra és közösségfejlesztés helyi gazdaságot élénkítő szerepének erősítéséhez.⁵

3.2. A stratégiaalkotás célcsoportjai

Szolnok Megyei Jogú Város kulturális koncepciójának elkészítésekor elsődleges célcsoportnak tekintjük a település lakosain túl a térség lakosságát, közösségeiket és intézményeiket is. A többfunkciós kulturális szolgáltató város szerepe a megyehatárokon belül stabil, de a megyei központon túlmenően a regionális feladatok is kirajzolódnak. A kultúra eszköztára ebben a kiterjesztésben elsődlegesen a gazdasági megközelítést helyezi előtérbe, ami a szolgáltatói attitűd felől értelmezhető kultúraközvetítésen túlmutatva a szektor társadalomfejlesztő, és azzal együtt gazdaságélénkítő hatásaiban is megmutatkozhat.

Közvetlen célcsoportok közé sorolhatjuk a kulturális koncepció létrehozásában, illetve a koncepcióalkotás keretében szolgáltató közösségi tervezési folyamatban részt vevő szakemberek, a munkába bekapcsolódó szakmai szervezetek, kulturális intézmények munkatársait is.

Közvetett célcsoportok a város kulturális és közösségi színtereiben (közművelődési, közgyűjteményi és művészeti) intézményeiben működő szervezetek tagjai, a város és a térség civil szervezetei, a művelődő közösségek (informális csoportok), továbbá a térségi települések és szervezeteik képviselői.

3.3. Áttekintő helyzetelemzés

Szolnok az ország középtérségében elhelyezkedő megyeszékhely. A rendszerváltást követően az átalakuló társadalmi és gazdasági viszonyok jelentős kihívások elé állították a várost, amelynek történelmi múltjából eredő, meghatározó identitása nem volt. Az 1971-es településfejlesztési koncepció nyomán felsőfokú várossá nyilvánították, ami a termelőközponti fejlesztések nyomán megerősítette a város térségi szerepét, s egyben a lakosság számának erőteljes, expanzív növekedését is eredményezte a rendszerváltásig. A 90-es évektől a sportélet ereje, az ezredfordulót követően a közösségi-kulturális események hangsúlyos szerepe segítette a közösségi találkozások lehetőségét, a közösség önmagára találását. Az elmúlt évtizedben jelentős nagyberuházások kezdődhettek, amelyek a város kulturális arculatának meghatározását is elősegítették.

⁵ Uo.

Szolnok az Észak-Alföldi Régióban helyezkedik el, Jász-Nagykun-Szolnok megye székhelye. Budapesttől 100 km-re, a Tisza partján, a Zagyva torkolatánál fekszik. A város területe 187,24 km², népessége 2020-ban 70 554 fő volt, népsűrűsége 376,81 fő/ km². A város közlekedés-földrajzi helyzete a vasúti, a közúti és a vízi, légi szállítások tekintetében egyaránt kedvező, sőt közlekedési adottságai a megyeszékhelyek körében is a legjobbak közé sorolható. Budapesttel a 4-es számú főút és két nemzetközi jelentőségű vasútvonal (100a, 120a) köti össze, alkalmas mind személy-, mind teherszállítást tekintve, a kelet–nyugati irányú belföldi és külföldi összeköttetésre. Két közúti és egy vasúti Tisza-hídja van, további két közúti hidat terveznek (az egyik a 2x2 sávós 4-es főút új elkerülő szakaszán lesz, a várostól északra, a másik egy új, „tömegközlekedésileg” is fontos híd, a várostól keletre). A Tisza vízi útja lehetővé teszi 600–1000 tonnás áruszállító hajók közlekedését. A város két repülőtere a légi szállításban játszik szerepet. A 200 hektáros, kisgépek fogadására alkalmas katonai repülőtér előzetes engedély után használható. A jelentős nagyságú kelet–nyugati átmenő forgalom nagymértékben hozzájárul a város fejlődéséhez. A várost elkerülő 4-es út, valamint a vízi és légi közlekedés megléte, a kiterő vasúti iparvágányok tették lehetővé két ipari park, valamint logisztikai központ letelepedését.

Ezek a tényezők nagyban segítik, hogy a város társadalmilag és gazdaságilag is az Alföld egyik kiemelkedő centruma legyen.⁶

A Budapestig elérő M4-es autópálya megvalósulása bekapcsolja Szolnokot a gyorsforgalmi hálózatba, valamint újabb magas színvonalú közúti összeköttetést létesít Erdély, illetve Románia felé. A város megközelítése a 4-es és a 422-es utak irányából a környezeti adottságok miatt beszűkült. Az agglomerációs területekről a városba utazók elsődleges eszköze a személygépkocsi, ami fokozódó közlekedési anomáliákat eredményez. Az útvonalak nem képesek az autóforgalmat elvezetni, az egyre sűrűbben előforduló balesetek esetén több órás várakozás alakul ki a térségben. A dél-keleti területek forgalmi telítettségét csak egy új Tisza-híd megépítésével lehetne enyhíteni.

Szolnok legmarkánsabb értékét a természeti környezete adja, hiszen a belváros közvetlen szomszédágában több kilométeres folyószakasz húzódik, ami páratlan lehetőségeket biztosít a turisztikai és helyi közösségi programok szervezéséhez is. A folyó egyedi hangulatot teremt a város mindennapjaihoz, a Tisza-ligetet a várossal összekapcsoló Tiszavirág híd Szolnok egyik jelképévé is vált az elmúlt évtizedben. A Zagyva folyó hosszú szolnoki partszakasza üde zöld árterével és három hídjával szintén sajátos színtöltja a városnak.

⁶ Szolnok Megyei Jogú Város 2017-ben készült foglalkoztatási helyzetelemzése alapján, a demográfiai adatokat a KSH 2020-as adataival frissítve. On: Szolnoki Foglalkoztatási Paktum honlapja <https://befektetesszolnok.hu/files/docs-dokutar/helyzetelemzesszolnok-mjvvegleges20170320.pdf> (Letöltés: 2020.02.17.)

Forrás: KSH http://www.ksh.hu/apps/hntr.telepules?p_lang=HU&p_id=27854 (Letöltés: 2021.01.04.)

3.4. A település rövid története

Jász-Nagykun-Szolnok megye hét megyével határos, a Tisza, a Hármas-Körös, a Zagyva, a Tápió, és a Hortobágy-Berettyó folyása mentén helyezkedik el, a Tisza és Zagyva folyó torkolatánál, Budapesttől 100 km-re fekszik székhelye, Szolnok. A megyeszékhely 2015-ben ünnepelte alapításának 940. évfordulóját.

Szolnok neve István király újonnan szervezett ispánsági központjaként 1025-ben került először írásos említésre. A Tisza és a Zagyva által körülvelt védett magaslaton épült ki az ispánsági vár, amely nevét Zounok ispánról kapta, aki egyben a megye névadója is lett. A vár 133 évi török uralom alól 1685-ben szabadult fel. A város az Erdélyből induló só út végpontjaként fontos kereskedelmi funkciót látott el, a főként vízi úton érkezett fa- és sószállítmányok elosztóhelye volt. Ennek köszönhetően gyorsan fejlődött a város szárazföldi és folyami közlekedése is. A város történetének jelentős fordulópontja, hogy 1876-tól az újonnan szervezett Jász-Nagykun-Szolnok vármegye székhelye lett.

A település fejlődését a közlekedés – az 1835-ben megindult tiszai gőzhajózás, majd 1847. szeptember 1-jén az ország második vasútvonalának, a Pest–Szolnok pályaszakasznak a megnyitása – jelentette. A vasút révén épült ki és fejlődött folyamatosan a város közlekedési ipara is, amely máig helyi gazdasági erőforrásainak meghatározó része. A közutakban szűkölködő megye központi városa ma Kelet-Magyarország vasúti csomópontja. A *Szolnok Város Napja* rendezvénysorozat is e dátumhoz kötődik: 2000-ben, új kezdeményezésként az egykori városvezetők (tanácselnökök, párttitkárok és polgármesterek, intézményvezetők) közös tanácskozása a vasúthoz kapcsolódva jelölte ki e napot a város kiemelt ünnepévé.

A két világháború között a város fejlődése megtorpant: a második világháború idején a hadi- és közlekedési csomóponti városrészek is súlyos károkat szenvedtek.

Az 1950-es, 60-as években több hullámban jelentős ipari és infrastrukturális beruházásokra került sor. Hatalmas építkezés kezdődött meg, lakótelepek alakultak ki, s a környékről betelepülőkkel megnőtt a város lélekszáma. 1990-ben Szolnok Megyei Jogú Város lett.

A megye természeti értékei közül legjelentősebbek a jó termőföld, a termálvízkincs, a hosszantartó napsütés, valamint a folyópartok és árterek érintetlen természeti szépségei.⁷

⁷ Szolnok bemutatása, história. On: Szolnok és térsége turisztikai honlapja <https://www.szolnoktourinform.hu/latnivalok/szolnok-bemutatasa-historia.html> (Letöltés: 2020.02.17.)

Szolnok jelene

Szolnok a rendszerváltást követően kiemelt figyelmet fordított a közösségépítésre, a városvezetés fő célja a civil élet megerősítésére irányult. A városrészekben is felerősítették a kultúra alapú identitásfejlesztő programokat, fókuszálva arra, hogy Szolnok bármely részén bárki számára elérhető közösségi események legyenek. Ez a társadalmi „újraélesztés” fontos momentuma volt az ezredfordulótól indult gazdasági megújulásnak is.⁸ A koncepciózus, hangulatformáló és kultúráközvetítő városvezetői stratégiának köszönhetően a helyi emberek kötődése erősödött.

Szolnok számos kisebb és nagyobb területi egységre tagolható. A helyzetelemzés keretében végzett előzetes várostörténeti, városföldrajzi tanulmányok, valamint a feltáró műhelymunkák keretében és a kérdőíves lekérdezés alapján érkezett meghatározások alapján a következő városrészeket azonosítottuk és vizsgáltuk:⁹

- Belváros
- Városközpont
- Széchenyi városrész
- Szandaszőlős
- Tallinn városrész
- Pletykafalu
- Kertváros
- Alcsi

A városrészek adottságai különbözőek, a közösségi szolgáltatások fejlesztésére folyamatos figyelmet fordítanak, ugyanakkor a kulturális ellátottság differenciált.

A peremvárosi területekről kapott visszacsatolások megfogalmazták a helyi nyitott kisközösségi terek hiányát. A Pletykafalu városrész kapcsán például már az elemző munka során konkrét igények fogalmazódtak meg, hiszen a közel 12.000 fős lakosság számára nincs lehetőség megfelelő funkcionális közösségi tér kijelölésére, ugyanakkor a helyi közösség önszerveződő ereje az elmúlt évek fejlesztőprogramjai nyomán már megmutatkozott. A belvárosra fókuszáló nagyrendezvények is a tömegkultúrát erősítik. A különböző városrészek lakossága ugyanakkor részben ellátatlan, ami visszafogja a helyi kohézió kialakulását.

⁸ Szalay Ferenc polgármesterrel készített interjú alapján

⁹ A felsorolt városrészek valamelyikén élők azonosították magukat az online kérdőíven választ adók 96%-a. A további válaszadók nem szolnokiak, illetve a következő településrészeket azonosították: „Gróf Széchenyi” villanegyed, Üdülőtelep, Vegyiművek lakótelep, József Attila lakótelep, Zagyvaparti lakótelep, Déli ipartelep, Cukorgyár, Kisgyep, Rocsa-telep, Újváros, Czakóker.

Általános problémát jelent továbbá a helyi tömegközlekedés is, a belvárosban rendezett fesztiválokról a késő esti órákban már nem tudnak hazautazni a peremvárosi területeken élők.

Miután a várost a közel egy évezred alatt hétszer építették újjá (más források szerint 12-szer), nem maradt az utókorra történelmi városmag. Az új évezred küszöbén a szocialista éra iparvárosi törekvéseinek nyomai tükröződtek a településen mindenütt. A főleg XIX. század végi eklektika és a századfordulót követő szecesszió jegyeit magán viselő patinás belvárosi épületek többsége leromlott állapotú. A korabeli házakból sokat elbontottak már, helyükön a 70-es évektől folyamatosan a modernitás aktuális ismérveivel épültek jellegtelen lakóházak és üzletek. A belváros számos üzlete üresen áll. A még meglévő épített örökség megmentése és hasznosítása kiemelt feladat a mindenkori városvezetés számára.

Szolnok rendszerváltozás utáni arculatának megváltoztatásához az elmúlt évtizedek pozitív városkép-formáló intézkedései járultak hozzá. Ugyanakkor a táj- és városképidőgen toronyházak megbélyegzik a várost, a jelenség nagy kihívás elé állítja a tervezőket is. Az esztétikailag és funkcionálisan is átgondolt városkép kialakítása folyamatos kihívás, ami az élhető, rendezett városi környezet megteremtésével a lakosokban erősödő kötődést generál, de a város külső megítélése is pozitívvá vált az elmúlt évek során. A szolnokiak büszkéek a településre, az új közösségi terek, közöttük a Tiszai Hajósok tere, a Tiszavirág gyaloghíd, az új látványosságok és turisztikai célpontok mind-mind a tudatos városvezetés munkáját dicsérik. A gazdag kulturális programkínálat is a helyi kötődések megerősítését szolgálja.¹⁰ Szolnok 2012-ben elnyerte a CSR Hungary által a Legélhetőbb Magyarországi Város díjat.¹¹

A szervezet fenntartható fejlődésük alapján hasonlította össze idén első alkalommal a több mint 10 ezer lakosú magyar településeket, Budapest kivételével összesen 143-at.

A legélhetőbb városok listája két nagy kategóriában – a környezeti és a társadalmi fenntarthatóság szempontjából – kapott pontok alapján állt össze. A felmérés során a Központi Statisztikai Hivatal adatait, a településeken folyamatban lévő, illetve tervbe vett fejlesztéseket, valamint a személyes látogatások tapasztalatait vetették össze.¹²

Szolnok térségi szerepe is meghatározó, a környező városokkal és kistelepülésekkel való együttműködés a városvezetés számára stratégiai kérdés. A „hídváros” kulturális funkciói a

¹⁰ Rusvai Károly önkormányzati képviselővel készített interjú alapján

¹¹ MTI: Szolnok nyerte el a legélhetőbb város címet. On: TÉRPORT, 2013.02.26.
<http://www.terport.hu/hirek/szolnok-nyerte-el-a-legelhetőbb-varos-cimet> (Letöltés: 2020.06.18.)

¹² Index/MTI: Szolnok lett a legélhetőbb város. On: Index, 2012.05.29.
<https://index.hu/gazdasag/magyar/2012/05/29/szolnok-lett-a-legelhetőbb-varos/> (Letöltés 2020.06.18.)

város szervezetein keresztül kiterjednek a megye minden településére, továbbá a speciális földrajzi elhelyezkedés okán Bács-Kiskun- és Pest megye közeli településeire is.

3.5. Szolnok társadalmi jellemzői

Jelen fejezetben Szolnok főbb társadalmi jellemzői kerülnek bemutatásra. Összehasonlításként néhány adat esetében Nyíregyháza, Békéscsaba, Szombathely és Veszprém településeinek adatait, tendenciáit¹³ is bemutatjuk.

Szolnok lakónépessége a 2020. január 1-jei népességnyelvántartási adatok szerint 70 554 fő volt.¹⁴

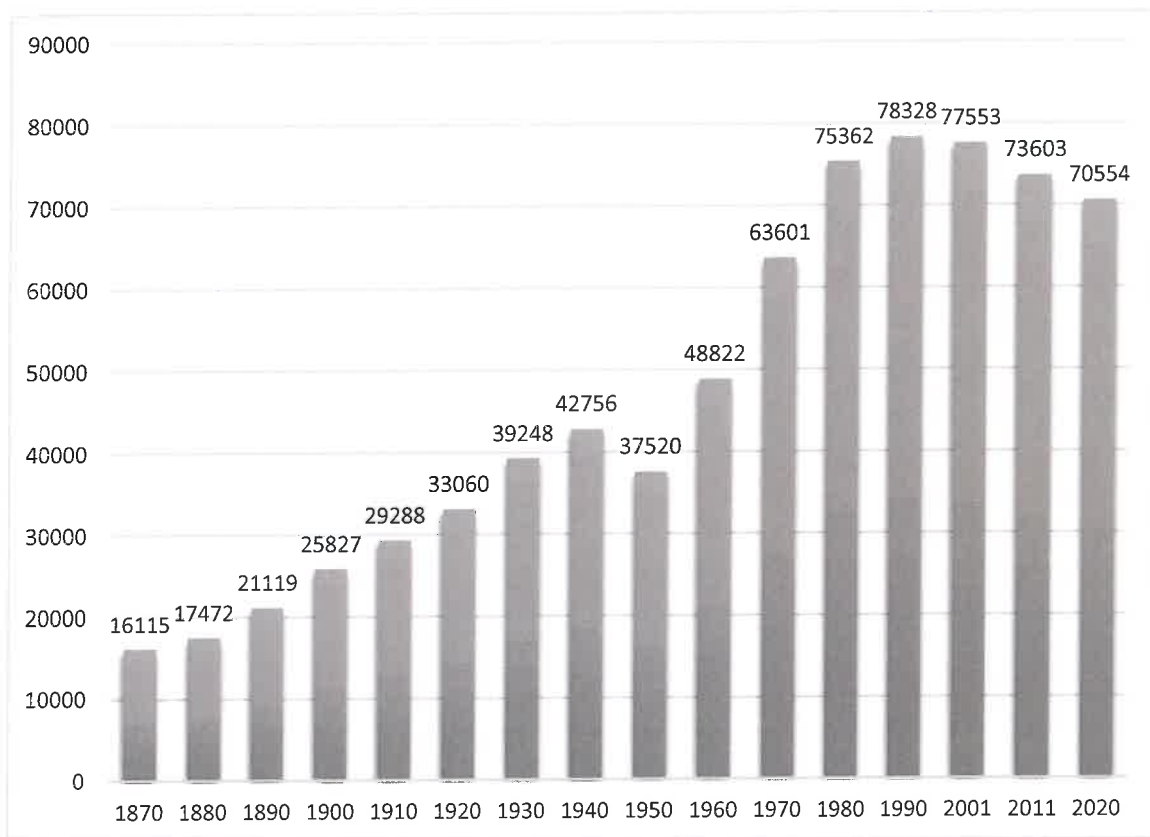

1. ábra:

Szolnok lakónépességének alakulása a népszámlálási adatok alapján¹⁵ az elmúlt 150 évre vetítve (fő)

Forrás: KSH

¹³ A kiválasztás szempontjai: az összehasonlító adatok a MJV státuszú települések közötti hasonlóság (lakosság, infrastruktúra, intézményrendszer) alapján

¹⁴ Forrás: KSH – Szolnok, Népeség, lakásállomány, terület. 2020.01.01.

http://www.ksh.hu/apps/hntr.telepules?p_lang=HU&p_id=27854 (Letöltés: 2021.01.04.)

¹⁵ A 2020. évi KSH népességnyelvántartási adattal kiegészítve.

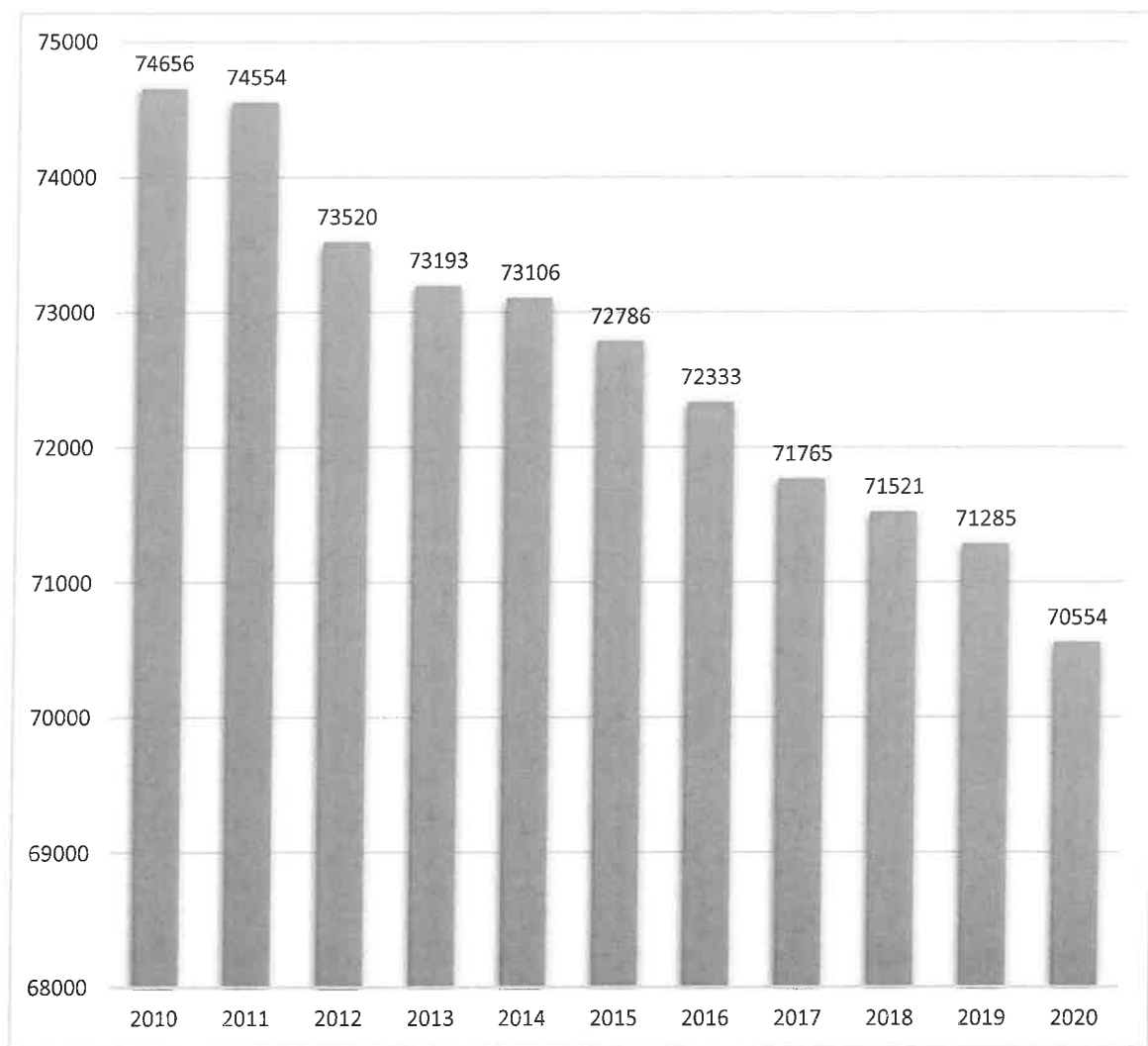

2. ábra:
Szolnok lakónépességének alakulása a népszámlálási adatok alapján az elmúlt 10 évre vetítve (fő)
Forrás: KSH

Az állandó népességből a 18–59 éves lakosság száma csökkenő tendenciát mutat. 2008-ban 45 678 fő, 2013-ban 43 282 fő, 2018-ban 39 570 fő volt.

Az öregedési index folyamatos emelkedést mutat, 2018-as adatok szerint a 14 éves és ennél fiatalabb népességre jutó idősek (65 évesek és annál idősebbek) aránya 216,2.¹⁶ Ez az arány Nyíregyházán 171,08, Békéscsabán 236,41, Szombathelyen 212,72, Veszprémben 201,44. Így tehát megállapítható, hogy az öregedés tekintetében, a vizsgált városok közül Szolnok a középmezőnyben helyezkedik el.

¹⁶ TeIR 2020.

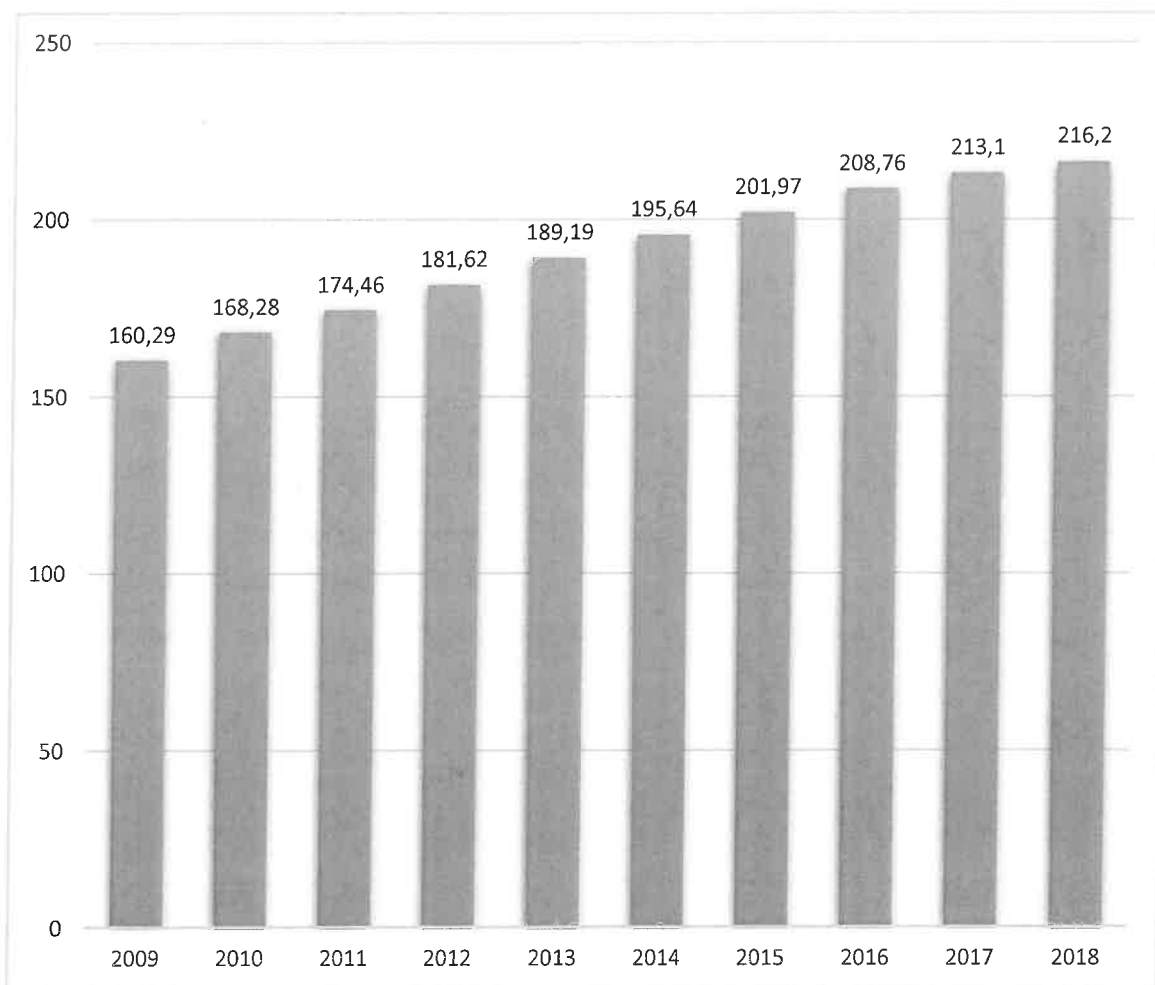

3. ábra:
 Öregedési mutató Szolnokon 2009–2018
 Állandó népességből a 100 0–14 évesre jutó 60–x évesek száma
 Forrás: Lechner Nonprofit Kft. TeIR 2020

A munkaképes korú lakosság aránya lakónépességhez mérten 2018-ban 55 százalék volt, ami 2015-től az éves adatok tekintetében minimális csökkenést jelent.

Szolnokon az egy lakosra jutó nettó jövedelem mértéke 2011 óta növekvő tendenciát mutat, 5 év alatt 1,4-szeresére növekedett az SZJA alapot képező nettó jövedelem; míg 2012-ben évi 796 255 forint volt, addig ez az összeg 2017-re 1 192 445 forintra ugrott, majd 2018-ra tovább növekedett 1 205 373 forintra. Ez a növekedés ugyanazt a tendenciát mutatja, mint ami megyei, járási és régió szinten is jelentkezik.

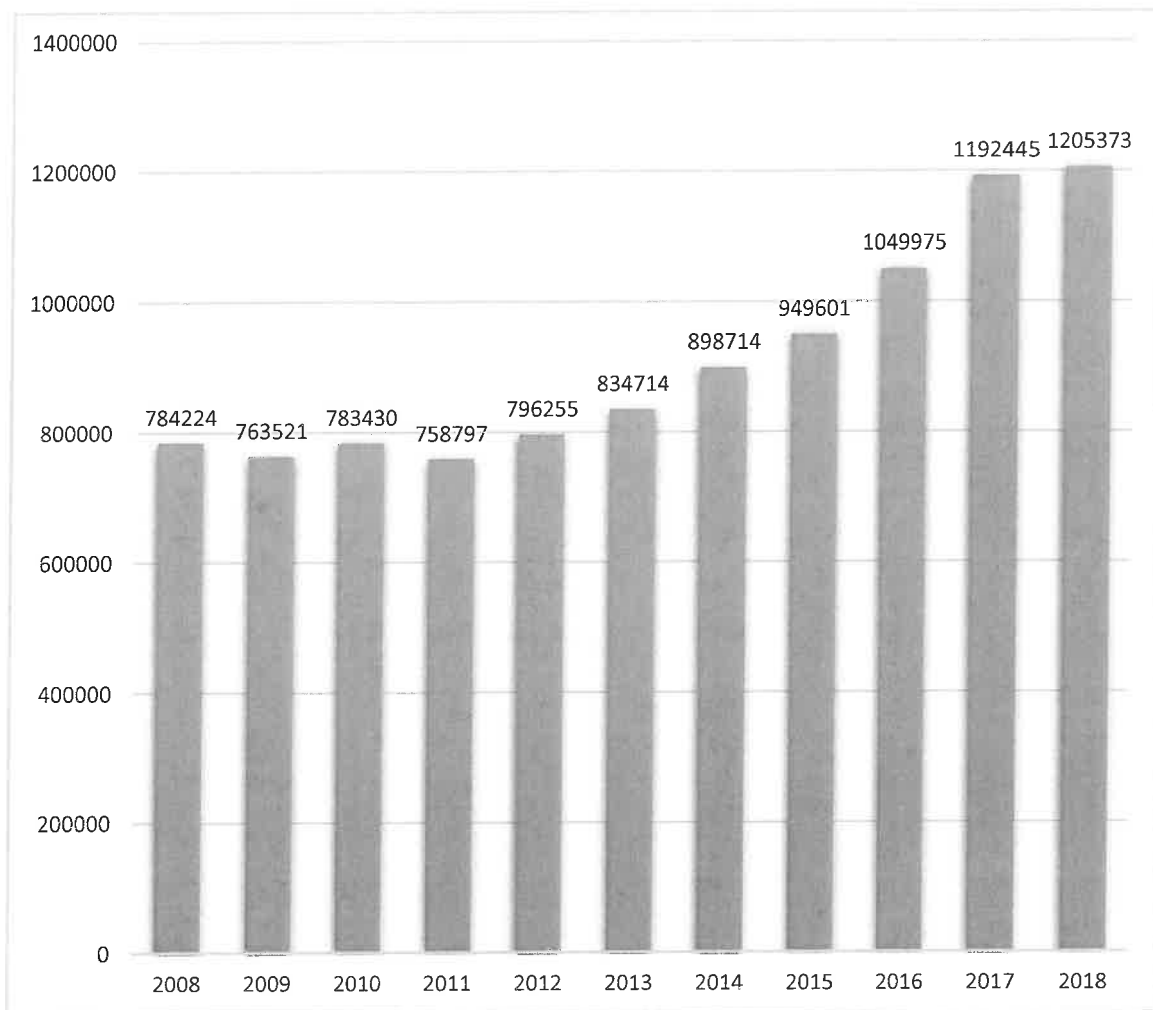

4. ábra:
 Egy lakosra jutó összes nettó évi jövedelem (forint)
 SZJA alapot képező nettó jövedelem egy állandó lakosra vetített összege
 Forrás: Lechner Nonprofit Kft. TeIR 2020

A nyilvántartott álláskereső aránya 2018-ban 4,8 százalék volt, ami a 2015. évi 6,6 százalékhoz képest jelentős csökkenést mutat. A legmagasabb számot 2012-ben 3 995 fővel mérték, amely az elmúlt 6 évben folyamatosan csökkent, 2018-ra 2 000 fő alá redukálódott. 2020 első félévében (havi átlagban) 2 520 fő álláskeresőt tartottak nyilván, számuk januártól (2 000 fő) júniusig (3 119 fő) hónapról hónapra emelkedett, a leglátványosabb ugrás március és június között volt, 4 hónap alatt 891 fővel nőtt számuk, amely többek között a COVID-19 vírus okozta világjárvány negatív gazdasági hatásairól ad tanúbizonyságot.

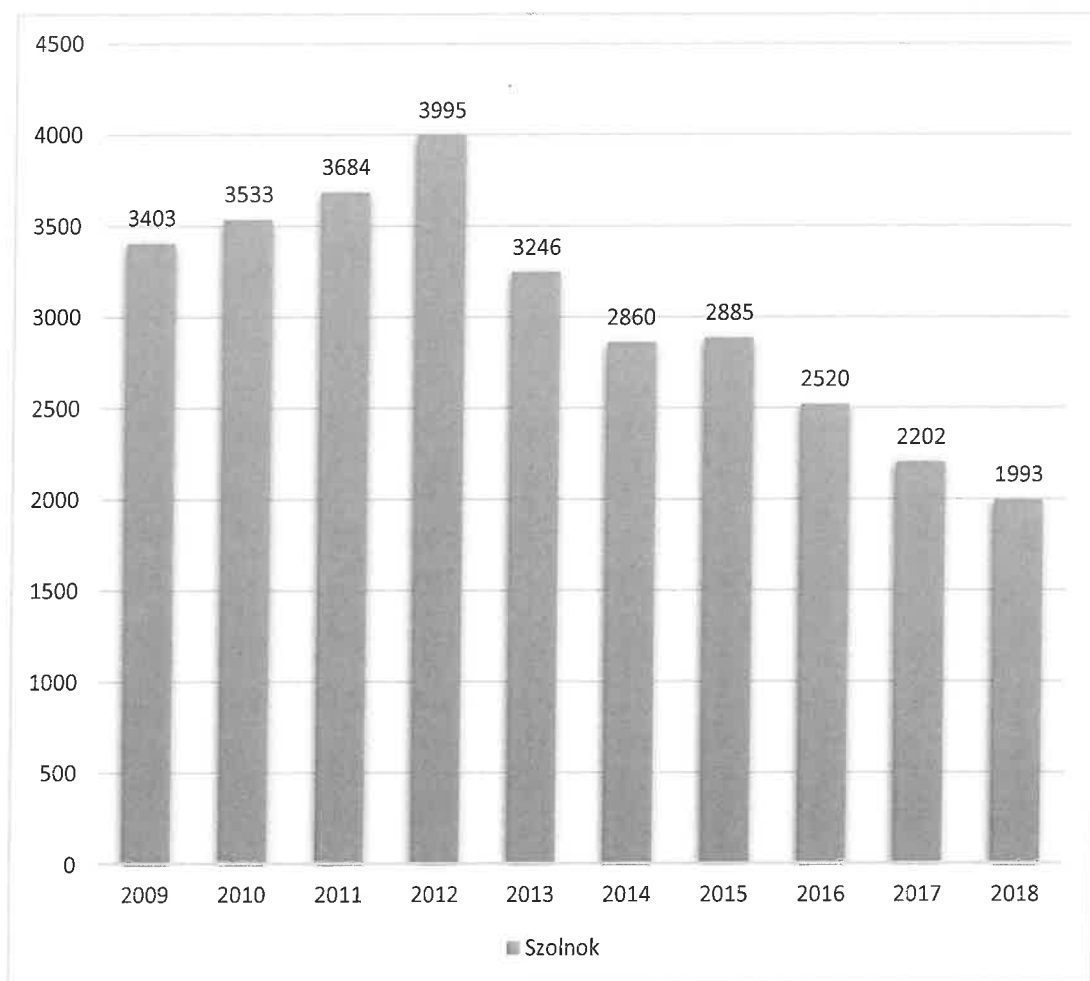

5. ábra:
Regisztrált álláskeresők száma összesen (fő)
Forrás: Lechner Nonprofit Kft. TeIR 2020

A 25 év alatti fiatalok elhelyezkedési mutatói is javultak. Köreikben a regisztrált munkanélküliek aránya (az összes aktív álláskereső százalékában) 2013-ban érte el a csúcspontját, a maga 18,32 százalékával. Ez az arány azóta évről évre csökkent (a 2017-es évet kivéve), 2018-ban 15,36 százalékra, majd 2019 végére 14,84 százalékra süllyedt, ami a regionális szinthez képest alacsonyabb. Bár a szolnoki fiatalok elhelyezkedési mutatói 2014 óta évről évre javulnak, ha a fent említett településekkel összevetjük, akkor az tapasztalható, hogy Nyíregyházán kívül a kontroll-településeken jobbak a fiatalok esélyei.

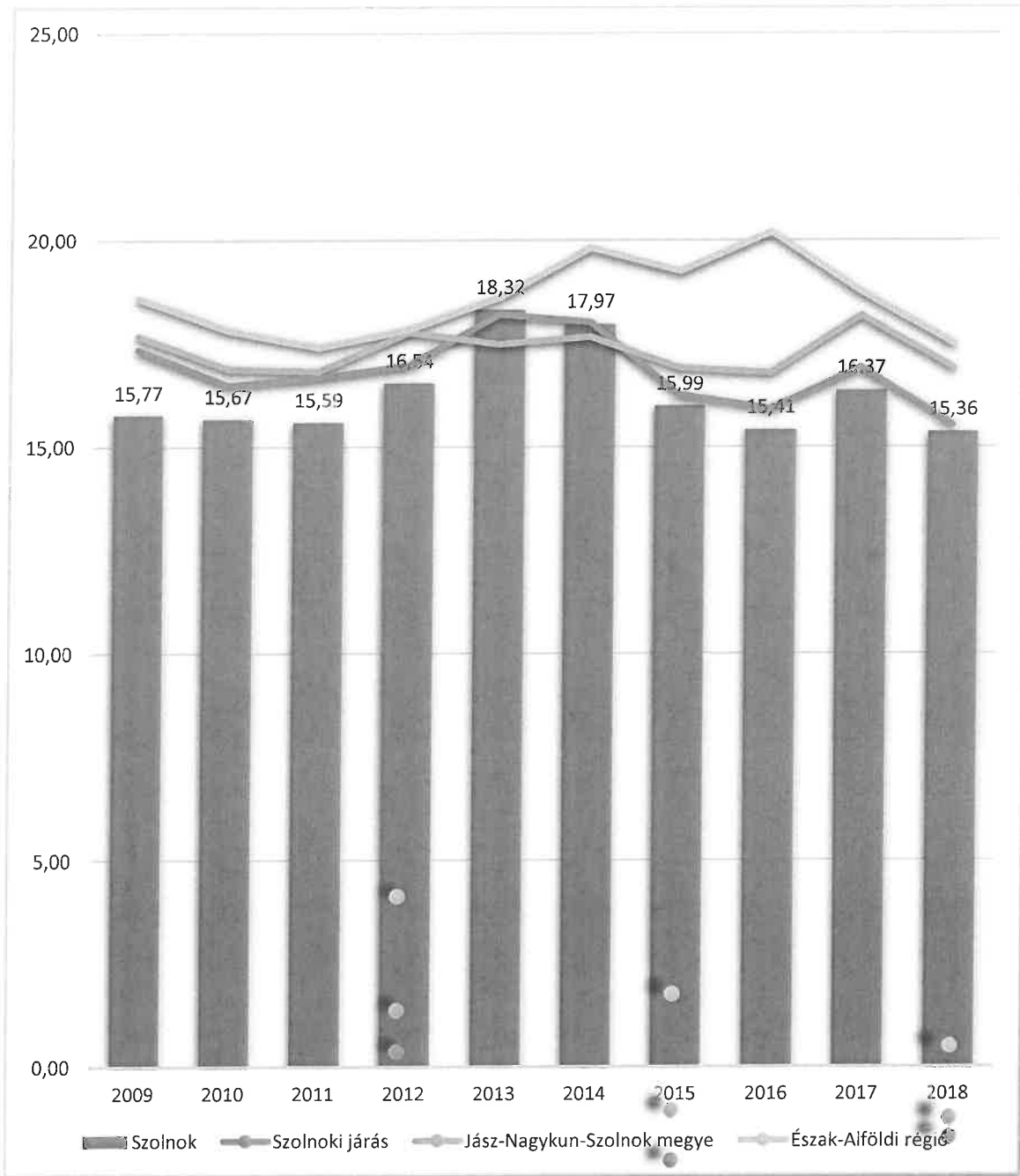

6. ábra:
 A 25 év alatti regisztrált álláskereső aránya Szolnokon 2008–2018 (százalék)
 Forrás: Lechner Nonprofit Kft. TeIR 2020

3.6. A város gazdasági helyzete

Szolnokon több mint 9 000 vállalkozás biztosítja a stabil gazdaságot, az iparüzési bevételek 7,5 Mrd Ft-ot tesznek ki. Az elmúlt néhány év meghatározó növekedést mutat. A város gazdasági ereje az elmúlt években sokat fejlődött: 2014-hez képest 2019-ben 42 százalékkal volt nagyobb Szolnok iparüzési adó-bevétele, a teljes helyiadó-bevétel pedig 1,7 milliárd forinttal nőtt. Az év első hónapjában végzett elemzések szerint összesen 7,4 milliárd forintra számítottak a helyi adókból 2020-ban.

2014-ben 50-50 százalék volt a működésre és fejlesztése fordított összegek aránya, amit a 2020. évre 38, illetve 62 százalékban kívántak realizálni a fejlesztés javára. Folyamatosak a beruházások, többek között a fürdőfejlesztések, a színház korszerűsítése, a Véső úton sportkomplexum épül, a fejlesztési forrásokból közintézmények, az óvodák, bölcsődék, orvosi rendelők újulnak meg. 2016-ban 2,7 Mrd forintos uniós és hazai támogatásból épült meg a RepTár Szolnoki Interaktív Repülőmúzeum. A legújabb kulturális fejlesztések közül kiemelkedik a Szolnoki Művésztelep megújítása, a Szigligeti Színház rekonstrukciója, valamint a város középkori múltjának feltárását és bemutatását célzó Várkapu Látogatóközpont építése.¹⁷

A városi költségvetés főösszege 2020-ban 37,4 milliárd forint, amelyből 14,1 milliárd forint működési feladatokat, 23,3 milliárd forint fejlesztési feladatokat tartalmaz.¹⁸ A koronavírus-járvány okozta gazdasági nehézségek miatt az év eleji adatokhoz viszonyítva jelentős csökkenésre számíthatunk a jövőben.

A 2020. márciusban kialakult pandémiás helyzet gazdasági hatásairól a munkanélküliség vonatkozásában állnak rendelkezésünkre adatok.

¹⁷ A kiemelkedő kulturális és turisztikai beruházásokat a 3.12.1. *Kulturális és turisztikai revitalizációs fejlesztések* c. fejezet részletezi

¹⁸ MTI: Szolnoki polgármester: A stabilitás és a fejlődés költségvetése lesz az idei. On: Magyar Nemzet, 2020.02.13.

<https://magyarnemzet.hu/gazdasag/szolnoki-polgarmester-a-stabilitas-es-a-fejlodes-koltsegvetese-lesz-az-idei-7775678/> (Letöltés: 2020.03.01.)

Szolnok Megyei Jogú Város Önkormányzata Közgyűlésének 5/2020 (II.27.) önkormányzati rendelete Szolnok Megyei Jogú Város Önkormányzatának 2020. évi költségvetéséről

Nincs ábrajegyzék-bejegyzés.

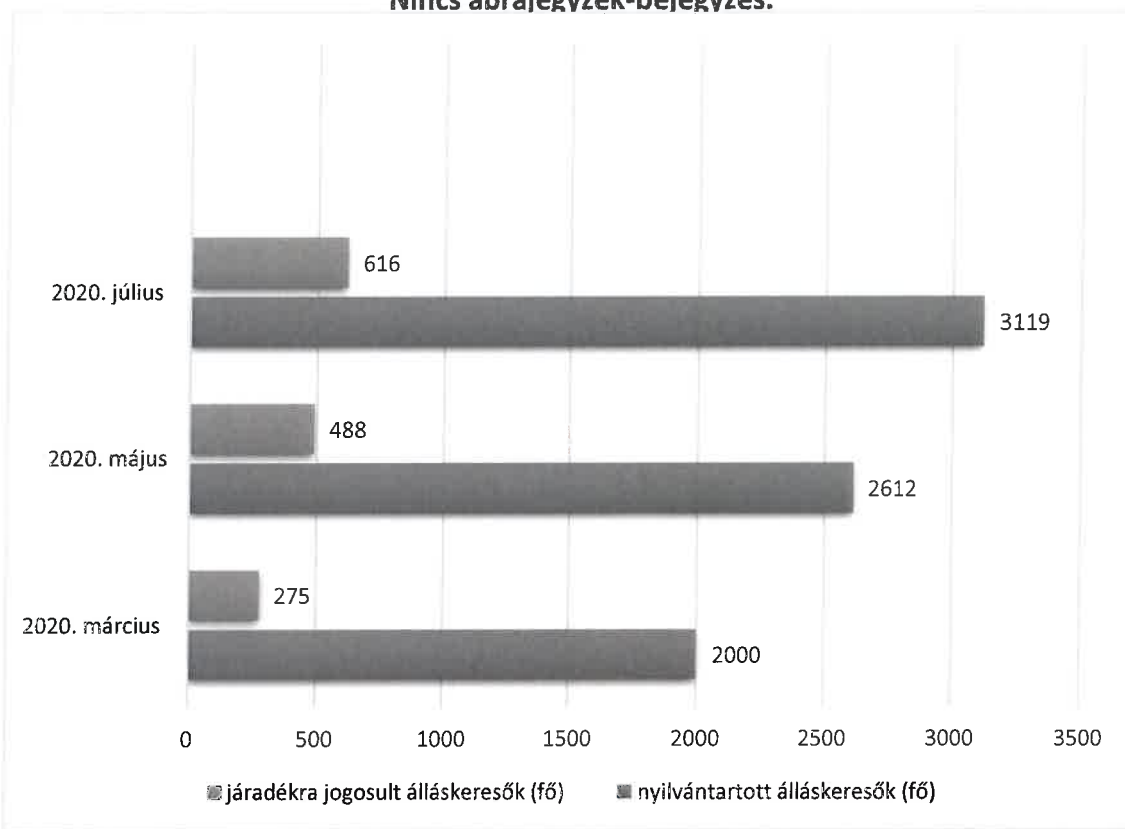

7. ábra:
Nyilvántartott állás keresők adatai Szolnokon 2020. március–július
Forrás: TeIR, ITM adatok 2020. július

A nyilvántartott állás keresők száma egy negyedév alatt több mint egyharmadával nőtt, a járadékra jogosultak száma 124 százalékkal emelkedett.

A helyi gazdaság és a foglalkoztatás fejlesztésében érdekelt szervezetek partnerségi alapú együttműködésének támogatása a térség munkaerő-piaci helyzetének javítása érdekében a Szolnoki Foglalkoztatási Paktum¹⁹ célrendszerében jelenik meg. A 865 fő hátrányos helyzetű munkavállaló képzési és elhelyezkedési programját mintegy 1 226 millió Ft támogatással valósítják meg. A partnerséget segítő a városban Paktum Iroda működik.

A szolnoki gazdálkodói szektor 51,1 százaléka társas vállalkozás a 2018-as adatok szerint, ami a Szolnoki járás vállalkozásainak $\frac{3}{4}$ -ét jelenti. Az összes megyei vállalkozás $\frac{1}{3}$ -a szolnoki székhellyel működik, a megyei társasági adó befizetések 20 százaléka érkezik innen. Nettó árbevételük 489,3 milliárd Ft volt 2018-ban. 19 783 fő áll szolnoki cégek

¹⁹ Szolnoki foglalkoztatási paktum. On: Szolnok város honlapja
<https://info.szolnok.hu/szolnoki-foglalkoztatasi-paktum-m929> (Letöltés: 2020.02.18.)

alkalmazásában, a megyében közel minden harmadik dolgozónak szolnoki székhelyű cég volt a munkáltatója.²⁰

2018-ban 35 költségvetési szervet és 1 202 regisztrált nonprofit és egyéb nem nyereségérdekelte szervezetet tartottak nyilván a városban.²¹

A regisztrált egyéni vállalkozások száma az elmúlt évtizedben évről évre növekedő tendenciát mutat; míg 2009-ben 1 000 lakosra nézve 98,45 egyéni vállalkozást regisztráltak, addig 2018-ra ez a szám elérte a 120,97-et. A tárgyévben 580 vállalkozás szűnt meg.²²

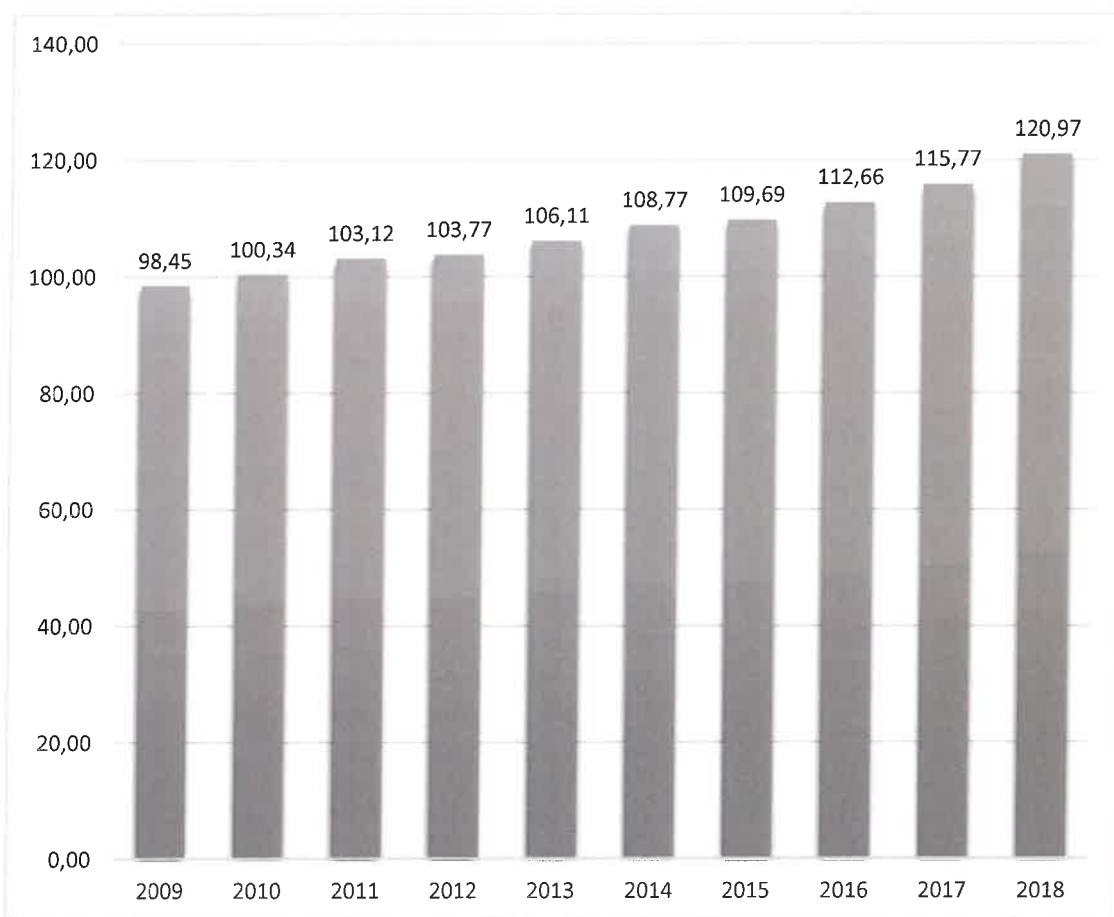

8. ábra:
Regisztrált egyéni vállalkozások száma 1000 lakosra (db)
Forrás: TeIR idősoros elemző

²⁰ NAV Hajdú-Bihar Megyei Adó- és Vámigazgatósága (szerk.): TOP 50 2019. Jász-Nagykun-Szolnok megye 50 legjelentősebb cége. Jász-Nagykun-Szolnok Megyei Kereskedelmi és Iparkamara, Szolnok, 2019.
http://www.iparkamaraszolnok.hu/wp-content/uploads/2019/12/TOP50_2019_HU_WEB.pdf (Letöltés: 2020.02.16.)

²¹ TeIR (2020.02.22.)

²² TeIR (2020.02.22.)

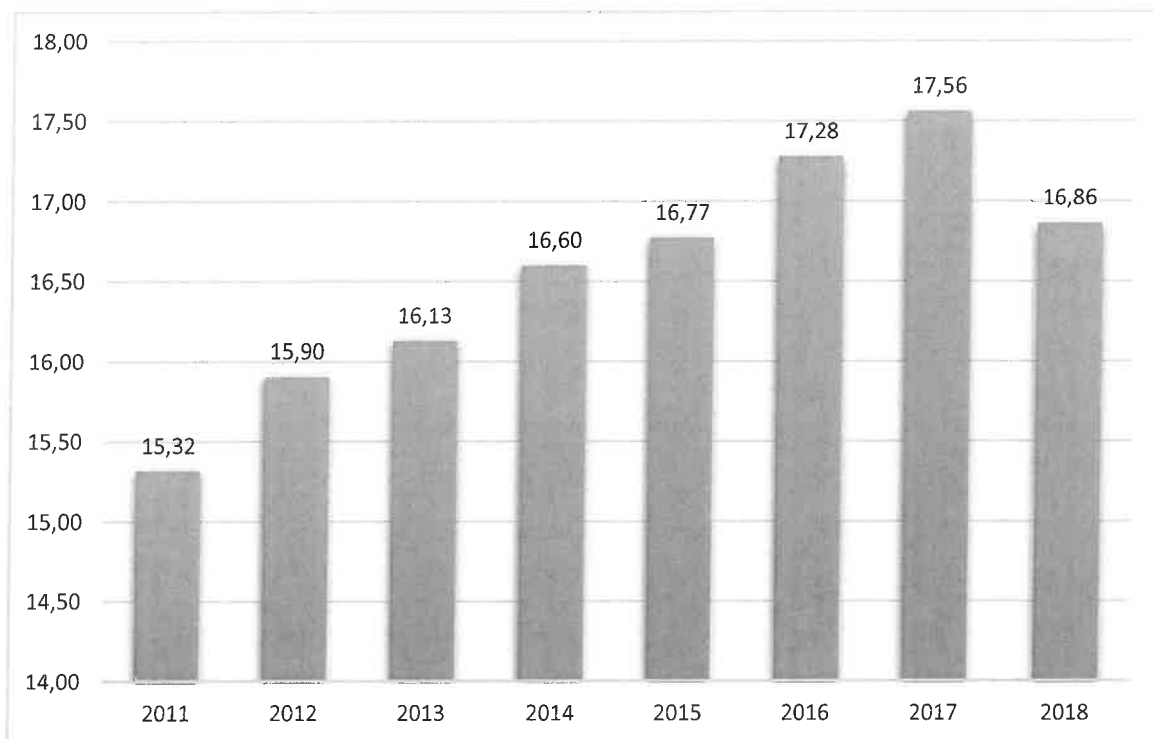

9. ábra:
Regisztrált nonprofit szervezetek száma 1000 lakosra (db)
Forrás: TeIR idősoros elemző

A városfejlesztési stratégiákban – mind az HVS, mind az IVS keretrendszerében – a gazdaságfejlesztés kiemelt prioritású. Szólnok meghatározó gazdasági klaszterei, a kereskedelem és gépípar (1 894 regisztrált vállalkozás), valamint a mezőgazdaság, erdőgazdálkodás, halászat (1 446 db az e nemzetgazdasági ágazatban regisztrált vállalkozás) mellett erősödik az élelmiszer-előállítás, feldolgozóipar (802 db) és az építőipar (855 db). A logisztikai cégek letelepedése, az ipari parkok fejlesztése az elmúlt évtized legjelentősebb fejlesztései közé tartoznak, a szállítás, raktározás tevékenységi körben 222 vállalkozás és 103 társas vállalkozás tevékenykedik (325 db). A szakmai-tudományos, műszaki tevékenységet végző vállalkozások száma 2 303 db volt.

A városban a mezőgazdaság, erdőgazdálkodás, halászat nemzetgazdasági ágazatban 1 446 regisztrált vállalkozást és 830 őstermelőt tartottak nyilván 2018-ban.²³

Több szolnoki projekt jelöl ki kapcsolódási pontot a kulturális alapú gazdaságfejlesztéssel, így a helyi értéktárral, a hagyományokon alapuló tudás megőrzésének és átadásának feladataival. Az elmúlt évek gazdaságfejlesztési programjában kapott helyet a TOP-6.1.3-15-

²³ TeIR – KSH (2020.02.22.)

SL1-2016-00001 számú, Színt adunk a helyi termékekhez! – Helyi termelői szín kialakítása című helyi gazdaságfejlesztési projekt.

A projekt keretein belül Szolnok Megyei Jogú Város Önkormányzata épületkorszerűsítés keretében lehetővé tette egy csomagoló, válogató, üzem és raktár, valamint annak technológia kialakítását. A projekt eredményeként a város polgárai, civil szervezetei és vállalkozói figyelmét ráirányítja a térség értékeire. A helyi termékek előállításának növeli a térség foglalkoztatottságát és javítja a jövedelemszerzési lehetőségeket a nem vidékies térségben is. A projekt célja az infrastruktúra beruházással és eszközbeszerzéssel a kisléptékű mezőgazdasági termék-előállításához kapcsolódó szolgáltatások színvonalának javítása, lakosság közeli szükséglet alapú ellátások számának növelése.²⁴

A helyi termékek népszerűsítését vállalta fel az Aba-Novák Agóra Kulturális Központ a rendszeresen meghirdetésre kerülő Helyi termékvásárokkal, amelyeken a térség termelői is fontos szerepet kapnak.

Kreatív ipar, kultúra alapú gazdaságfejlesztés

A kulturális dimenzióra fókuszáltnak kerültek áttekintésre a város gazdasági szereplőinek nemzetgazdasági ágazati besorolásai. Az információ, kommunikáció nemzetgazdasági ágban 467 (332 vállalkozás és 135 társas vállalkozás), a szakmai, tudományos, műszaki tevékenység ágazatban 2 303 (1689 vállalkozás és 614 társas vállalkozás) szervezet szerepel. Az oktatási területen összesen 820 (732 vállalkozás 88 társas vállalkozás), művészet, szórakozás területén 466 (410 vállalkozás mellett 56 társas vállalkozás) szervezetet tartottak nyilván. A KSH 2018. évi nyilvántartásában Szolnokon 390 szálláshely szolgáltató szerepel.

A gazdaságfejlesztés a turisztika és művészet területén is jó alapokra építhető Szolnokon, ugyanakkor a több napos városban tartózkodás az alacsony számú szálláslehetőség miatt jelenleg korlátozott. A turizmus másodlagos, szolgáltatói piaca a város és térsége tekintetében jelentős fejlesztéseket igényel. Konferenciahelyszín a kulturális intézmények és kisebb hotelek rendezvényterein kívül nincs a városban. Jelentős természeti erőforrás lehet a termálvíz, amelynek kiaknázása szintén a jövőre irányuló tervezési feladatok egyike.

A társadalmi-gazdasági környezet gyorsuló ütemű változásai mellett egyre jelentősebb szerephez juthat a kreatív ipar, amely a humán tőke és az innováció egységeként jelent kitörési pontot. A K+F+I a tudás alapú társadalom-fejlődéshez nem tudja mellőzni a kreatív emberi

²⁴ Színt adunk a helyi termékekhez! – Helyi termelői szín kialakítása. On: Szolnoki Városfejlesztő Nonprofit Zrt. honlapja, 2018. január 5.

<http://szvf.hu/2018/01/05/szint-adunk-a-helyi-termekekhez-helyi-termeloi-szin-kialakitasa/> (Letöltés: 2020.01.03.)

készséget, képességet. A kreativitás önmagában kínál válaszokat a kor kihívásaira, nemcsak túlélési, hanem megújulási stratégiákat is. Feltételrendszere egyrészt az oktatási, másrészt a technológiai környezetben bontakozik ki, de éppoly fontos a befogadó, nyitott szemléletű társadalmi légkör megléte. Ennek megteremtése hosszú távú vállalkozás, a szektorok partneri együttműködése mellett koncepciózus fejlesztési szemléletet kell, hogy tükrözzön. A kreatív ipar választ kínál a globalizációs kérdésekre, és lehetőséget teremt helyi erőforrás-bevonásra és az identitás erősítésére, ezzel a népességmegtartó erő növelhető.²⁵ E témakörhöz sorolható minden olyan szellemi képesség, amely az emberi kultúrát meghatározza.

A művészeti iskolák alapképzései jellemzően klasszikus zenei és néptánc szakokat ölelnek fel, de megtalálhatóak dráma-, alkotó- és mozgásművészeti irányok is. A kreativitás fejlesztésére vágyó fiatalokat középfokon a Magiszter iskola és a Széchenyi István Gimnázium várja. Felsőfokú képzettség ezen ágazatokban a városban nem szerezhető.

3.7. Honvédség

Szolnokon a Magyar Honvédség jelenléte mintegy 80 éves múltra tekint vissza. Magyarország legnagyobb alakulata található Szolnokon, a nagy létszámú honvédségi állománynak köszönhetően a város mindennapjainak részévé vált a katonaság. 1940-től állomásoznak rendszeresen katonai repülők Szandaszőlősen. A MH 86. A Szolnok Helikopter Bázis 2007-ben alakult, elődjének a 2004-ben a megszűnő MH 87. Bakony Harci Helikopter Ezred és az MH 89. Szolnok Vegyes Szállítórepülő Ezred személyi és technikai bázisán létrejött MH 86. Szolnok Helikopter Ezred tekinthető.

A Magyar Honvédség évtizedes jelenléte a város életében a kulturális szférában is megmutatkozik. A szolnoki székhellyel működő Magyar Királyi Honvédség 16. vegyes dandár gyalogos alakulatából jött létre a Légierő Zenekar, amelynek története összeforrt a szolnoki bázisú repülőtisztai képzéssel. 1949–1956 között a Kilián György Repülő Tiszti Iskola keretében működött a Szolnoki Helyőrségi Zenekar, amely 1969-ben alakult újjá, majd számos szervezeti átalakulást követően 2007 márciusától a MH 86. Szolnok Helikopter Bázis állományában működik Légierő Zenekar Szolnok néven.²⁶ A zenekarhoz kapcsolódik a 2020-ban 25.

²⁵ A kreatív ipar témakörében jó példa a nemzetközi ismertségnek örvendő Jelmez Art Kft., amely a szolnoki színházból – annak tőszomszédságában – kelt életre, ma már Európa szerte és Amerikában is neves művészek számára tervez és készít látványos ruhadarabokat. Több mint 50 főt foglalkoztat, és további számos bedolgozója van országszerte. A ruhaipari alapképzés is biztosított a városban, ami fejleszthető lehet akár tervezői specializációval is.

²⁶ MH Szolnok Légierőzenekar. On: Fricsay Richárd Katonazenei Hagyományőrző Egyesület honlapja http://www.fricsay.hu/?page_id=565 (Letöltés: 2020.05.04.)

jubileumát ünneplő, 1996 óta évről évre megrendezett Szolnoki Regionális Katonazenekari Fesztivál.

A honvédségi hagyományok megjelennek a város kulturális kínálatában, rendezvényeiben és kiemelt turisztikai jelentőségű fejlesztéseiben is. A honvédség a hivatalos városi eseményeken mindig komoly szerepet vállal. A RepTár Szolnoki Interaktív Repülőmúzeum és az MH helyi alakulatainak szakmai együttműködése példaértékű, ami a helyi identitásépítés és -erősítés egyik jelentős eszköze a városban.

3.8. Nemzetiségek

A kulturális sokszínűség egyik fontos eleme a különböző nemzetiségek jelenléte és szerepvállalása a város mindennapjaiban és ünnepein is. Szolnokon három, Lengyel, Roma és Ukrán Nemzetiségi Önkormányzat alakult 2019 őszén. Az ezt megelőző választási ciklusban csak Lengyel Nemzetiségi Önkormányzat működött a településen.²⁷ A KSH 2011. évi adatai alapján még Lengyel Nemzetiségi Önkormányzat nem volt, a Roma Nemzetiségi Önkormányzat 1 591 fő-, az Ukrán Nemzetiségi Önkormányzat 77 fő képviselőt látta el.

Komplex, Magyarország szegény és hátrányos helyzetű területeit felmérő kutatás legutóbb a 2011-es népszámlálás során készült. A felvett adatokból a Lechner Tudásközpont elkészítette az Országos Szegregátum Adatbázist, amelynek alapján Szolnokon összesen hat szegregátum található.²⁸ A város szegregátumaiban a felmérés szerint (2011-ben) 806-an éltek, összesen 230 ingatlanban (amelyek között magas, 63 százalékos az alacsony komfortfokozatú lakások aránya).

Egy ilyen, szegregációval sújtott városrészben tevékenykedik a Roma Esély Kulturális, Oktatási és Szociális Egyesület. A szervezet központi szerepet vállalt a város komplex telep-programjában. A Tücsök úti Közösségi Ház működtetését 2019-ben vették át, Szolnok egyik legmarginalizáltabb városrészében.

Csillag-cserhaj Szolgáltató Pont, Közösségi Épület a Törteli és Motor utca közötti beépítetlen telkek közül a középső ingatlanon egy 6 konténerből álló konténer-együttes. A Szolgáltató Pont célja a „Tanulás és közösségfejlesztés – komplex humán szolgáltatás

²⁷ KSH 2018

²⁸ A szegregátumokban koncentrálnak a településen élő leghátrányosabb helyzetű társadalmi rétegek. A területi lehatárolás a szegregációs mutató alapján történik [legfeljebb általános iskolai végzettséggel rendelkezők és munkajövedelemmel nem rendelkezők aránya az aktív korúakon belül, amely alapján szegregátumnak számít az aktív korúakon (15–19 év) belül]. Azok a településrészek, ahol a mutató megfelelési aránya nagyobb vagy egyenlő, mint 35%, szegregátumnak minősülnek.

hozzáférés biztosítása Szolnokon” program megvalósításához szükséges humán szolgáltatásokhoz való hozzáférés javítása.

A súlyos szociális és társadalmi problémákkal küzdő területen a közösségi munka az integrációs folyamatok zálogát jelenti. Az egyesület tanodát működtet, adománygyűjtő programokat hirdet a város különböző intézményeivel együttműködésben, és különös figyelmet fordít a lakókörnyezet tisztántartására. A közösségi házban gyermek és ifjúsági programok, családi napok és roma kulturális események is helyet kapnak. A város a roma integrációs programokat önálló költségvetési fejezet alatt támogatja.

3.9. Egyházak

Az egyházak a helyi közösségek építésében évszázadok óta meghatározó szerepet töltenek be. Jelentős kohéziós erő a norma- és értékrend közvetítés, ami az egyén identitásának fontos eleme. A település mindennapjaiban a társadalomformáló vallási közösségek a meghatározóak, a történelmi egyházak generációkról generációkra örökített kulturális értékrendet hordoznak közösségeikben. Mellettük új vallási mozgalmak is képviseltetik magukat Szolnokon. A város lakosságának több mint egynegyede római katolikus vallású. Mellettük a református, a görögkatolikus, az evangélikus, a methodista, a Pünkösdi Egyház és az Adventista közösség meghatározó.

A szolnokiak egyházi felekezetek szerinti megoszlása a 2011. évi adatok²⁹ alapján: római katolikus 18 532 fő, evangélikus 362 fő, református 4 648 fő, görögkatolikus 477 fő. Az ortodox kereszténység az egyes nemzeti kisebbségek (oroszok, románok, szerbek, bolgárok, görögök) felekezetében 57 fővel van jelen a városban. Az izraelita vallási közösséghez tartozók száma 34 fő.

Szolnok lakóinak vallási összetétele a lakónépesség százalékos arányában a 2011. évi népszámlálási adatok alapján:³⁰

- Római katolikusok (25,4%)
- Reformátusok (6,4%)
- Görögkatolikusok (0,7%)
- Evangélikusok (0,5%)
- Egyéb (1,3%)
- Vallási közösséghez nem tartozik (34,1%)

²⁹ KSH 2011

³⁰ KSH 2011

- Nem válaszolt (31,6%)

Az egyházi szervezetek részt vesznek a város kulturális és közösségi életének formálásában és fejlesztésében. Épületeik a város közösségi tereiként fontos szerepet töltenek be a mindennapokban is. A katolikus templomok, plébániák és környezetük rekonstrukciója, felújítása a Váci Egyházmegye finanszírozásában zajlik. Megújult a Magyarok Nagyasszonya templom (Vártemplom), a Szentháromság római katolikus templom (Belvárosi templom) és a Jézus Szíve templom. A jelentős állami és városi támogatásnak, valamint a lakossági felajánlásoknak köszönhetően a Tisza-parti sétányon álló református templom felújítása is befejeződött 2020-ban.

3.9.1. Szolnoki Ökumenikus Lelkészkör

Szolnokon az egyházak vezetői, sokszínűségük megőrzése mellett, a közös értékrend mentén összefogtak. A Szolnoki Ökumenikus Lelkészkör – mint a Szolnokon és környékén szolgáló lelkészek testvéri közössége – informális keretek között 1991-ben jött létre Hecker Róbert metodista és Kárpáti Sándor római katolikus lelképásztorok kezdeményezésére.

A 2016 októberében újjáalakult önszerveződő Lelkészkör a Szolnokon és környékén szolgáló lelkészek testvéri közösségét, valamint a hivatalos testületként működő, a szolnoki keresztény közösségek lelképásztorainak köréből álló Lelkészi Tanács működését fogja össze.

Feladataik:

- vallási, egyházi kérdésekben közös vélemény megformálása;
- városi rendezvényeken, televíziós szereplésekben egyházi megnyilvánulások;
- költségvetési keretből egyházi célra elkülönített összegek konszenzusos elosztása.

A lelkészkör leginkább egyeztető fórum, egyfajta „szakmai kamara”, ahol az egyházak közösen keresnek válaszokat egy-egy kérdésre, problémára, és ha mód van rá, együtt is reagálnak azokra, továbbá alkalmanként együtt indítanak el egy-egy közös gondolkodást. A lelkészkörnek a partnerei a helyi gyülekezetek, illetve az önkormányzattal vannak még kapcsolatban. A helyi együttműködések nem túl mélyek, de kölcsönösnek és folyamatosnak mondhatók.

3.9.2. A római katolikus egyház (szolnoki esperesi kerületének) szolnoki plébániái

Szolnok római katolikus lakosai három plébánia öt templomában gyakorolhatják vallásukat és élhetnek meg közösségi élményeket:

- Belvárosi plébánia
- Szandaszőlős plébánia

- Vár plébánia

A katolikus egyház társadalmi tanításának öt alappillére, amely a szolnoki egyházközség közösségei számára is alapot adnak:

- Az emberi méltóság.
- A szolidaritás, vagyis a szegények különleges szeretete.
- A szubszidiaritás elve.
- A közjó.
- Az igazságosság, amely az Egyház társadalmi tanításának egyik sarokpontja.

Az belvárosi egyházközség tartja fenn és működteti az alább bemutatásra kerülő Szent Imre Művelődési Házat, de a plébániákon is vannak különböző közösségek, amelyek fontos szerepet játszanak nemcsak a vallást gyakorlók köreiből, hanem a város lakosai között is. Ilyen például a Keresztény Értelmiségiek Szövetségének szolnoki csoportja, vagy a cserkészek, illetve a különböző énekkarok, kórusok is. Legalább ugyanennyire kiemelkedő a szerepe a katekumen csoportnak, amelybe kimondottan azokat várják, akik még nem tartoznak az egyházhoz, de közösséget keresnek, vagy csak ismerkedni szeretnének a keresztény világnézettel.

A Belvárosi Plébánia alapítványt hozott létre, amelynek az a célja, hogy a szellemiek mellett anyagi támogatással is hozzájáruljon az épített örökség megővését célzó állami célkitűzések, valamint az egyházmegyei célok megvalósításához; továbbá a megélvő, illetve a jövőben megfogalmazódó egyházmegyei és egyházközségi szándékok megvalósításához. A szervezet célja még az ifjúság erkölcsi nevelésének elősegítése, valamint az idősek és elesettek támogatása is.

Az egyházközségek templomaiban számos programot, rendezvényt szerveznek, amelyek nyitottak minden érdeklődő számára. Így kerülhetett sor már számos hangversenyre, pünkösdi majálisra, juniálisra és komoly irodalmi előadásokra is.

3.9.3. Szent Imre Művelődési Ház

A Szent Imre Művelődési Házat a Szolnok Belvárosi Római Katolikus Egyházközség működteti. A Belvárosi Római Katolikus Főplébánia fenntartásában álló épület egy 200 fős nagyteremmel, cserkészszobával és 5 oktatóteremmel rendelkezik, amelyet 2013-ban újítottak fel. Kiváló kapcsolatot ápolnak a város közoktatási intézményeivel is.

Az intézményalapítás célja:

A keresztény erkölcsi értékek közvetítése a kultúra, a művészet eszközeivel és ezek nyilvánosságának biztosítása. Közösségteremtés és -erősítés. A hitoktatás segítése.

*Otthonteremtés Szolnok város és környéke keresztény és nem hívő közösségei számára egyaránt.*³¹

Az intézmény egyházi közművelődési feladatokat vállal fel, jelentős a családokra és az ifjúságra irányuló tevékenysége is. A keresztény kultúra és értékrend megismertetése, népszerűsítése fontos helyet foglal el a szakmai munkában. Az egyházi ünnepekhez kapcsolódó közösségi események mellett hangsúlyt helyeznek a szabadidős programokra is, ahol minden korosztály számára hasznos időtöltést kínálnak. Vetélkedők, táborok, játszóházak, művészeti csoportok gazdagítják a művelődési ház mindennapjait. 2019-ig közművelődési feladatellátási szerződéssel városi feladatokat is végzett az intézmény.

3.9.4. Szolnoki Református Egyházközség

A szolnoki gyülekezet hasonlóképpen született, mint a reformáció korának legtöbb közössége. Egy-egy, a hitújítás eszméitől átítatott nagy egyéniség tereite útjára a közösséget, amelyen azután a maguk erejétől vezérelve tudtak tovább haladni. Szegedi Kis Istvánnak köszönhető, hogy a református gyülekezet megszületett. A tudós reformátor, énekszerző, későbbi püspök volt, akit kálmáncsehi szolgálata alatt a kaposvári török vajda katonái elfogtak, Pécsre, majd Szolnokra vittek, ahol szabadult.

A gyülekezet többször került nehéz helyzetbe, utoljára az elmúlt években. Az egyházközség temploma, amely az egész város jelentős kulturális értéke, felújításra szorult, ami jelentős anyagi terhet rótt az eklézsiára. A megoldás végül példás együttműködés keretében adódott, hiszen a hívek nagylelkű adakozása mellett az önkormányzat is jelentős forrásokkal járult hozzá a munkálatokhoz, amelyek így 2020-ban fejeződhetek be sikerrel.

Számos kulturális programjuk mellett klubokat, közösségeket támogatnak.

3.9.5. A szolnoki evangélikus gyülekezet közösségépítő tevékenysége

A Szolnoki Evangélikus Egyházközség³² a világ változásaira jól reagál, tud hozzá alkalmazkodni, amit „lelki akadálymentesítésnek” hívnak maguk között. Erősségük a stabilitás, mégis nyitottak a kívülről jövő atipikus kezdeményezésekre is, ennek köszönhetően a települési közösséggel való kapcsolatuk erősnek mondható. Generációk között jól tudnak közvetíteni, ennek köszönhetően kvázi katalizátorként is működnek. Rendkívül fontos

³¹ Bemutatókozás. On: Szolnok Belvárosi Római Katolikus Egyházközség honlapja <http://szolkat.hu/szent-imre-muevelodesi-haz/bemutakozas/> (Letöltés: 2020.08.17.)

³² Győri Péter Benjámin evangélikus esperessel, a Szolnoki Ökumenikus Lelkészkör vezetőjével készített interjú alapján

szolgáltatásuk a felnőttképzés, amely különböző életvezetési előadások, fejlesztések keretében valósul meg. A szervezet humán erőforrása ugyanakkor erősítendő a jövőben. Szoros együttműködést ápolnak a hivatalokkal, iskolákkal, önkormányzattal, civil szervezetekkel, más gyülekezetekkel is.

Az evangélikus gyülekezet fontos törekvése, hogy Adapter házuk közösségi szintériként is ismert legyen, ennek építése folyamatban van a helyi közösség-vezérelt program (CLLD) keretében. Az egyházközség eddig is törekedett arra, hogy a templom és a gyülekezet szerves része legyen a városi közösség építésének, fejlesztésének.

4 alapfeladatot fogalmaztak meg maguknak:

1. A kapcsolat Isten és emberek között;
2. az embereket egymással összekapcsolni (legyenek valódi találkozások, ezekhez lehetőséget, helyszínt biztosítani);
3. összekapcsolni az embereket a körülöttük lévő szükségekkel;
4. összekapcsolni az embereket a hétköznapi élettel.

Folyamatban van egy ifjúsági ház kialakítása is, ahol nem programokat szeretnének a fiataloknak szervezni, hanem egy közösségi teret kívánnak biztosítani számukra, mintegy második otthonként. A projekt kapcsán már megkeresték a szolnoki középiskolásokat is.³³

3.9.6. A Szolnoki Görögkatolikus Egyházközség

A városban nemcsak a legkisebb egyházközség, hanem egyben a legfiatalabb is. Dr. Keresztes Szilárd hajdúdorogi megyéspüspök alapította 1989. szeptember 1-jén. A Jász-Nagykun-Szolnok megyében élő bizánci rítusú katolikusok közösségének megszervezésével Jaczkó György lelkészt bízta meg.

Az első években a Partos kápolnában és a lakótelepen lévő Széchenyi István Általános Iskola úttörő szobájában voltak a szentmisék. 1992-ben a Jász-Nagykun-Szolnok Megyei Közgyűlés és Szolnok Város Közgyűlése a Széchenyi István krt. a Gyermekváros utca és a Kaán Károly út által határolt területet adományozta az alakuló egyházközségnek.

1993-ban egy felvonulási épületet állítottak fel, amely most a harangtoronytól nyugatra található. Így saját „fatemplommal” rendelkezett a közösség, amely adományból jött létre és 80 négyzetméter volt.

1997-ben a budapesti Axis Kft. Nagy Tamás Ybl-díjas tervező vezetésével elkészítette a terveket: templom, parókia és közösségi ház. Hosszas várakozás után ezt a tervet

³³ Győri Péter Benjámín uo.

engedélyezte a megyéspüspök. A közösség pénz hiányában nem tudta elkezdni a munkálatokat. 2000-ben az egyházközség pályázatát a Nemzeti Kulturális Örökség Minisztériuma 39 millió forinttal támogatta.

2000. június 12-én pünkösd hétfőjén megtörtént az alapkövetés, és november 13-án elkezdődtek a földmunkálatok. 16 hónap múlva, 2002. március 24-én virágvasárnap történt a felszentelés.

A templom egyúttal közösségi tér is, amely nemcsak a görögkatolikus közösségeknek biztosít helyszínt az összegyülekezésre és az alkalmaikra, hanem a kapuk nyitva állnak más közösségek és programjaik előtt is. Ezek mellett a nem vallásos érdeklődők számára is szerveznek programokat, például rendszeresen szerveznek filmklubokat, házaspáros találkozókat és egyéb kulturális programokat.

3.9.7. Egyéb gyülekezetek

Vallási hovatartozás szempontjából viszonylag sokan vallották magukat ebbe a kategóriába, azonban ez a szám eloszlik a számos, Szolnokon működő gyülekezet között:

- Adventista Gyülekezet
- Agapé Gyülekezet
- Bibliai Baptista Gyülekezet
- Evangéliumi Szolnoki Gyülekezet
- Golgota Keresztény Gyülekezet
- Hit Gyülekezete
- Metodista Egyház
- Omega Gyülekezet
- Pünkösd Gyülekezet
- Szabadkeresztény Gyülekezet

Ezek közül néhányan rendelkeznek saját gyülekezeti házzal és imaházzal, amely közösségi színtérként is szolgál, de nagyrészt inkább bérleményeik vannak, ahol alkalmaikat lebonyolíthatják. Ennek ellenére mindegyik rendkívül aktív közösségi életet él, természetesen nemcsak a saját közösségi tagjaival, hanem nyitottak a város lakói felé is. Programjaik, rendezvényeik, klubalkalmaik, táboraik nyitottak mindenki számára.

3.10. Sport, rekreáció

A sport, mint az egészséges életmódra nevelés eszköze, tudatos városvezetési koncepcióként fogalmazódott meg már a rendszerváltást követő években – párhuzamosan a

kulturális alapú közösségépítő programokkal. A fő célcsoportot a fiatalok jelentették – és jelentik ma is, hiszen a sporttevékenységet végző, felnövekvő generáció felnőtt korban is jobban figyel az egészségére, a rendszeres testmozgásra, és érzékenyebb, nyitottabb a közösség aktivitásokra. Ezt az attitűdöt évszázados hagyomány erősíti a településen.

Szolnok városában a sport több mint egy évszázados múltjával jelentős közösségi erőt és identitástudatot képvisel napjainkban is. A legnagyobb múlttal a Tisza Evezős Egylet büszkélkedhet, 1901-ben jegyzett alakulásával. Ekkor építették az első csónakházat a városban. 1913-ban alapították a Szolnoki Csónakázó Egyletet, majd a két szervezet 1929-ben összeolvadt, és a folyamatosnak mondható működés után 1994-ben szerveződött újra az evezős klub. Ma tehetségpontként is ismertté vált „A tehetséges szolnoki evezősök” című projektnek köszönhetően.³⁴

1910. május 11-én alapították a Szolnoki MÁV Sportegyesületet 23 fővel Papp Dénes MÁV Műhelyi Főmérnök kezdeményezésére. Az alapítás évében már atlétikai szakosztály működött. (Érdekesség, hogy Galambtenyésztői szakosztálya is volt az egyesületnek már az alakulása évében, s napjainkban is önálló szervezetként működnek.) 1911-től jegyzik a birkózó szakosztályt, és 1912-től már saját pályán játszott az egyesület labdarúgó csapata. Az úszó- és vízilabda klubot 1921-ben Pilczér Sándor alapította Szolnoki MÁV néven, az uszodát 1926-ban kezdték építeni. Ma a Szolnoki Dózsa csapata hatszoros Magyar Kupa győztes és kilencszeres magyar bajnok. 1922-ben alakult az ökölvívó szakosztály, majd 1925–1950 között jegyezték a kerékpárosokat is. 1931-ben céllövő szakosztályt indítottak, amely az 50-es évekig működött. A 30-as években erősödött meg a tenisz ágazat, majd 1939-ben bejegyzésre került a vívás sportág is. A szolnoki kosárlabda a focisták „melléksportjaként” 1942-ben indult hódító útjára. 1946-ban a szabadidejükben sakkozó dolgozókból alakult önálló sportkör, majd 1947-ben asztalitenisz csapat szerveződött, akik még az évben városi bajnokságot rendeztek. A következő évben a teke és kézilabda szakosztály jelent meg, utóbbi az 1970-es évtized elején szűnt meg. 1949-ben indult a röplabda sportág, majd az 1950-es évek elejétől a súlyemelés. 1957-től jegyzik a természetjáró szakosztályt.³⁵

Nagy múlttal rendelkezik még az 1951-ben alakult Szolnoki Honvéd Sportegyesület. 9 szakosztállyal működött 1961–1989 között. Jelenleg 12 szakosztálya működik: atlétika, judo,

³⁴ „Tisza” Evezős Egylet honlapja
<http://www.tiszaee.hu/> (Letöltés: 2020.06.19.)

³⁵ A Szolnoki MÁV Sportegyesület jubileumi évkönyve. Szolnoki MÁV SE, Szolnok, 2010
http://www.szolnokimavse.hu/images/szolmavse_konyv_kesz.pdf (Letöltés: 2020.04.05.)

cselgáncs, gumiasztal, ejtőernyős, úszó, íjász, asztalitenisz, kézilabda, tollaslabda, tömegsport és tájékoztató futó, valamint a legújabb a 2019-ben alakult triatlon szakosztály.³⁶

Napjainkban a szolnoki sportélet sokszínűségét a hagyományos sportágaktól az extrém sportokig mintegy 70 működő sportegyesület, sportszervezet képviseli. Minden korosztály számára kínál a város sportolási lehetőséget, a versenysportoktól a tömegsportig, valamint az aktív szabadidős lehetőségekig, így e szervezetek a város (a térség) turisztikai potenciáljának növelésében is kiemelt szerepet kaphatnak.

2016 óta a város 6 pontján alakítottak ki street workout pályát, ami a közösség egészséges életmódra való neveléséhez is hozzájárul. A közterületi sport- és testerősítő pályák minden generáció számára használhatóak. E létesítmények kialakításában jelentős szerepe volt a szolnoki fiataloknak, hiszen az ő igényeik alapján került sor e fejlesztésekre.

3.10.1. Szolnoki Sportcentrum

Napjainkban a Szolnoki Sportcentrum intézménye felel a városi sportéletért. 2001-ben jelentős összevonás történt a sportfeladatok ellátásában. A szervezet küldetésstudatában első helyen áll a sport közösségépítő szerepe, amelyet mindennapi munkájában is megjelenít. A Sportcentrum összetett funkciót tölt be a város mindennapjaiban, a nagy létesítményhálózat kapcsán a sportrendezvények mellett – befogadói szerepében – jelentős kulturális feladatokat is vállal.

Szerteágazó munkája fókuszában a létesítményüzemeltetés, az utánpótlás-nevelés és a tehetséggondozás, valamint a város kiemelt nagyrendezvényeinek szervezése áll. (Utóbbiakat külön fejezetben tárgyaljuk.) 2007 óta az intézmény ügyvezető igazgatója Rózsa József, aki a Sportiskolák Országos Szövetségének elnöki posztját is betölti.

A Szolnoki Sportcentrum Nonprofit Kft.-t³⁷ az önkormányzati sportfeladatok megvalósítása érdekében alapította Szolnok Megyei Jogú Város Önkormányzata. Szolnok társadalmi, kulturális életében mindig fontos szerepet töltött be a sport. A hagyományok megbecsülése és azok ápolása fontos feladat, a város büszke az elődök szép sporteredményeire, a múlt értékeire. Ezzel együtt a jövő nemzedék érdekében

³⁶ Szolnoki Honvéd Sportegyesület honlapja
<https://www.szhse.hu/> (Letöltés: 2020.06.19.)

³⁷ Szolnoki Sportcentrum Nonprofit Kft. honlapja
<https://www.szolsport.hu/> (Letöltés: 2020.02.18.)

*érvényesülnie kell annak az alapelvnek, hogy a testi nevelés pozitív társadalomformáló eszköz.*³⁸

A Sportcentrum feladatainak része 13, a város különböző részeiben épült sportlétesítmény üzemeltetése. A város sportkoncepciójának megvalósítása mellett a kulturális rendezvényszervezői feladatokkal kapcsolatos teendők kettős funkciót adnak a Sportcentrumnak. Szolnok sportrendezvényei közül több kiemelt közösségi verseny (pl. családi futónap, Coop Futás) szolgálja a tömegsportok szerelmeseit is, de több nemzetközi sportversenyt is sikerült a városban megvalósítani. E rendezvények kísérőprogramjai között is jelentős szerepet kapnak a kulturális események. A sportkultúra közvetett módon a közösségi aktivitások összetevőit jelenti, amely a város kiemelt eseményein lehetőséget ad különböző korosztályi célcsoportok megszólítására, bevonására és szerepvállalására is. A szervezet számára fontos a szolnoki identitás és a generációk közötti párbeszéd segítése, munkájukban nagy hangsúlyt fektetnek az intergenerációs és családi programokra is.

*Az egészséges életmódra való nevelés stratégiai kérdés, a rendszeres mozgás örömét szolgálják a sportlétesítmény fejlesztések, a sportiskola működtetése és a kötelező úszásoktatás bevezetése Szolnokon.*³⁹

A Szolnoki Sportiskola 2001-től a Szolnoki Sportcentrum égisze alatt működik, 9 szakosztállyal, közel 1 000 tanuló vesz részt a tehetséggondozásban 6–19 éves korig. Az egészséges életmódra nevelés mellett az utánpótlás-nevelésben és a versenyeztetésben betöltött szerep hiánypótló nemcsak városi, hanem térségi szinten is. Szakosztályai: atlétika, kajak-kenu, judo, kosárlabda, röplabda, evezős és vívás.

Az egykoron a MÁV Sportegyesület tulajdonát képező, 2010-ben létesített Véső úti Sportközpont a Szolnoki Sportcentrum üzemeltetésébe került. A telephely atlétikai pályát, labdarúgópályákat, sportcsarnokot, birkózó-, ökölvívó-, súlyemelő edzőtermet, futófolyosót, sportszálló épületet, irodaépületet, strandfürdőt és egyéb kiszolgáló épületeket ölel fel. Az elmúlt évek nagyberuházásai közül több a sportlétesítmények fejlesztésére irányult. A Véső úti sporttelep fejlesztésének legújabb eredménye a strandfürdő megújulása.

A Tiszaligeti Stadion ad otthont a város focicsapatának, a Szolnoki MÁV FC hazai meccsei lebonyolításához, valamint az utánpótlás-csapatok mérkőzései megrendezése számára. A Tiszaligeti Stadion átadására 1974. december 4-én került sor, egy győztes Magyarország–Svájc válogatott mérkőzés keretein belül, amelyet mintegy 20.000 néző drukkolt végig a

³⁸ Uo.

³⁹ Szalay Ferenc polgármesterrel készített interjú alapján

helyszínen. A létesítmény átépítési munkái 2012 nyarán kezdődtek, a teljes felújításnak köszönhetően 2016. április 9-én egy, a modern kor követelményeinek megfelelően korszerűsített labdarúgó stadion jöhetett létre a Tiszaliget Sétányon. A felújított komplexum közel 3500 néző befogadására alkalmas.⁴⁰

A Tiszaligeti Sportcsarnok eredetileg 1975-ben épült, majd 2002-ben teljesen újjáépítették. A csarnok állandó „lakhelye” a Szolnoki Olaj Kosárlabda Klub csapatának – itt játsszák hazai mérkőzéseiket, valamint a klub irodája is itt található. A létesítmény ezen kívül számos rangos sportesemény, illetve a sport mellett egyéb kiemelkedő városi rendezvény lebonyolításának is kiváló színtere.⁴¹ A kosárlabda sport Szolnok városa életében meghatározó szerepet tölt be, története 1942-ig vezethető vissza.⁴² Az Alföldi Olajbányász SK 1959-től Szolnoki központtal egyesítette a kosárlabda sportköröket (Szeged, Orosháza, Kardoskút, Hajdúszoboszló, Eger). A Szolnoki Olajbányász bajnoksági eredményei országszerte ismertté tették a várost. A rendszerváltást követő évektől a városban tömegsporttá szervezett utcai kosárlabda jelentős közösségi mozgatóerő volt.

A Vízilabda Aréna 800 millió forintot meghaladó beruházás keretében épült meg mindössze öt hónap alatt 2013-ban. A 2000 m² alapterületű csarnok 1100 fő befogadására alkalmas, új, modern kiszolgáló létesítményei, szaunája, relaxációs medencéje méltó körülményeket biztosít a sportolók felkészüléséhez. A Szolnoki Vízilabda Sportclub működteti az úszásutánpótlást is a városban, így az ország egyik legjobb vízilabda csapata mellett úszók is használják az arénát. Mintegy 400 gyermek számára nyílik így lehetőség a sportolásra.

A többszörös magyar bajnok és kupagyőztes Szolnoki Dózsa vízilabdacsapata mérkőzéseit is az Arénában játssza. A csapat 2017-ben megnyerte a Bajnokok Ligáját.⁴³

A Tallinn Sport- és Szabadidő Központ a Tallinn városrészben, a Puskás Tivadar körút végén található díjmentesen használható szabadidőpark, egy nagyméretű füves labdarúgó pályával, két kosárpályával és játszótéri eszközökkel kiváló rekreációs teret biztosít a város

⁴⁰ Tiszaligeti Stadion. On: Szolnok város honlapja
<https://info.szolnok.hu/tiszaligeti-stadion-m87> (Letöltés: 2020.02.22.)

⁴¹ Városi Sportcsarnok. On: Szolnok város honlapja
<https://info.szolnok.hu/varosi-sportcsarnok-m992> (Letöltés: 2020.02.22.)

⁴² Bemutakozás: A kosárlabda kezdete Szolnokon. ACSAY Attila: Csak az olaj c. könyve alapján. On: A Szolnoki Olaj Kosárlabda Klub hivatalos honlapja
<http://www.szolnokiolaj.hu/KosarlabdaKezdetek.aspx> (Letöltés: 2020.04.29.)

⁴³ Vízilabda Aréna. On: Szolnok város honlapja
<https://info.szolnok.hu/vizilabda-arena-m990> (Letöltés: 2020.02.22.)

lakosságának. A telep hátsó részén felújított tűzrakóhelyek, asztalok várják a szabadtéren sütogetni, főzni vágyókat.⁴⁴

A Széchenyi lakótelepi műfüves labdarúgó pálya több mint 10 éve üzemel a Széchenyi István Gimnázium mögötti 65x40 méteres területen. A létesítmény mellett szabadtéri (outdoor) extrém sport pálya is várja a sportolni vágyókat. A sportklubok által is kedvelt edzőhely világítással ellátott, meghatározott hétvégi időszakokban nyitott pályaként szabadon, ingyenesen használható.⁴⁵

A Tiszaligetben számos sportpálya áll a lakosok szolgálatában.

A 2009-ben átadott, 105x66 méter nagyságú, villanyvilágítással ellátott Tiszaligeti műfüves labdarúgó pálya kedvelt edzőhelyszín, amelyet nemcsak a Szolnoki MÁV FC felnőtt és ifjúsági labdarúgó csapatai vesznek igénybe rendszeresen, hanem itt zajlanak a Szolnoki Kispályás- és a Nyári Kispályás Labdarúgó Bajnokság mérkőzései, sőt, több nagyobb rendezvénynek is helyt ad a létesítmény. A Palánkos műfüves pálya a város tüdejében található, világítással rendelkezik. Szintén 2009-ben került átadásra. A bérelhető, 40x20 méter területű pálya mellett egy átöltözési lehetőséget biztosító épület is található. 2016 óta egy modern, teljeskörűen felújított bitumenes kosárlabda- és kézilabdapálya is várja a kosárlabda- és kézilabda sport szerelmeseit a Tiszaligetben. A műanyagborítású kosárlabda- és kézilabdapálya a korábbi vörösalakos röplabdapálya helyén létesült 2014-ben. Területe a palánkos műfüves pálya méretével megegyezően 40x20 méter. A hét minden napján, hétfőtől péntekig 8:00–20:00 óra között, szombaton és vasárnap pedig 8:00–18:00 óra között ingyenesen áll nyitva a sportot kedvelők számára, elsősorban streetball, kosárlabda, kézilabda és röplabda sportágak mérkőzéseinek megrendezésére, gyakorlásra.⁴⁶

Holt-Tiszai Vízisport Telep a városban nagy hagyománnyal bíró „vizes” sportágaknak színtere, amelyek közül a kajak-kenu büszkélkedik kiemelkedő eredményekkel. A Holt-Tiszán kialakított nemzetközi kajak-kenu pályán edzésidényben nemzetközi versenyzők edzenek, számos világ-, Európa-, és olimpiai bajnok felkészülése zajlik a Holt-Tisza vizén. A mai napig sok országos bajnokságot, válogatót tartanak itt a pálya adottságai miatt. A hagyománynak és a megújuló körülményeknek köszönhetően több magyar válogatott sportoló és külföldi válogatott együttes készül Szolnokon.⁴⁷

⁴⁴ Tallinn Sport- és Szabadidő Központ. On: Szolnok város honlapja
<https://info.szolnok.hu/tallinn-sport-es-szabadido-kozpont-m997> (Letöltés: 2020.02.22.)

⁴⁵ Széchenyi lakótelepi műfüves labdarúgó pálya. On: Szolnok város honlapja
<https://info.szolnok.hu/szechenyi-lakotelepi-mufuves-labdarugo-palya-m996> (Letöltés: 2020.02.22.)

⁴⁶ Tiszaligeti szabadtéri sportpályák. On: Szolnok város honlapja
<https://info.szolnok.hu/tiszaligeti-szabadteri-sportpalyak-m1135> (Letöltés: 2020.02.22.)

⁴⁷ Holt-Tiszai Vízisport Telep. On: Szolnok város honlapja
<https://info.szolnok.hu/holt-tiszai-vizisport-telep-m995> (Letöltés: 2020.02.22.)

A Tiszaliget legvégén várja a pihenni, kikapcsolódni vágyókat az Alföld legnagyobb, 320 férőhelyes ifjúsági tábora, a Turisztikai és Szabadidő Központ. A 16 hektáros bekerített terület ideális kiinduló pontja lehet a kerékpáros és vízitúráknak, általános-, középiskolás és családi kirándulásoknak. A fenyő és platán fák árnyékában edzőtáborok, főiskolás és egyetemista gólyatáborok, erdei iskolák is otthonra lelhetnek. Aki persze „csupán” pihenni szeretne, az is megtalálhatja számítását. A Turisztikai és Szabadidő Központ területén sportpályák csábítják focizásra, kézilabdázásra, kosárlabdázásra a mozgás szerelmeseit, vagy épp kerékpárt bérelve bejárhatják Szolnokot és környékét.⁴⁸

3.10.2. A Szolnoki Sportcentrum városi rendezvényszervezői tevékenysége

A Szolnoki Sportcentrum Nonprofit Kft. rendezvényszervezői szerepének jelentősége a Kulturális koncepció megalkotása során meghatározó szempontokat ad a tervezéshez. Az intézmény szervezésében valósul meg évről évre többek között a Városi Majális, a 30. évfordulójához közeledő Coop Májusfa futás, az 56 éves hagyománnyal bíró Tiszaligeti Családi Nap, az augusztus 20-i állami ünnep és a Tiszai Hal Napja-Szolnoki Sparhelt Fesztivál. Az Adventi Falu 11 éve, saját kezdeményezésre életre hívott 6 hetes téli programsorozat, amely magába foglalja a városi karácsonyt és szilvesztert is. Ebben az időszakban a belváros 110 faházzal, mesefaluval várja a szolnoki családokat. A szervezet nagy hangsúlyt fektet arra, hogy a helyi identitás, a hagyományok, és a generációk közötti kapcsolatok is helyet kapjanak az általa szervezett eseményeken. A háttérmunka a rendezvények esetében a feladatok mintegy 80 százalékát teszik ki, így a szervezés már nem jelenthet akkora kihívást.

Mindent megtenni, hogy valami jól sikerüljön! – bízom benne, hogy ez a mentalitás érvényes valamennyi területünkre. A sportban érvényes felfogás, hogy nincs lehetetlen, és ez igaz a szervező kollégákra is.⁴⁹

A rendezvényi háttérlogisztikához szükséges erőforrások a nagy létesítményhálózat működtetése miatt rendelkezésre állnak a szervezetben, így a városi programhelyszínek kiépítése, üzemeltetése és bontása a Sportcentrum feladatkörében realizálódik. Jelenleg mintegy 130 fős főállású alkalmazottal és esetenként 70–80 fő megbízotti körrel dolgozik a szervezet. A műszaki feladatok tekintetében kiegyensúlyozott munkát tesz ez lehetővé, ugyanakkor a kulturális szervezői kapacitás gyenge. A rendezvények és azok kulturális programjainak szervezéséhez saját humán erőforrását használja, ugyanakkor kulturális

⁴⁸ Turisztikai és Szabadidő Központ. On: Szolnok város honlapja
<https://info.szolnok.hu/turisztikai-es-szabadido-kozpont-m1006> (Letöltés: 2020.02.22.)

⁴⁹ Rózsa Józseffel, a Szolnoki Sportcentrum ügyvezető igazgatójával készített interjú alapján

szakember nem áll rendelkezésre. A szervezet szakmai munkájának jelentős részét adó közösségi-kulturális események megvalósításához speciális szakmai felkészültséggel bíró szakemberek bevonása szükséges. A szakmai humán erőforrás hiánya elsődlegesen az ágazat alacsony bérszínvonalára vezethető vissza, a szabadpiaci vállalkozások jelentős elszívó erőt jelentenek.⁵⁰

A Sportcentrum rendezvénytechnikai eszközparkja a városi programok megvalósításához biztosítja a szükséges erőforrások meghatározó részét (színpadtechnikai eszközök, vásári pavilonok, műszaki személyzet, tehergépjárművek stb.). Teljes értékű rendezvénytechnika nem áll rendelkezésre, a hang- és fénytechnikai eszközök hiánya miatt jelentős szolgáltatási díjak kerülnek kifizetésre alkalmanként. Szolnokon két rendezvénytechnikai vállalkozás is segíti a városi rendezvények megvalósítását.

A Szolnoki Sportcentrum főtevékenységéből adódóan kiterjedt országos és nemzetközi kapcsolati hálóval rendelkezik. Tagja az országos, s azokon keresztül a nemzetközi sportszövetségeknek. A sportágakon keresztül az intézmény javaslatot tehet a szövetségi események megrendezésére irányuló kérdésekben, így számos nemzetközi verseny megrendezésében – többek között a FIFA 3X3 bajnokságban, közel 50 ország részvételével – kapott már a város kitüntetett szerepet. A kiemelt sportesemények állami támogatást is élveznek. Ezek a rendezvények nagyban hozzájárulhatnak Szolnok turisztikai háttérágazatainak és a kapcsolódó szolgáltatások fejlesztéséhez is.

Az állandó megújulás rendkívül fontos a Sportcentrum munkájában, ami elsődlegesen a fellépő közreműködők tekintetében nyilvánul meg. Ugyanakkor a város más kulturális eseményeit szervezőkkel való egyeztetések hiánya miatt előfordulnak párhuzamosságok is.

A szervezet tevékenysége kapcsán fontos problématerület a nyilvánosság biztosítása. A marketingfeladatok városi, térségi vagy regionális viszonylatban is erősítendőek, e problématerület elsődlegesen városi szintű koncepcionálást irányoz elő. A kiemelt kulturális események mellett az országos, nemzetközi versenyek megjelenései, időbeli kommunikációja hatékonysági szempontok szerint is fontos lenne.⁵¹

Turisztikai megközelítésben vizsgálva a Sportcentrumról kijelenthető, hogy a városban itt a legmagasabb a vendégéjszakák száma. A kajak-kenu pálya mellett egy 120 férőhelyes szálláshely biztosítja a sportolók megfelelő ellátását. A különböző szakosztályok rendszeres

⁵⁰ Rózsa József uo.

⁵¹ Uo.

edzéseire folyamatosan érkeznek hazai és külföldi résztvevők. 2019-ben 18 országból, például Ausztráliából, Új-Zélandról, Angliából is érkeztek edzeni olimpiai versenyzők Szolnokra.⁵²

3.11. A város fejlesztési dokumentumainak áttekintése a kulturális élet vonatkozásában

3.11.1. Szolnok Hosszútávú Városfejlesztési Konceptiója

2014 szeptemberében fogadta el Szolnok Megyei Jogú Város Közgyűlése az EU 2014–2020 időszakra vonatkozóan a város és térsége fejlesztéseinek alapidokumentumaiként a város Hosszútávú Városfejlesztési Konceptióját és Integrált Városfejlesztési Stratégiáját. Az e dokumentumokban megjelenő prioritások stratégiai célok mentén fogalmazódtak meg.

A dokumentumok a népességmegtartó képesség javítása, az esélyegyenlőség, valamint a turizmus fejlesztése célok mentén jelenítik meg közvetett módon a kulturális feladatokat.

A stratégiai részcélok között kerül említésre a kulturális élet élénkítése, szabadidős programkínálat javítása, a „Családbarát Szolnok” program ide vonatkozó terveinek megvalósítása, célzott ifjúsági programcsomagok összeállítása (a drogprevenciótól, az iskolán kívüli tanulási lehetőségeken keresztül a szabadidős programkínálat bővítéséig és a közéletbe való bevonásig). E feladatok ma már a közművelődési alapszolgáltatások között is megjelennek a 2017. évi törvénymódosítás (Kult. tv.) eredményeként.

A kultúrához kapcsolódó tevékenységek a városfejlesztési koncepció célrendszerében

Az identitástudat fokozása a következő feladatokban jelenik meg:

- helytörténeti és kulturális értékek általánosan ismertté tétele,
- a helyi öntudat és büszkeség fokozása,
- városvédő és hagyományőrző körök támogatása,
- a szolnoki értékvédelemben és kulturális turizmusban közreműködésük igénybevétele,
- az örökségvédelem hatékonyságának javítása,
- a védett épületek szerepének növelése, kihasználtságuk fokozása, közfunkciókba és idegenforgalomba bevonása.

A hátrányos helyzetű, leszakadó népességi rétegek integrációja program rész céljai a Hosszútávú Városfejlesztési Konceptióban az alábbiak:

⁵² Uo.

- kulturális hagyományok ápolása, megőrzése (közösségi ház kulturális programok, kulturális körök, szervezetek, szakkörök), többségi társadalom számára bemutatók, programok,
- Szolnok városban a roma kultúra értékeinek és emlékeinek felmérése civil szervezetek és aktivisták bevonásával, megfelelő védelme érdekében intézkedések tétele,
- Közösségi Ház működtetése a Tücsök utcában,
- önképző- és szakkörök indítása több művészeti ágban (zene, ének, tánc, képzőművészet) különböző korosztályok számára.

A városi arculatépítés, a környezetfejlesztés és az ökonomikus területgazdálkodás témakör rész céljai alatt jelenik meg a városvédő és hagyományőrző civil szerveződések és körök támogatása. A hagyományok megőrzésének egyik leghatékonyabb eszköze a lakosság aktivitását, mozgósítását elősegítő civil szervezetek munkája.

A turisztikai fejlesztési célok között jelenik meg a szolnoki eseményturizmus, sportturizmus és rekreációs lehetőségek fejlesztése: a Gulyásfesztivál és Tiszavirág fesztivál továbbfejlesztése, hely-specifikus jellegének erősítése, új események – pl. környezetvédelemmel, fenntarthatósággal, megújuló forrásokkal, természeti értékvédelemmel, értékmentéssel kapcsolatos, rendszeresen ismétlődő fesztiválok, tömegrendezvények – szervezése.

3.11.2. Integrált Városfejlesztési Stratégia 2014–2020

A településrendezési és településfejlesztési programok kiemelt feladata a fenntarthatóság és a versenyképesség javítása. A középtávú stratégia összefoglalja és tárgyalja a hosszú távú koncepcióban megfogalmazott célkitűzések cselekvéseit területi egységek szerint, amelyek Szolnok térségére is irányulnak.

A Területfejlesztési Operatív Program keretből megvalósuló fejlesztések (35 db) 15,473 Mrd Ft-ot irányoznak elő, amely a Modern Városok Program 5 projektje további 15,597 Mrd Ft-os keretösszegével egészül ki. Az egy-egy városrészre vetített középtávú fejlesztések konkretizálását tartalmazó dokumentum kijelöli az egyes fejlesztési területek és stratégiai célok közötti összefüggéseket.

Az alábbi 10 stratégiai cél került meghatározásra, amelyek mellett a dokumentumban akcióterületekre bontva a konkrét beavatkozási tervek is megjelennek, amelyek a kultúra vetületén keresztül kerülnek beemelésre az elemzésbe:

1. népességmegtartó képesség, helyi identitás, fiatalok megtartása – beavatkozások: foglalkoztatásbővítés, környezetminőség javítása, társadalmi összetartozás és szolidaritás növelése, városi szolgáltatások körének bővítése;
2. esélyegyenlőség (családok, idősek, roma integráció) – beavatkozások: idősek integrálása és az idősgondozás növekvő igényeinek kielégítése, hátrányos helyzetű, leszakadó rétegek társadalmi integrációja, fogyatékkal élők integrációja, nemek esélyegyenlőségének fokozása, oktatási esélyegyenlőség megteremtése, foglalkoztatási esélyegyenlőség megteremtése;
3. munkahelyteremtés és gazdasági versenyképesség – beavatkozások: Szolnok szerepkörének erősítése a közép-alföldi Gazdasági Együttműködésben, klaszterek létrehozása, gazdasági infrastruktúra fejlesztése, megfelelő munkaerő-háttér biztosítása;
4. városi arculatépítés, környezetfejlesztés, ökonomikus gazdálkodás – beavatkozások: városvédő és hagyományőrző civil szervezetek támogatása, erősítése;
5. közösségi intézményellátás (egészségvédelem, egyházak, civil szerepvállalás) – beavatkozások: egészségvédelem, oktatási profil bővítése, egyházi és civil szervezetek szerepének erősítése;
6. K+F – beavatkozások: innovációs ötletek támogatása;
7. turizmusfejlesztés – beavatkozások: turisztikai desztinációvá válás segítése, eseményturizmus fejlesztése;
8. megújuló természetes energia – beavatkozások: lakosság tudatosságának fejlesztése;
9. fenntartható tájgazdálkodás, természetvédelem: Madárbarát város program megvalósítása, helyi termékek, tájtermékek előállításának segítése;
10. klímavédelem – beavatkozások: városi zöld területek bővítése, minőségi fejlesztése, a lakosság környezet és klímatudatosságának fejlesztése.

3.11.3. Szolnok Megyei Jogú Város Integrált Területi Programja 2014–2020

Szolnok Hosszútávú Városfejlesztési Konceptiója⁵³ és Integrált Városfejlesztési Stratégiája⁵⁴ a 2014–2020 tervezési időszakra vonatkozó fejlesztési programok megalapozó dokumentumai, de tartalmukban túlmutatnak a rendelkezésre álló források felhasználásával megvalósítható célokon. Annak érdekében, hogy a támogatások megfelelő ütemezéssel illeszkedjenek a stratégiákban foglaltakhoz, az Integrált Területi Program dokumentum a fejlesztési keretek felhasználásának ütemezésére irányul. A célok eléréséhez rendelt részcélok a hosszú távú városfejlesztési koncepcióval egybehangzóan kiemelt hangsúlyt helyeznek az esélyegyenlőség, a társadalmi integráció és a turizmusfejlesztés témakörökre.

Szolnok város Integrált Területi Programjának célkitűzései az alábbi TOP speciális célok megvalósulását szolgálhatják a kulturális terület bevonásával:

- a turisztikai vonzerőkben rejlő belső erőforrások kibontakoztatása a foglalkoztatás növekedése érdekében;
- muzeális intézmények fejlesztése, újak kialakítása: (RepTár, Sörmúzeum, Vízügyi Múzeum, Művésztelep és Vár rekonstrukciós programok);
- a közszolgáltatások fejlesztése, bővítése az életminőség javítása, és a népesség, különösen a fiatalok megtartása érdekében;
- integráció: a leromlott városrészek fejlesztése, az alacsony státuszú lakosság életkörülményeinek javítása;
- helyi közösségek és együttműködés erősítése a helyi és térségi gazdasági, valamint közösségi aktivitás ösztönzésére.

Az IVS és ITP célrendszerének összefüggései között meghatározó a népességmegtartó képesség javítása, a városi kötődés erősítése, ifjúságpolitika – társadalmi esélyegyenlőség növelése, a közintézmények fejlesztése, a gazdaságfejlesztés és a turizmus. Mindegyik rész cél vállalásai között jelentős szerepe van a helyi társadalom erősítésének és bevonásának. A folyamatok strukturált kidolgozása középtávú stratégiai célok között jelenhet meg a jövőben.

⁵³ Szolnok Településfejlesztési Konceptiója 2014 2020. évi aktualizálása. Szolnok MJV Önkormányzata 215/2014. (IX. 25.) rendeletével jóváhagyott, a 94/2020 (XII. 8.) határozattal módosított változat. Szolnok MJV Önkormányzata, VÁTERV95 Kft., Szolnok, 2020.
http://new.szolnok.hu/files/HVK_2014_.pdf (Letöltés: 2021.01.18.)

⁵⁴ Szolnok Megyei Jogú Város integrált településfejlesztési stratégiája On: Szolnok város honlapja
<https://info.szolnok.hu/hosszutavu-varosfejlesztési-koncepcio-es-az-integralt-varosfejlesztési-strategia-m728>
(Letöltés: 2021.01.18.)

Mindezen intézkedések a közelmúlt fejlesztéseit ölelik fel, amelyek a kulturális koncepció előkészítése, továbbá rövid és középtávú tervezése során meghatározó kapcsolódási pontokat jelölnek ki.

A problémák halmozódási folyamatának megállítása és visszafordítása érdekében az infrastruktúrát, lakhatási körülményeket és közösségi célú épületek fejlesztését célzó beruházáselemeket „szoft” típusú tevékenységekkel, szemléletformálással, helyi akciókkal és képzésekkel is szükséges kiegészíteni. Ezeket a városi közösséghez tartozást is erősítő akciókat Szolnok egész területére ki kell terjeszteni. Fontos hangsúlyozni, hogy e tevékenységek egyik legfontosabb célcsoportjaként a fiatalok jelölhetők meg.

Pozitív irányú változásokat a helyi társadalom állapotán hosszútávon és fenntarthatóan akkor lehet elérni, ha a célcsoportban a bevonás eszközeivel a saját értékrendjét és elképzeléseit is integrálni tudjuk a fejlesztési programokhoz. Tehát nem felülről irányított, hanem alulról kezdeményezett intézkedések előmozdítása a cél. Ezen eszközök mind a foglalkoztatásban, mind a képzésben, így a helyi gazdaságban is jelentős és tartós változásokat indukálhatnak. A különböző fejlesztési prioritások mellett a szoft beavatkozások elengedhetetlenek.

3.12. Az elmúlt fejlesztési ciklusok kiemelkedő projektjeinek áttekintése

Az elmúlt évek során igen jelentős kulturális beruházások (Agóra, művésztelep, muzeális kiállítóhelyek) valósultak meg Szolnokon. A város kulturális, közösségi életére nagy hatást gyakoroltak az olyan összehangolt, társadalomfejlesztési fókuszú projektek is, mint a Terület- és Településfejlesztési Operatív program keretében finanszírozott *Egy OK.-kal több SzolnOK* (TOP-7.1.1-16-2016-00013) és a *Még több ok SzolnOK*⁵⁵ (TOP-6.9.2-16-SL1-2017-00001) projektek. Utóbbi projektek célkitűzései és eddigi megvalósulása a rövidtávú kulturális koncepció kiindulópontjai is. Az alábbiakban a legfontosabb fejlesztésekről adunk rövid áttekintést.

3.12.1. Kulturális és turisztikai revitalizációs fejlesztések 2014–2020

- **„Még több ok SzolnOK! – A helyi identitás és kohézió erősítése Szolnokon”** TOP-6.9.2-16-SL1-2017-00001. A „Még több ok SzolnOK! – A helyi identitás és kohézió erősítése Szolnokon” című pályázat keretén belül 208 millió forint európai uniós támogatásból

⁵⁵ Még több ok SzolnOK! – A helyi identitás és kohézió erősítése Szolnokon. On: Szolnok város honlapja <https://info.szolnok.hu/meg-tobb-ok-szolnok!—a-helyi-identitas-es-kohezio-erositese-szolnokon-m1175> (Letöltés: 2020.01.22.)

Szolnok Megyei Jogú Város Önkormányzata mint konzorciumi vezető, a helyi közösségek fejlesztése érdekében, a Humán Szolgáltató Központtal és a Verseggy Ferenc Könyvtár és Közművelődési Intézménnyel mint konzorciumi partnerekkel, a várost 5 célterületre osztva, közösségfejlesztő szakemberek bevonásával közösségi akciókat valósít meg. A projekt célja a meghatározott célterületeken a városrészhez tartozás és a kötődés érzésének erősítése, a meglévő közösségek és kezdeményezések szerveződésének támogatása.”⁵⁶

- **Tisza park belvárosi területének komplex rehabilitációja funkcióbővítéssel** – „Átalakul és megújul a Verseggy Gimnázium előtti Tisza park. A fejlesztés során nem csupán a parkot, a járófelületeket, hanem a játszóteret is felújítják, valamint megépítik a város második nyilvános illemhelyét is. A park az eddigieknél jobban illeszkedik majd a Tisza-parti sétányhoz és a rendezetten elhelyezett virágágyásoknak, illetve térköves burkolatnak köszönhetően igazi pihenőövezetté válik.”⁵⁷
- **Zöldülő Belváros Szolnok** – A pályázat keretén belül 388 millió forint európai uniós támogatásból szépül meg Szolnok belvárosában a Hősök tere és környéke. A zöldfelületek növényállománya megújul, és a park szomszédságában, a Rendelőintézet és a Pelikán Szálló között új zöldfelületeket alakítanak ki. A megújult terület piaci területként is funkcionál majd, amely otthont ad a havi rendszerességgel megrendezésre kerülő helyi termékek vásárának. A terület egységessé tétele érdekében a Szolnok Pláza előtti parkoló is átalakításra kerül, és a transzformátor házat is elbontják.
- **Szolnok Vár!** – A „Szolnoki Várkerület turisztikai célú fejlesztése” című projekt keretében a város kulturális adottságaira épülő Várkapu látogatóközpont jön létre. A fejlesztés tartalmazza a szolnoki végvár egyéb részeinek a megjelenítését is. A Zagyva-gáton „Bástya-sétány” elnevezéssel díszburkolatú sétány épül, amelynek mellvédje a várfalat imitálja, megidézve a 16. századi palánkvár nyugati falát.

„Múltjelek” elnevezéssel a vár látható és az idők folyamán elpusztult részeit megjelenítő állomások kerülnek kialakításra, a helyi és a művésztelepre látogató művészek segítségével. (Pl. Budai kapu, Egri kapu, Vízi-kapu, bástyák, török kút).

⁵⁶ Uo.

⁵⁷ Tisza park belvárosi területének komplex rehabilitációja funkcióbővítéssel. On: Szolnok város honlapja <https://info.szolnok.hu/tisza-park-belvarosi-teruletenek-komplex-rehabilitacioja-funkciobovitessel-m1081> (Letöltés: 2020.02.12.)

A Damjanich park térrendezése is elkészül, a parkban tematikus játszótérrel, de megújul a Nyáry Lőrinc híd, a hídfő melletti kerékpáros megállóhely, a Zagyva jobb oldalán a fogadóépülettel szemben pedig parkoló lesz.

A 2 Mrd Ft összköltségű fejlesztés a szolnoki identitásfejlesztés elemeként is jelentősnek mondható.⁵⁸

- **Szint adunk a helyi termékekhez!** – Helyi termelői szín kialakítása TOP-projekt keretében. Az épületkorszerűsítés mellett csomagoló, válogató, üzem, raktár és kapcsolódó technológiai fejlesztés valósul meg. A projekt a helyi termék-előállítás növelését célozza, mellette a fenntartható fejlődést is segíti.⁵⁹
- **Tanulás és közösségfejlesztés** – Komplex humán szolgáltatás hozzáférés biztosítása Szolnokon. „A szolnoki komplex telep-program a hátrányok felszámolása érdekében szociális, közösségfejlesztési, egészségügyi, képzési elemeket tartalmaz, továbbá elősegíti a telepszerű környezetben élők lakhatási körülményeinek javítását és fejleszti a munkaképes korúak jövedelemtermelő képességét. A program kompenzálja az alapvető háztartási eszközök hiányát és a szegénységben, társadalmi kirekesztettségben élők arányának csökkentésével hozzájárul a szegregáció és a városon belüli területi különbségek enyhítéséhez.”⁶⁰ A fejlesztésre 144,6 millió Ft támogatás került felhasználásra.
- **A Széchenyi lakóváros rehabilitációja funkcióbővítéssel** című projekt „a Széchenyi lakóvárosban található kulturális és szabadidős létesítmények fejlesztését, a fizikai környezet színvonalának emelését, közösségi terek kialakítása mellett a közterületek rendezését, az infrastruktúra fejlesztését és energiahatékonyságának növelését tűzte ki célul.”⁶¹ A projekt 1,422 Mrd Ft támogatásból valósult meg.
- **RepTár Interaktív Repülőmúzeum**⁶² – „A RepTárnak a belvároshoz közeli Indóház, Magyarország legrégebbi, még álló vasúti műemlék épületegyüttese és az azt övező,

⁵⁸ Szolnok Vár! On: Szolnok város honlapja
<https://info.szolnok.hu/szolnok-var!-m1033> (Letöltés: 2020.02.12.)

⁵⁹ Szint adunk a helyi termékekhez! On: Szolnoki Városfejlesztő Nonprofit Zrt. honlapja, 2018.01.05.
<http://szvf.hu/2018/01/05/szint-adunk-a-helyi-termekekhez-helyi-termeloi-szin-kialakitasa/> (Letöltés: 2020.02.12.)

⁶⁰ Tanulás és közösségfejlesztés. On: Szolnok város honlapja
<https://info.szolnok.hu/tanulas-es-kozossegfejlesztes-%E2%80%93-komplex-human-szolgaltatas-hozzaferes-biztositasa-szolnokon-m849> (Letöltés: 2020.02.12.)

⁶¹ Széchenyi lakóváros rehabilitációja funkcióbővítéssel. On: Szolnok város honlapja
<https://info.szolnok.hu/szechenyi-lakovaras-rehabilitacioja-funkciobovitessel-m843> (Letöltés: 2020.04.15.)

⁶² Forrás: A RepTár Interaktív Repülőmúzeum honlapja
<https://www.reptar.hu/> (Letöltés: 2020.01.03.)

funkcióját veszett terület ad otthont. A beruházással tehát nem csak egy nívós turisztikai attrakció jön létre, de a város szívéhez közeli terület rehabilitációja is megvalósul. A Tisza partján végigfutó sétány pedig – tematikus elemekkel kiegészülve – a belvároshoz és Tiszaligethez kapcsolja a területet, ezzel tovább tágítva Szolnok belvárosának turisztikai szempontból érdekes határait.”⁶³ Az élménypark hozzájárul a helyi identitás fejlesztéséhez is. A komplex fejlesztés hosszú távú hatásai a város jövőképében is kiemelt szerepet kapnak. A beruházás 2,36 Mrd Ft támogatásból valósult meg.

- **Tiszaligeti Strandfürdő felújítás** – A népszerű városi fürdőhely felújítása a Modern Városok Program keretein belül 7,7 milliárd forintos támogatást kapott, amelyet a város a költségvetéséből további forrásokkal egészített ki, így a teljes munkálat közel 10 milliárd forintból valósul meg.⁶⁴
- **Véső úti fürdő felújítás** – A Véső úton és környékén több párhuzamosan zajló beruházásnak köszönhetően egy komplex városrész rehabilitáció valósul meg. A beruházások érintik a Véső úton található sporttelepet és a strandfürdőt, a B. Nagy Pál Sportcsarnok korszerűsítését és vívócsarnokkal történő bővítését, valamint a térség csapadékvíz-elvezetési rendszerének kiépítését. A megújult sportközpont hét sportág – birkózás, ökölvívás, vívás, atlétika, labdarúgás, kosárlabda, tenisz – sportolóinak ad otthont. Új lelátó és szabadtéri atlétikai pálya épül, illetve felújítják a fedett futófolyosót. A régi strand területe részben új, részben felújított épületekkel és egyéb létesítményekkel újul meg.
- **A Véső úti R.A.J.T** – Regionális Atlétikai és JátékTér nevű projekt célja a Véső úti MÁV terület rehabilitációja, korszerű, közösségi és szabadidős funkciókkal történő kibővítése, ami a lakossági szabadidősportot is szolgálja majd.
- **A Holt-Tisza-parti Vízisporttelep** régóta közkedvelt hazai és nemzetközi utánpótlás kajakos, kenus versenyhelyszín, ahol egyre több szálláshelyre van szüksége a vendégeknek és a sportolóknak. A Vízpart körúton egy százhusz férőhelyes, háromemeletes, négycsillagos wellness-szálló épül, 250 fős konferenciateremmel és wellness részleggel.
- **A Szolnoki Művésztelep** és az egykori vár területének fejlesztésére a Szolnok Város által megalkotott átfogó turizmusfejlesztési stratégia részeként került sor. A tervek

⁶³ RepTár Interaktív Repülőkúzeum. On: Szolnok város honlapja
<https://info.szolnok.hu/tamogatott-palyazatok-m215/reptar-interaktiv-repulomuzeum-n5537> (Letöltés: 2020.01.03.)

⁶⁴ KOVÁCS Janka: Elkezdődött a Tiszaligeti Strandfürdő felújítása. On: Szolnoki Napló, 2019.09.02.
<http://szolnokinaplo.hu/2019/09/02/elkezdodott-a-tiszaligeti-strandfurdo-felujitasa/> (Letöltés: 2020.01.21.)

megvalósítását a magyar kormány és az Európai Unió mintegy 2,6 Mrd forintos támogatással segítette. A rekonstrukció keretében felújításra kerültek a műtermes lakások, grafikai és szobrászműteremmel bővült a Művésztelep. A beruházás része az új művészeti központ megépítése, amely magába foglal egy korszerű galériát, vendég stúdiókat, irodákat, egy 150 fős rendezvénytermet és egy, a szolnoki vár maradványait bemutató többfunkciós teret is.

- A **Szigligeti Színház** felújítása 2019-ben indult. A város a beruházáshoz összesen mintegy 7 Mrd forint hazai és uniós támogatást kapott. Az épület a rekonstrukció során kívül-belül megújul. A kiszolgáló helyiségek mellett 21. századi elvárásoknak megfelelően korszerűsítik a nézőteret és a színpadtechnikát is.

3.12.2. Helyi Közösségi Fejlesztési Stratégia

A Helyi Közösségi Fejlesztési Stratégia⁶⁵ elkészítése a helyi közösség együttgondolkodásának eredménye.

A közösségi tervezés átlátható és nyitott folyamat. A helyzetelemzés készítése során feltárt szükségletek ráirányították a figyelmet arra, hogy a város népességmegtartó erejének megőrzésében jelentős szereppel bíró helyi közösségek nem rendelkeznek a hosszútávon fenntartható működés feltételrendszerének minden elemével. A helyi közösségekben rejlő potenciál gyengülésének okai többek között a helyi közösségi találkozóhelyek infrastrukturális hiányosságaiban, az elavult és hiányos közparkban, a programok centralizáltságában, bizonyos célcsoportok, de különösen az ifjúság elérésének nehézségeiben keresendők. A közösségi tervezés módszereinek használatával elkészített stratégia célrendszerének fókuszában az ifjúság áll.⁶⁶

A helyi közösség jövőképeben egy, a népességfogyást megállítani képes város szerepel, amelyben erősek a helyi közösségek, és magas szintű a város használóinak településük iránti elkötelezettsége. Az ehhez vezető utat, és a fent leírt szükségletek orvoslását a közösségi és kulturális infrastrukturális fejlesztésekkel, eszközbeszerzésekkel, a közösségi és kulturális terekhez történő egyenlő esélyű és biztonságos hozzáférés javításával, helyi értékekre, közösségi igényekre és a helyi értékek védelmére épülő

⁶⁵ SzolnOK. Helyi Akciócsoport Helyi Közösségi Fejlesztési Stratégia 2014–2020 (átdolgozott változat). On: Szolnok város honlapja https://info.szolnok.hu/files/Helyi%20K%C3%B6z%C3%B6ss%C3%A9gi%20Fejleszt%C3%A9si%20Strat%C3%A9gia_%C3%A1tdolgozott.pdf (Letöltés: 2019.12.18.)

⁶⁶ Helyi Közösségi Fejlesztési Stratégia. On: SzolnOK! Helyi Akciócsoport honlapja <http://www.clldszolnok.hu/helyi-kozossegi-fejlesztési-strategia.html> (Letöltés: 2019.12.28.)

közösségi és kulturális programokkal látják a stratégia készítői megvalósíthatónak, illetve a közösségi és kulturális innováció, a kreatív gazdaság és a hálózatosodás fejlesztésével.⁶⁷

2016. május 30-án 11 taggal megalakult a SzolnOK Helyi Akciócsoport. Tagok: Szolnok Megyei Jogú Város Önkormányzata, az Aba-Novák Agóra Kulturális Központ Nonprofit Kft., a Versegly Ferenc Könyvtár és Közművelődési Intézmény, a Damjanich János Múzeum, a Szolnoki Városfejlesztő Nonprofit Zrt., a Contact MKSZ, a Tesz-Vesz Alapítvány, a Szolnoki Evangélikus Egyházközség, a Jelmez-Art Kft., a MÉDIA-3 Kulturális Kereskedelmi és Szolgáltató Kft. és a Tisza Mozi Kft.

A stratégia alapjait a helyi közösségi és kulturális terek jobb kihasználtságának és fenntartható működtetésének elősegítése; minőségi, a helyi társadalom igényeit kielégítő, illetve a társadalmi befogadást elősegítő kulturális és közösségi szolgáltatások fejlesztése; helyi identitás, lokálpatriotizmus erősítése; a kultúra és közösségfejlesztés helyi gazdaságot élénkítő szerepének erősítése képezi. E négy specifikus célon túl figyelembe veszi még a közös jövőkép elérését, helyi közösségek részvételének és tudatosságának fokozását, a helyi társadalom megújítását is.⁶⁸

A Helyi Felhívások teljes keretösszege: 637 500 000 Ft

Az „Egy OK-kal több SzolnOK!”⁶⁹ – Közösségi tervezés alapú kulturális és közösségi célú helyi fejlesztések Szolnokon” projekt már támogatott programja és nyílt felhívásai⁷⁰

Nyertes projekt a „Közösségi lehetőségek az UFI-ban” TOP-7.1.1-16-H-ERFA-2019-00088 számú pályázat.

- Projektgazda megnevezése: CONTACT Mentálhigiénés Konzultációs Szolgálat
A projekt megvalósításával az Újvárosi Fejlesztési Iroda (UFI) mint közösségi, közösségfejlesztési és kulturális tevékenységeknek, programoknak otthont adó épületrész felújítása, fejlesztése és akadálymentesítése, udvar közösségi térré alakítása valósult meg, ezzel támogatva a működőképes helyi hátrányos helyzetű

⁶⁷ Egy OK.-kal több SzolnOK.! – Közösségi tervezés alapú kulturális és közösségi célú helyi fejlesztések Szolnokon. On: Szolnoki Városfejlesztő Nonprofit Zrt. honlapja, 2018.04.10.
<http://szvf.hu/2018/04/10/egy-ok-kal-tobb-szolnok-kozossegi-tervezes-alapu-kulturalis-es-kozossegi-celu-helyi-fejlesztések-szolnokon/> (Letöltés: 2019.12.28.)

⁶⁸ Tájékoztató – CLLD Szolnok. On: Szolnok város honlapja
<https://info.szolnok.hu/tajekoztato-m878> (Letöltés: 2019.12.28.)

⁶⁹ Egy OK.-kal több SzolnOK.! – Közösségi tervezés alapú kulturális és közösségi célú helyi fejlesztések Szolnokon. Uo.

⁷⁰ Aktuális pályázatok. On: SzolnOK! Helyi Akciócsoport honlapja
<http://www.clldszolnok.hu/helyi-felhivasok/aktualis-palyazatok.html> (Letöltés: 2020.01.14.)

közösséget. A kulturális és társadalmi leszakadás, valamint az összefogásba és a közösségbe vetett bizalom helyreállítását célzó kisközösségi programok támogatásával, alulról építkező összefogás és bizalom kialakításával a helyi identitás megerősítése irányába hat. A fent említett kiemelten kezelendő célcsoportok igényeire szabott közösségi programok erősítik a meglévő közösségek fenntartható működését, újakat hívnak életre. A szervezet közösségi terei új és megújuló programokkal várják a lakosságot a déli iparterületen, a projekt során kialakított ingatlanban.

Felhívások, amelyek a helyzetelemzés idején kerültek kiírásra

„A kultúra közösségfejlesztő szerepének erősítése kulturális programok lebonyolításával” című, TOP-7.1.1-16-H-013-5.2-19 kódszámú nyílt helyi felhívás 2020.01.06-án jelent meg. Olyan projektek megvalósításának támogatását célozza, amelyek hozzájárulnak Szolnok város kulturális szolgáltató szerepének erősítéséhez, helyi közösségi igényeket kielégítő, színvonalas kulturális programok, események, akciók megvalósítása érdekében.

Az **„Ifjúsági programok”** TOP-7.1.1-16-H-013-6.2-19 kódszámú felhívás 2019.11.05-én jelent meg, a fiatalok helyi identitásának megerősítését célzó, szervezett élményt nyújtó kulturális, közösségfejlesztő, készségfejlesztő és szabadidős és szemléletformáló programok, akciók, képzések megvalósítása érdekében.

„A kultúra közösségfejlesztő szerepének erősítése” TOP-7.1.1-16-H-013-5.1 című felhívás (kulcsprojekt) a város megtartó erejének növelése érdekében a kultúra közösségfejlesztő hatásának és integráló szerepének kihasználását célozza. A város adottságai, lehetőségei, felkészült kultúraközvetítő szervezetei jó alapot biztosítanak Szolnok kulturális szolgáltató szerepének erősödéséhez. A közösségi önképző folyamatok, a városrészi vagy más lakossági együttműködések serkentését leginkább helyi cselekvésen alapuló kulturális programokkal, jól kitalált, profi minőségben megszervezett akciókkal lehet motiválni. Mindezen folyamatokat megalapozó stratégiai dokumentum azonban nem áll rendelkezésre. A kulturális és közművelődési koncepció a helyzetelemzésre és a kulturális élet résztvevőinek véleményére építve alakítja ki a város közművelődési és kulturális életének irányát, megfogalmazza a feladatellátás kereteit, alapelveit, továbbá kijelöli a fejlesztések irányát, valamint az előrelépés és a forrásteremtés lehetőségét.

„Kulturális és közösségi szolgáltatások minőségi fejlesztéséhez kapcsolódó eszközbeszerzések támogatása” TOP-7.1.1-16-H-013-2.1 (kulcsprojekt). A felhívás Szolnok Megyei Jogú Város Önkormányzata, Szolnok Megyei Jogú Város Önkormányzatának költségvetési szervei, Szolnok Megyei Jogú Város Önkormányzatának többségi tulajdonában

lévő nonprofit gazdasági társaságai számára kulturális és közösségi szolgáltatások minőségi fejlesztéséhez kapcsolódó eszközbeszerzések megvalósítása érdekében jelent meg.

„Közösségi terek és szolgáltatások OKOS elérését és biztonságos használatát elősegítő fejlesztések” TOP-7.1.1-16-H-013-3.1 (kulcsprojektek). A Kormány a Partnerségi Megállapodásban célul tűzte ki az információs és kommunikációs technológiákhoz való hozzáférés, azok használatának és minőségének javítását, továbbá a társadalmi együttműködés erősítését és a szegénység, valamint a hátrányos megkülönböztetés elleni küzdelmet. A felhívás e témában szólítja meg a helyi közösségeket.

„A közösségfejlesztés szempontjából kiemelt célcsoportok igényeire alapozott közösségi programok megvalósítása” TOP-7.1.1-16-H-013-4.2 felhívás célja a társadalom szempontjából jelentős hozzáadott értéket előállítani képes közösségek, az alulreprezentált társadalmi csoportok, és a társadalom fejlődése szempontjából kiemelt szerepet játszó helyi közösségek támogatása, a helyi közösségi aktivitások élénkítése programok, képzések, közösségi akciók szervezésével a városrészi, célcsoportbeli és tematikus egyenlenségek kiküszöbölése érdekében. A célcsoport igényeire szabott közösségi programok erősítik a meglévő közösségek fenntartható működését, újakat hívnak életre.

„Kulturális és közösségi célú infrastrukturális fejlesztések” TOP-7.1.1-16-H-013-1.2 Szolnoki, közösségi tevékenységet végző nonprofit jellegű szervezetek kaphatnak lehetőséget közösségi tevékenységükhöz elengedhetetlen épületeik fejlesztésére, felújítására vagy bővítésére. A keretösszeg 137,5 millió forint, amely pályázatonként 4–40 millió forint nagyságrendű támogatást tesz lehetővé.

3.13. Társadalmi koncepciók, programok

Szolnok Megyei Jogú Város Önkormányzatának Humán Igazgatósága hatáskörébe tartozik a város társadalmi programjainak koordinálása, fejlesztése, a kapcsolódó koncepciók kialakítása és végrehajtásuk ellenőrzése. A hivatal 4 osztályt működtet, amelyek minden társadalmi réteg és csoport irányában ellátják a szociális, egészségügyi, sport, oktatási, kulturális, ifjúsági, család- és idősügyi feladatokat. A jogszabályi kötelezettségek teljesítéséért felelős szervezetként a hivatal elsődlegesen támogató szerepben jelenik meg – célja a lakosság segítése – mind a kötelező, mind az önként vállalt városi feladatellátás magas színvonalú biztosítása érdekében. Szolnok példaértékű kezdeményezéseinek egyike, hogy a különböző társadalmi fókuszok szerint célcsoportorientált koncepciókat dolgoztak ki szakemberekkel. Az e dokumentumokban megfogalmazott célok alapján a város minden szervezetére érvényes szemlélettel dolgoznak, ami kihatással van a beruházásoktól a mindennapos településüzemeltetési munkákig mindenre. Az igazgatóság legnagyobb tőkéje a

kapcsolatokban és az egymás iránti bizalomban rejlik, munkájuk fontos irányítói többek között a *Civil Stratégia* és a *Családbarát Város koncepció*. A közösség alapvető érték, a mentális-szociális egészség megtartására irányuló tevékenységek a kulturális irányításban és koordinációban is megjelennek.⁷¹

A társadalmi felelősség a politikai szféra mindennapi munkájában kulcsfontosságú kérdés. Az emberek és a hivatalok – vagy akár a jogalkotási szintek – közötti kapcsolat megteremtésében kiemelt szerepe van a döntéshozóknak és vezetőknek. Az emberi felelősségvállalás, a humán szolgáltatások minősége, a párbeszéd kialakítása és fenntartása mind-mind az inkluzív önkormányzati magatartás ismérvei. Egymás nézőpontjainak megismerése és megértése a mindennapi kultúrában is elengedhetetlen feltétele a jó „szolgáltató” városnak, ugyanakkor ez a közösség felelőssége is.

*A versenyképesség gátja az együttműködés hiánya.*⁷²

Felelősségteljes vezetői hozzáállást tükröz a generációkban gondolkodás, a szükségletek megismerésére és az alulról jövő igények kielégítésére irányuló intézkedések sora. Ehhez ugyanakkor rendszerszintű szemlélet – egyfajta menedzsment felfogás – szükséges, ami kölcsönösségre és magasabb szintű városi aktivitásra épít.

A stratégiák e szándékot jelenítik meg, tartalmuk a valós élethelyzetek és a városvezetés közötti kapcsolat erősítését szolgálja.⁷³

3.13.1. Ifjúsági Koncepció (2014–2020)

A 89/2014. (IV. 24.) sz. közgyűlési határozat 1. számú melléklete az Ifjúsági Koncepció 2014–2020.⁷⁴ A koncepció célcsoportja a 12–29 éves korosztály. A dokumentum az ifjúság életszakaszainak kitolódásával, a hosszabb tanulmányi időszak mellett a későbbi munkavállalás és családalapítás kérdéseit tárgyalja, továbbá a szolnoki fiatalok hasznos szabadidő-eltöltésének módjait, valamint a korosztályhoz kapcsolódó közösségfejlesztési lehetőségeket vizsgálja.

A Szolnok Városi Gyermektanácsban az alapfokú oktatási intézmények diákönkormányzatai (legalább) 1-1 fővel képviseltetik magukat, a Szolnok Városi Diákok Tanácsában a középfokú oktatási intézmények, tagintézmények és a Szolnok Városi

⁷¹ Dr. Versitz Éva humán igazgatóval készített interjú alapján

⁷² Dr. Kállai Mária országgyűlési képviselővel készített interjú alapján

⁷³ Dr. Kállai Mária uo.

⁷⁴ Szolnok Megyei Jogú Város Ifjúsági Koncepciója 2014–2020-ig terjedő időszakra. Szolnok, 2014

Kollégium diákönkormányzatai minimum 1-1 fővel vannak jelen. A Tanácsok a helyi ifjúságpolitikához kapcsolódó kérdések tárgyalásában is részt vesznek. A Szolnok Városi Diákok Tanácsa számos rendezvénnyel készül évről évre (pl. *Végzős Diákok köszöntése*, *Diákközgyűlés*, *Diákpolgármester választás* kétévente, „*Aludj máskor!*” 24 órás vetélkedő a középiskolások számára, *Alkoss szabadon pályázat*). Emellett számos városi szintű önkéntes akcióban vesznek részt. A szolnoki diákközgyűlés szorosan kapcsolódik a Szolnok Városi Diákok Tanácsának munkájához. Kiemelkedő példái a *Kedvenc Városom Szolnok* helytörténeti vetélkedő, a *Randinap* bevezetése a Tisza Moziban, a *Warming up the world* kezdeményezés és a *Lakatfa(l)*, amelyek népszerűsítésében a diáktanács, mint rendszeresen ülésező szervezet, nagy szerepet vállalt.

Az ifjúság számára az ifjúsági ház 2013-as megszűnése óta a városban nincsen speciális közösségi intézmény. Ez a hiátus a helyzetelemzés felméréseinek készítése során is számos alkalommal visszacsatolást nyert. Szolnokon több szervezet és kisebb színtér szolgálja e korosztály sajátos igényeinek kielégítését.

A jelentősebb ifjúsági szervezetek: Szolnoki Gyermekek és Ifjúsági Közalapítvány, „Ifjúságért” Egyesület, Kamasz-tanya Gyermekek és Ifjúsági Egyesület, Miért Ne Közhasznú Humán Szolgáltató Alapítvány, Csillagpor Alapítvány, Szolnok Városi Diákok Tanácsa, Szolnoki Gyermektanács, Szer-telen Fiatalokért Szolnok Közhasznú Egyesület, Ifjúsági Kerekasztal. Mellettük a közművelődési és sportintézmények munkája is kiterjed a város fiatalságára.

Az ifjúsági színterek közül 2014-ben nyílt a Szín-tér Ifjúsági Iroda a Szolnok Plázában. A KÖZ-Pont Ifjúsági Egyesület és a Miért- Ne Humán Szolgáltató Közhasznú Alapítvány közös munkájának eredményeként megnyitott ifjúsági iroda és közösségi tér célja a Szolnokon és a megyében élő, tanuló fiatalok számára a közösségi értékek megteremtése és információk eljuttatása feléjük. Központi téma az önkéntesség és a nemzetközi tapasztalatszerzés segítése, EURODESK információk nyújtása: EU tanulmányi lehetőségek, EVS (European Voluntary Service – Európai Önkéntes Szolgálat) lehetőségek, EU munkavállalás – fellépési, kiállítási lehetőségek szervezése tehetséges fiatalok számára – diákönkormányzatoknak diákjogi, szervezési, pénzügyi tanácsadás – nemzetközi ifjúsági cserék, EVS helyek, Erasmus+ információ szolgáltatás. Az iroda feladatának tekinti a személyes, igény szerinti csoportos tanácsadást esetleges problémák felmerülése esetén, az ifjúságnak tájékoztatást adnak jogaikról. Kiállításokat szerveznek, ahol a fiatal alkotók megmutathatják műveiket a nagyközönségnek. Helyszínt biztosítanak klubok, rendezvények megszervezéséhez.

Az Új Nemzedék Program keretében 2014-ben nyílt meg a városban a Kontaktpont Ifjúsági Iroda, amely a keretprogram második ütemében Új Nemzedék Közösségi Térként

működött tovább. A közösségi tér és iroda célja a fiatalok problémáinak előtérbe hozása, a számukra hasznos információk közvetítése volt, mind a tanulás, a továbbtanulás, mind a munkaerőpiaci kérdések vonatkozásában. Kisebb csoportok számára biztosítottak helyszínt, munkatársai segítették az önkéntességhez és a társadalmi szerepvállaláshoz kapcsolódó kezdeményezések megvalósítását. Az iroda 2019-től Erzsébet Ifjúsági Alap – Szolnok néven működött 2020. júliusi bezárásáig.

Az Új Nemzedék Közösségi Tér helyén az önkormányzat támogatásával SZIFON Szolnoki Ifjúsági Közösségi Tér néven új ifjúsági színtér nyílt 2020 szeptemberében, amelynek kialakításában a városi ifjúsági szervezetek aktívan részt vettek. A színtér fenntartója a város, működtetője az ANAKK, a helyet magántulajdonostól bérlik.

Az egyik legjelentősebb, Szolnok Város Ifjúsági Díja kitüntetéssel is rendelkező ifjúsági közösségi tér a Verseghy Ferenc Könyvtárban várja a fiatalokat. Az „Ifi”, vagyis az Ifjúsági részleg 2015-ben, az Európai Ifjúsági Héten nyílt meg a fiatal közönség előtt. A részleg megnyitásával az elsődleges cél az ifjúság érdeklődésének felkeltése volt a könyvtári lehetőségek iránt, olyan közösségépítő, funkcionális könyvtári tér létrehozása, amely vonzó a fiatalok számára.⁷⁵ A Verseghy Könyvtár adottságai lehetővé teszik, hogy az Ifjúsági részleg egy különálló teremben működjön, amely szerencsés választásnak bizonyult a fiatalok körében. Az ifjúsági részleg többfunkciós térré vált: helyszín a tanuláshoz, a kikapcsolódás helye, találkozóhely, kiállítóterem és a fiatalok körében népszerű közösségi tér is.

2020-tól további két új, ifjúsági közösségek számára is elérhető helyiség jött létre a belvárosban. A Tisza Moziban a felújításnak köszönhetően a tetőtérben Ifjúsági Klubszobát alakítottak ki, amelyet 2020 márciusától vehettek birtokba a fiatalok: A Szolnok Városi Diákok Tanácsa és a Szolnoki Gyermektanács is ülésezett már a helyiségben, szerveztek *filmes Quiz Night*-ot a Debreceni Egyetem Szolnoki Campusán tanuló hallgatóknak, illetve a szolnoki középiskolásoknak, továbbá különböző filmes kluboknak is helyet ad a terem. A népszerű youtuber tanfolyam alkalmait is itt rendezik meg.

A másik új ifjúsági közösségi teret az Evangélikus Egyházközség alakítja ki a Szigligeti úton, a Szolnok TV régi épületének helyén.

A nyári hónapokra nyílt meg a Tisza parton a DOKK-terasz, ami a városi diáktanács kezdeményezésére és az önkormányzat támogatásával szünidei közösségi térként ad helyet a kötetlen beszélgetéseknek.

⁷⁵ Tied a tér. On: Verseghy Ferenc Könyvtár és Közművelődési Intézmény webhelye.
<https://vfmk.hu/2019/04/04/tied-a-ter/>

Az ifjúsági stratégia megvalósult céljai gazdagítják a helyi fiatalokat és növelik a város megtartó erejét, ugyanakkor a település egészére kiterjedően ma már érzékelhető, hogy a városrészekre irányuló fejlesztőfolyamatok megerősítése szükségszerű. A város új ifjúsági stratégiájának elkészítése aktuális feladatokat vetíthet elő alacsony küszöbű közösségi terek létrehozására, és kortárs mentorprogram városrészekre is kiterjedő elindításának előkészítésére.

A Szolnok Városi Diákok Tanácsa és a Szolnok Városi Gyermektanács szervezetei

A középiskolások fóruma, a Szolnok Városi Diákok Tanácsa, valamint az általános iskolás korosztály képviselői szerveként 2003 óta önálló szervezetként működő Szolnok Városi Gyermektanács Szolnok Megyei Jogú Város Közgyűlésének 9/1997 (IV.9.) Kgy. rendeletében szabályozott keretek között működik. A város önkormányzata az ifjúsági szakfeladat előirányzatából rendszeresen biztosít forrást a tanácsok programjainak megvalósításához. Érdekvédelmi szerepükön túl fő küldetésük a diákok közötti párbeszéd megteremtése és a közösségépítés. Rendszeresen részt vesznek tanácskozási és javaslattevési jogkörrel a városi közgyűléseken.

A tanácsok az iskolai diákönkormányzatok működésére épülnek, és minden szolnoki eseményen képviselik az ifjúsági korosztályt. Az önkormányzat részéről a diákpolgármester munkáját az ifjúsági referens segíti. A település összes iskolájából delegált, mintegy 30 fős Diákok Tanácsa kéthetente hétfőnként ülészik. Egy-egy találkozásukon 20 fő is képviselteti magát. Az önkormányzat közgyűlésén általában két fő vesz részt közülük. A testület tagjai figyelmet fordítanak arra, hogy minden alkalommal mások képviseljék az ifjúsági korosztályt. A közgyűlésen a szervezetnek felszólalási joga is van. A diákképviselők véleménye többnyire nem csak kifejtésre, de meghallgatásra is talál. Éves programtervüket tematikus tréning keretében, a jelenlévők ötletei alapján állítják össze, de az éves terven felül is lehetőséget próbálnak adni az időközi kezdeményezéseknek. Szervezői önállósága alapvetően nincs a diákönkormányzatnak, inkább egyfajta közvetítő és koordinációs szerepet tölt be a tagság és az önkormányzat között, továbbítják az információkat, és rendszeresen részt vesznek a városi ifjúsági kulturális programok szervezésében és lebonyolításában.⁷⁶

3.13.2. Szolnok Hazavár Program

A Szolnok Hazavár Programban megfogalmazott célok összhangban állnak azokkal az országos és helyi törekvésekkel, amelyek célja, hogy a fiatalok tanulmányaik után a szülővárosukban jussanak végzettségüknek megfelelő, biztos munkahelyhez, illetve kapjanak

⁷⁶ Háló Dániel diákpolgármesterrel készített interjú alapján

segítséget az otthonteremtéshez és családalapításhoz. A Szolnok Hazavár Programot a 104/2008 (IV.28.) számú határozatával fogadta el a közgyűlés, és az elmúlt 10 évben rendszeresen felülvizsgálta, pilléreit a jelentkező igények mentén aktualizálta, legutóbb 2018 májusában. Működését elfogadott Cselekvési Terv szabályozza.⁷⁷

A Szolnok Hazavár Program elsődleges célja a piacképes diplomával, illetve szakképesítéssel rendelkező fiatalok helyben maradásához munka- és megélhetési lehetőségek biztosításával, lakhatási problémáik segítségével a város lakosság megtartó erejének növelése, a programelemekben meghatározott kritériumok szerint.

A program törekvései szorosan kapcsolódnak Szolnok Megyei Jogú Város Ifjúsági Konceptiójához, amely figyelembe veszi a fiatalok kulturált szórakozási, sportolási és művelődési lehetőségekre vonatkozó igényeit.

A program két pillérrre épül, amelyek elemei a következők:

1. Munka, munkahely, karrier
 - 1.1. Felsőoktatási ösztöndíj
 - 1.2. A szolnoki felsőoktatásban résztvevő hallgatók támogatása
 - 1.3. „Szolnokon a jövőd!” – gyakornoki program
2. Lakhatás
 - 2.1. Önkormányzati bérlakás biztosítása
 - 2.2. Első lakáshoz jutó fiatalok támogatása

3.13.3. „Családbarát Szolnok” program

A város a gyermekes családok segítése, korosztályos programok, ifjúságvédelem témakörökben számos kezdeményezést indított és támogat. Az esélyegyenlőség kiemelt prioritású fejlesztési céljai mellett (bölcsődék fejlesztése, egészségügyi és szociális fejlesztések) tanoda program, élelmiszerbank, társadalmi felzárkóztatást segítő kulturális programok, egészségprogramok, éjszakai óvoda, kismama- és szülősegítő programok, valamint nagyszülői klub is gazdagítja a város lakossági szolgáltatásait, amelyek megvalósításába számos helyi civil szervezet is bekapcsolódott.⁷⁸

⁷⁷ Szolnok Megyei Jogú Város Ifjúsági Konceptiója 2014–2020-ig terjedő időszakra. Szolnok, 2014

⁷⁸ Helyi civil családbarát kezdeményezések. On: Szolnok város honlapja
<https://info.szolnok.hu/helyi-civil-csaladbarat-kezdemenyezesek-m1067> (Letöltés: 2020.01.19.)

3.13.4. Civil Stratégia

A város civil élete erős, mintegy 250 szervezet gazdagítja a közösségi életet. A különböző polgári kezdeményezések koordinációja, a szerepvállalás városi szintű szervezése és a hatékony együttműködés érdekében a város civil stratégiát hozott létre.⁷⁹ A koncepció bázisát a Civil Információs Centrum jelenti.

A Miniszterelnöki Hivatal 1999-ben írt ki pályázatot Nonprofit Szolgáltató Központ létrehozására, az alábbi célokkal:

- szolgáltatásai révén segítse elő a civil társadalom szervezeteinek és közösségeinek fejlődését,
- járuljon hozzá az állami és üzleti szektorral együttműködő önfenntartó nonprofit szféra kialakulásához,
- hozzon létre nonprofit menedzsmentképzési és szakmai tanácsadó rendszert,
- segítse elő a civilek bevonását az önkormányzati döntéshozói folyamatokba,
- erősítse a civilek területi kapcsolatrendszerét.

Összességében elmondható, hogy a jelenleg Civil Információs Centrum néven működő Civil Ház biztosítja az infrastrukturális és koordinációs háttérét a helyi civil érdekképviseleti fórumok működésének, és térítésmentes, illetve kedvezményes szolgáltatásokat nyújt az adatbázisában regisztrált civil szervezetek számára. A helyi civil érdekképviseleti rendszer egyidős a Civil Információs Centrum létrehozásával. A folyamat párhuzamosan szerveződött, és az önkormányzattal szoros párbeszéd jellemezi a mai napig.

A párbeszéd eredményeképpen készült el a város Civil Stratégiája, amelyet a közgyűlés 273/2003. (XI. 27.) sz. közgyűlési határozatával fogadott el. A dokumentum meghatározza azokat a támogatási rendszereket és fórumokat, amelyek mentén az önkormányzati-civil együttműködés a mai napig megvalósul a lakosság életminőségének javítása érdekében. A Fórumok elemei a civil szervezetek szakmai alapokon szerveződő kerekasztalai, a Városi Civil Tanács, amely stratégiai kérdésekben az önkormányzat tárgyaló partnere.

Nagyon nagy szerepük van abban, hogy a civil kezdeményezések eljussanak a stratégiaalkotó városvezetéshez.⁸⁰

⁷⁹ Szolnoki Civil Stratégia. On: Contact Mentálhigiénés Konzultációs Szolgálat, 2015
<https://drive.google.com/file/d/155oW8VqPrKUNmmRQEtru7M0am9Tqtrcl/view> (Letöltés: 2020.01.19.)

⁸⁰ Szalay Ferenc polgármesterrel készített interjú alapján

A civil kontroll a Civil Tanács által delegált személyeken keresztül valósul meg. Jelenleg is több kerekasztal működik Szolnokon: a Civil Városmarketing Kerekasztal 6 tagszervezettel, a Diáksport Kerekasztal 18 diáksportegyesülettel (DSE-k), az Esélyteremtési Kerekasztal 16 tagszervezettel, a Harmónia Kerekasztal 16 tagszervezettel, az Ifjúsági és Oktatási Kerekasztal 18 tagszervezettel és az Önkéntes Kerekasztal 26 tagszervezettel (amely nem csupán nonprofit szervezeteket foglal magában).⁸¹ Az 5.6. fejezetben részletesebben kitérünk a civil döntéshozó testületek munkájára.

A stratégia az együttműködés fórumain túl, meghatároz egy hármastámogatási rendszert, amelynek elemei az infrastrukturális, a pénzügyi és a szakmai támogatás. Az infrastrukturális támogatás keretében a Civil Információs Centrumot működtető szervezet kedvezményes bérleti szerződés keretében az önkormányzat tulajdonában álló Baross u. 56. számú ingatlanban működteti szolgáltatását, ezen túlmenően kedvezményes ingatlanbérleti lehetőséget biztosít közfeladatot ellátó civil szervezetek számára. A pénzügyi támogatási rendszer keretében, az önkormányzat – az eseti támogatások mellett – az egészségügyi vállalkozók és civil szervezetek támogatásáról szóló 19/2017. (VI.30.) rendelete értelmében, az egészségügyi célú és idősügyi szervezetek számára nyújt működési és programtámogatást. A szakmai támogatás keretében a Polgármesteri Hivatal munkatársa segíti az önkormányzat, a hivatal és a civil szervezetek közötti kapcsolattartást civil referensi munkakörben.

Az önkormányzati civil stratégia mellett 2010-ben a dokumentum társadalmassítását követően bemutatásra került a Szolnoki civil szervezetek stratégiája, amely 2015-ben újult meg.

A civil közösségek ünnepe a 2002 óta rendezett Civil Kavalkád, amelyet 2007-től a Jász-Nagykun-Szolnok megyei CONTACT Mentálhigiénés Konzultációs Szolgálat szervez a Szolgáltató Város mintaprojekttel együtt a Szapáry utcában a Szolnok Napja program keretében.⁸²

3.13.5. Városi Idősügyi Tanács

Szolnok stratégiai céljainak megfogalmazásakor fontos szerepet kap az idősügy is. A generációra való odafigyelést, illetve a szépkorúak közösségi, társadalmi aktivitását mutatja

⁸¹ Szolnoki városi kerekasztalok. On: Contact Mentálhigiénés Konzultációs Szolgálat honlapja <http://contactmksz.hu/szolnok-varosi-kerekasztalok/> (Letöltés: 2020.02.16.)

⁸² Civil Kavalkád 2018 programfüzet. In: Civil Forrás, Szolnok, 2019. augusztus 31. https://drive.google.com/file/d/1LOX5XP6yWL7ImROOi1Gsh02FIZZTpcF/view?fbclid=IwAR11lxfgEw2mDfaUy_KaT1k4JOH9WwTxUKDykMTMF6S5cmF9SIfOmimo8GM (Letöltés: 2020.05.01.)

az a tény is, hogy a városban mintegy 40 szervezet működik az idősök részvételével, illetve szolgáltat a korosztály tagjai számára, képviseli érdekeiket. A város évről évre minden nyugdíjas szervezetet támogat. 2012-ben Szolnok elnyerte az Idősbarát Önkormányzat díjat. Az itt élő idősök a közösség egyenrangú tagjaiként számos rendezvény résztvevői, és a programalkotási folyamatokban is véleményalkotóként vesznek részt. A tanács elnöke Szalay Ferenc polgármester, aki formális keretek között évente 2 alkalommal találkozik az érintett szervezetekkel, ahol a városfejlesztéssel kapcsolatos intézkedésekről is tájékoztatja az egybegyűlteket. A Városi Idősügyi Tanács a településfejlesztési koncepció, integrált településfejlesztési stratégia és településrendezési eszköz egyeztetésében résztvevő eseti partnerek⁸³ körébe tartozik.⁸⁴

Meghatározó partnere a városnak a 19 nyugdíjasszervezetet tömörítő Szolnok Városi Klubok és Nyugdíjasok Érdekvédelmi és Kulturális Egyesülete, amely immár 2 évtizede szolgálja a lakosokat. Az Idősügyi Tanácsban 8 fővel képviselik a szervezetüket 2003 óta. A városban működő idősklubok kulturális, oktatási és egészségügyi programjaikkal szinte minden közösségi szinten jelen vannak, a tagok aktivitása napról napra gazdagítja Szolnok sokszínűségét és a helyi identitás erősítését. Szerepvállalásuk a kulturális és szociális intézményekkel való szoros együttműködésekben is tükröződik. A tagok számos önkéntes felajánlást tesznek, és kortárs segítőként vesznek részt a város bűnmegelőzési programjaiban. Bölcs tanácsaikkal, értékközpontú észrevételeikkel folyamatosan segítik a városvezetést.

3.13.6. Szolgáltató város program

A szolgáltatói kultúra fejlesztését célzó projekt az értékalapú társadalom kialakításának és fenntartásának fontos eszköze Szolnokon. Jelenleg 32 partner működik együtt a program keretében annak érdekében, hogy a mindennapokban megjelenő közszolgáltatások színvonalával is emeljék az életminőséget. Az innovatív projekt a Homo Regius Tanácsadó Iroda kezdeményezésére 2009-ben modellprogramként indult, és „a szolgáltatók szakmai hitelességét, a szolgáltatói képviseletben megjelenő munkatársak emberi hitelességét, minőségét, a szolgáltató által működtetett rendszerek nyilvánosságát, a szolgáltató és a szolgáltatást igénybe vevők közötti partnerséget”⁸⁵ vizsgálja, ami kiterjed minden

⁸³ Szolnok Megyei Jogú Város Közgyűlésének 25/2017. (X.3.) önkormányzati rendelete a településfejlesztéssel, településrendezéssel és településkép-érvényesítéssel összefüggő partnerségi egyeztetés szabályairól. 2. melléklet

⁸⁴ Szalay Ferenc polgármesterrel készített interjú alapján

⁸⁵ Szolgáltató város. On: Szolnok város honlapja
<https://info.szolnok.hu/szolgáltato-varos-m267> (Letöltés: 2020.04.29.)

közszolgáltatásra (köznevelés és közoktatás, kultúra, szociális szervezetek, egészségügy, tömegközlekedés, rendészet, víz- és energiaellátás stb.).

A rendszer 2-3 évente lakossági lekérdezővel kontrollálja a helyi szolgáltatások minőségét, és az eredményeket folyamatosan beépítik a közszolgáltatás-fejlesztés során, jellemzően szervezettefejlesztési eszközök alkalmazásával. 2011 óta a Szolnok Napja és a Civil Kavalkád rendezvényhez kapcsolódóan a Szapáry utca ad helyet a város szolgáltató szervezetei számára, amelyek interaktív programokkal várják a helyi közösség tagjait.

3.13.7. Szolnok Helyi Esélyegyenlőségi Programja (HEP)

A Szolnok MJV közgyűlése által elfogadott 39/2016. (II.25.) számú HEP program a 109/2018. (IV.26.) számú közgyűlési határozat alapján felülvizsgálatra került, azt a közgyűlés változatlan formában elfogadta.⁸⁶ A program a településen élő hátrányos helyzetű társadalmi rétegek felzárkóztatását segíti. A HEP cselekvési terve kiemelten foglalkozik a mélyszegénységben élőkkel, a fogyatékkal élőkkel, az idősekkel és a nőkkel.

Meghatározott célcsoportok: romák, és mélyszegénységben élők, gyermekek, idősek, nők és fogyatékkal élők. A koncepció prioritásai: helyi óvodai ellátás minőségközpontú fejlesztése, a társadalmi elfogadás erősítése, a fogyatékkal élők iránti elfogadás, a szolidaritás elősegítése, az akadálymentes közösségi és kulturális platformok erősítése.

A városban több roma felzárkóztatási és szegregációs program is fut a kulturális koncepcióalkotás időszakában. Az előzetes felmérések nyomán e területekre irányuló párbeszéd nem körvonalazódott, ugyanakkor a szakterületi cselekvési folyamatok tervezése során a téma felvetése kívánatos. A kultúra eszköztára számos lehetőséget kínál a társadalmi integráció területein.

⁸⁶ Helyi Esélyegyenlőségi Program, Szolnok Megyei Jogú Város Önkormányzata, Szolnok, 2016. Szolnok MJV Önkormányzata 39/2016. (II. 25.) közgyűlési határozatának melléklete. On: Szolnok város honlapja https://info.szolnok.hu/files/2016_HEP.pdf (Letöltés: 2020.01.18.)

4. A kultúráirányítás szakpolitikai, jogszabályi kereteinek bemutatása

A fejezet a kulturális szakterület átfogó értelmezésére, azon belül a különböző ágazati intézmények (művészeti, közművelődési és közgyűjteményi) meghatározására vállalkozik.

A kultúra fogalmának megközelítései szerteágazók, szakmai konszenzus sem született arról, mit is jelent pontosan. Számos tudós, gondolkodó és szinte minden tudományterület különböző megközelítéseket alkalmaz. Ismerjük az ünnepi, a tömeg- és magaskultúrát, a hétköznapi kultúrát. A művészeteket a kultúra részeként vagy elemeként értelmezzük. Az emberi viselkedés kapcsán a kultúra minőségi jelzős szerkezetben jelenik meg.

A kultúra vitathatatlanul minőséget képvisel, amely az élet minden szakaszára, az emberi tevékenység minden elemére hatással van, ezáltal az emberi kapcsolatokra, a szűkebb és szélesebb közösségi relációkra is. Eligazodást biztosít, tudást és képességet ad ahhoz, hogy értékközpontú mindennapokat teremtsünk magunk körül. A kultúra ebben az értelemben az emberekből és tetteikből, cselekedeteikből testesül meg. A mintát pedig az a közösség szolgáltatja, amelyben él.

A kulturális intézmények értékmegőrző és érték közvetítő funkcióikkal a települések számára speciális erőforrást jelentenek. Ezekben az intézményekben sokszorozódik meg a tudás, itt kerül átadható formába mindazon értékek halmaza, amelyet elődeink ránk örökítettek, vagy kortársaink megfogalmazznak.

A kultúra szereplői egyrészt az intézményi funkciók, feladatok irányából, másrészt a helyi közösségek által megfogalmazott igények megvalósítása és a közösségi cselekvések oldaláról vizsgálhatók. A harmadik szektor a gazdasági szereplők, akik egyre nagyobb teret nyernek a kulturális ágazaton belül.

Az intézményeket két fő csoportra bonthatjuk.

1. Az úgynevezett monofunkciós intézmények azok, amelyek meghatározott (jogszabályokban rögzített) feladatok elvégzésére jöttek létre, és fenntartójuk jellemzően vagy az állam, vagy valamely település (pl. színház, múzeum, könyvtár).
2. A többfunkciós intézmények csoportja a közművelődéshez kapcsolható. Szélesebb feladatkörrel, jellemzően több ágazat szereplőit is (pl. szociális, egészségügyi, vállalkozói) egy infrastrukturális bázishoz kapcsolja. (Az integrált közösségi és szolgáltató terek főként kisebb települések életében töltenek be meghatározó szerepet). A közösségi színterek, beleértve a közművelődési intézményeket is,

társadalmi feladataik vonatkozásában rugalmasak és a helyi társadalmi igényeknek megfelelően gyors alkalmazkodásra képesek.

Ezt a kiemelt szerepet erősítik azok a civil szervezetek és önszerveződő csoportok, művelődő közösségek, amelyek a közösségi művelődés színtereiben végzik tevékenységeiket, sok esetben nemcsak segítve, hanem kiegészítve – kiteljesítve – az intézmény munkáját.

Hazánkban jelenleg nincsen általános érvényű, nemzeti szintű kultúrpolitikai stratégia, ugyanakkor 2011 óta jelentős változások történtek az ágazatban. Új fogalmak, központi programok és finanszírozási rendszer került a szakmai munka előterébe. A kulturális alapellátás bevezetése minden település számára elérhető és stabil alapszolgáltatásokat biztosít, ezzel a közművelődési területre helyeződött a hangsúly. 2020-ban a közművelődési normatív támogatás előirányzata országosan 791,7 millió Ft, amelynek fajlagos kerete a megyei jogú városokra 459,-Ft/ fő/ lakos, a vonatkozó könyvtári előirányzat országosan 2,084 Mrd Ft, a múzeumi keret 2,751 Mrd Ft.⁸⁷ Különböző pályázatok segítik még a kulturális szféra programjainak megvalósítását.

A kulturális intézményrendszer hazai strukturális átszervezése 2011–2013 között zajlott le, amikor a megyei feladatokat átvették a megyei jogú városok, valamint az állam. A kulturális terület vonatkozásában a megyei könyvtárak és múzeumok tekintetében volt a legnagyobb szervezeti változás. A városi közgyűjteményekhez integrálódtak az addig megyei fenntartású intézmények. A muzeális terület települési múzeumai, kiállítóhelyei és közérdekű gyűjteményei az önkormányzatokhoz kerültek 2011-ben, de a szakmai felügyeletet a városi és megyei múzeum látja el. A kistéleplési könyvtárak a 2013-tól életbe lépett Könyvtári Szolgáltató Rendszerhez⁸⁸ kapcsolódhattak, amely a megyei hatókörű városi könyvtárak szakmai feladatai között jelenik meg. A területi közművelődési feladatok a Nemzeti Művelődési Intézethez kerültek. 2011–2018 között jelentős, a szakágazat működését érintő törvényalkotói folyamat zajlott le, amely az intézményi feladatkörök mellett az infrastrukturális és szakmai erőforrásszükségletek minőségorientált átszervezésére irányult.

A szakmai tevékenységek horizontális céljai között – a társadalmi szerepvállalás, a felzárkóztatás és az élethosszig tanulás jegyében – meghatározóvá vált az ágazatok közötti átjárhatóságot is segítő szinergiák erősítése, a szakmai szerepek széles körű integrációja, a

⁸⁷ 2019. évi LXXI. törvény 2. sz. melléklete

⁸⁸ 39/2013. (V. 31.) EMMI rendelet a Könyvtárellátási Szolgáltató Rendszer működéséről

fejlesztéspolitikai elvekhez igazodóan. A kultúra a társadalmi és vidékfejlesztési területek mellett egyre inkább a gazdasági vetületeivel jelenik meg a stratégiai tervezési folyamatokban.

A következőkben a kulturális területre vonatkozó alapidokumentumokat tekintjük át.

4.1. Szakpolitikai stratégiák

Az elmúlt évtizedben nem született egységes, az egész kulturális ágazat helyzetét és jövőjét taglaló, átfogó kormányzati stratégiai dokumentum. A kormány a Nemzeti Kulturális Tanács 2020 eleji megalakulását követően adott megbízást a testületnek a kulturális ágazatok stratégiáinak kidolgozására. Jelenleg folyamatban van egy új nemzeti kulturális stratégia, illetve több ágazati koncepció, közöttük a közművelődési stratégia megalkotása. A dokumentum megszületésével szükséges lesz annak áttekintése és a szolnoki fejlesztési koncepciókkal történő összevetése.

Az alábbiakban két, az elmúlt évtized művelődésstratégiai gondolkodását, a szakmai párbeszédet és programalkotást meghatározó, távlatos elképzeléseket hordozó dokumentumot mutatunk be, amelyek kormányzati programmá nem emelkedtek ugyan, de irányt mutattak a szakpolitika alakítása számára.

4.1.1. Közös jövőnk – Vitairat a közösségi művelődés megújításának stratégiájáról (2012)⁸⁹

A dokumentum fő vonulata a helyi társadalmi igények és szükségletek megjelenítése a helyi kulturális és közösségi művelődés folyamataiban. A helyi lakosság képessé-tételét, a település népességmegtartó képességét helyezi előtérbe. Módszertani megközelítésben a nemzeti, regionális, megyei és települési szintek szerint közelíti meg a kultúra társadalmi szerepeit és a gazdasági funkciókat. A vitairat a társadalomfejlesztés alapvető eszközeként határozza meg a mindennapi kultúrát, mint a polgárok aktív, cselekvő részvételének biztosítását a helyi folyamatokban. A lakosság ismeretei, tudása integrálható a településfejlesztés szinte minden szegmensében, ami biztosítja a kiegyensúlyozott fejlődést, és a kor kihívásaihoz igazodó új megoldások beágyazódását is, s ehhez legfőbb eszközként a közösségfejlesztés módszertana alkalmazható.

⁸⁹ BEKE Márton – DITZENDY Károly Arisztid (szerk.): Közös jövőnk – Vitairat a közösségi művelődés stratégiájának megújításáról. Méliusz Juhász Péter Könyvtár és Művelődési Központ, Debrecen, 2011.

4.1.2. A Magyar Közművelődés Szakpolitikai Konceptiója 2012⁹⁰ (Németh László Országos Közművelődési Program Konceptió)

A koncepció a közösségi művelődés társadalmi funkciói mellett a különböző ágazati szerepeket vizsgálja, különös tekintettel a vidékfejlesztésre és a gazdaságfejlesztési lehetőségekre. A felnőttképzés, a kulturális gazdaságfejlesztés, a digitális kultúra, valamint a hagyományápolás témaköreiben a fokozott állami és önkormányzati felelősségvállalást egyértelműsíti, így a koncepció alapját képezi a közművelődés szakmai-módszertani feladatai átalakításának.

Kiemelt jelentőségű a társadalomfejlesztésre irányuló intézkedések sokrétűsége, amelyeket az alulról jövő helyi kezdeményezések megerősítésében fogalmaztak meg. Az új, közösségi szemléletű, a települési szintű civil-szakmai, gazdasági és döntéshozói együttműködések elősegítését szorgalmazó irányelvek a minőség és az értékmentés, értékteremtés jegyében születtek. A program eredményeként az új, társadalomfejlesztést segítő feladatokhoz és az azokat előmozdító, megújított közművelődési alapszolgáltatásokhoz rendszeresen 2017-ben jogalkotói szinten az intézményrendszer és a feladatellátáshoz szükséges minimális infrastrukturális és humán erőforrásszükségletet is újra definiálták. A koncepció a települési adottságokhoz igazodóan a szakmai feladatok ellátásához biztosít konkrét iránymutatást a szakmai követelményeknek megfelelően.

4.2. Kulturális szabályozás

A szakmai intézmények működését elsődlegesen az érvényes jogszabályi környezet határozza meg. Az állam, irányító szerepében, a politikai célokhoz igazodóan törvényi és rendeleti szinten szabályozza a kulturális feladatellátást is. A szakágazatok különböző jogszabályi keretek között, kötelező és önként vállalt feladatokként jelennek meg a települési önkormányzatok tevékenységrendszerében. Ebből eredően a koncepcióalkotáshoz az Önkormányzati törvény mellett a Kulturális törvény jelenti a kiindulási és igazodási pontokat.

Az intézmények gazdálkodására irányuló 2015-ös központi intézkedések nyomán a 100 főnél alacsonyabb foglalkoztatók elveszítették önállóságukat. Szolnokon a Kulturális Ellátó Szervezet (KESZ) végzi a gazdasági feladatokat, működése kiegyensúlyozott.

⁹⁰ CSERÉP László – Dr. NÉMETH János István (szerk.): A magyar közművelődés szakpolitikai koncepciója. NEFMI, Budapest, 2012.

4.2.1. A kulturális szakpolitikára vonatkozó törvényi szabályozás

- Az 1997. évi CXL törvény a muzeális intézményekről, a nyilvános könyvtári ellátásról és a közművelődésről. Továbbiakban: Kultv.
- 2020. évi XXXII. törvény a kulturális intézményekben foglalkoztatottak közalkalmazotti jogviszonyának átalakulásáról, valamint egyes kulturális tárgyú törvények módosításáról
- 2019. évi CXXIV. törvény a Nemzeti Kulturális Tanácsról, a kultúrstratégiai intézményekről, valamint egyes kulturális vonatkozású törvények módosításáról
- 20/2018. (VII. 9.) EMMI rendelet a közművelődési alapszolgáltatások, valamint a közművelődési intézmények és a közösségi szintek követelményeiről.
Továbbiakban: Vhr.
- 376/2017. (XII. 11.) Korm. rendelet a muzeális intézmények működési engedélyéről.
- 2011. évi CLXXXIX. törvény Magyarország helyi önkormányzatairól. Továbbiakban: Önkorm. tv.

13. § (1) A helyi közügyek, valamint a helyben biztosítható közfeladatok körében ellátandó helyi önkormányzati feladatok különösen:

1. településfejlesztés, településrendezés;

(...)

7. kulturális szolgáltatás, különösen a nyilvános könyvtári ellátás biztosítása; filmszínház, előadó-művészeti szervezet támogatása, a kulturális örökség helyi védelme; a helyi közművelődési tevékenység támogatása

- 2008. évi XCIX. törvény az előadó-művészeti szervezetek támogatásáról és sajátos foglalkoztatási szabályairól
- 2011. évi CLXXV. törvény az egyesülési jogról, a közhasznú jogállásról, valamint a civil szervezetek működéséről és támogatásáról
- 68/2018. (IV. 9.) Korm. rendelet a kulturális örökség védelmével kapcsolatos szabályokról
- 428/2016. (XII. 15.) Korm. rendelet az előadó-művészeti szervezetek támogatásának részletes szabályairól
- 2012. évi XXX. törvény a magyar nemzeti értékekről és a hungarikumokról
- 114/2013. (IV. 16.) Korm. rendelet a magyar nemzeti értékek és a hungarikumok gondozásáról

4.2.2. Kulturális intézményeket érintő irányítási feladatok szabályozása

Hazánkban az elmúlt tíz esztendő jelentős átrendeződést hozott a kulturális intézmények fenntartói rendszerében. Ez elsőként a megyei és önkormányzati feladatokban jelent meg, a muzeális és könyvtári, majd a közművelődési intézmények vonatkozásában. Az átalakításokat alátámasztó jogszabályok a következők:

- 2011. évi CLIV. törvény a megyei önkormányzatok konszolidációjáról, a megyei önkormányzati intézmények és a Fővárosi Önkormányzat egyes egészségügyi intézményeinek átvételéről
- 1094/2012. (IV. 3.) Korm. határozat a megyei múzeumok, könyvtárak és közművelődési intézmények további fenntartásáról, valamint a települési önkormányzatok kötelező kulturális feladatairól
- 2012. évi CLII. törvény a muzeális intézményekről, a nyilvános könyvtári ellátásról és a közművelődésről szóló 1997. évi CXL. törvény módosításáról

4.2.3. A kulturális terület helyi szabályozása

A város gazdag kulturális élete egy tudatos, közösségközpontú városvezetés eredményeként formálódik, ami a helyi irányítási folyamatokban deklaráltan jelenik meg. A vezetés legfelsőbb szintje a Közgyűlés, e testület döntései nyomán kerülnek elfogadásra a város fenntartói hatáskörében lévő kulturális és közösségi tevékenységek, feladatok, illetve azok támogatása. A település jelentős figyelmet fordít a civil, továbbá a kívülről érkező, de a közösség érdekeit szolgáló kezdeményezésekre is. Szolnok vezetését a nyitottság és a közösségi érdekek szolgálata jellemzi, amit alátámasztanak a legkülönbözőbb társadalmi csoportokra irányuló stratégiák, rendszeres egyeztető fórumok és a szolgáltatói attitűd folyamatos fejlesztése.

Az Oktatási, Kulturális és Ifjúsági Bizottságnak van ugyan kezdeményezési, sőt számos kérdésben döntési joga és kötelezettsége is, ám elsődlegesen támogatói és döntés-előkészítői szerepkörben van jelen a város kulturális életében. A bizottság a jövőre vonatkozóan keresi a kapcsolatot és a párbeszéd lehetőségét a város szervezeteivel, kulturális szereplőivel.⁹¹ A kulturális ügyek döntéselőkészítési és végrehajtási felelőse a hivatal Humán Igazgatósága.

⁹¹ Berényi Gábor önkormányzati képviselővel, Szolnok MJV Önkormányzata Oktatási, Ifjúsági és Sportbizottsága elnökével készített interjú alapján

Humán Igazgatóság, Oktatási, Kulturális és Sport Osztály

Szolnok Megyei Jogú Város Polgármesteri Hivatala Humán Igazgatósága alá rendelten működik az Oktatási, Kulturális és Sport Osztály, ide tartoznak a város kulturális és közösségi ügyei, beleértve az ifjúsági területet is.

Az igazgatóság rendkívül összetett feladatrendszere is megköveteli, hogy a város minden lakosára irányulóan, a legnagyobb szinergiát teremtsék meg a különböző hatósági, szociális és kulturális területek között. E tevékenységrendszerben a figyelem fókuszában az ember áll, kortól, nemtől, hovatartozástól függetlenül. A determinált jogszabályi környezetben az élhető város kialakítása áll a komplex rendszerszintű munkafolyamatok középpontjában. Nagy figyelmet fordítanak az erőforrásmenedzsmentre, ugyanakkor saját erőforrásaik korlátozottak. Négy önálló osztály koordinálja a humán szolgáltatásokat: az Egészségügyi és Családügyi Osztály, a Szociális és Integrációs Osztály, a Szociális Támogatási Osztály, valamint az ifjúsági és vallási ügyekért is felelős Oktatási, Kulturális és Sport Osztály.

Az Oktatási, Kulturális és Sport Osztály összetett tevékenységrendszere egyrészt a hivatali és hatósági folyamatokban, az intézményekkel és civil csoportokkal való koordinációs feladatokban és a lakossággal történő kapcsolattartásban rajzolódik ki, ami a köznevelési reformok nyomán erőteljesebben jelenik meg, miután az általános iskolák már a Szolnoki Tankerületi Központ fenntartásába kerültek. E változás ugyanakkor a lakossággal való kapcsolattartás gyengülését is előrevetíti. A város a közösségi és kulturális területek, valamint a helyi közösségi missziók erősítésével kívánta az oktatási terület elvesztésével keletkező hiányokat pótolni. A programkoordinációs és intézményfenntartói feladatok mellett a szervezeti egység a szakmai-támogatói és kapcsolatépítő szerepkörben is dolgozik.

Az osztály küldetése az ad hoc feladatok mellett szervezői szerepben, kapcsolatépítésben, koncepcionálásban, rendszer-alkotásban, városi szintű koordinálásban, mediációs, valamint fenntartói szerepből adódó hatósági feladatokban nyilvánul meg. A szervezeti erőforrások a szerteágazó munkafolyamatokhoz mérten kevés kapacitást biztosítanak.

Az elmúlt években a város kulturális életét meghatározó szervezetek közötti kapcsolat megerősödött, ugyanakkor e sokrétű tevékenységrendszerben még kialakítandók azok a csatornák, amelyek a városvezetést segítik abban, hogy a közösségi értékeket mind szélesebb körnek megfelelően tudja közvetíteni. Az új kulturális stratégia többek között ezt a célt szolgálja majd – mind a felelősségi területek, mind a hatáskörök átláthatóságát biztosítva. Integrált intézményrendszer kialakításával támogatja a szervezetek önállóságát és a városi funkciók-feladatok áttekinthetőségét, irányítását is.

A társadalmi kapcsolatokat az osztály a Kulturális Kollégium működtetésével és az évente összehívott városi rendezvényértékelő program keretében biztosítja. Utóbbi fórum a városvezetés részvételével jellemzően a nagyobb események értékelését és a jövőbeli tervek egyeztetését szolgálja. A város az ANAKK-kal közösen működteti a szolnoktersegiprogramok.hu⁹² honlapot, amely a városi és a térségi programok strukturált nyilvánosságát segíti. A weboldalhoz minden szervezetnek van szerkesztői hozzáférése, így önállóan is fel tudják tölteni a programjaikat, ugyanakkor a tartalomaktualizálás folyamatos kihívást is jelent.

A térségi szerepvállalás nemcsak a járási és megyei központi feladatokhoz illeszkedik, hanem az Agóra program keretében 12 évre vállalt kistérségi együttműködésben is megnyilvánul, amely szintén az osztály feladatkörében jelenik meg.⁹³

Szolnok közösségi és kulturális életében a finanszírozás központi kérdéskört alkot. A város saját erejéből jelentős erőforrásokat biztosít a szakterület működéséhez, ami országos szinten is példaértékű. A saját intézmények mellett a civil szervezetek is részesülnek működési támogatásban. Mindemellett kiemelkedő a város kulturális célú beruházások és egyéb projektek megvalósításában vállalt szerepe. Az alapvetően pályázati forrásokra épülő fejlesztések nyomán kialakuló feladatrendszerben a működési-finanszírozás és a humán kapacitás problémaköre fenntarthatósági kérdéseket vetnek fel. Az állandóan bővülő kínálat mellett alapvetően bázis alapú tervezés jellemzi a költségvetést.

A szervezet a helyi identitás erősítését is fontos feladatának tartja, amiben az ifjúsági terület kiemelt helyen áll, így a *Szolnok Hazavár Program* koordinációja is az igazgatóság, illetve azon belül az Oktatási, Kulturális és Sport Osztály feladatai közé tartozik.

A város közösségi és kulturális infrastruktúráját tekintve egy ifjúsági közösségi ház és egy állandó szabadtéri rendezvényhelyszín hiánya érződik, amelyek a következő tervezési időszak fejlesztési céljai között jelenhetnek meg.

A lokális közösséget mint célcsoportot vizsgálva a kulturális koncepcióalkotást megalapozó széles körű felmérés során több forrás is azt támasztja alá, hogy az aktív kultúrafogyasztói csoport száma meglehetősen alacsony (500–1000 fő között határozható meg), a rendszeres kulturális rendezvénylátogatók száma hozzávetőleg 2 000 fő, ami a város lakosságszámához mérten kevesebb, mint 3 százalék.

⁹² Szolnoki programok. On: Szolnok és térsége programtár.
<http://www.szolnoktersegiprogramok.hu/szolnoki-programok.html> (Letöltés: 2020.04.20.)

⁹³ Tapasztó Ildikóval, az Oktatási, Kulturális és Sport Osztály osztályvezetőjével és Dr. Versitz Éva humán igazgatóval készített interjú alapján

A közösségi aktivitás ugyanakkor folyamatosan javul, szaporodnak az alulról jövő kezdeményezések, amelyeket a város lehetőségei szerint támogat. A közösségi terek kihasználtsága már telítettnek mondható, ami hosszú távon újabb feladatokat ad a helyi kultúráirányításnak.

A város kulturális életét meghatározó dokumentumok:

- Szolnok Megyei Jogú Város Közgyűlésének 5/2018. (II.28.) önkormányzati rendelete Szolnok város közművelődéséről. Módosította: 29/2019. (XII.23.) önkormányzati rendelet
- Szolnok Megyei Jogú Város Közgyűlésének 19/2017. (VI.30.) önkormányzati rendelete egészségügyi vállalkozók és civil szervezetek támogatásáról
- Szolnok Megyei Jogú Város Közgyűlésének 3/2019. (II.28.) és 5/2020. (II.27.) önkormányzati rendelete Szolnok Megyei Jogú Város Önkormányzatának 2019. évi és 2020. évi költségvetéséről
- Szolnok Megyei Jogú Város Közgyűlése 7/2014. (II.28.) önkormányzati rendelete Szolnok Megyei Jogú Város Önkormányzata Szervezeti és Működési Szabályzatáról. Különösen:

60/C. § (1) Az Önkormányzat Szolnok város kulturális, közművelődési feladatellátásának minél magasabb szintű végrehajtása érdekében támogatja a Szolnoki Kulturális Kollégium⁹⁴ működését.

(2) A Szolnoki Kulturális Kollégium javaslattevési és véleményezési joggal rendelkezik:

a) Szolnok város kulturális életére vonatkozó helyi önkormányzati szabályozás tekintetében,

b) Szolnok város kulturális koncepciójának kidolgozásában,

c) a városi szintű kulturális nagyrendezvények előkészítésében, koordinálásában, összehangolásában,

d) minden olyan, a kultúra területét érintő kérdésben, amelyet a polgármester, az alpolgármesterek, a jegyző, a polgármesteri hivatal a Szolnoki Kulturális Kollégium elé tárnak.

(3) A Szolnoki Kulturális Kollégium választott képviselője tanácskozási joggal részt vehet Szolnok Megyei Jogú Város Oktatási, Kulturális és Ifjúsági Bizottsága nyílt ülésén.

⁹⁴ A Szolnoki Kulturális Kollégiumot az önkormányzat kapcsolati formái között Szolnok Megyei Jogú Város Önkormányzata a Szervezeti és Működési Szabályzatáról szóló önkormányzati rendeletben szerepelteti, továbbá a rendeletet a változásokhoz szükséges mértékben pontosítja. A polgármesterre és az érintett szakmai bizottságra átruházott, kultúrával kapcsolatos önkormányzati hatáskörök kiegészítéséről, pontosításáról rendelkezik.

61. § (1) Szolnok Megyei Jogú Város Önkormányzata a nemzetiségi jogok biztosítása, történelmi hagyományaik, nyelvük ápolása és fejlesztése, tárgyi és szellemi kultúrájuk megőrzése és gyarapítása érdekében szorosán együttműködik a helyi nemzetiségi önkormányzatokkal.

(2) A közgyűlés segíti a helyi nemzetiségi önkormányzatok tevékenységét.

(3) Éves költségvetési rendeletében meghatározza a rendelkezésre bocsátandó támogatás összegét.

(4) Külön megállapítja azokat az ügyköröket, amelyekben a helyi nemzetiségi önkormányzatok előzetesen véleményt nyilvánítanak.

(5) A polgármester a jegyző és a képviselőcsoportok vezetőinek részvételével szükség szerint egyeztető megbeszélést folytat a helyi nemzetiségi önkormányzatok elnökeivel.

A szolnoki Kulturális Kollégium évente 2 alkalommal ülésezik. A helyzetelemzést megalapozó felmérés keretében megkérdezettek többsége fontosnak tartja e fórum szerepét a kulturális egyeztetésekben, de nem tartja alkalmasnak azt operatív, városi szintű programkoordinációra, illetve az erőforrásmenedzsment feladatok ellátására.

4.2.4. A kulturális területet érintő közvetett intézkedések

A kulturális ágazat számos ponton kapcsolódik más ágazatokhoz is, amelyek jellemzően gazdaságfejlesztési (pl. turisztika, kreatív ipar, helyi termékfejlesztés), szociális és társadalmi felzárkóztatás, továbbá az oktatás (főként a tanórán kívüli nevelés és az élethosszig tartó tanulás) területein rajzolódnak ki. A városban zajló kiemelt fejlesztések így közvetett módon kulturális vonatkozásokat is meghatároznak, amelyeket a koncepcióalkotás során fontos kiindulási alapnak tekintünk.

- A 2016. évi CLVI. törvény a turisztikai térségek fejlesztésének állami feladatairól szóló jogszabály, amelynek célja, a turizmus jövedelemtermelő képességének erősítése érdekében – különös figyelemmel a turizmus nemzetgazdaságban betöltött kiemelkedő szerepére – az Európai Unió támogatásából vagy a központi költségvetésből finanszírozott turisztikai fejlesztések szakmai tervezésének és megvalósításának egységes eljárásrendjének kialakítása és a rendelkezésre álló források hatékonyabb felhasználása. Kapcsolódó GINOP források felhasználása (pl. RepTár fejlesztés).
- A Modern Városok Program (MVP), a Magyarország Kormánya és a megyei jogú városok önkormányzatai közötti együttműködési megállapodásokkal összefüggő intézkedésekről szóló 1038/2016. (II. 10.) Korm. határozat, illetve a Modern Városok Program végrehajtásáról szóló 250/2016. (VIII. 24.) Korm. rendelet támogatja a megyei jogú városok fejlesztéseit. A program I. üteme 2015-ben indult 13 város kijelölésével, amelyek között Szolnok is szerepelt. A II. ütem során további hat

településsel kötött megállapodást a kormányzat, 2018-ra pedig mind a 23 MJV bekerült a programba. Az MVP keretében 2018 júniusáig 850 milliárd forint fejlesztési forrás lehívása történt meg. A program teljes összege 3 500 milliárd forint, amelyből országosan több mint 250 projekt valósul meg, ezek többsége infrastrukturális beruházás, de számos közülük közvetlenül a turizmushoz kapcsolódik. Ilyen fejlesztés a Szolnok Vár program, a Tisza-parti strandfejlesztés, a Véső úti sporttelep fejlesztése, vagy a tervezett Tisza Kikötő, de ide sorolható az M4-es út építése is.

Az intenzív városfejlesztések meghatározó jelentőségűek Szolnok közösségi és kulturális életében, új elgondolásokkal és intézkedésekkel is tágítják az eddigi működési gyakorlatot. Az infrastrukturális változásokat mind a helyi erőforrások- mind a jövőbeli lehetőségek tekintetében társadalmi szinten is monitorozni szükséges. A városi szolgáltatások bővülése humán és gazdasági oldalról is hosszabb távú kötelezettségekkel jár. A helyi társadalmi beágyazottság legalább olyan fontos fenntarthatósági tényező, mint a gazdasági; ezek nélkül e fejlesztések nem integrálódhatnak a város életébe.

5. A város kulturális intézmény- és szervezetrendszere, funkcióik, a fenntartói finanszírozás és a kapcsolódó statisztikai adatok átfogó elemzése

Jelen fejezetben a város kulturális intézményrendszerét tekintjük át. Az elemzés során kitérünk a szervezetek feladatrendszerében megnyilvánuló, a helyi közösségi életre irányuló statisztikai adatokra is. Tekintettel arra, hogy Szolnok kulturális élete rendkívül színes, sokrétű, így az egyes területek súlya eltérő lehet jelen dokumentumban, ezt az eltolódást a stratégiaalkotás során nem tekintjük kiindulási alapnak.

A város meghatározó, nagy múltú intézményei – többek között az 1902-ben alapított és napjainkban felújított Művésztelep, az országosan elismert Szigligeti Színház, a képzőművészeti és iparművészeti tárlatoknak rendszeresen helyet adó Szolnoki Galéria és a patinás Damjanich János Múzeum – öregbítik a város hírnevét. A közművelődési szinterek közül a 2007–2013-as tervezési időszak TIOP forrásából agora funkcióval megújult Aba-Novák Agóra Kulturális Központ (ANAKK) kiemelkedő városi és térségi szemléletű közösségi munkájával tűnik ki. Számos fesztivál gazdagítja a település kulturális kínálatát; egyes vélemények szerint már túltelített a „piac”, ami már diverzáns hatásokat is generál. Több új kulturális és közösségi színtér kerül hamarosan a lakosság birtokába a folyamatban lévő TOP forrásokra épülő beruházásoknak köszönhetően.

Kiemelkedő a város zenei élete, kórus- és néptánc mozgalma, s e művészeti ágakhoz kapcsolódó tradíciói. Ezt a Szolnoki Szimfonikus Zenekar, a Bartók Béla Kamarakórus, Kodály Kórus, a Tisza Táncegyüttes országhatáron belüli és túli ismertsége is fémjelzi. A Verseghy Ferenc Könyvtár és a Damjanich János Múzeum gyűjteményi munkája a művelődést és a kutatást egyaránt szolgálja, helytörténeti gyűjtőmunkájuk és kapcsolódó közösségi programjaik a lokális összetartozás erősítésének legfőbb bázisát jelentik.

A város gazdag kulturális kínálatát gyarapító nagyrendezvények közösségépítő és identitáserősítő szerepe a városvezetés stratégiai eszközeként szolgál. A város rendezvényei alapvetően az ANAKK, a múzeum, a könyvtár, és a Sportcentrum közreműködésével valósulnak meg. Minden szervezet kiveszi a részét a tevékenységből, a szakma-tartalmi tervezés és szervezés, az eszközök és a rendezvénytechnika biztosítása folyamatos feladatot adnak e négy bázisszervezetnek. A legújabb, bár küldetése szerint turisztikai funkciót betöltő intézmény, a RepTár elsődleges küldetése a más településekről érkező látogatók bevonása, ugyanakkor komoly helytörténeti vonatkozást jelenít meg a honvédelem és a repüléstechnika szolnoki múltjából.

Általánosságban elmondható, hogy a mindennapi munka háttérét szolgáló, szakmai kompetenciák hiányában is ellátandó feladatok (pl. jogi kérdések, kommunikáció, marketing) a szakmai munkát hátráltatják. A speciális szakemberek hiánya alapvető problémaként fogalmazódott meg, ezen felül a kulturális szakemberek alacsony száma és a fluktuáció (más versenyképes szervezetek elszívó ereje) jelent kihívást hosszabb távon is.

Emellett az intézményvezetők szakmai szabadsága, önállósága megtartandó értéket képvisel a városban, s ez a városvezetés és a kulturális szervezetek részéről is megerősítést nyert.

5.1. A város kulturális költségvetése

A költségvetés általánosságban kiegyensúlyozottnak mondható, ugyanakkor a bázisértéken alapuló tervezés – mint erőforrás-orientált módszer – nem teszi lehetővé a középtávú programtervezést sem, ami jelentős hátráltató tényező mind a stratégiai ágazatok fejlődésében, mind az innovációs folyamatokban. A gyakorlat a konzerváló hatásmechanizmusával kevesebb teret enged a megújulásnak (pozitív és negatív szervezeti helyzetekben is). Ezt új aspektusba helyezheti a tervezés alatt álló feladatfinanszírozásos rendszer, amely alapvetően eredményorientált működést generál a célorientált vagy projektalapú szemlélet bevezetésével.

A pandémia okozta gazdasági válság eredményeként számolni szükséges azzal is, hogy a város elmúlt években stabilizált kulturális költségvetési forrásai jelentősen csökkennek.

A város 2020. évi 5/2020 (II.27.) rendeletében jelentős forrást jegyzett a kulturális szféra előirányzatában. A mintegy 1,45 Mrd (1.454.612.930) Ft-os közművelődési főösszeg a nagyintézmények, a civil szféra és a városi nagyrendezvények működési költségeit öleli fel. A költségvetési intézmények önkormányzati működési támogatásának előirányzata 371.425.480 Ft volt.

5.2. Költségvetési és rendszeres önkormányzati támogatásban részesülő szervezetek

Az önkormányzat 3 kulturális feladatot ellátó költségvetési szervet tart fenn: a Verseghy Ferenc Könyvtár és Közművelődési Intézmény, illetve a Damjanich János Múzeum közgyűjteményi közszolgáltatást biztosít, míg a Szolnoki Bartók Béla Kamarakórus kiemelt minősítésű előadóművészeti szervezatként működik.

Önkormányzati tulajdonú, kulturális célú gazdasági társaságok

- Szolnoki Szimfonikus Zenekar Nonprofit Kft.
- Aba-Novák Agóra Kulturális Központ Nonprofit Kft.
- Szolnoki Szigligeti Színház Nonprofit Kft.
- RepTár Szolnok Nonprofit Kft.
- Szolnoki Sportcentrum Nonprofit Kft.

Egyéb, önkormányzati támogatásban rendszeresen részesülő közművelődési célú szervezetek

- Tisza Mozi Kft. (közművelődési megállapodással)
- Tisza Táncegyüttes
- Szolnoki Művészeti Egyesület
- Szolnok Városi Televízió Zrt.
- Eső irodalmi lap
- Vivaldi Keresztény Kamarazenekar
- Szolnoki Kodály Kórus
- Szakajtó Egyesület
- MÁV Férfikar Szolnok

Önkormányzati támogatásban részesülő kiemelt rendezvények⁹⁵

- Tiszavirág Fesztivál
- Palacsinta Fesztivál
- Szolnoki Gulyásfesztivál
- Szolnoki Országos Néptáncfesztivál
- Örökség Világzenei Fesztivál
- Tavaszi és Őszi Fesztivál a Hozam Klubban
- „Természet Operaháza” Tisza-tavi Fesztivál
- Legendák a levegőben Családi Repülőnap
- Szolnoki Tuning Találkozó

5.3. Alkotó- és előadóművészet

A város professzionális és amatőr művészeti szervezetei Szolnok arculatának meghatározó részét képezik. A magaskultúra színtereiként a művészeti produktumok

⁹⁵ A 2019. évi önkormányzati adatok alapján

kvalitásos terjesztése mellett fontos közvetítő szerepet töltenek be a hazai és nemzetközi művészeti életben is. Értékkeremtő közösségi tevékenységüket széles körű szakmai elismertség és helyi beágyazottság is erősíti. E szervezetek rendszeres szervezői és fellépői a város nagyrendezvényeinek is, jelenlétük a későmodernkori többfunkciós kulturális város identitásának bizonyítéka.

Szolnok Megyei Jogú Város önként vállalt feladatai körében három előadóművészeti szervezetet működtet fenntartói vagy közszolgálati szerződés keretében, és számos művészeti szervezetet támogat.

A kortárs kiállítások több hivatalos kiállítóhelyen várják a látogatókat Szolnokon, a Művésztelep mellett a Damjanich Múzeum telephelyeként működő Szolnoki Galéria tölti be ezt a funkciót. Fontos városi kiállítóhely még az Aba-Novák Agóra Kulturális Központ megújult galériája, de időszakos kiállítóhelyként a TISZApART Mozi épülete is meghatározó a városban. A Szoboszlai Galéria és a Chiovini Galéria magántulajdonban lévő vállalkozásként színesítik Szolnok művészeti életét. Mindezek mellett a Versegly Ferenc Könyvtár és tagintézményeinek kiállítóterei, valamint a magántulajdonban lévő Hozam Klub és a Gang Galéria is számos tárlatnak ad helyet.

A kortárs kiállításokról reprezentatív statisztikai adatok nem állnak rendelkezésre.

5.3.1. Szolnoki Művésztelep

A város legrégebbi kulturális színtere a Magyar Örökség Díjjal kitüntetett Szolnoki Művésztelep, amely már az 1901. április 28-i megalapítását megelőző közel fél évszázad során is meghatározó szerepet kapott a magyar képzőművészeti életben. A történeti kezdet August von Pettenkofen osztrák hadi-festő nevéhez köthető, akit 1850-ben lenyűgözött a szolnoki táj szépsége, s amelynek hírért vitte Európában. Néhány évtized múltán jeles festők⁹⁶ látogatták már rendszeresen a várost, és a századfordulóra megszületett egy állandó művésztelep létesítésének gondolata. Az alapítók között volt pl. Vaszary János, Kernstok Károly és Fényes Adolf is. A telep 12 műteremlakással nyitotta meg kapuit 1902. június 29-én. A városi múzeum Szolnoki Képtár gyűjteményének jelentős része a Művésztelep hagyatékából áll.

Jelenleg a Szolnoki Művészeti Egyesület felel a művésztelep szakmai működéséért. A szervezet 2002-ben alakult újra, amikor a telep egyik részének felújításába kezdtek, amelynek egy galéria kialakítása is fontos eleme volt. Verebes György 2003. júliusától művészeti

⁹⁶ Többek között: Deák-Ébner Lajos, Aggházy Gyula, Bihari Sándor, Böhm Pál, Mednyánszky László, Tölgyessy Artúr

vezetője a Művésztelepnek. Ez idő alatt jelentős szakmai és infrastrukturális fejlesztések valósultak meg.

Az európai viszonylatban az 1860-as évektől alakult művésztelepek soraiban ma is előkelő helyen lévő intézmény életében a város mindig meghatározó szerepet játszott, működése szervesen illeszkedett Szolnok mindennapjaihoz. A hónapokon át együtt élő és alkotó művészközösség lokális egysége, szellemi közössége európai szinten is kuriózumnak számít. „Szolnoki iskoláról” nem beszélhetünk ugyan, hiszen meghatározó stílust, törekvést nem képviselt, inkább a művészek társadalmi jelenlétét erősítette. A település egyrészt mezővárosi, másrészt polgáriasodó jellegére építő életkép-festészet hagyományai mellett egy-egy modernebb kísérlet is napvilágot látott. Éppen ezen okokból eredeztethetően következetes missziója nem volt az idelátogató, és tavasztól őszig a telepen élő alkotóknak, ugyanakkor egy bizonyos értelemben a város a nagyvilággal való kapcsolatát elsődlegesen a művészek által tartotta fenn. Tehát inkább egy társadalmi megnyilvánulás, alkotóközösségi életstílus jelenik meg a Művésztelep történetiségében, amelyet napjainkban is kiemelkedő értéknek tekintenek.

Az egyesület feladata, hogy elősegítse működési területén a képzőművészet fejlesztését, népszerűsítését, a kulturális örökség – ezen belül különösen a képzőművészeti örökség – megővését. A műveltség és a közízlés hagyományainak továbbfejlesztését, olyan, a közösség szempontjából hasznos tevékenység végzésével, amely hozzájárul a polgári társadalom megerősödéséhez és az erkölcsi, gazdasági, társadalmi felemelkedéshez.⁹⁷

A Szolnoki Művésztelep és az egykori vár területének fejlesztésére a Szolnok Város által megalkotott átfogó turizmusfejlesztési stratégia részeként került sor. A projekt keretében felújították a műteremlakásokat, grafikai és szobrászműteremmel bővült a Művésztelep, és a szakmával és a közönséggel való kapcsolattartás jegyében létrejött egy új látogatóközpont, amely magában foglal egy korszerű galériát, irodákat és egy rendezvénytermet is.⁹⁸

A Művésztelep mai felállása az ezredfordulót követő évek kihívásaihoz is alkalmazkodik. Virtuális kiállítások keretében, újszerű kommunikációs technológiákkal is igyekeznek hozzájárulni a folyamatos jelenlét biztosításához.

Az egyesület a jogszabályok adta keretek között a célok megvalósítása érdekében a következő feladatokat látja el:

⁹⁷ Napjaink. On: Szolnoki Művésztelep honlapja
<http://szolnokimuvesztelep.com/napjaink/> (Letöltés: 2020.01.03.)

⁹⁸ Megújulás. On: Szolnoki Művésztelep honlapja.
<https://szolnokimuvesztelep.com/megujulas/> (Letöltés: 2020.01.03.)

- biztosítja a képzőművészeti alkotótevékenységet;
- egyéni és kollektív kiállításokat szervez elsősorban a Művésztelep KERT Galériájában, de más hazai és külföldi helyszíneken is;
- képzőművészeti oktatásokat, alkotótáborokat indít és bonyolít;
- képzőművészeti előadásokat, ismeretterjesztő programokat szervez;
- képzőművészeti szakkönyvtárt üzemeltet;
- képzőművészeti gyűjteményt hoz létre és gyarapít;
- szoros együttműködést folytat a társművészetekkel, pl. irodalom, zene, mozi, tánc stb., művészeti könyveket, katalógusokat ad ki.⁹⁹

Mindezeken felül fontos törekvésük a mecenatúra erősítése is.

Az európai művésztelepeket tömörítő Euroart tagszervezete, és művész-csereprogramot működtet a németországi Reutlingen testvérvárossal, a program koordinációját az Oktatási, Kulturális és Sport Osztály végzi. (A felújítások nyomán egy új műteremlakás szolgálja a testvérvárosi művészek fogadását.) Programjai szervezésében a Művésztelep számos más hazai és nemzetközi művészteleppel és intézménnyel működik együtt. A Magyar Festészet Napja Alapítvány minden év őszén hívja életre a Magyar Festészet Napja országos rendezvénysorozatot, amely a Művésztelep kiemelt eseménye a városban évről évre. Ehhez kapcsolódóan Szolnokon a Nemzetközi Képzőművészeti Filmfesztivál megvalósításában a TISZApART Mozi kiemelt partnereként van jelen.

A Művésztelephez kapcsolódik a Szolnoki Képzőművészeti Társaság (Eszkáté), amely a 2011 óta a Művésztelep köré szerveződő alkotókat tömöríti. A Magyar Festészet Napja alkalmából minden év októberében csoportos kiállítást szerveznek. Az eseményhez kapcsolódik a Szolnoki Nemzetközi Képzőművészeti Filmfesztivál, amelyet a TISZApART Mozi által szervezett, 2018-tól Alexandre Trauner ART/Film Fesztivál néven megújuló program keretében szerveznek. A város a Művésztelep által kapcsolódik a kortárs művészeti tevékenységek országos és nemzetközi vérkeringésébe.

A Szolnoki Bronzszobrászati Szimpózium szervezése mellett több helyi kulturális program (koncertek, előadástek, szakkörök és tanfolyamok) kapcsolódik a Művésztelephez. Itt működik a Kert csoport, ami a szolnoki hivatásos képzőművészeket tömöríti. Majdnem egy évszázados hagyománya van a kolónia megalapítását évről évre ünneplő „művésztelepi garden partyknak”, amelyre napjainkban az ARTjáró Összművészeti Fesztivállal emlékeznek. A fesztivál minden korosztály számára kedvelt közösségi program, családias, meghitt

⁹⁹ Egyesület története. ON: Szolnoki Művésztelep honlapja.
<http://szolnokimuvesztelep.com/tortenet-3/> (Letöltés: 2020.01.03.)

hangulatával, minőségorientált szakmai-művészeti koncepciójával kiemelkedő értéket képvisel.

5.3.2. Szolnoki Szigligeti Színház

Szolnok egyik legnagyobb múlttal rendelkező kulturális, előadóművészeti intézménye az 1950-ben alapított Szigligeti Színház, amely 1954 óta önálló társulattal működik, ekkor vette fel Szigligeti Ede nevét. A szolnoki színjátszás története 1819-hez köthető, bár más források a 1822. évet jegyzik. Szolnok első színházát 1894 áprilisában avatták fel, de 1905-ben Kludik Gyula polgármester kezdeményezte egy kőszínház megépítését, amely 1912-ben új épületként adott helyet a színjátszásnak. A színházat az évtizedek során történt több átépítést követően 1989-ben életveszélyesnek nyilvánították.

A Szolnokon játszó színészhírességek közül Dayka Margit, Jávor Pál vagy Páger Antal nevét említhetjük. A hetvenes évek hozott nagy fellendülést Székely Gábor igazgató-főrendező munkásságával a szolnoki színháznak, ekkor többek között Csomós Mari, Major Tamás, Cserhalmi György és számos, elvitathatatlan érdemet szerzett színművész emelte az intézmény hírnevét, amely Kaposvár és Kecskemét mellett az országhatárokon is túlnövő műhellyé vált. A következő évtized Schwajda György vezetése mellett írt színháztörténelmet, a teljesség igénye nélkül Törőcsik Mari, Garas Dezső, Helyey László színészlegendák mellett Hegedűs D. Géza, Csiszár Imre, Spiró György rendezéseit láthatta a szolnoki nagyjéremű. 1992-től Spiró igazgatói munkássága a klasszikus drámaíróknak és zenés daraboknak adott teret.

A mai – 1990 áprilisában újonnan átadott – színházépület felújítása 2019-ben vette kezdetét. A korszerűsítés az energiahatékonyság jegyében valósul meg, a rekonstrukció érinti – a teljesség igénye nélkül – a belsőépítészeti, az akusztikai, a statikai és színpadgépészeti is. A színház nettó alapterülete több mint 5 000 négyzetméter, a nézőtér jelenleg 468 néző befogadására alkalmas. Várhatóan 2021 végére zárul le a beruházás. A társulat a rekonstrukció idejére az ANAKK épületébe költözött. A színház működését az Előadóművészeti törvény szabályozza.

A szolnoki Szín-Mű-Hely stúdiószínpad és a színészház a színház közelségében épült, 2010-ben került átadásra az intézmény saját költségvetéséből 180 millió Ft-os fejlesztésként. A létesítmény egyfajta közösségi kulturális központként működik, 90 fős kamaraszínház, stúdiók, kávéház és jelmezkölcsönző is helyet kapott benne. A létesítmény 3 üzlethelyiséget is magába foglal, ami hosszú távon is a fenntartható finanszírozást biztosítja.

A színház 2015 óta működik nonprofit gazdasági társasági formában, ami a színészek újszerű foglalkoztatási formáját is magában foglalta; ez egyrészt rugalmasságot, másrészt

versenyképességet is biztosít. Az intézmény vezetője 2021. július 1-ig Balázs Péter, aki Szikora Jánost váltotta az igazgatói pozícióban. A vezetőváltás koncepcióváltást is hozott, a színház „*vállaltan eklektikus menüt kínáló népszínházként működik*”¹⁰⁰. A teátrum évi látogatottsága 100 000 fő körüli, a meghatározott jegy- és bérletárak mellett teljes kapacitással, 28 bérlettel évadonként 180 előadást biztosítanak a látogatók számára.

A színházban nincs kinevezett főrendező, ami a vezetői koncepció egyik fontos eleme.

*„Egy színdarab akkor lesz jó, ha jó maga a darab, ha jó a szereposztás, és ha a szerepeket jó színészek játsszák.”*¹⁰¹

Az ifjú színésztehetségeket ünneplik az Ádámok és Évák ünnepén. A Szolnoki Szigligeti Színház kezdeményezésére 2010 óta szervezik ezt – az ország számos más városában is adaptált – eseményt. A rendezvény célja a fiatalok közelebb hozása a színházhoz és a magyar drámairodalomhoz.¹⁰² A városi iskolák minden évben egy-egy tematikus irodalmi program mentén készülnek fel a nyilvánosság és a szakmai zsűri előtti megmérettetésre, a bemutatóra a Magyar Kultúra Napját megelőzően kerül sor. A produkciók elkészültében több száz diák vesz részt évről évre, a programot a város kiemelten támogatja.

Színházi tevékenység – statisztikai adatok

Színházi tevékenységről szóló OSAP 1447 statisztikai adatokat 2018-ban országosan 382 színház szolgáltatott,¹⁰³ ebből szolnoki székhellyel 6 szervezet, illetve szervezeti egység:

- Szolnoki Szigligeti Színház Nonprofit Kft;
- Szigligeti Színház - Stúdió színpad;
- Szigligeti Színház - Nagyszínpad,
- Szigligeti Színház - Szín-Mű-Hely
 - = A Nagyszínpad jegyeladása 97 483 db;
 - = A Szín-Mű-Hely jegyeladása 3 578 db;
- HÍD Színház

¹⁰⁰ Balázs Péterrel, a Szolnoki Szigligeti Színház igazgatójával készített interjú alapján

¹⁰¹ Balázs Péter uo.

¹⁰² Ádámok és Évák ünnepe. On: Wikipédia
https://hu.wikipedia.org/wiki/%C3%81d%C3%A1mok_%C3%A9s_%C3%89v%C3%A1k_%C3%BCnnepe
(Letöltés: 2020.01.19.)

¹⁰³ Színházi tevékenységről szóló adatok. On: Kulturális Statisztikai Adatgyűjtő Rendszer.
<https://kultstat.oszk.hu/#/home/public> (Letöltés: 2019.12.20.)

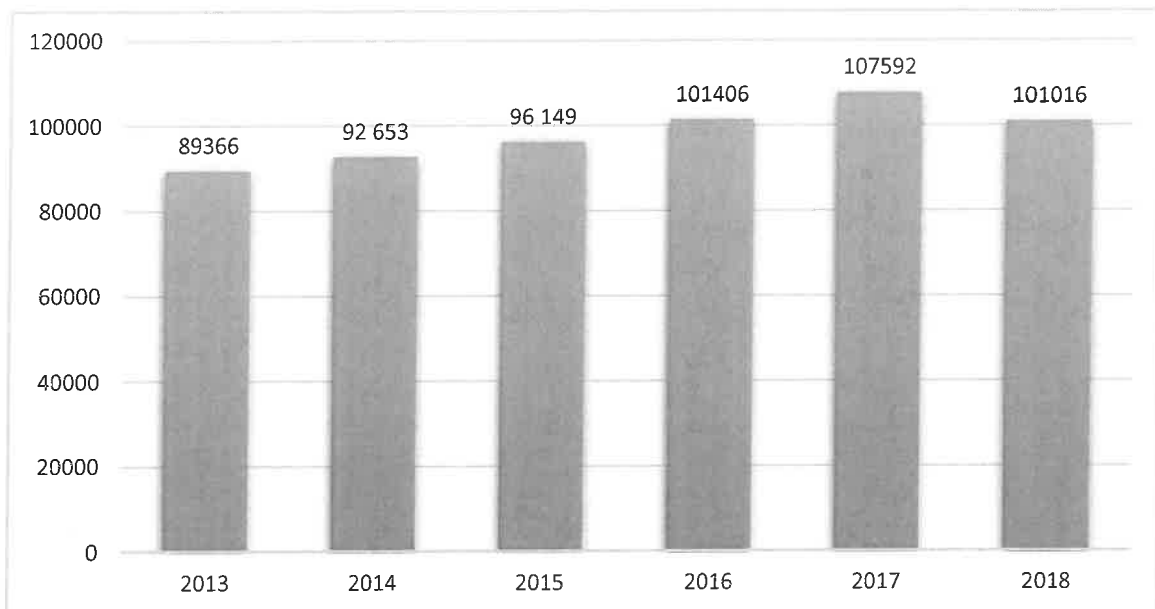

10. ábra:
Színházi látogatók száma összesen (fő)
Forrás: Színház OSAP 1447

Az OSAP 1 447 statisztikai adataiból kirajzolódik, hogy a színházi élet Szolnokon az elmúlt 6 évben felfutó tendenciát mutat; 2013 óta évről évre több a színházi látogatók száma. Míg 2013-ban ez a szám 89 366 volt, 2018-ra 101 016 főre emelkedett.

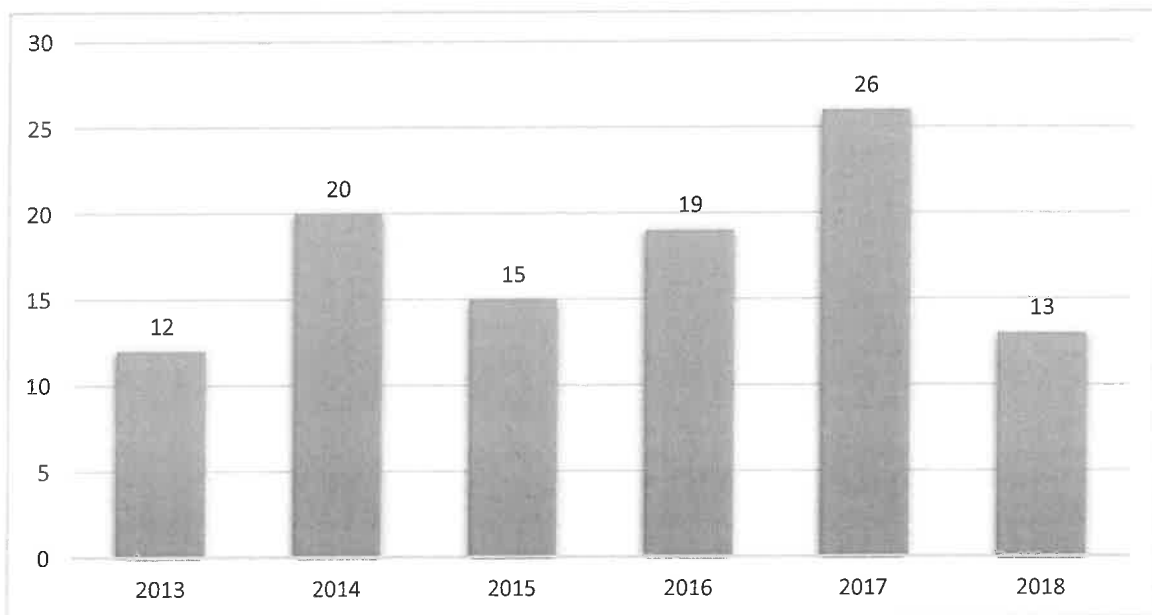

11. ábra:
Bemutatott, felújított darab száma (db)
Forrás: Színház OSAP 1447

A bemutatott, felújított darabok száma is növekvő tendenciát mutat 2015 és 2017 között, 2017-ben 26 bemutatott, felújított darabot látogathattak a nézők.

Külföldi előadást 2016-tól 1-1 országban mutattak be.

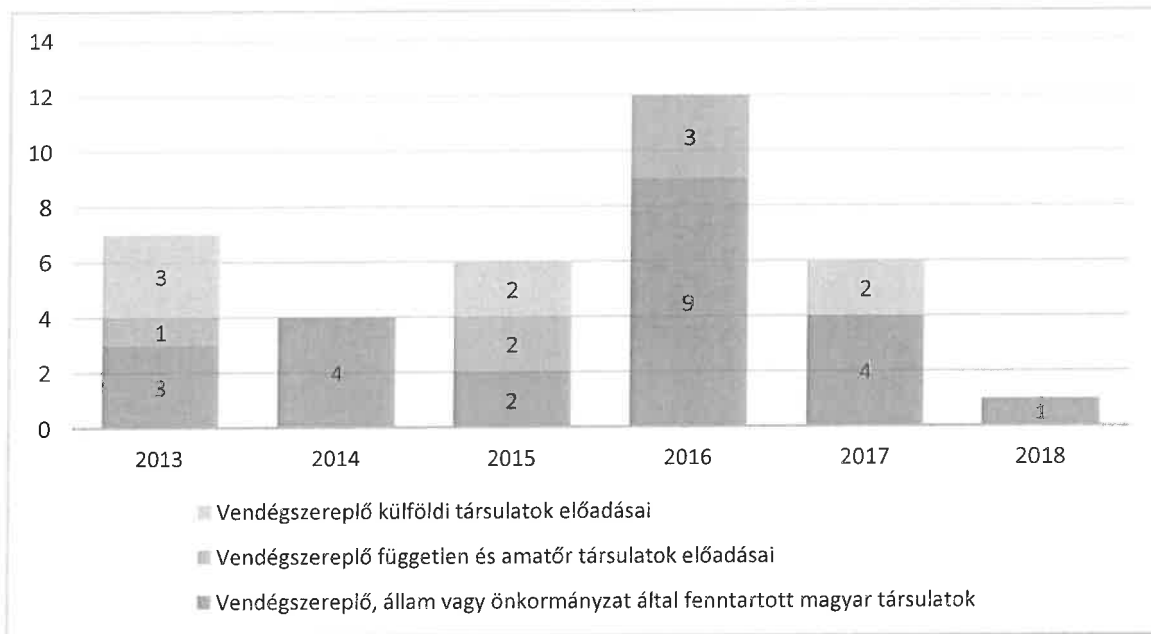

12. ábra:
Vendégszereplések, a vendégszereplő társulatok fajtája szerint
Forrás: Színház OSAP 1447

A vendégszereplések tekintetében a 2016-os év volt a legkiemelkedőbb – ekkor 12 vendégszereplés volt a színházban –, bár ebben az évben külföldi vendégszereplő társulat nem tartott előadást Szolnokon.

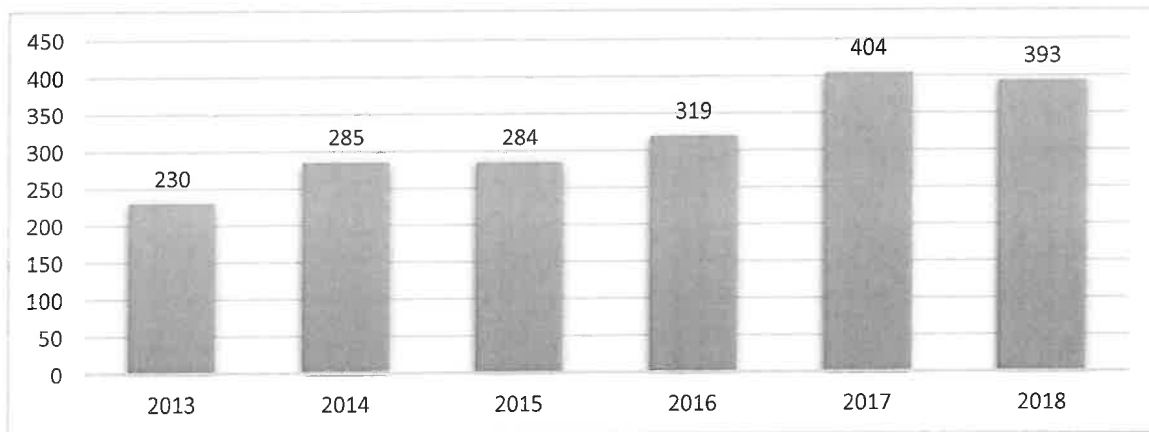

13. ábra:
A saját társulat Magyarországon tartott előadásai (db)
Forrás: Színház OSAP 1447

A saját társulat Magyarországon tartott előadásainak száma is évről évre növekszik; 2013-ban 230 előadást mutatott be országszerte a szolnoki színház saját társulata, 2017-re ez a szám 404-re növekedett.

5.3.3. Szolnoki Szimfonikus Zenekar

A város zenei életében meghatározó szerepet játszó Szolnoki Szimfonikus Zenekar amatőr csoportból vált professzionális előadóművészeti szervezetté. A Szolnoki Zeneegylet első hangversenyét 1927-ben mutatta be a Beethoven halálának 100. évfordulója alkalmából rendezett országos rendezvénysorozaton. A jelenlegi együttes alapítása 1965-re datálódik; az idők során több szervezeti formát öltött, kft formában is működött, majd a fenntarthatóbb és hatékonyabb működés érdekében – az akkori tulajdonosok vagyonaikat felajánlva a közjónak – 2007-ben megalakult a Szolnoki Szimfonikus Zenekar Nonprofit Kft., amely szervezet jelenleg is az együttes működtetője. A tulajdonosi, fenntartói jog gyakorlója 2010 óta Szolnok Megyei Jogú Város Önkormányzata. Az együttes napjainkban regisztrált előadó-művészeti szervezet, kiemelt minőségű hivatásos szimfonikus zenekar, 70–75 művészt foglalkoztat folyamatosan. A zenészek többsége nem szolnoki, jellemzően Budapestről utaztatják őket, ugyanakkor az elmúlt években az önkormányzat segítségével már 18-an költöztek családjukkal a városba.

A Szolnoki Szimfonikusok megalakulása óta aktív szerepet vállal a magyar kulturális értékek megőrzésében, közvetítésében, és kiemelkedő feladatának tekinti az ifjúság zenei nevelését. Küldetése a művészeti élet gazdagítása, magas színvonalú komolyzenei hangversenyek bemutatása a világ minden táján, öregbítve ezzel Szolnok város és a térség hírnevét.

A zenekar művészeti vezetője tizenegy éve Izaki Masahiro japán karmester, az 1995-ös MTV Nemzetközi Karmesterverseny győztese.¹⁰⁴ A zenekar ügyvezetője Ignác Ervin, ügyvezető-szakmai igazgatója Patkós Imre.

A zenekar fenntartásához szükséges anyagi forrásokat az önkormányzat biztosítja; ez az alapműködést teszi lehetővé, e forrás nagyobb volumenű állami támogatással egészül ki. Az alapvetően teltházassal előadások és a jelentősnek mondható működési költségvetés ellenére az együttes a korlátozott anyagi forrásokat tekinti gyengeségének. Saját próbahelyszínnel nem rendelkezik, így e probléma megoldása a város hosszú távú stratégiájában fontos célkitűzés

¹⁰⁴ Szolnoki Szimfonikusok hivatalos honlapja
<http://www.szolnokszimfonikusok.hu/> (Letöltés: 2020.01.03.)

lehet, egy kiszámítható, karakteres szolgáltatói attitűddel és fejlődési koncepcióval kiegészülve.¹⁰⁵

A nemzetközi porondon való bemutatkozás és megmérettetés is fontos célja a zenekarnak, a külföldi turnékon való részvételhez azonban nemzetközi ismertség szükséges. Ennek első lépéseként Szolnok Masterclass címmel olyan mesterkurzusokat hívtak életre, ahova külföldi karmestereket hívnak; ezeken mindeddig közel 20 dirigens vett már részt, többek között Japánból, Izraelből, Brazíliából, Bécsből, Törökországból. A Masterclass egyhetes programjának Martfű ad helyet, évente 6 zenekarvezetőt fogadnak pályázati úton. Fontos edukációs szakmai program az együttes és az ide érkező karmesterek közös munkáját segítő zenekari workshop.

Nemzetközi szerepléseik során többek között Kínában, Japánban, Svájcban és Ausztriában örvendeztették meg a helyi közönséget. 2009 novemberében a magyar–japán emlékévként alkalmából a Bartók Béla Kamarakórossal és Rost Andrea közreműködésével szerveztek egyhetes koncert-turnét, ami alkalmat adott Szolnok és Yuza 25 éves testvérvárosi kapcsolatának megünneplésére is.

A zenekar egyik legnagyobb és legnépszerűbb közösségi rendezvénye a minden év augusztusában Parti-túra néven megrendezett szabadtéri koncertsorozat, amely mintegy 20 000 fős közönséget vonz évről évre (koncertenként 2.000-5.000 fő). Szandaszőlősen, a Széchenyi lakótelepen, a tiszai rakparton, a Hild Téren és a Tiszai hajósok terén adott koncertek számos zenei és táncművészeti közreműködéssel valósulnak meg (többek között: a Magyar Táncművészeti Egyetem hallgatói, a Szoldance TSE és vendégművészei, a Martfűi Városi Nőiakar, a MÁV Férfikórus, a Szolnoki Bartók Béla Kamarakórus, a Szolnoki Kodály Kórus, a Szolnoki Kodály Zoltán Ének-zenei Általános iskola Gyermekkara és Leánykara, a Tiszaföldvári Férfikórus, továbbá egyéni hangszeres előadóművészek, énekesek). 2021-től a tervek szerint a Tallinn városrészrel is kiegészül a városrészi helyszínek köre. Az eseménysorozat a hazai kulturális élet egyik adaptációs modelljévé vált. E koncertek bárki számára elérhetőek, lényegében érzékenyítő programként a magaskultúra felé történő nyitás eszközei.

Évente közel 100 ifjúsági programot szervez a zenekar a Filharmónia Magyarország Nonprofit Kft.-vel együttműködésben a megye különböző településein, emellett az egyházi hangversenyei is meghatározó színpontot képviselnek a város zenei életében. A szakrális terek kiváló környezetet biztosítanak a liturgikus témájú alkotások bemutatásához. A különböző felekezetek templomaiban rendezett hangversenyek közül a Belvárosi Katolikus Templom

¹⁰⁵ Ignácz Ervinrel, a Szolnoki Szimfonikusok ügyvezetőjével készített interjú alapján

pünkösdi ünnepi koncertje rendszeres programként szerepel a zenekar repertoárjában, de rendszeres fellépőként köszönthetik őket – nemcsak a térség, hanem – az ország más helységeinek templomaiban is.

„A teljesség igénye nélkül pár település, amelynek katolikus és református templomaiban az együttes zenével tisztelgett a keresztény kultúrának: Szolnok, Biharkeresztes, Budapest, Debrecen, Jászberény, Jászkarajenő, Karcag, Kartal, Köveskál, Kunmadaras, Martfű, Mezőtúr, Tiszaderzs, Tiszaszőlős, Tiszaigar, Tiszaszentimre, Törökszentmiklós stb. Ezek a helyszínek olyan atmoszférát teremtenek a hangversenyeknek, amelyben nem csak a közönség, de a zenészek lelke is emelkedik.”¹⁰⁶

5.3.4. Szolnoki Bartók Béla Kamarakórus

A Szolnoki Bartók Béla Kamarakórus 1969-es alapítása óta folyamatosan, hivatásos együttesként működik, 2017-től önálló költségvetési intézmény. A jubileumi évben (2019) 83 koncertet adtak, nemcsak önállóan, hanem vendégelőadók kíséretében. Mottójuk az „50 év 50 partner” volt. Az eltelt évtizedek alatt a ma 18 főt számláló professzionális kórus mindvégig megőrizte kimagasló szakmai színvonalát, egyediségét, és lett az ország egyetlen hivatásos női kamarakórusaként kiemelt kategóriás együttes.

Az együttes sokoldalúságát a repertoár és a partneri kapcsolati háló is jól reprezentálja. A klasszikus darabok mellett az operett és az egyházi művek is megtalálhatók repertoárjukban. Rendszeresen szerepelnek fesztiválokon, szakmai versenyeken, egyházi eseményeken, és fontos küldetésüknek tekintik az ifjúsági programokat a zenei fejlesztés, művészeti nevelés vonatkozásában, az élő zene iránti érzékenyítő programok szervezésével. Missziójuk a Kodály-i hagyományok élővé tétele, a kóruskultúra megóvása. Hosszabb távú céljaik között szerepel a nemzetközi szinten való megjelenés, ennek érdekében mesterkurzusokat és továbbképzéseket is szerveznek. Hosszú távú elképzeléseik egyike egy Zeneház életre hívása, amely a város rendkívül gazdag zenei életének lehetne méltó és akár nemzetközileg is elismert színtere.¹⁰⁷

A hazai és nemzetközi koncertpódiumok kedvelt vendége a kamarakórus, az elmúlt évek alatt bejárták szinte az egész világot Szentpétervártól Szicíliaig, Izraeltól Japánig. Számos elismerésük mellett 2010-ben Szentpéterváron az Éneklő Világ Nemzetközi Kórusversenyen érdemelték ki a Legjobb Szakmai Kategóriadíjat, majd itthon a Jász-Nagykun Szolnok Megyei

¹⁰⁶ Egyházi hangversenyek. On: Szolnoki Szimfonikusok hivatalos honlapja <http://www.szolnokiszimfonikusok.hu/wp-content/uploads/2019/02/Egyh%C3%A1zi-hangversenyek.pdf> (Letöltés: 2020.04.30.)

¹⁰⁷ Molnár Évával, a Bartók Béla Kamarakórus vezetőjével készített interjú alapján

Területi Prima Díjban részesültek. A kórus művészeti vezetője és karnagya 1989-től Molnár Éva, aki 2017 óta a szervezet igazgatói feladatait is ellátja.¹⁰⁸

5.3.5. Szolnoki Kodály Kórus

A Megyei Prima Díjas amatőr énekkar 1922 óta működik, azóta a város meghatározó kulturális szervezete. A kórus karnagya Molnár Éva. Szoros szakmai együttműködést ápol a Szolnoki Szimfonikus Zenekarral, a Bartók Béla Kamarakórossal, a MÁV Férfikar Szolnok kórossal is. A szervezet megyei szinten is elismerésnek örvend, számos civil szervezettel és kulturális intézménnyel áll kapcsolatban. Fontos célkitűzésük a szerepvállalás a városi programokban, a kórushagyományok ápolása és az ének-zenei nevelés. Az elmúlt években a kórus tagsága megújult, a szakmai repertoár bővülése mellett a más énekkarokkal való együttműködés jegyében vegyeskari, férfi- és nőikari formában is vállal koncerteket. A város kulturális rendezvényeinek rendszeres fellépői.¹⁰⁹

5.3.6. MÁV Férfikórus Szolnok

A MÁV Férfikórus Szolnok az egykori „vasutas ének-zenei élet kulturális hagyományainak ápolása, a világi és egyházi zene férfi kórusműveinek magas színvonalon történő, örömteli élményt jelentő megszólaltatása”.¹¹⁰ A város kulturális életének színesítése mellett fontos küldetésüknek tekintik „a vasúti tradíció és elhivatottság külső érintettek részére történő közvetítését”, továbbá „a magyar férfikari ének-zenei kultúra országos és nemzetközi szinten is méltóképpen történő képviselését”.¹¹¹ A szervezet meghatározó közösségi szerepe a városban 145 éves múltira tekint vissza. Karnagyuk, Juhászné Zsáka Katalin 1995-től vezeti a kórus szakmai munkáját, 2010-ben „Szolnokért Emlékérem Arany Fokozat” elismerésben részesült.

Az 1875-ben jegyzett Fáklyatársulat jogutódjaként a szolnoki vasút gépjárműjavító műhelyéhez kötődik a szervezet. A Wágner Gusztáv főmérnök kezdeményezésére alakult társulat énekesei az elhunyt munkatársaik, családtagjaik temetésein énekeltek először, majd gyors fejlődést követően 1878. december 31-én már egy 31 tagú dalárda kezdte meg működését és rendszeresen szerveztek dalesteket, táncmultságokat. A második

¹⁰⁸ Bemutakozás. On: Bartók Béla Kamarakórus honlapja
<http://www.bartokbelakamarakorus.hu/bemutakozas> (Letöltés: 2020.01.16.)

¹⁰⁹ Bemutakozás. On: Szolnoki Kodály Kórus honlapja
<http://szolnokikodalykorus.hu/> (Letöltés: 2020.06.24.)

¹¹⁰ Célunk. On: MÁV Férfikórus Szolnok honlapja
<https://www.mavferfikorus.com/tagok2/celunk/> (Letöltés: 2020.06.24.)

¹¹¹ Uo.

világháborút követően Szolnoki Vasúti Járműjavító Férfikórusa néven szerveződött újra Kóbor Antal karnagy vezetésével. Kuriózum, hogy a Magyar Rádióban félórás műsort adtak a hazai kórusok közül elsőként.¹¹²

„A kórus a működési háttérrel biztosító intézményhez igazodva 2008-tól MÁV-GÉPÉSZET Járműjavító Férfikar néven működött az elkövetkezendő öt esztendőben. A MÁV Csoport, mint háttérintézmény átszervezéséhez igazodva az együttes 2014-től MÁV Férfikórus Szolnok néven folytatja tevékenységét, amely egyúttal a MÁV Zrt. iránti elkötelezettséget is megjeleníti. A kórus működése tekintetében a megfogalmazott célok elérése és azoknak való folyamatos megfelelés a követendő alapelv. Ennek jegyében a MÁV Csoport és Szolnok Megyei Jogú Város rendezvényein történő fellépéseinkre a kórustagok prioritásként tekintenek, de a civil szféra irányába is nyitottak vagyunk: felkérés alapján ezen körben is vállalunk fellépést a kórus-zene népszerűsítése, értékeinek közvetítése, a rendezvények nívósabbá és tartalmasabbá tétele érdekében.”¹¹³

5.3.7. A hangversenyek statisztikai adatai

A hangversenyről szóló OSAP 1451 statisztikai adatai pozitív képet nyújtanak a szolnoki komolyzenei életéről, bár csak 2 szervezet, a Szimfonikus Zenekar és a Bartók Kamarakórus szolgáltat adatokat.

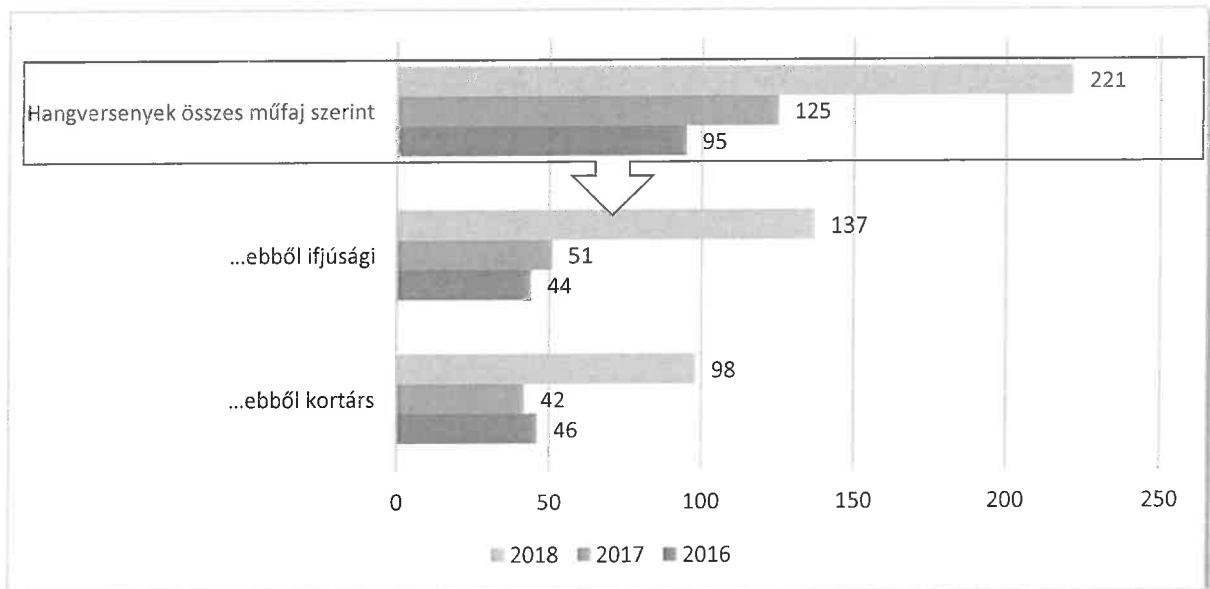

14. ábra:
Az összes műfaj szerinti hangversenyek száma
Forrás: Hangversenyek OSAP 1451

¹¹² Uo.

¹¹³ Uo.

Az összes műfaj szerinti hangversenyek száma 2016 óta növekvő tendenciát mutat, sőt 3 év alatt több mint a duplájára nőtt a számuk. Külön kiemelendő, hogy az ifjúsági hangversenyek száma megháromszorozódott 2016 és 2018 között.

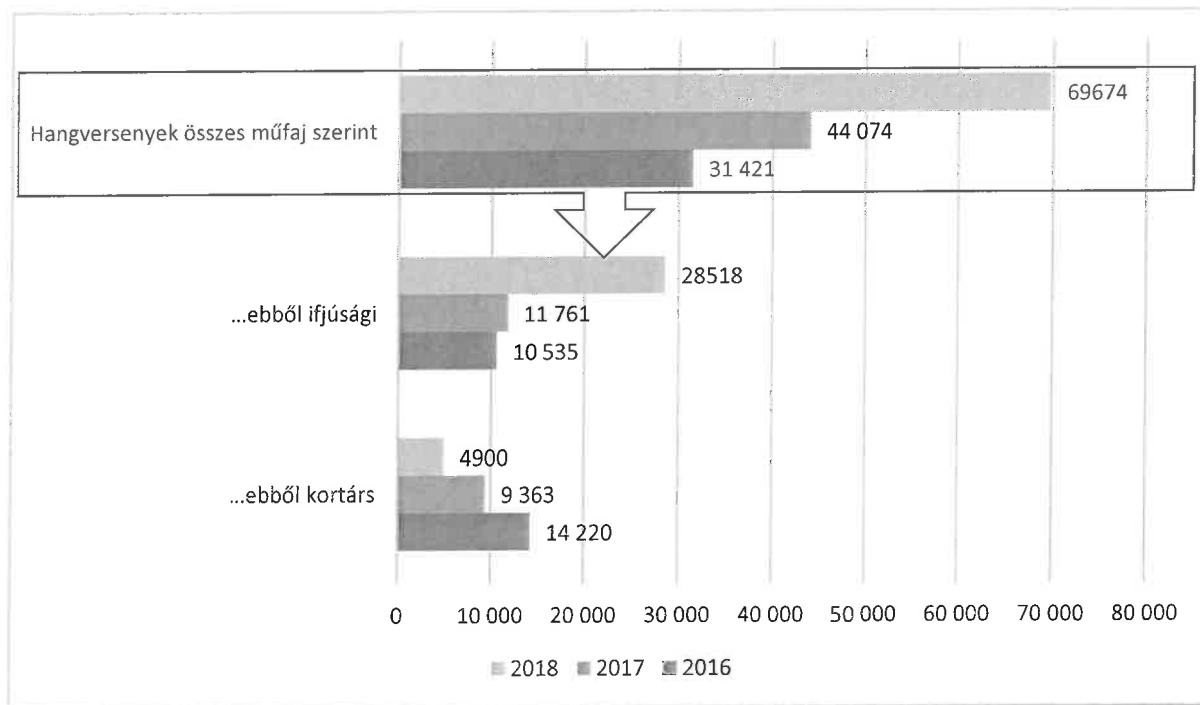

15. ábra:
Az összes műfaj szerinti hangversenyek látogatási száma
Forrás: Hangversenyek OSAP 1451

A hangversenyek számának növekedése természetesen a látogatószámokat is drasztikusan megnövelte; míg 2016-ban a hangversenyeket összesen 31 421-szer látogatták, addig ez a szám 2018-ra 69 674 látogatássá nőtte ki magát.

2018-ban a nemzetközi szinten is bemutatkozott a Szolnoki Szimfonikus Zenekar Nonprofit Kft. és a Szolnoki Bartók Béla Kamarakórus. Három országban (Ausztria, Németország és Kína), öt városban (Bécs, Dorsten, Münster, Marl és Sanghaj) összesen 10 vendégelőadást tartott, amelyet 8500 ember hallgatott.

5.3.8. Kulcsproblémák az előadóművészeti területen

Szolnokon számos előadóművészeti szervezet van jelen, nemcsak intézményesült-, hanem különböző civil csoportok, oktatási intézmények kötelékében és önszerveződő művészeti közösségi formában. Jelen helyzetfelmérés során nem térhettünk ki minden együttes részletes bemutatására. A működési módok és szakmai szintek differenciált képet mutatnak, ugyanakkor jelentős társadalmi erőforrást biztosítanak a város kulturális életében.

Az együttesek a város legkülönbözőbb pontjain, nem kiszámítható feltételek mellett működnek. A zenei ágazat szereplőinek munkássága és beágyazottsága a város kulturális életébe szinte magától értetődővé tenné egy olyan intézmény kialakítását, ahol ez a sokrétű munka állandó színteret kaphatna.

A helyzetelemzés során végzett felmérések eredményei egy „zeneház” létesítését szorgalmazzák. A kórusok, a fúvóegyüttesek, a szimfonikus- és népzenei munka, a könnyűzenei kezdeményezések mind-mind alátámasztják egy komplex zenei intézmény létjogosultságát, amely akár stúdiókkal, próbatermekkel és nyitott – alacsony küszöbű – programelemekkel, valamint a kreatív iparhoz kapcsolódó – a városban már jelenlévő – innovációs lehetőségekkel (design, grafikai tervezés, video, látvány, díszlet stb.) a város egyik potenciális fejlesztési fókusza lehet. A kreatív színterek kialakításával az ifjúság bevonására is további lehetőséget kínálna egy ilyen intézmény. Hasonló kezdeményezések Európa számos országában található.

A hosszú távú kulturális koncepció infrastruktúrára irányuló célrendszerében a „zeneház” tervének kidolgozása a cselekvési terv időszakában javasolt, szakmai elemzésekkel és az érintettek bevonásával.

5.3.9. Eső Irodalmi Lap

Az Eső 1998-ban civil kezdeményezésre jött létre a Jász-Nagykun-Szolnok megyei és a kortárs magyar irodalom keresztmetszetét bemutató rendszeres folyóiratként.

„1998-ban Jenei Gyula lapalapítási szándékkal kereste meg Vass Lajost (aki akkor a Szolnok Városi Művelődési Központ igazgatója volt), azt remélve tőle, hogy előteremti a folyóirat működéséhez szükséges anyagi hátteret. Vass Turczi Istvánnak említette a lapindítási tervet, s fölvetődött, hogy Turczi a saját lapjában, a Parnasszus című költészeti folyóiratban teret ad a lapkezdeménynek, egyúttal bevezetve azt az irodalmi köztudatba. Az Eső (Jász-Nagykun-Szolnok megyei irodalmi folyóirat) első száma 1998 decemberében jelent meg a Parnasszus folyóirat részeként, azétól különböző színű papíron, s mindössze 24 oldalon. A kiadvány pénzügyi hátterét a Szolnok Városi Művelődési Központ Közhasznú Társaság és a Szemafor Művelődési és Kulturális Alapítvány biztosította, így felelős kiadóként Vass Lajos ügyvezető igazgató és Farkasházi István alapítványi vezető jegyezte a lapot. A szerkesztőbizottság elnöke Turczi István, felelős szerkesztő Jenei Gyula volt. A második szám a VMK és a szolnoki Szigligeti Színház támogatásával jelent meg, így azon Vass Lajos mellett Schwajda György színházigazgató szerepelt felelős kiadóként. A

*következő két szám már nem volt beleragasztva a Parnasszusba, hanem abból kiemelhető tűzött kis füzet formájában látott napvilágot.*¹¹⁴

Az országos terjesztésű folyóirat négy lapszámot jelentet meg évente, 800-900 példányban, mintegy 120 oldallal. Szolnoki kultúrához kapcsolódó, azokra az irodalom eszközeivel reflektáló tematikus számokat is kiadnak alkalmanként. Működési költségeit 2017 óta az EMMI támogatásával biztosítja. Író-olvasótalálkozókat, lapbemutatókat szerveznek, a TISZApART Mozival és a Verseyhy Ferenc Könyvtárral rendszeres együttműködésben. A Hangos Eső az online térben nyújt lehetőséget a szerzők saját előadásában is meghallgatni műveiket.¹¹⁵

5.4. Hagyományőrzés: néptánc, népzene

Szolnok városa gazdag hagyományőrző szervezetekben. A város köznevelési intézményei nagy hangsúlyt fektetnek a népi kultúra, néptánc és népzene oktatására. A számos felnőtt és gyermek (utánpótlás) csoport rendszeres szereplője a város nagyrendezvényeinek, fesztiváljainak, de a hazai és a nemzetközi színpadokon is sikeres fellépések állnak mögöttük.

A táncegyüttesek adatbázisban (OSAP 2179) e tevékenységre irányuló helyi adatszolgáltatás nem található.

5.4.1. A Szolnoki Országos Néptáncfesztivál

Az ország egyik legrégebbi és legnagyobb néptáncfesztiváljának több mint fél évszázados története jelentős értéket képvisel. 1964-ben rendezték meg az első Szolnoki Néptáncfesztivált, amely az amatőr néptáncmozgalom legkiemelkedőbb eseménye volt. Az új formanyelv, koreográfia, azaz a népi hagyományok színpadi megjelenítésének újszerűsége nemcsak ösztönzően hatott az akkor sorra alakuló tánccsoportokra, hanem markáns közösségformáló erővé vált. A fesztivál célja a kezdetektől változatlan: ösztönözni új alkotások születését, újra és újra megmutatni a már ismert alkotók innovatív munkáit éppúgy, mint teret adni a fiatal generációknak. A szolnoki fesztivál különös varázsát mindig az újításra törekvés adta. Az országban létező számos, nagyszerű néptáncfesztivál között kevés az olyan, amelyik elmondhatja magáról, hogy legalább annyira szól a koreográfiák megmérettetéséről, s ezzel együtt a zenei-alkotói munkáról, mint a táncegyüttesek stabil alapokon nyugvó tánctudásáról,

¹¹⁴ Laptörténet. On: Eső folyóirat honlapja
<http://www.esolap.hu/laptortenet.html> (Letöltés: 2020.06.26.)

¹¹⁵ Uo.

színpadi megjelenéséről. A fesztiválon bemutatott díjnyertes koreográfiák a Magyar Táncművészeti Egyetem tananyagai között is szerepelnek.¹¹⁶

Várhelyi Lajos (1933–1999) „Kuka” nevéhez kapcsolódik a fesztivál története, amely összeforrott a Tisza Táncegyüttessel. Művészeti vezetőként szinte egyedül vágott neki a fesztivál életre hívásának egy, a nehézipari központosítást ideológiai célként maga elé állító alföldi városban. A település nem tudhatott magáénak meghatározó kulturális produktumokat felmutatni képes intézményeket. A hatvanas évek első felében a Szolnoki Kulturális Hetek programsorozat gondolatával állt elő a városvezetés, amely Várhelyi Lajos fesztiválapító elképzeléseit is nyitottan fogadta. 1964-ben I. Alföldi Néptáncfesztivál néven került megrendezésre az országos érdeklődésre számot tartó amatőr seregszemle.¹¹⁷

„Nem volt olyan rendszeres szorító, mely az új művek bemutatásának lehetőségével az együttesek közötti nemes versenyt megeremtette volna.”¹¹⁸

A nagyegyüttesek számára megmérettetést adó esemény mellett a kamaradarabok számára egy évvel később a Zalaegerszegi Néptáncfesztivál biztosított teret. 1965-ben még mindkét városban, majd ezt követően az egyik évben Szolnokon, a másik évben Egerszegen találkoztak az ország legkülönbözőbb településeiről nevező csoportok. A rendezvények kvalitásos szakmai megmérettetéssé váltak. Az évtizedek során az új koreográfiákkal párhuzamosan a tematikus darabok is teret nyertek, és a versenyprogram mellett tartott szakmai konzultációkkal az amatőr néptáncmozgalom megerősítésében pótolhatatlan szerepet vállaltak fel, ami az utánpótlás-nevelés tekintetében is jelentős érdemmé vált.

A fesztivál hagyományos értékeinek megtartásával, korunk igényeihez való igazításával és a kísérő rendezvények bővítésével vállalkozott 2009-ben az Aba-Novák Kulturális Központ a fesztivál újraindítására. Folytatva a Szolnoki Néptáncfesztivál tíz éve megszakadt hagyományát, ezekhez méltó, igen magas színvonalú művek születtek 2009-ben csakúgy, mint a 2011-es, a 2013-as, a 2015-ös és a 2017-es fesztiválon.

¹¹⁶ A történet... On: Szolnoki Országos Néptáncfesztivál honlapja
<http://www.szolnokineptancfesztival.hu/category/multidezo/> (Letöltés: 2020.04.15.)

¹¹⁷ A fesztivál történetét feldolgozó jubileumi kiadvány, KRÁLL Csaba: *Színe és Fonákja* 2013-ban látott napvilágot az Aba-Novák Kulturális Központ kiadásában.

¹¹⁸ Az Alföldi Néptáncfesztivál értékelése. Jegyzőkönyv. In: KRÁLL Csaba: *Színe és Fonákja*, 2013.

2017-ben a három napon át zajló rendezvény az ország minden részéből mintegy 800 táncost vonzott Szolnokra. Az előadásokat és a versenyprogramokat, valamint a kapcsolódó szabadtéri rendezvényeket többbezer közönség látta.¹¹⁹

5.4.2. Tisza Táncegyüttes

Nemzedékek hosszú sora táncolt és muzsikált már az együttesben, akiket összeköt a néptánc és a népzene páratlanul nagyszerű élménye. Ezt a hagyományörzésből, és a tradíciót új értékekkel történő gyarapításából fakadó élményt keresték már azok a középiskolás regöscserkészek is, akik 1946-ban táncsoportot alakítottak Szolnokon. Odaadó szorgalmuk, falujáró gyűjtőmunkájuk azonban korán megteremtette az első szakmai sikereket is. A csoport 1948-ban kiemelkedő eredménnyel szerepelt a Gyulai Országos Néptáncversenyen. Tímár Sándor, Sajti Sándor és Várhelyi Lajos több éven át voltak egy-egy időszakban a Tisza Táncegyüttes művészeti vezetői, az együttes arculatát meghatározó koreográfusai. Az 1980-as és '90-es években is olyan jeles művészeti vezetői voltak az együttesnek, mint Erdélyi Tibor az Állami Népi Együttes volt szólistája, vagy Mihályi Gábor Harangozó Gyula-díjas táncművész, aki Szolnok díszpolgára 2019 óta, és az Állami Népi Együttes művészeti vezetője. Felléptek már Európa csaknem minden országában, és négy vendégszereplés alkalmával Japánban is, ahol legutóbb 2000-ben, a Magyar Kulturális Fesztiválon képviselték hazánkat.¹²⁰

A Tisza Táncegyüttes működését jelenleg két szervezet segíti:

- A Tisza Táncegyüttes Művészeti Egyesület célja segíteni az együttes fennmaradását, művészeti és egyéb tevékenységének, hagyományainak és értékeinek megőrzését. Önálló székházat működtetnek.
- A Liget Folklorcentrum Alapítvány célja a Szolnok városban működő néptánc- és népzenei együttesek, köztük a nagy múltú Tisza Táncegyüttes anyagi és erkölcsi támogatása, amely a magyar néptánc és népzene hagyományainak őrzésében és bemutatásában, valamint az ifjúság néptánccal való megismertetésében jelentős szerepet játszó közösség. Működésével az alapítvány az együttes és az általa képviselt művészeti érték fenntartását és megőrzését kívánja elősegíteni Szolnok városban.
- A jelenlegi tiszteletbeli elnök Kovács Mihály, Szolnokon a japán–magyar kapcsolatok atyja, amiért már a „A Felkelő Nap Rendje Arany és Ezüst Sugarakkal”

¹¹⁹ Múltidéző. On: Szolnoki Országos Néptáncfesztivál honlapja
<http://www.szolnokineptancfesztival.hu/category/multidezo/> (Letöltés: 2020.06.21.)

¹²⁰ Bemutatkozunk. On: Tisza Táncegyüttes Szolnok honlapja
<http://www.tszatanc.hu/index.asp?menu=egyuttesrol&submenu=bemutatkozunk> (Letöltés: 2020.01.03.)

kitüntetés is átvehette. Díszpolgársága mellett megkapta Szolnok Város Kulturális Díját és az Ezüst Pelikán Díjat is.

5.4.3. Corvinka Néptáncsoport

1973-ban alakult meg Szolnok első gyermek néptánc-együttese. 1975-től a Tisza Táncegyüttes legfontosabb utánpótlás-nevelő műhelye lett. Az alapító Várhelyi Lajos több éven át volt az együttes művészeti vezetője.

5.4.4. Cuharé Néptáncgyüttes

A Szolnoki Kodály Zoltán Ének-zenei Általános Iskola és Néptánc Alapfokú Művészeti Iskola 1996 óta működő együttese a Cuharé Néptáncgyüttes, amelynek tagjai a művészeti iskola továbbképzős növendékei és már végzett, visszajáró táncosai.

Színpadi koreográfiáink felölelik a Kárpát-medence szinte valamennyi tájegységének hagyományos tánc kultúráját. Az erdélyi forgós-forgatások és virtuóz legényesek mellett megelevenednek a Felső-Tisza vidék, a Dél-Aiföld és a Dunántúl táncai is. Egészséges lokálpatriotizmusunknak köszönhetően a Nagykunság és Jászság táncai, így verbunkjai és csárdásai sem hiányozhatnak repertoárunkból. Az Együttest 12-13 pár alkotja, melynek vezetője Nagy Péter.¹²¹

5.4.5. Szakajtó Egyesület

A Szakajtó Szolnoki Népzenei Műhely Egyesület célja a Szolnokon működő, népzenevel foglalkozó csoportok összefogása, valamint az utánpótlás-nevelés segítése. Az utóbbi küldetés megvalósítása érdekében az egyesület elnöke, Juhászné Antal Gabriella Csokonai Vitéz Mihály-díjas művésztanár által vezetett műhely komoly oktatási tevékenységet végez, amelynek keretében a résztvevők többek között a citera- és a népi hegedűjáték fogásait sajátíthatják el.

Meghívott helyi előadókkal, zenészekkel különböző korcsoportok számára tartanak rendszeresen érzékenyítő előadásokat, táncházakat és többgenerációs családi rendezvényeket. 2017-ben rendezték meg először a Szolnoki Népzenei Víg-A -Dalom című programot a Szandaszőlősi Művelődési Házban. Az első alkalommal 22 település 25 énekegyüttese mutatkozott be. A népdaléneklési találkozót azóta is jelen van a város életében. A Rózsakerti Népzenei Nyári Esték esemény olyan szabadtéri programjuk, ahol a járókelők is

¹²¹ Cuharé Néptáncgyüttes. On: Facebook
<https://www.facebook.com/cuhareneptancegyuttas/> (Letöltés: 2020.01.03.)

bekapcsolódhatnak a magyar népzenei kultúrkincs népszerűsítésébe a kitelepülő népzeneészekhez és énekesekhez csatlakozva.

5.5. Közművelődési intézmények, közösségi szinterek, művelődési feladatellátó szervezetek

A muzeális intézményekről, a nyilvános könyvtári ellátásról és a közművelődésről szóló 1997. évi CXL. törvény (Kultv.) 2017. évi módosítása 2018. január 2-ától lépett hatályba, majd ezt követte a 21/2018 (VII.9.) EMMI rendelet, amely részletes bontásban nevesíti a közművelődési alapszolgáltatások körében ellátandó feladatokat és a kapcsolódó minimum szolgáltatási, infrastrukturális és szakértői követelményeket. A közművelődési feladatok biztosítását az önkormányzati törvény 13. § (1) bekezdésének 7. pontja az önkormányzat kötelezően ellátandó feladatai körébe sorolja. Szolnok Megyei Jogú Város, 5/2018. (II.28.) közművelődési rendelete értelmében, 6 szervezettel együttműködésben látja el kötelező közművelődési feladatait.

A helyi társadalom megerősítését, a lakosság és szerveződések aktivizálását, a város művelődési és kulturális folyamataiba való cselekvő bekapcsolódás lehetőségét biztosítja a Kultv. 76. § (4) bekezdés c) pontja, amely szerint a Kultv. 1. §-ában megfogalmazott célok elérése érdekében a települési önkormányzat a művelődő közösségek közművelődési alapszolgáltatás keretében a művelődő közösségek számára fórumot szervez, amelyen a művelődő közösség megfogalmazhatja a közművelődési feladatellátással kapcsolatos észrevételeit, javaslatait. E fórumok rendszeres (évente minimum egy alkalom) megszervezése, a kulturális intézményrendszer és a helyi civil szervezetek képviselőinek jelenlétével és befogadó, támogató attitűdjével lehet biztosítéka a lakosság részvételének, s általa a város kulturális megerősödésének, a helyi identitásépítő programok széles körű beágyazódásának. A társadalmi egyeztető műhelyek kialakítása és a város lakosságának szükségleteire reflektáló párbeszéd megteremtése a kulturális koncepció egyik kiemelt feladata.

A közösségek aktív munkájához elengedhetetlenek az alacsony küszöbű közösségi szinterek, amelyeknek a város szinte bármely pontján elérhetőnek kell lenniük. Ha a szakmai számításokat vesszük alapul, a társadalmi aktivitás folyamatos biztosításához 2 000-3 000 főre egy-egy kisközösségi tér biztosítása elengedhetetlen, s ez Szolnok esetében kb. 28 ilyen színteret feltételezne. E számokat alátámasztja a civil közösségek – bejegyzett szervezetek és a számtalan művelődő közösség – magas száma is, jelenleg 168 alapítvány és 351

egyesület (utóbbiak közül 50 kulturális tevékenységgel) szerepel a bírósági nyilvántartásban.¹²²

A város közművelődési intézményei mellett számos szereplő van jelen a feladatellátásban. Szolnok a közművelődési rendeletében is deklaráltan támaszkodik a helyi civil szféra munkájára, ezzel is erősítve a közösségi művelődés beágyazódását és erősödését. Egyes szervezetek és színterek komplex területi munkájukkal a város- és a városrészek szerves részévé váltak.

5.5.1. A közművelődési szakmai tevékenységek átfogó vizsgálata

A jelenleg ismert intézményi dokumentációkból a művelődő közösségek fórumainak megszervezése nem alátámasztott, a feladatellátó intézmények számára kötelezően, a lakosság részvételével készítendő (elkészülő, megvalósítandó, majd értékelő) szolgáltatási tervek 2020-ra vonatkozó elkészítésének határideje március 1-je volt.)¹²³ A közművelődési tevékenységek nagyságrendi vizsgálatához az OSAP 1438. statisztikai adatok 2013–2018 közötti mutatóinak gyorselemzésére támaszkodunk, amely a 6 tárgyév változásait reprezentálja. A következtetések a kulturális koncepcióban a társadalmi részvétel kapcsolódásait alapozzák meg.

| Év | Közösségek száma | 15 év alatti | 15-29 éves | 30-59 éves | 60 év fölötti | Összesen | Foglalkozások száma | Bemutakozások száma |
|------|------------------|--------------|------------|------------|---------------|----------|---------------------|---------------------|
| 2013 | 44 | 318 | 220 | 180 | 119 | 837 | 1 469 | 289 |
| 2014 | 36 | 110 | 227 | 180 | 161 | 678 | 1490 | 290 |
| 2015 | 36 | 171 | 160 | 199 | 148 | 678 | 1556 | 276 |
| 2016 | 40 | 214 | 170 | 212 | 113 | 709 | 1681 | 288 |
| 2017 | 61 | 249 | 244 | 344 | 167 | 1004 | 2101 | 310 |
| 2018 | 60 | 266 | 218 | 336 | 163 | 983 | 1944 | 282 |

¹²² Civil szervezetek névjegyzéke. On: Magyarország Bíróságai honlapja <https://birosag.hu/civil-szervezetek-nevjegyzeke> (Letöltés: 2020.06.25.)

¹²³20/2018. (VI. 9.) EMMI rendelet 3. § (1) A feladatellátó az általa nyújtott közművelődési alapszolgáltatás megszervezéséhez éves szolgáltatási tervet készít a tárgyév március 1-jéig.

(2) Az éves szolgáltatási terv tartalmazza

- a) a biztosított közművelődési alapszolgáltatások keretében tervezett közösségi programok, tevékenységek és folyamatok (a továbbiakban együtt: közösségi tevékenység) megnevezését,
- b) a közösségi tevékenység céljának rövid leírását,
- c) az egyes közösségi tevékenységek közművelődési alapszolgáltatásokba való besorolását azzal, hogy minden egyes közösségi tevékenység csak egy alapszolgáltatásba sorolható be,
- d) a közösségi tevékenység rendszerességét vagy tervezett időpontját és a résztvevők tervezett számát, valamint
- e) a helyi lakosság közösségi tevékenységek megtervezésében, megvalósításában és értékelésében való részvételének módjait.

1. táblázat:

Művészeti csoportok részletes, összevont statisztikai adatai, 2013–2018

Forrás: KSH OSAP 1438 adatszolgáltatás

Az adatok alapján látható, hogy a csoportok, a foglalkozások és a résztvevők száma a tárgyidőszakban enyhén növekedett, bár Szolnok lakosságához viszonyítva alacsonynak mondható. A legnagyobb aktivitás a 30–59 év közötti korosztálynál mutatható ki. A 15 éven aluliak száma ugyanakkor csökkent, ami az általános iskolás korúak közösségi szintekhez való kapcsolódásának gyengülését jelzi. A fiatalok és fiatal felnőttek száma az időközi változások ellenére 2018-ban nagyjából a 2013. évi adatoknak megfelelően alakult. A korosztályi átlépés alacsonyabb adatai azt mutatják, hogy a középiskolás korúak számára nyújtott szolgáltatások fejlesztendők, ami az ifjúság aktivitásának általános hiányára is reflektál. A 60 éven felül bevontak száma az összevont statisztikai mutatók szerint alacsony, a városi stratégiák idősügyi intézkedései alapján nagyobb szerep is biztosítható a 60 éven felüliek részére a jövőben.

| Év | Közösségek száma | 15 év alatti | 15-29 éves | 30-59 éves | 60 év fölötti | Összesen | Foglalkozások száma | Bemutakozások száma |
|------|------------------|--------------|------------|------------|---------------|----------|---------------------|---------------------|
| 2013 | 6 | 44 | 39 | 6 | 14 | 103 | 247 | 86 |
| 2014 | 9 | 47 | 53 | 29 | 23 | 152 | 402 | 129 |
| 2015 | 9 | 51 | 66 | 45 | 58 | 220 | 420 | 94 |
| 2016 | 9 | 168 | 48 | 30 | 34 | 280 | 1065 | 88 |
| 2017 | 7 | 134 | 52 | 36 | 22 | 244 | 918 | 89 |
| 2018 | 16 | 179 | 20 | 53 | 29 | 281 | 1683 | 65 |

2. táblázat:

Népzenei csoportok részletes, összevont adatai 2013–2018

Forrás: KSH OSAP 1438 adatszolgáltatás

A népzenei terület a koncepcióalkotási folyamatban a kultúrafogyasztói és kultúraközvetítói szempontok tekintetében kerül elemzésre, jelen tárgykörben a hagyományörzés és átörökítés kontextusában. A művészeti és művészettel való nevelés eszköztársa a közösségi művelődés szinterein is segítik a hasznos, értékalapú szabadidő eltöltést és az értő kultúrafogyasztói réteg megerősítését. A népzenei foglalkozások aránya jelentős emelkedést mutat a vizsgált tárgyidőszakban. A kapcsolódó foglalkozások száma csaknem meghétszereződött, a résztvevők összlétszáma majdnem háromszorosára nőtt. A gyermekkorúak számának jelentős emelkedése az aktív szabadidős tevékenység mellett a művészeti nevelés egyik jelentős mutatójaként értelmezhető. Akárcsak a művészeti csoportoknál, a fiatalok és fiatal felnőttek száma alacsony, a tárgyidőszakban megfelelően, míg az aktív korúak száma jelentősen, csaknem tízszeresére növekedett (6-ról 53-ra).

| Év | Közösségek száma | 15 év alatti | 15-29 éves | 30-59 éves | 60 év fölötti | Összesen | Foglalkozások száma | Bemutakozások száma |
|------|------------------|--------------|------------|------------|---------------|----------|---------------------|---------------------|
| 2013 | 12 | 287 | 5 | 67 | 12 | 371 | 261 | 11 |
| 2014 | 9 | 48 | 2 | 24 | 23 | 97 | 149 | 7 |
| 2015 | 7 | 46 | 19 | 12 | 31 | 108 | 150 | 8 |
| 2016 | 1 | 0 | 0 | 2 | 7 | 9 | 27 | 3 |
| 2017 | 7 | 1528 | 1 | 11 | 7 | 1547 | 156 | 11 |
| 2018 | 13 | 81 | 5 | 30 | 37 | 153 | 153 | 18 |

3. táblázat:

A tárgyalkotó mesterségek területén működő csoportok részletes, összevont adatai 2013–2018

Forrás: KSH OSAP 1438 adatszolgáltatás

A tárgyalkotó mesterségek terület vizsgálata a kulturális koncepcióalkotás – kreatív ipar- és a kézműves területei – gazdaságfejlesztési erőforrásokként értelmezendő. A tárgyalkotó mesterségek csoportjainak száma az tárgyidőszakban látható ingadozás mellett 2018-ban 13 volt, hasonlóan a 2013-as adathoz, ugyanakkor a résztvevők száma több mint felére csökkent. A foglalkozások számának csökkenése is majdnem eléri az 50 százalékot. A gyermek- és aktív korúak száma egyharmadára esett vissza. Ugyanakkor pozitív eredménynek tekinthető, hogy az idősebb generáció száma megtöbbszöröződött 5 év alatt.

A 2017-es kiemelkedő adatai vélhetően valamely EFOP projekt időszakos eredményeit tükrözik, ami sajnálatos módon azt is alátámasztja, hogy e beavatkozások nem tudnak fenntartható eredményeket adni a társadalmi beavatkozásoknak. Az intézményi együttműködések utánkövetése lehetőséget adhat arra, hogy milyen típusú tevékenységek mely célcsoportok részére kínálhatnak a jövőben is fenntartható szolgáltatásokat.

| Év | Csoportok száma | Résztvevők száma összesen | Foglalkozások száma összesen | Foglalkozások összes órászáma |
|------|-----------------|---------------------------|------------------------------|-------------------------------|
| 2013 | 19 | 776 | 462 | 1277 |
| 2014 | 24 | 385 | 528 | 1519 |
| 2015 | 24 | 985 | 626 | 1528 |
| 2016 | 26 | 3400 | 1415 | 2040 |
| 2017 | 27 | 1030 | 1029 | 2452 |
| 2018 | 27 | 797 | 972 | na |

4. táblázat:

Rendszeres nyugdíjas művelődési formák – Klubok, körök, szakkörök

Forrás: KSH OSAP 1438 adatszolgáltatás

Az inaktív korúak rendszeres művelődési formáinak vizsgálata Szolnok tekintetében az előregedő társadalmi helyzet tekintetében fontos. Az elmúlt évek tendenciái lassú növekedést

mutatnak a közösségi színterekhez kapcsolódó csoportok számában. A foglalkozások csaknem megduplázódtak, ugyanakkor a résztvevői szám stagnál. Bár az időszaki helyzethez e statisztikai adatok a közművelődési feladatok oldaláról adnak információkat, az mindenképpen tükröződik, hogy a kulturális alapú társadalmi felzárkóztatás és esélyegyenlőségi programok lehetőségeivel e szakterület jelentős erőforrásokat tartogat a jövőre nézve.

| Év | Csoportok száma | Résztvevők száma összesen | Foglalkozások száma összesen | Foglalkozások összes óraszám |
|------|-----------------|---------------------------|------------------------------|------------------------------|
| 2013 | 5 | 135 | 108 | 232 |
| 2014 | 11 | 691 | 188 | 370 |
| 2015 | 9 | 247 | 268 | 536 |
| 2016 | 28 | 518 | 448 | 980 |
| 2017 | 13 | 275 | 208 | 535 |
| 2018 | 17 | 219 | 430 | na |

5. táblázat:

Rendszeres ifjúsági művelődési formák – Klubok, körök, szakkörök

Forrás: KSH OSAP 1438 adatszolgáltatás

A fentiekhez hasonló koncepcióval vizsgáltuk a fiatal generációra vonatkozó adatokat. A csoportok száma jelentősen mozgott 2013–2018 között, a bázisértéket adó 2013. évi számadathoz mérten jelentősen növekedett. Ugyanakkor a résztvevők száma a csoportszám arányaihoz mérten mérsékelt növekedést mutat, a foglalkozások száma viszont megnégyszereződött. Következésképpen elmondható, hogy kisebb csoportlétszámmal dolgoznak az ifjúsági szakemberek. Az e területre irányuló helyzetelemzésből (3.12.1) is kitűnik, számos közösségi színtér kezdte meg működését Szolnokon az elmúlt évek során, amelyek e generáció számára kínálnak hasznos tevékenységeket, s nem feltétlenül a közművelődési intézményrendszerhez kapcsolódóan.

| Év | Csoportok száma | Résztvevők száma összesen | Foglalkozások száma összesen | Foglalkozások összes óraszám |
|------|-----------------|---------------------------|------------------------------|------------------------------|
| 2013 | 1 | 35 | 25 | 25 |
| 2014 | 4 | 134 | 97 | 159 |
| 2015 | 3 | 107 | 50 | 102 |
| 2016 | 3 | 112 | 43 | 107 |
| 2017 | 12 | 202 | 228 | 547 |
| 2018 | 11 | 159 | 226 | na |

6. táblázat:

Rendszeres családi művelődési formák – Klubok, körök, szakkörök

Forrás: KSH OSAP 1438 adatszolgáltatás

A klubok, körök, szakkörök összesítő adatai közül kiemelten a családi művelődési formák vizsgálata nyomán a 2013–2018 közötti időszak eredményei kiemelkedők a csoportszámok tekintetében. A 110 százalékos növekedés mellett a résztvevői szám is kiugróan magas, 4,5-szeres emelkedést mutat, ezzel együtt a foglalkozások száma is csaknem megtízszereződött.

| | | 2013 | 2014 | 2015 | 2016 | 2017 | 2018 |
|--|--|--------------|--------------|--------------|--------------|---------------|---------------|
| Kiállítások | Képző- és iparművészeti | 6890 | 10137 | 18559 | 18658 | 25723 | 56166 |
| | Fotó | 1150 | 6893 | 7797 | 7461 | 7060 | 14574 |
| | Népművészeti | 400 | 9892 | 1032 | 2080 | 1770 | 2204 |
| | Helytörténeti | 350 | 3428 | 2832 | 1308 | 687 | 2213 |
| | Műszaki, természettudományi | 0 | 4975 | 5120 | 1000 | 2800 | 6249 |
| | Egyéb | 4679 | 26455 | 19637 | 23588 | 12418 | 19446 |
| | Kiállítások összesen | 13469 | 61780 | 54977 | 54095 | 50458 | 100852 |
| Művészeti események | Előadóművészeti és egyéb művészeti rendezvények | 23799 | 24108 | 37209 | 25730 | 72910 | 90552 |
| | Film- és videofilm-vetítés | 2390 | 3445 | 3286 | 43943 | 42478 | 43247 |
| | Népművészeti rendezvények | 7062 | 4034 | 2700 | 2757 | 3607 | 6113 |
| | Művészeti események összesen | 33251 | 31587 | 43195 | 72430 | 118995 | 139912 |
| Szórakoztató események Közösségi rendezvények | Előadóművészeti és műsoros rendezvények | 17147 | 32665 | 31959 | 27552 | 45123 | 27613 |
| | Táncos rendezvény (bál, diszkó) | 10304 | 10224 | 13479 | 10439 | 15880 | 9672 |
| | Szórakoztató rendezvények összesen | 27451 | 42889 | 45438 | 37991 | 61003 | 37285 |
| | Társadalmi rendezvény, ünnep | 29999 | 45430 | 41890 | 58251 | 39628 | 35701 |
| | Játszóház, kézműves foglalkozás | 9595 | 11412 | 15133 | 17961 | 8150 | 9247 |
| | Kulturális célú kirándulás | 1659 | 1455 | 1640 | 936 | 1165 | 1209 |
| | Kézműves és egyéb vásár, bemutató | 2890 | 1400 | 2590 | 14122 | 25851 | 25656 |
| | Közösségi rendezvények összesen | 44143 | 59697 | 61253 | 91270 | 74794 | 71813 |

7. táblázat:

Összesített közösségi rendezvény-adatok, látogatásszámok összesen 2013–2018

Az Összesített közösségi rendezvény látogatói számok kimutatása nyomán látható, hogy a vizsgált időszakban szinte minden közösségi kulturális eseményhez kapcsolódó mutató jelentősen növekedett. Ezen adatok arra engednek következtetni, hogy a közösségi részvételi kedv emelkedik. Ebben a közösségi rendezvények (társadalmi rendezvény, ünnep, a játszóház, kézműves foglalkozás, a kézműves vásár-bemutató) adatai azok, amelyek releváns mutatók a társadalmi aktivitás-részvétel vonatkozásában. Ugyanakkor a közösségi

rendezvények tekintetében a 2016–2017. évi magas adatok háttérében az EFOP programok állhatnak, amelyek utánkövetése indokolt.

5.5.2. Aba-Novák Agóra Kulturális Központ Nonprofit Kft.

Az Agóra 2014-ben TIOP forrásból megújult épülete egy új városközpontot hozott létre. Az intézmény piaci környezetben működik, a városi rendezvények mellett számos közösség otthonául is szolgál, ugyanakkor megújult terei nem alkalmasak a rendszeres kisközösségi és ifjúsági igények teljeskörű kielégítésére,¹²⁴ inkább a közösségi produktumok bemutatásának tudnak helyet biztosítani a rendezvények által.

Szolnok egyre sokszínűbb kulturális életének meghatározó helyszínévé vált az Aba-Novák Kulturális Központ új szárnyaként létrehozott Agóra. Az intézmény a muzeális intézményekről, a nyilvános könyvtári ellátásról és a közművelődésről szóló 1997. évi CXL. törvénnyel, illetve a végrehajtására kiadott jogszabályokkal összhangban mind a hét közművelődési alapfeladatot ellátja. A szervezet az emberek életminőségének javítását kiemelt feladatának tekinti.

Az intézmény kulturális környezeti adottságai miatt is fontos szerepet tölt be a helyi kulturális szolgáltatások piacán. Az Agóra egyfajta szakmai műhelyként működik a belváros szívében, nem önálló produktumokat hoz létre, hanem a közösség mindennapi kultúrájának részeként vállalt küldetéssel dolgozik, a magasművészet és az elitkultúra színterei mellett kultúraközvetítő és közösségépítő feladatokat is vállalt. Értékközpontúságot képvisel, amelyet a rendszeres nagyrendezvények keretein belül is közvetít a szolnokiak felé. A fesztiválok lehetőséget biztosítanak arra, hogy a kisebb helyi csoportok és közösségek is bemutatkozási lehetőséget kapjanak. A Kulturális Központnak meghatározó szerepe van abban, hogy a szolnoki térség települései is rendszeres szereplői a város kulturális programjainak.

Szolnok Megye Tanácsa 1978. július 1-jén alapította meg a város új kulturális intézményét, akkor még Megyei Művelődési és Ifjúsági Központ néven. A Zoltai István Ybl-díjas építész által tervezett épület megnyitóját 1979. július 2-án tartották. A ház rövid időn belül Szolnok és a régió kulturális életének meghatározó centrumává vált. A Kulturális Központ a 2006-os rekonstrukció után a XX. század első felének egyik kiemelkedő magyar festőművésze és grafikus, Aba-Novák Vilmos nevét vette fel. Aba-Novák sokszor megfordult a Szolnoki Művésztelepen is.

Az Aba-Novák Agóra Kulturális Központ koncertek, előadások, népszerű klubok otthona is, de civil kezdeményezéseket is felkarol. A szervezeten belül – személyes kompetencia-elve

¹²⁴ Molnár Lajos Milánnal, az ANAKK ügyvezető igazgatójával készített interjú alapján

építve – a dolgozók egy-egy általuk is ismert és kedvelt terület gondozását vállalják fel, így nőtte ki magát a ma már országos elismertséget is élvező Zolnok Lovagrend, a Csillagked(d)velők klubja, a generációk közötti párbeszéd megteremtésében is kiváló eszközt adó Családkutatók klubja. A klub családfakutatása kiváló alkalmat ad arra, hogy a közösség tagjai bevonódjanak, jelenleg mintegy 100 fős tagsággal működnek. Mára országos eredményeket is fel tudnak mutatni az évente kiadott módszertani füzetekkel, amelyek az ELTE ajánlott olvasmányi listáján is szerepelnek. A levéltárral példaértékű partnerséget ápolnak, 2 országos konferenciának is helyet adott az intézmény. Ide kötődik a Szolnoki Népdalkör, az 1984 óta működő, nagy tradíciókkal bíró Jászkun Fotóklub, valamint az Éremgyűjtők klubja. A társadalmi befogadást és felzárkózást segítő Együtt-egymásért Ifjúsági Klub hátrányos helyzetű fiataloknak biztosít találkozási lehetőséget hasonlóan hátrányos helyzetből indult híres emberekkel (zenészekkel, kutatókkal). A Jászkun Madár- és Természetbarát Klub tagjai a karantén ideje alatt például „ablakmadarászást” szerveztek. Az Agóra dekoráló – csináld magad mozgalom főként hölgyeknek kínál aktív szabadidős programokat. Fontos még a törzsközönsséggel működő Pszichokuckó, a Horgoló klub, a Ping-pong Night-ot szervező Asztalitenisz klub és a Baba-Mama jóga klub. Ezeken túl számos rekreációs és ismeretterjesztő, valamint kisgyermekeseket célzó csoport kapcsolódik az intézményhez. A legkisebbek és szüleik hamar megszerették és rendszeresen látogatják az Agóra Játszóház programjait, tematikus napjait. Több nyári tábort is szerveztek az intézmény munkatársai. 2015-től a Napsugár Gyermekház működtetési feladataival a legifjabb korosztály számára kínál aktív szabadidős és ismeretterjesztő alkalmakat.¹²⁵

Az intézmény fogadta be a Bizalom Mentálhigiénés Egyesületet partneri együttműködés keretében.

Több mint tíz éve működik Szolnokon a Mozdulat Táncműhely, amely – négyéves kortól felnőtt korig, különböző táncstílusokban – kiemelten a klasszikus balett eszköztárával biztosítja a felnövekvő generáció esztétikus testképzését, valamint művészeti és lelki nevelését, fejlődését. A Mozdulat Táncműhely együttműködik a Szolnoki Szimfonikus Zenekarral és a Szolnoki Művészteleppel is.

A Szoldance Táncsport Egyesület 4 éve szervezi a Nemzetközi Táncversenyt az Agórával együttműködésben. A társastánc jegyzett nemzetközi gálaként kitörési pontot is jelenthet a városnak, hiszen számos külföldi táncos van jelen ezen alkalmakkor, amelyeken a Szimfonikus Zenekar fúvós szekciója működik közre.

¹²⁵ Az ANAKK története. On: Aba-Novák Agóra Kulturális Központ honlapja
<http://www.agoraszolnok.hu/rolunk/> (Letöltés: 2020.01.19.)

Az Agóra európai színvonalú kiállítóterében Munkácsy-díjas festőművészek, szobrászművészek, fotóművészek műveit láthatja a közönség, továbbá számtalan helyi, amatőr alkotóművész vagy alkotó közösség számára biztosít bemutatkozási lehetőséget. A Kulturális Központ rendszeresen indít képzéseket, tanfolyamokat, terei, termei konferenciáknak, szakmai találkozóknak biztosítanak ideális körülményeket. Az épületben kapott helyet a Tourinform Szolnok Iroda és a várost bemutató, népszerűsítő tárgyakat kínáló Szolnok Bolt. Az intézmény adja ki a szolnokiak körében kedvelt ingyenes Publicum programajánló magazint.

Az Agóra gazdaságfejlesztő munkája jegyében szervezi havi rendszerességgel a Helyi termékvásárt, amelynek éves, kiemelkedő rendezvénye a Dunszt! fesztivál.

A közösségi fókuszú városi események meghatározó része (pl. a Vasútmodell kiállítás, a helyi termékvásárok és a Dunszt Fesztivál, az Országos Szolnoki Néptáncfesztivál, a Globe fesztivál, a Várhelyi Lajos „Kuka” Gyermek és Ifjúsági Országos Néptáncverseny, az ITT-HONI városi népzenei és néptánc találkozó, a Kiugró, a Megavers, a Táncművészeti Fesztivál) az Agóra szervezésében, markáns helyi beágyazódással valósul meg.

Szolnok Megyei Jogú Város hivatalos, nemzeti ünnepekhez és jeles eseményekhez kötődő rendezvényeinek nagy hányadát is az intézmény szervezi a helyi szervezetekkel együttműködésben. A városi nagyrendezvények közül meghatározóak a Csokoládé Fesztivál, a Séf randevú, az Utazás kiállítás, a Tisza parti nyár eseményei és a város ünnepe: Szolnok Napja.

A partneri kapcsolatok alapvetően három szegmensre oszthatók: a szakmai szervezetek, a civil szféra és a piaci szereplők is meghatározóak. Többek között a Nemzeti Levéltár Jász-Nagykun-Szolnok Megyei Levéltárával, a Honvédséggel; a Tourinform iroda által a RepTár Interaktív Repülőmúzeummal, valamint a Vöröskereszttel ápolnak szorosabb kapcsolatot, számos rendezvényhez kapcsolódó gyűjtési és véradási akciókkal. Jó a viszony a múzeummal és a TISZApART Mozival is. A Szolnoki Művésztelep a kiállítások szervezésében jelentős partnere az intézménynek.

Az ANAKK ad helyet a Szolnok Televízió Zrt. által működtetett Szolnok TV-nek. A médium optimális működését nagyban segíti, hogy a kulturális központ új épületének tervezésekor már eleve figyelembe vették a televíziós munka szükségleteit. A termék, a technikai infrastruktúra, az elektromos és kommunikációs hálózat kiépítése úgy történt, hogy azok messzemenően kompatibilisek legyenek a televízió igényeivel. Az ANAKK és a Szolnok TV számos együttműködése közül kiemelkedik a 2009-ben közösen kezdeményezett Megavers országos televíziós tehetségkutató verseny. A példaértékű tévés „showműsort” a helyzetelemzésben is többször említjük, illetve önálló fejezetben tárgyaljuk.

A Versegly Ferenc Könyvtárral nincs meghatározó kapcsolata a Kulturális Központnak. A két szervezet hasonló társadalmi szerepe és feladatellátási területe okán ugyanakkor a jövőben rendkívül fontos lenne a párbeszéd és a kooperatív munkaformák kialakítása, erősítése. Alapvetően a megyei jogú város közművelődési feladatait fő tevékenységi körben ellátó kulturális központ nem rendelkezik azokkal a közösségi színterekkel, amelyek a helyi társadalmi beágyazódás legfontosabb – infrastrukturális – eszközei. A könyvtár 3 közösségi házat működtet Szolnokon, amelyekben a kulturális központ munkája jellemzően nem jelenik meg. Ez a helyzet is a szorosabb együttműködés kialakításának szükségességét támasztja alá.

Az intézmény viszonya a színházzal alapvetően kiegyensúlyozott, a Szigligeti Színház épületének korszerűsítése idejére a társulat az Agórában kapott helyet.

A szakmai-szolgáltatási vonatkozásban fontos tény, hogy a kulturális központ rendszeresen tart – jellemzően fővárosi színházakból meghívott – bemutatókat (Csillagfény Bérlet – 4 előadás évente), ami a népszínházi produkciók mellett jól kiegészíti a szolnoki repertoárt, s ez a teltházas előadásokon is mérhető.

A turisztikai erőforrások tekintetében további koncepcionális együttműködések kialakítása is kívánatos lenne a jövőben. Az országos kulturális intézmények közül együttműködő partnerük a Hagyományok Háza, a Nemzeti Táncszínház, az Országos Levéltár és a Magyar Művészeti Akadémia. A Nemzeti Művelődési Intézet – többek között – a Kárpát-medencei kapcsolatok kialakításában játszik fontos szerepet.

Az intézmény szívesen vesz részt a helyi hagyományok bemutatásában, és a szolnoki cégekkel, intézményekkel karöltve törekszik megismertetni a város, az agglomeráció kulturális értékeit. A nagyrendezvények megvalósításában a helyi nagyvállalatokkal jó az együttműködés, így a Stadler, a MÁV Járműjavító, a Béres Zrt., a Bognár és Társa Rt. és az Eagle Ottawa is a szervezet partnerei között szerepel. Az intézmény többek között kedvezményes jegyekkel és dolgozói kulturális programokkal is viszonyozza a gazdasági szereplők céltámogatásait.

2016 után 2020-ban az intézmény második alkalommal kapta meg a három évig használható Minősített Közművelődési Intézmény Címet, így 2021-ben a Minősített Közművelődési Intézmény Díjra kívánnak pályázni (ezt évente egy intézmény nyerheti csak el). 2019-ben sikeresen pályázta meg a Családbarát szolgáltató és Családbarát munkahely névjegyet.

A minőségorientált működés fontos a szervezet számára, ezért rendszeres elégedettségméréseket is végeznek a látogatói körben, ami 4,4–4,5-es eredményeket mutat. Az intézmény rendszeres, tevékeny résztvevője az NMI szakmafejlesztési műhelyeinek, a

Magyar Népművelők Egyesületének, a Kulturális Központok Országos Szövetségének, és az Agóra Műhelynek is aktív tagja.

A nemzetközi együttműködésekre alapvetően nyitott a szervezet, de a bázisértékű tervezés nem teszi lehetővé az e dimenzióban lényeges 2–4 éves tervezőfolyamatokat. (Ugyanez a hazai kapcsolatokat is meghatározza.)

Az intézmény nagy perspektívát lát az online tér nyújtotta lehetőségekben, ami főként a fiatalokkal való együttműködések erősíthetné. Az új eszközök használatával a hagyományok megújításában és a társadalmi-közösségi értékek átörökítésében jelentős szerepet szánnak, ami a kreatív ipar eszközeinek használatára is ösztönözné a résztvevőket. A kommunikációs eszközök korszerű alkalmazása innovatív megoldásokat kínálhat a jövő nemzedékeinek, de nagyban hozzájárulhat az értékőrző tevékenységek fejlesztéséhez, a digitalizációhoz és az élő emlékezet megörökítéséhez is. A tradíciók megújulása a modernizáció része, amivel új hagyományok is teremthetnek. Ebben az intézménynek élenjáró szerepe lehet.

„Az alapvető emberi értékek nem változnak, (...) csak a technológia változik.”¹²⁶

Fejlesztendő terület a generációk közötti párbeszéd erősítése, amihez jó gyakorlatokra is szüksége volna a szervezetnek. Ugyanígy fontos terület a hátrányos helyzetűek és fogyatékkal élő célcsoportja, valamint az Önkéntes Centrummal való együttműködés koncepcióját stabilizálása.

Térségi feladatellátás

Az ANAKK munkatársai közreműködnek az Agóra Tanács keretében együttműködő 42 környező település kulturális életének támogatásában, összefogásában, és módszertani segítséget nyújtanak számukra. Az összefogás a térségben példátlan technikai, technológiai, infrastrukturális bővülést tett lehetővé és a kapcsolatok gyarapodását is magával hozta.

A TIOP Agóra program pályázati kiírásában alapvető célként fogalmazódott meg a régiók és térségek közötti infrastrukturális fejlettségbeli különbségek mérséklése érdekében tervezett térség- és társadalomfejlesztő folyamat. A közművelődési tanácsadó szolgálat a Szolnoki, Törökszentmiklósi és a Kunszentmártoni Járás, valamint 5 járszági, (Abony, Jászkisér, Jászladány, Jászsalsószentgyörgy, Jánoshida, Alattyán) településen valósul meg. Az intézmény arra vállalkozott, hogy koordinálja a települések kulturális, turisztikai együttműködését, erősítse a partneri kapcsolatokat, és támogassa a térség szakmai innovációját a problémák feltárásának segítségével, segítsen ezek megoldásában, mélyítsék

¹²⁶ Molnár Lajos Milán uo.

a települések szakembereinek együttműködését. A közös rendezvények során a térség települései sikeresen mutatják be kulturális sokszínűségüket, helyi értékeiket. Létrejött a „Jövőműhely” sorozat, amelynek célja: a térség szakmai innovációinak támogatása, problémafeltárás, közös gondolkodás, folyamatos kapcsolattartás, együttműködések alapuló projektek generálása. A polgármesterek és a kulturális területen dolgozó szakmai kollégák azokra a kérdésekre keresik a választ, amelyek a legfontosabbak a települések fejlődése érdekében. A 42 településből 24 kifejezetten aktív, 9 közepesnek, 3 pedig gyengébbnek mondható. 6 településsel nincs jelenleg konkretizálható együttműködés.

Az intézmény marketing-tevékenysége kimagasló. A szervezet önálló marketingrészleggel rendelkezik, ami nemcsak a kulturális központ eseményeire irányul, hanem szolgáltatói oldalról a gazdasági eredményeket is erősíti.

Jövőbeli terveik között a bábos szakterület erősítése szerepel kiemelt helyen, amelyet a bábművészet régi nagy hagyománya is indokol a városban. A műfaj nemcsak a kisgyermekes családok számára, hanem komplex fejlesztő program keretében számos szakköri és intézményi együttműködésre is lehetőséget kínál.

5.5.3. Verseyhy Ferenc Könyvtár és Közművelődési Intézmény

Szolnok Megyei Jogú Város két közművelődési feladatellátó intézményt működtet, amelyben a helyi szakpolitika integráló szándéka is megmutatkozik. A Kulturális törvény szabályozása alapján¹²⁷ integrált intézményt csak 15 000 fő alatti településeken lehet létesíteni, ugyanakkor a város adottságai alapján – a főként városrészekben működő közösségi házak és fiókkönyvtárak tekintetében – a könyvtári tevékenységekhez rendelt közművelődési feladatokat is – ami a szakmai munka összehangolását feltételezi. Ekként az integrált intézményként funkcionáló Verseyhy Ferenc Könyvtár és Közművelődési Intézmény a közművelődési feladatokat Szolnok MJV közigazgatási területén belül a város peremkerületeiben végez:

- Hild Viktor Könyvtár és Közösségi Tér (Karczag László út 2.)
- Szandaszőlősi Művelődési Ház és Fiókkönyvtár (Simon Ferenc út 32.)
- Abonyi úti Fiókkönyvtár (Abonyi út 36.)
- Kertvárosi Közösségi Tér és Fiókkönyvtár (Napsugár utca 59.)
- Tallinn Városrész Fiókkönyvtára (Balogh Béla út 14.)
- Egyéb telephely (Aranyi Sándor utca 5.)

¹²⁷ 1997. évi CXL. törvény 91/A §

Az intézmény alapító az okiratában jegyzett módon minden közművelődési alapszolgáltatást biztosít a Kultv. 76. § (3) bekezdés szerint.

Az intézmény feladata a lakossági, közösségi és egyéni művelődési igények szolgálata, rendszeres kulturális, közművelődési programkínálat biztosítása, a népművészeti és kulturális értékmegőrző, hagyományőrző és fejlesztő tevékenység, művészeti csoportok és szellemi műhelyek létrejöttének és működésének segítése, ami az innovatív könyvtári munka mellett különlegességnek számít.

A közművelődési feladatok lehatárolása a könyvtári munkában is jelentős közművelődési tevékenységektől a statisztikai adatszolgáltatásban jelentenek kihívást, amit a szervezet saját Statisztikai adatgyűjtési Szabályzatával irányít. A közösségi funkciók sok helyütt egyeznek, akár a módszertanban, akár szakmai-tematikus vonatkozásaikban. Mind a közművelődés, mind a könyvtári szakma egyaránt jelentős társadalmi feladatokat vállal. A kultúra komplexitásának megőrzése fontos közfeladat, ugyanakkor a szakmai funkciók elkülönítése a társadalomfejlesztői metódusokban válik jelentős stratégiai eszközzé. Ekként a helyi kisközösségek számára biztosított szinterek és lakossági programok a közösségi művelődés speciális szakmai kritériumai szerint kell, hogy megvalósuljanak. Ezt a Kulturális törvény végrehajtási rendelete is előírja, ami a szakmai-fejlesztői szemlélet erősödését is mutatja. Az ágazatok közötti szakmai közeledés abban is megmutatkozik, hogy a könyvtár gyűjteményi munkáján túlmenően nem mutatható ki jelentős eltérés a közösségi feladatok között, és konkurenciaként sem tekinthetnek egymásra az intézmények.

A szervezet számára fontos az esélyegyenlőségi szerepvállalás, ami elsődlegesen a társadalmi csoportok befogadásában jelenik meg. A különböző egységekben számos szervezet részére biztosítanak helyet. A közösségi házakban működő klubok, művelődő közösségek, ismeretterjesztő, családi és szomszédos programok száma alapján a kihasználtság alátámasztott, továbbá a kapacitásbővítés igénye is jelen van. Meghatározó még, hogy az egyes városrészekben nagy igény mutatkozik a kisközösségi tevékenységekre, amelyeket hely- és erőforráshiány miatt nem tudnak bővíteni.¹²⁸

A tagintézmények közművelődési tevékenységei

A Kertvárosi Közösségi Tér három szervezetnek ad állandó teret. Az 50 éves „Tisza” Nyugdíjas Klub a rendszeres teadélutánok, névnapi és születésnapi ünnepségek, megemlékezések mellett havi rendszerességgel szervez zenés rendezvényt is a tagság számára. A 47 éves múltra visszatekintő „TE+ÉN” Nyugdíjas Klub a magányos idősöknek

¹²⁸ Czakóné Gacov Katalinnal, a Verseggy Ferenc Könyvtár és Közművelődési Intézmény igazgatójával készített interjú alapján

biztosít közösséget, heti rendszerességű találkozóiakon túlmenően havonta egy zenés rendezvényt tartanak. Itt működik az „Utazók Klubja” is, havi 2 alkalommal, fő tevékenységük a tagok számára hazai utazások szervezése. A klubokon felül egészségmegőrző torna, kiállítások, ismeretterjesztő előadások gazdagítják a kertvárosi közösség életét.¹²⁹

A Hild Viktor Könyvtár 8 amatőr művészeti csoport klubfoglalkozásainak biztosít színteret, itt működik a Kamilla Foltvarró Kör, az Aranysor Íróklub, az Intim Dosszié Humortársulat, Tiszavirág Daloskör, a Széchenyi Festőkör, a Szolnoki festőművészek csoportja, a Papírfonoda – Papírfonó klub és a Minden, ami kézimunka – Fonó, horgoló, kötő szakkör. Az intézményben működik továbbá a Szakszervezeti Nyugdíjas Klub, a Barátság Nyugdíjas Klub, a Pedagógus Nyugdíjas Klub és a Széchenyi Nyugdíjas Klub.

A csoportos foglalkozások száma ennél is szélesebb, hiszen a baba-mama foglalkozásoktól a sport-, moderntánc-, néptánc- és szenior örömtánc-körökig minden megtalálható az intézményben, és az Autistákért Szolnokon Civil Társaság is a Hild Viktor Könyvtárban működik.¹³⁰

A Szandaszőlősi Művelődési Ház rendszeres klubjai, szakkörei: Balett, Babahordozó Klub, BosuKids Mozgásfejlesztő torna, Verseny Dance Aerobic, Felnőtt Aerobic, Új táncok iskolája, Fénymunkás és Hagyományőrző Klub Táltos Csikó Dobköre, Fénysugár Reiki Klub, Jóga Klub, Kézműves szakkör, Kyokushin Karate, Önismereti Klub, Senior Örömtánc, Shito-Ryu Karate. A közösségi házban működik a Bereczki Máté Gazdakör, ami 1990-ben öltött egyesületi formát. Fő tevékenységük *„a kiskerti gazdálkodással, mezőgazdasági tudnivalókkal kapcsolatos információk gyűjtése és továbbadása, de egyre több alkalommal szerveznek információs fórumokat az uniós követelményekkel, tudnivalókkal kapcsolatban is. Nevükhöz fűződik az ezüst- és aranykalászos tanfolyamok szervezése, és az évek óta megrendezett nemzetközi borverseny lebonyolítása is”*.¹³¹

A Béke Nyugdíjas Klub a szandaszőlősi nyugdíjasokat fogja össze. Növekvő taglétszámuk bizonyítja, hogy a korosztály érdeklődésére, igényeire és szükségleteire irányuló nívós programjaikkal gazdag klubéletet biztosítanak a városrészben.

A házban működik a Szandaszőlősi Nőklub és a városrész legnagyobb civil szervezete, a Szandaszőlősért Egyesület is.

¹²⁹ Klubjaink. On: Versegly Ferenc Könyvtár és Közművelődési Intézmény honlapja <https://vfmk.hu/kozmuvelodesi-egyseg/kertvarosi-kozossegi-haz/klubok-foglalkozasok/> (Letöltés: 2020.06.25.)

¹³⁰ Szakkörök. On: Versegly Ferenc Könyvtár és Közművelődési Intézmény honlapja <https://vfmk.hu/hild-konyvtar/kozmuvelodesi-egyseg/szakkorok/> (Letöltés: 2020.06.25.)

¹³¹ Csoportok. On: Versegly Ferenc Könyvtár és Közművelődési Intézmény honlapja <https://vfmk.hu/szandaszolosi-muvelodesi-haz/csoportok/> (Letöltés: 2020.06.25.)

5.5.4. Civil szerepvállalás a közművelődés területén

Szandaszőlősiért Egyesület

A Szandaszőlősiért Egyesület 2007 augusztusában alakult azzal a céllal, hogy a lakóterületen erősítse a közösségi tudatot, a helyi lokálpatriotizmust, megteremtse a szabadidő eltöltéséhez szükséges feltételrendszereket kulturális, sport és hagyományőrző rendezvények szervezésével. Az egyesület tagjai olyan helyi lakosok, akik lokálpatrióta szemléletükkel hozzájárulnak ahhoz, hogy a szervezet megvalósíthassa fent említett céljait. A város Közművelődési Rendelete értelmében közművelődési feladatokat lát el a városrészben.

Az egyesület szoros kapcsolatban áll az általános iskolával és a művelődési házzal, amely intézmények a városrész közoktatási, közművelődési, sport- és szabadidő-központjai is. Közös céljaik, hogy a lakóterület ifjúság megtartó erejét növeljék, a közösségi együttlét formális és informális színtereit kiépítsék és működtessék.¹³²

Széchenyi Lakótelepért Szabadidő Kulturális és Sport Egyesület

A kb. 25 ezer lakosú Széchenyi városrészt 1977-ben kezdték építeni. A lakótelep döntő része magasépítésű panelépületekből áll, de van sorházas és családi házas övezete is. Területén két általános iskola és egy gimnázium található. Itt működik a Hild Viktor Könyvtár is, amely kulturális szolgáltatásokkal elégíti ki a lakótelepen élő emberek igényeit.¹³³A város Közművelődési Rendelete értelmében a Széchenyi Lakótelepért Szabadidő Kulturális és Sport Egyesület megállapodás keretein belül vállalt át a városrészben megvalósuló közművelődési alapszolgáltatásokat az Önkormányzattól. A szervezet a hagyományos városrészi kulturális programok és közösségi ünnepek (megemlékezések, búcsú, karácsony) megszervezésén túl számos, a helyi társadalmi kihívásokra is reflektáló innovatív kezdeményezést indított el. Ezek közül példaértékű a nyári éjszakai óvoda, amely a nagyvárosi problémákra – így a hagyományos, többgenerációs családi életforma hiányára kívánt fókuszálni. A kisgyermekes szülők számára alkalmanként biztosítják az éjszakai gyermekfelügyeletet, amíg a szülők kikapcsolódhatnak.

¹³² Szandaszőlősiért Egyesület. On: Szandaszőlős városrész hírportálja <http://szandainfo.hu/szandaszolosert-egyesulet/> (Letöltés: 2020.02.18.)

¹³³ Szolnok, Széchenyi városrész. On: Széchenyi Körúti Sportiskolai Általános Iskola és Alapfokú Művészeti Iskola honlapja <https://szechenyipiros.hu/szolnok-szechenyi-varosresz/> (Letöltés: 2020.02.18.)

VOKE Csomóponti Művelődési Központ

A VOKE Csomóponti Művelődési Központ 1993 óta a Vasutas Országos Közművelődési és Szabadidő Egyesület önálló jogi személyiségű tagintézményeként működik. Az épület tömegközlekedési csomópontban, a vasútállomás és a helyi buszállomás szomszédságában helyezkedik el. Az 1030 m²-es épületben hét különböző méretű közösségi tér (6 kisebb és egy 200 fős nagyterem) mellett könyvtár és melegítőkonyha is található. Az épület felújításának eredményeként a VOKE számos szempontból korszerűbb, esztétikusabb infrastruktúrával, akadálymentes megközelíthetőséggel várja a látogatóit 2021-től.

A városrész mintegy 15 000 fős, számos óvoda és iskola veszi körül, ennél fogva sok klubtag és látogató jár a vonzaskörzetből is. Kisközösségeik számára rendszeres szakmai segítséget nyújtanak. Az épületet 1977 júniusában adta át a MÁV, a Vasutasok Szakszervezete és a Mozdonyvezetők Otthona jogutódjaként, a célnak megfelelő termekkel, funkciókkal. Jelenleg MÁV irányú és városi, lakóterületi közművelődési tevékenységet is ellát, az önkormányzattal közművelődési megállapodással rendelkezik.¹³⁴

Az intézményhez 44 szervezet és művelődő közösség kapcsolódik. Itt működik a számos szakmai díjjal is elismert MÁV Férfikórus Szolnok, a HÍD Színház, a Pódiákum Amatőr Ifjúsági Színjátszókör és a Szolnoki Fotóműhely, valamint a Kabaré és dalkör is, továbbá összesen 10 nyugdíjasklub számára biztosítanak közösségi teret. Számos klub, csoport várja rendszeres foglalkozásaival az érdeklődőket, többek között a bélyeggyűjtők köre, a Szolnoki Vasútmodellező Klub, a Vasutas Cukorbeteg Klubja, a Szolnoki Nyugdíjasok Tánc csoportja vagy a Firedance táncklub.

Az intézmény irányában a közösségi igények magasak, ami a kisközösségi terek iránti szükségletet erősíti városi szinten.

„Külső kapcsolataink széles körben kiépítettek és eredményesek. A város összes kulturális intézményével, könyvtárával élő kapcsolataink vannak, tudunk egymás programjairól, népszerűsítjük egymás programjait. A városi rendezvények összehangolásában együttműködünk a Polgármesteri Hivatallal és a Városi Közművelődési Szakmai Kollégiummal. Szakmai kapcsolatot tartunk fenn a Nemzeti Művelődési Intézet szolnoki irodájával, a város legnagyobb művelődési intézményével, az Aba-Novák Agóra Művelődési Központtal.

Egészségnevelési programjaink megvalósításában a MÁV Kórház és számos civil szervezet segíti munkánkat. Civil kapcsolataink erősek, több – a hátrányos helyzetű emberek problémáival foglalkozó – civil szervezetet és csoportot segítünk.

¹³⁴ VOKE Csomóponti Művelődési Központ. On: Vasutas Országos Közművelődési és Szabadidő Egyesület honlapja <https://www.voke.hu/voke-csomoponti-muvelodesi-kozpont-szolnok> (Letöltés: 2020.02.18.)

Intézményünkben összesen 34 csoport működik. A városban működő Civil Információs Centrummal közös akciókat szervezünk, melynek köszönhetően városunkban erős civil mozgalom alakult ki.

*Legfontosabb törekvésünk, hogy látogatóink, amatőr művészeti csoportjaink, klubjaink tagjai, valamint kulturális szolgáltatásaink igénybe vevői jól érezzék magukat intézményünkben, és szívesen jöjjenek vissza a jövőben is.*¹³⁵

TISZApART Mozi

Az 1990-ben alapított Tisza Mozi Kft. által működtetett intézmény az Art Mozi Egyesület és az Európai Art Mozik Hálózatának tagja. A szervezet alapító ügyvezetője Demeter István. A Tisza Mozi Kft. mellett a Tisza Part Mozi Kulturális Egyesület a kulturális és közösségi kezdeményezések motorja. A mozi a filmművészet szinte minden ágát képviseli Szolnokon. 25 éves filmklubot működtet, fesztiválokat, ifjúsági szakmai műhelyeket, filmes táborokat szervez, de emellett az intézmény Közép-Európa egyik meghatározó filmszakmai műhelye. Alternatív programjaival és innovatív közösségi szemléletével üde színfolt Szolnok – de bátran mondható, hogy a régió – kulturális palettáján.

A mozi szakmai működését A mozgóképről szóló 2004. évi II. törvény, valamint az „art” mozivá minősítés feltételeiről szóló 78/2013. (XII. 16.) EMMI rendelet szabályozza. Az Art Mozi besorolás egy szűkebb közönségréteg megszólítását teszi lehetővé. E tevékenység jelentős közösségépítő erőt is képvisel a városban. 1992 óta szinte állandó tagsággal működik a Kapcsolat filmklub. A város nagyműtű filmfesztiváljait felkarolva és továbbfejlesztve a magánvállalkozásként fenntartott intézmény mára nem csak országos, hanem nemzetközi elismertséget is hozott Szolnok számára.

A mozi legnagyobb szabású rendezvénye az 50 éves múltra visszatekintő Nemzetközi Filmszemle, amely páros években képzőművészeti, páratlan években tudományos témájú alkotásokat vonultat fel, ráirányítva a filmes szakma érdeklődését a városra.¹³⁶ A Képzőművészeti Filmfesztivál 2018-tól Trauner Sándor¹³⁷ nevét vette fel. A fesztivál látvány és képzőművészeti kategóriákban várja a nevezéseket. A Szolnoki Művészteleppel együttműködésben a fesztivál társrendezvényként az októberben megrendezett Magyar Festészet Napjához kapcsolódik. A filmfesztiváloknak köszönhetően több hazai egyetemmel és szakmai szervezettel ápolnak partneri kapcsolatot, többek között a Magyar Művészeti

¹³⁵ Uo.

¹³⁶ TISZApART Mozi. On: Szolnok város honlapja. <https://info.szolnok.hu/mozi-m68> (Letöltés: 2020.02.18.)

¹³⁷ Alexandre Trauner, született: Trau Sándor (Budapest, 1906. szeptember 3. – Omonville-la-Petite, 1993. december 5.) magyar származású francia festőművész, grafikus, jelmeztervező, Oscar-díjas díszlettervező. (A legénylakás c. fim. 1960. A legjobb fekete-fehér díszlet.) On: Fiche Personnalité <http://cinema.encyclopedie.personnalites.bifi.fr/index.php?pk=29263> (Letöltés: 2020.04.28.)

Akadémia és a Magyar Tudományos Akadémia, valamint számos filmes műhely szerepel a kiemelt partnereik között. A szakmai előadások, felkészülések mellett tematikus pályázati programokat is hirdetnek, ami a filmes szakmára készülő fiatalok bevonását segíti. Az intézmény hosszú távú céljai között szerepel egy közép-európai filmes központ kialakítása. A nemzetközi kapcsolataik révén az Europa Cinemas (európai filmekre fókuszáló hálózat) tagjaként cserekapcsolatokat ápolnak az európai artmozikkal, szakmai zsűrikben vesznek részt, és delegációs joggal bírnak. A CICAÉ (artmozik nemzetközi szervezete) tagjaként számos szakmai program, konferenciák, tanácskozások, képzések résztvevőiként szereznek nemzetközi tapasztalatokat. E két nagy nemzetközi szakmai szervezet 2019. október 15-én rendezte először az Európai Art Mozi Napot, amelyben 500 mozi vett részt, és az első között a szolnoki TISZApART Mozi is bekapcsolódott.

A városon belül meghatározó kulturális szerepe van a TISZApART Mozinak, ami számos együttműködésben mutatkozik meg. A Városi Diáktanácscsal szervezik az egyre népszerűbb Mozi Kvíz programot, a Bartók Kamarakórossal a Hang-Képek programot, a Verseyhy Ferenc Könyvtárral az ArtMozi napot a Könyvtári Napok keretében. Az Eső című irodalmi folyóirat rendszeresen ad teret a mozi kulturális küldetéséhez, a fesztiválok alkalmával tematikus lapszámok is megjelennek. A Europe Direct Irodával¹³⁸ az Európa Nap szervezésében kölcsönös együttműködést folytatnak.

A mozi az önkormányzattal és a Damjanich Múzeummal kötött megállapodás alapján a „Múzsák Tere” program keretében szezonális kültéri programokat is szervez, ahol szabadtéri mozi, koncertek és könyvbemutatók is helyet kapnak, új és úde színpoltjaként Szolnok kulturális kínálatának.

Azon túl, hogy a mozi rendszeres helyszíne a magyar filmek bemutató előadásainak, amelyeket a rendezővel és a színészekkel folytatott beszélgetés követ, igen sokféle programmal, kiállításokkal, előadásokkal, koncertekkel várják a látogatókat. Multikulturális közösségi térként országosan egyedülálló szakmai tevékenységet folytat. Kiemelt figyelmet fordítanak a fiataloknak szóló programokra, a városi önkormányzattal kötött közművelődési megállapodás alapján sokat tesznek az óvodás és általános iskolás gyermekek vizuális neveléséért is.

Kiemelt célcsoportjuk a fiatal korosztály, számukra nyári táborokat és évközi szakmai programokat is szerveznek, amelyek rendszeres összejöveteleket és a korosztály igényeihez igazodó tematikák kialakítását is magukban foglalják.

¹³⁸Europe Direct Szolnok. <https://europe-direct-szolnok4.webnode.hu/> (Letöltés: 2020.04.28.)

„Filmes táborainkban a délelőttök filmnézéssel és beszélgetéssel, a délutánok gyakorlati filmkészítéssel telnek, ahol a résztvevő fiatalok filmes szakemberek vezetésével betekintheznek a „kulisszák mögé”. A Tisza Mozi stúdiójában a kamerahasználattól kezdve a világításon, forgatáson keresztül a vágásig mindennel megismerkednek, ami egy izgalmas hét programjába belefér.”¹³⁹

Hetente Kreatív film-klubot, és kapcsolódó YouTube-csatornát hoztak létre középiskolásokkal, valamint Youtuber-tanfolyamot is hirdettek.

Céljuk az érzékenyítés és a társadalmi kapcsolati háló erősítése, s ehhez a helyi középiskolákkal való együttműködés lehetőségeit is keresik. Ehhez nagy segítséget ad az újonnan felújított közösségi tér, ami korszerűsítés keretében, a földszinti kávézó bővítése mellett az emeleten a filmmesszakmai műhelymunkákhoz biztosít kisebb tereket és technikai felszerelést. A Kreatív filmes műhelyben a filmkészítés az ötlettől a megvalósításig elsajátítható.

A nemzetközi kapcsolatok építését, a filmes szakmai események szervezését, lebonyolítását segítő szakértők, valamint filmtechnikai-gyártói készségekkel rendelkező szakemberek hiánya hátráltatja a szervezet szakmai kiteljesedését. Ugyanakkor eredményesen vesznek részt nemzetközi szakmai eseményeken és kooperatív programokban.

„A TISZApART Mozi sikeresen vett részt az Európai Bizottság „Mozik, mint innovatív kulturális központok” című pályázatán. 46 jelentkező közül 5 projektet támogattak, amelynek köszönhetően a szolnoki művészmozi három másik külföldi művész mozival együtt valósíthatja meg a Resonance Cinema – Cultural Hub for Curious Minds elnevezésű projektet. A projekt célja, hogy összehozza a helyi közösségeket, hogy a résztvevők megoszthassák egymással tapasztalataikat, élményeiket egy a mozi nyújtotta vonzó kulturális közegben. A programok kiemelten foglalkoznak a fiatal közönség oktatásával és helyi kulturális életbe való bevonásával. A projekt szintén fókuszál az érzékenyítésre, a hátrányos helyzetű csoportok kultúrához való könnyebb hozzájutásához filmvetítéseken és workshopokon keresztül. Az elnyert támogatásból a Tisza Moziban megvalósul egy okosmozi informatikai fejlesztés, továbbá több innovatív és sokszínű kulturális program. A négy partner moziban egy időben, nemzetközi közönségtalálkozókat, filmvetítéseket és workshopokat szerveznek majd a hátrányos helyzetű közönségnek. Lesz Youtuber-workshop és létrehoznak a külföldi partnerekkel közösen üzemeltetett YouTube-csatornát is. A zenés filmestek, koncertek és VR- programok is színesítik majd a programkínálatot. A pályázatban az Art Fest Ltd. (Bulgária), a Kinematografi Osijek d.d. (Horvátország) és a

¹³⁹ Programok. On: TISZApART mozi honlapja.
<http://www.tiszamozi.hu/Programjaink.aspx> (Letöltés: 2020.06.26.)

*Center interesnih dejavnosti Ptuj (Szlovénia) vesznek még részt. A közösen elnyert támogatás összege 165 millió forint.*¹⁴⁰

Az innovációs tevékenységek fontos szerepet kapnak az intézmény stratégiájában. Egy nemzetközi tanulmányúton szerzett tapasztalatok nyomán most készülnek bevezetni a Mozi Reggeli és a Film Café programokat, valamint egy Klubkártya rendszer kialakításán dolgoznak. A megfelelő források biztosítása után egy mozis applikáció fejlesztését tűzték ki célul, amely a minőségi kultúra és az élhető mindennapok jegyében nem csak marketingcélokat szolgálhat, de komoly közösség-szervező funkciót is betölthet.

A Covid19 vészhelyzet idején „vírus videó” elkészítésére „Karantényező” jeligré” filmes pályázatot hirdettek, amelynek témakritériumaként a mozizás élményének hiányát jelölték meg.

5.5.5. 1438 OSAP 2018. évi közművelődési adatszolgáltatás gyorselemzése

A közművelődési feladatellátás 2018. évi jelentései¹⁴¹ alapján Magyarországon 6 219 közművelődési feladatot végző szervezet volt, ebből 33 szervezet/szervezeti egység végzett közművelődési tevékenységet Szolnok Megyei Jogú Város területén. Az 5.3.1. alfejezetben a 2013–2018 közötti adatok áttekintő vizsgálatát végeztük a koncepcióalkotás célcsoportjaira irányuló, megalapozó tendenciák alapján.

Jelen elemzés a város közművelődési tevékenységet végző adatszolgáltató szervezeteinek munkáját az utolsó statisztikai év jelentése szerint részletesebben vizsgálja, rámutatva a kultúra, a közösségi részvétel és a szakterület társadalmi szerepére-hatásaira és társadalomfejlesztői tevékenységére.

Szolnoki székhelyű, illetve telephelyű statisztikai adatszolgáltatók 2018-ban:

- A Szolnoki Ádám Jenő Zeneoktatásért Alapítvány
- Szent Imre Művelődési Ház
- Szandaszőlőseért Egyesület*
- SZÍntér Ifjúsági Iroda és Közösségi Tér
- Kereszt az Aszfaltdzsungelben (Tanoda)
- Jász-Nagykun-Szolnok Megyei Tudományos Egyesület
- Szolnoki Kodály Kórus Közhasznú Kulturális Egyesület
- Szolnok Megyei Jogú Város Polgármesteri Hivatala

¹⁴⁰ <http://www.tiszamozi.hu/> (Letöltés: 2020.06.26.)

¹⁴¹ Közművelődési feladatellátás. On: Kulturális Statisztika Adatgyűjtő Rendszer. <https://kultstat.oszk.hu/#/home/public> (Letöltés: 2019.12.20.)

- Jász-Nagykun-Szolnok Megyei Karnagyok Kamarakórusa
- *Aba-Novák Agóra Kulturális Központ Nonprofit és Közhasznú Kft.**
- Erdély Barátainak Köre Kulturális Egyesület
- Lengyel–Magyar Klub
- Corvinka Néptánc Egyesület
- ARS-IN-KOM Művészeti és Kommunikációs Kft.
- TISZApART Mozi Kulturális Egyesület*
- Hild Viktor Tagintézmény*
- Gasztroturizmus Egyesület
- Finnugor Népek Baráti Köre
- Szolnoki Művészeti Egyesület
- *Széchenyi Lakótelepért Szabadidő Kulturális és Sport Egyesület**
- NMI Művelődési Intézet Nonprofit Kft. Jász-Nagykun-Szolnok Megyei Igazgatósága
- *Kertvárosi Közösségi Tér**
- CONTACT MKSZ
- *Verseghy Ferenc Könyvtár és Közművelődési Intézmény**
- Magyarországi Régiós Közösségek (MARK) Egyesület
- Vasutasok Otthona Szolnoki Egyesület
- Verseghy Kör
- *Tisza Mozi Kft.**
- Kamasz-Tanya Gyermekek és Ifjúsági Egyesület
- Jász-Nagykun-Szolnok Megyei Tudományos Ismeretterjesztő Társaság
- Szolnoki Szimfonikus Zenekar Nonprofit Kft.
- *VOKE Csomóponti Művelődési Központ**
- *Szandaszőlősi Művelődési Ház és Fiókkönyvtár**

** az önkormányzat közművelődési rendeletében nevesített feladatellátók*

A statisztikai elemzést szűrve, a helyi kulturális-közösségi tevékenységekre vonatkoztatva vettük alapul, összefoglalva a 33 adatszolgáltató által közöltek. Az adatok alapján a közösségi aktivitás és kulturális erőforrás tekintetében vonhatunk le következtetéseket a kulturális stratégia közösségi művelődést érintő kérdésköreiben.

Művészeti csoportok

- Amatőr művészet
 - = Amatőr művészeti csoportok száma: 60
 - ≡ közösségi foglalkozások száma: 1944
 - ≡ bemutatkozásaik száma: 282

Táblázatunk a szolnoki művészeti csoportok 2018. évi OSAP adatait összevont formában mutatja be, művészeti területenként kibontva. A közösségi művelődés színterein zajló művészeti tevékenységek a kultúrafogyasztás és kultúraközvetítés kérdéskörében is egyaránt fontosak: az értő közönség nevelése és az értékközpontú kultúrafogyasztás színtereként minőségi kritériumokat fogalmaz meg, közösségeket segít és fejleszt, a részvétel alapú polgári attitűd és a helyi identitás erősítését szolgálja. A művészeti tevékenységek olyan egyéni és társas kompetenciákat fejlesztenek, amelyek a résztvevők számára minden élethelyzetben hasznosíthatók.

| Tevékenységi kör | Csoportok száma | Létszám összesen | Éves foglalkozási alkalom | Bemutatók / fellépések száma |
|--|-----------------|------------------|---------------------------|------------------------------|
| Színjátszó-, drámacsoport, vers- és prózamondó csoport | 4 | 41 | 154 | 16 |
| Báb | 1 | 10 | 30 | 6 |
| Komolyzenei | 4 | 31 | 78 | 30 |
| Kórus-énekkar | 9 | 311 | 212 | 55 |
| Fotó-film | 5 | 77 | 80 | 21 |
| Képző- és iparművészet | 5 | 54 | 112 | 24 |
| Tánc (klasszikus és modern) | 17 | 248 | 814 | 99 |
| Egyéb | 15 | 211 | 464 | 31 |
| Összesen | 60 | 983 | 1944 | 282 |

8. táblázat:

Művészeti csoportok részletes, összevont statisztikai adatai 2018

Forrás: KSH OSAP 1438 2018 adatszolgáltatás

A 60 művészeti közösség jelentős szerepet tölt be a város kulturális kínálatában, az általuk képviselt művelődési alkalmak nem csak mint hasznos szabadidős programok jelennek meg a statisztikában. A település közösségi rendezvények (2018-ban 282 alkalom) megvalósításában is szerepet vállalók száma mintegy 1 000 fő volt a tárgyévben.

A tárgyalkotó mesterségek művelőinek száma Szolnok népességéhez mérten elenyészőnek mondható. A kézműves foglalkozások közül a textilművészet és a fazekasság meghatározó. E tevékenységek a hagyományőrzés és kulturális alapú gazdaságfejlesztés területén is erőforrásként kínálkoznak.

A művészeti közösségek összesítő adatai a 2018. évre vonatkozóan 1 417 fővel 89 csoportot számoltak, mindösszesen 3780 foglalkozási alkalom és 365 bemutató kísérte munkájukat a közösségi művelődés színterein. E szám adatok biztatóak a közösségi részvételeire építő kulturális koncepció készítéséhez.

Klubok

Az informális közösségek soraiban külön vizsgáljuk az önszerveződő társadalmi összejöveteleket, klubokat. A legnagyobb számban a nyugdíjas korosztály aktivitása mutatható ki, 797 fővel 950 foglalkozási alkalomra került sor a tárgyévben. 17 ifjúsági csoport 219 fővel 430 foglalkozási alkalom során találkozott, 11 gyermekcsoport 122 fővel 432 alkalommal, és 11 családi klubot tartanak nyilván 159 fővel, a találkozási alkalmak száma 226 volt 2018-ban. Mindezeket felül 57 egyéb klubban 1 296 főt és 1 741 alkalmat jegyez a statisztikai rendszer.

A 2018. évben Szolnok Megyei Jogú Város statisztikai adatsoraiban összesen 123 csoport került rögzítésre, 3 779 találkozási alkalom során 2 593 fővel, ami a társadalmi aktivitás megjelenését reprezentálja.

Rendszeres művelődési formák

A rendszeres közösségi művelődési formák (alkotó művelődési közösségek, klubok és belső képzési programok) összesített adatsorai a társadalmi aktivitásra mutatnak rá. 2018-ban a vonatkozó csoportok, közösségek száma összesen: 255, a résztvevők, beiratkozottak, tagok száma összesen 4838, a foglalkozások, alkalmak száma összesen 7 893 volt.

Közösségi rendezvények

A 33 adatszolgáltató által közölt adatok alapján Szolnok városára vonatkozó 2018. évi összesített közösségi rendezvény-adatok a rendezvények számára és a résztvevői számra a következők:

| Tevékenység | Alkalmak száma összesen | Látogatók/nézők száma összesen |
|---|----------------------------|-----------------------------------|
| Képző- és iparművészeti kiállítás | 40 | 56166 |
| Fotókiállítás | 19 | 14574 |
| Népművészeti kiállítás | 4 | 2204 |
| Helytörténeti kiállítás | 6 | 2213 |
| Műszaki, természettudományi kiállítás | 4 | 6249 |
| Egyéb kiállítás | 61 | 19446 |
| Kiállítások összesen | 134 | 100852 |
| Előadó-művészeti és egyéb művészeti rendezvények | 360 | 90552 |
| Film- és videofilm-vetítés | 3547 | 43247 |
| Népművészeti rendezvények | 27 | 6113 |
| Művészeti események összesen | 3880 | 139912 |
| Előadó-művészeti és műsoros rendezvények | 144 | 27613 |
| Táncos rendezvények (bál, diszkó) | 93 | 9672 |
| Szórakoztató rendezvények összesen | 237 | 37285 |
| <i>Társadalmi rendezvény (ünnep)</i> | 154 | 35701 |
| <i>Játszóház, kézműves foglalkozás</i> | 464 | 9247 |
| <i>Kulturális célú kirándulás</i> | 41 | 1209 |
| <i>Kézműves és egyéb vásár, bemutató</i> | 97 | 25656 |
| Közösségi rendezvények összesen | 756 | 71813 |
| Kiállítások, műsorok, rendezvények összesen | 5007 | 349862 |
| <i>A fenti közösségi rendezvényekből népnepélyek, falunapok</i> | 2 | 8000 |
| <i>A fesztiválok keretében megvalósuló közösségi rendezvények</i> | 12 | 11092 |

11. táblázat:

2018. évi összesített közösségi rendezvény-adatok 2018-ban, Szoinokon

Forrás: KSH OSAP 1438 2018 adatszolgáltatás

A közösségi rendezvények (társadalmi rendezvény, játszóház és kézműves foglalkozás, kulturális kirándulás, kézművesvásár és bemutató) összes száma 756, a résztvevők száma 71 813 fő volt 2018-ban.

A város közművelődési célú eseményein összesen 717 653 fő vett részt 2018-ban, ami minden szolnoki lakosra vetítve évente átlagosan 10-10 közösségi-művelődési alkalmat jelent.

Kulcsproblémák a közösségi színterek vonatkozásában

Szolnok környezeti és városszerkezeti adottságai nyomán 6 meghatározó városrész alakult ki. Az egyes városrészek 7–20 000 fő közötti lakosságot ölelnek fel. A Belváros meghatározó nagy kulturális intézményeinek központi szerepe mellett csak a Verseyhy Ferenc Könyvtár és Közművelődési Intézmény tagintézményei – korlátozott nyitva tartással és könyvtári feladatellátással – vannak jelen. A nagyrendezvények, fesztiválok is a belvároshoz kötődnek, a szimfonikus zenekar Parti-túra sorozata képez kivételt, amely nagy népszerűségnek is örvend minden külvárosi területen.

A helyzetfelmérésre irányuló kérdőívekből, interjúkból és fókuszcsoportos beszélgetésekből is egyértelműen visszatükröződött, hogy alacsony a szabadon használható közösségi színterek száma, az erre irányuló igények egyes – főként a kulturális intézmények holdudvarában működő – csoportok részéről is megmutatkoznak. Több esetben az is megállapító, hogy az új létesítmények nem alkalmasak a rendszeres kisközösségi tevékenységekre. A közösségi terek hiányát megvilágító visszajelzések kifejezetten az ifjúság témakörében is megerősítést nyertek. A fiatalok önszerveződését segítő terek és szakmai mentori háttér hiánya minden célcsoportban megfogalmazódott.

Szolnok társadalmi fejlődésének sajátos – mesterséges – folyamatait a helyi identitás alapvető hiányát máig ható problémaként definiálhatjuk. Az 1960-as évektől két évtizeden át zajló betelepülés a családi és szomszédági kapcsolatok hiátusait okozták. A „gyökértelenség” és az elszigetelődés jelensége a lakóhelyhez kötődő, alacsony küszöbű közösségi tevékenységek ösztönzésével és támogatásával, az alulról jövő kezdeményezések felkarolásával orvosolható. Ennek elsődleges feltétele, hogy az ott élők számára olyan közösségi színterek létesüljenek, amelyek kötetlen módon elérhetők, és biztosítják a találkozást, önszerveződés lehetőségét. A tartalmi kérdések tekintetében a mindennapi kultúrára irányuló közösségi megmozdulásokkal segíthető a lakosok közötti párbeszéd kialakítása, az egymásra irányuló figyelem megerősítése. (Ilyen program lehet a városrész-szépítő összefogás, a játszótérfelújítás vagy komplexebb lakossági tervezőműhelyek szervezése, amelyek a közvetlen problémák közös megoldásaira irányulnak – pl. önszervező mozgalmak, baba-mama klub, idősek segítése, szívesség-bank, helyi tankatalógus, vetélkedők, sporttevékenységek szervezése stb.).

A közművelődési feladatellátás törvényi szabályozása megteremti a szakmai munka módszertani háttérét. A helyi igények és szükségletek felmérése, a rendszeres párbeszéd megteremtése és a város döntéshozóival közösen folytatott fejlesztőmunka a népszerűségmegtartó képesség záloga, ami a rendezvényeket nem szervezői célként, hanem a helyi társadalomfejlesztés eszközeként alkalmazza.

5.6. Könyvtárak

A nyilvános könyvtári ellátás szervezeti működése 2013 óta jelentős átalakuláson esett át, jelenleg az intézményfenntartói jogokat Szolnok városa gyakorolja. A megyei könyvtári funkciók a Könyvtári Szolgáltató Rendszer működtetésében nyilvánulnak meg 46 települési önkormányzattal kötött szerződés keretében. A városi könyvtári feladatok a belvárosi központi intézmény, a Verseyhy Ferenc Könyvtár fiókkönyvtáraiként működő városrészi közösségi házakkal együtt 6 helyszínen valósulnak meg. A könyvtári funkció mellett meghatározóak a közösségi események, amelyeket a helyi lakossági kezdeményezéseknek biztosított infrastruktúra és szakmai koordinációs tevékenység erősít, ekként a multifunkcionális intézményként definiálható közösségi terek sokkal nagyobb társadalmi beágyazódást tudhatnak magukénak. E helyi közösségi szolgáltatásoknak más városi intézmények nem tudnak megfelelni, ugyanakkor számos civil vagy egyházi kisközösségi kezdeményezéseket befogadó szervezet van jelen Szolnokon.

A városban a Verseyhy Ferenc Könyvtár és Közművelődési Intézmény mellett további 7 nem nyilvános könyvtár is működik.¹⁴³ A köznevelési intézmények saját könyvtárral rendelkeznek.

A XXI. század első évtizedeiben a könyvtári szakma legnagyobb kihívásait a digitalizáció és az IT eszközök mindennapi használatának terjesztése jelenti. A lakossági szolgáltatások körében a hagyományos könyvhasználói tevékenységek mellett egyre nagyobb szerepet kap az online tér biztosította információs lehetőségek kiaknázása, és az ezzel kapcsolatos kompetenciák fejlesztése, ami nem csak a szakemberek számára, hanem az alkalmazott technológiák szempontjából is állandó kihívást jelent. A regisztrált felhasználók és a könyvtári szolgáltatásokat helyben használók száma az elmúlt években változó tendenciát mutat a Könyvtári Intézet OSAP 1442 adatbázisa¹⁴⁴ szerint, de az utolsó adatszolgáltatási évben (2018) ismét erősödés tapasztalható. Ezt támasztja alá a Verseyhy Ferenc Könyvtár és Közművelődési Intézmény 2019-es statisztikája is, amelyben a személyes látogatók száma 83 315 fő, míg a virtuális látogatóké 431 083 fő volt.¹⁴⁵

¹⁴³ Damjanich János Múzeum Könyvtár; JNSZ Megyei Büntetés-végrehajtási Intézet Könyvtára; JNSZ Megyei Főügyészség Könyvtára; MH 86. Szolnok Helikopter Bázis Könyvtár Szandaszőlős; MNL Jász-Nagykun-Szolnok Megyei Levéltára; Oktatási Hivatal Szolnoki Pedagógiai Oktatási Központ Könyvtára; Szolnoki Törvényszék Könyvtára

¹⁴⁴ Dokumentumtár. On: Könyvtári Intézet honlapja
https://ki.oszk.hu/dokumentumtar?field_doktar_kat_tid%5B0%5D=120 (Letöltés: 2020.06.16.)

¹⁴⁵ Statisztika (2019). On: VFMK honlapja
<https://vfmk.hu/verseghy-konyvtar/v-rolunk/statisztika-2019/> (Letöltés: 2020.06.26.)

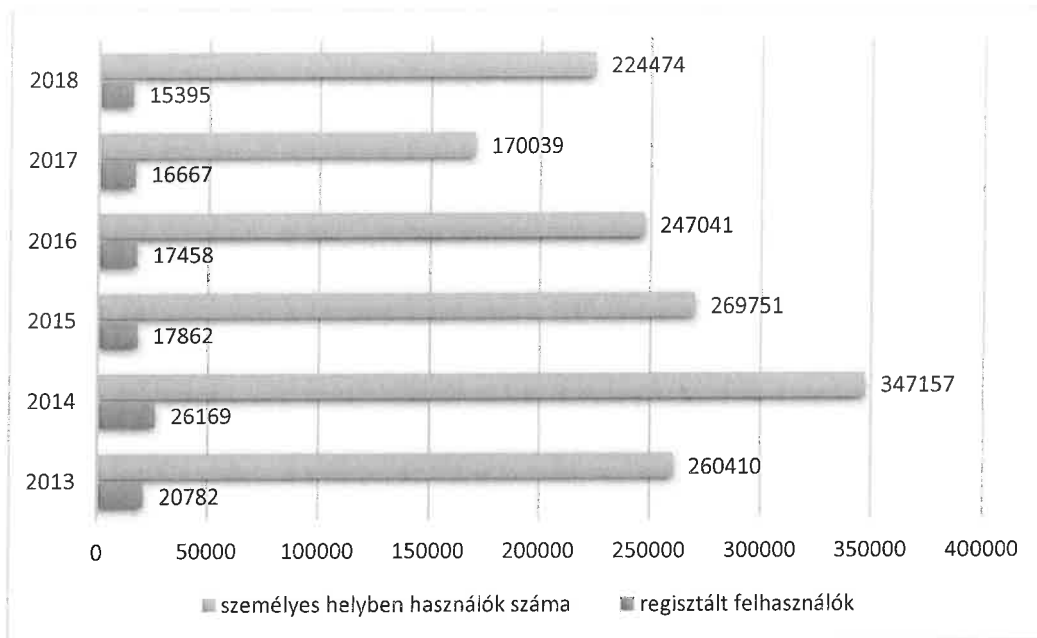

16. ábra:
Nyilvános könyvtárhasználat Szolnokon 2013–2018
Forrás: KSH OSAP 1442 2018. évi adatszolgáltatás

A könyvtári rendezvények száma az elmúlt 7 év adatai szerint nem mutatnak erős változást, ugyanakkor a 2016. év adataihoz mérten – 2 év alatt – csaknem egyharmadára csökkent az összesített résztvevői létszám. A könyvtári rendezvények kiállítások, kulturális és ismeretterjesztő előadások, digitális, használói és olvasásnépszerűsítő események mellett konferenciák és egyéb események keretében valósulnak meg.

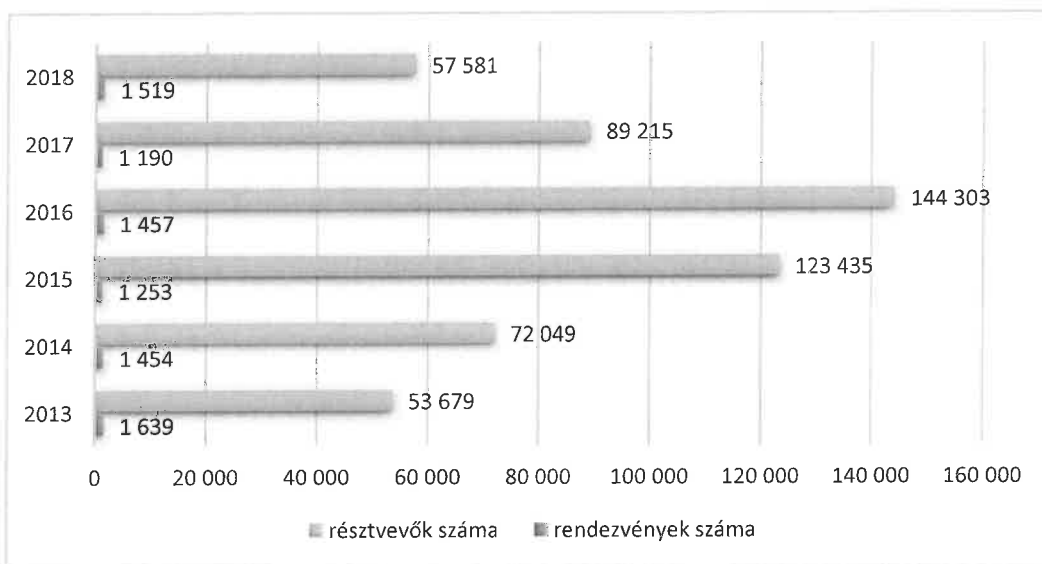

17. ábra:
Könyvtári rendezvények és résztvevők száma Szolnokon 2013–2018
Forrás: KSH OSAP 1442 2018. évi adatszolgáltatás

5.6.1. Verseggy Ferenc Könyvtár és Közművelődési Intézmény

A megyei könyvtár jogelődje a Szolnok Városi Könyvtár volt. Az 1933-ban alakult Szolnoki Könyvtár- és Múzeumegyesület 1934. november 11-én nyitotta meg könyvtárát, amely 1951. január 1-jén önálló intézménnyé alakult. A megye könyvtárügyének, a népkönyvtárak irányítására 1950 júniusában Körzeti Könyvtár alakult Szolnokon. A két intézmény egyesítésével jött létre 1952 novemberében a Szolnok Megyei Könyvtár. Az intézmény 1954. április 2-án vette fel a szolnoki születésű költő-tudós, Verseggy Ferenc nevét.

„A Verseggy Ferenc Könyvtár alapító okiratában is rögzített, kiemelt feladata a ‚Verseggy-kultusz’ ápolása, névadónk életművének gondozása. Verseggy Ferenc emlékére műveiből és a róla szóló dokumentumokból külön gyűjteményt állítottunk össze, amely könyvritkaságokkal is várja az érdeklődőket. Minden év áprilisában foglalkozásokat tartunk iskolai csoportoknak, ahol bemutatjuk névadónk szakmai életútját, valamint szolnoki kultuszának mérföldköveit.

Egyéni érdeklődők és csoportok számára is bemutatjuk a gyűjteményt. Együttműködünk a kultusz ápolásában résztvevő szervezetekkel. Intézményi és külső rendezvényeken is népszerűsítjük Verseggy Ferenc sokszínű munkásságát.

2007-ben egy elektronikus összeállítás is készült a könyvtár honlapján a névadó tiszteletére, hogy a távhasználókat is megismertessük Verseggy Ferenc munkásságával és szolnoki kultuszával. Az emiékoldalt 2017-ben, felhasználva az elmúlt évtized digitálisan keletkezett dokumentumait, átszerkesztettük a Magyar Tudományos Akadémia Bölcsészettudományi Kutatóközpont Irodalomtudományi Intézet munkatársainak közreműködésével.”¹⁴⁶

A közkönyvtári feladatok az egyének és közösségek szintjén is fontos társadalmi küldetést töltenek be az egyéni fejlődés, a kultúra terjesztése, a közösségi cselekvőképesség, az élethosszig tartó tanulás és az oktatás területein. Az információ közvetítése, feldolgozása és a kulturális produktumok megőrzése és elérhetővé tétele egyaránt fontos feladatot jelent a XXI. század intézményeiben. A mintegy 600 000-res állománnyal, 60 munkatárssal, 6 telephellyel és 46 KSZR településsel együttműködő intézmény számára e komplex társadalmi küldetés teljesítése tölti ki a mindennapokat.

Szolnok MJV közigazgatási területén belül találhatóak könyvtári szervezeti egységei:

- Verseggy Ferenc Könyvtár (Kossuth tér 2.)
- Hild Viktor Könyvtár és Közösségi Tér (Karczag László út 2.)
- Abonyi úti Fiókkönyvtár (Abonyi út 36.)

¹⁴⁶ Verseggy Gyűjtemény. On: VFMK honlapja.

<https://vmfk.hu/2019/06/03/verseggy-gyujtemeny/> (Letöltés: 2020.06.16.)

- Kertvárosi Közösségi Tér és Fiókkönyvtár (Napsugár u. 59.)
- Szandaszőlősi Művelődési Ház és Fiókkönyvtár (Simon Ferenc utca 32.)
- Tallinn Városrész Fiókkönyvtára (Balogh Béla u. 14.)

A Versegly Ferenc Könyvtár és Közművelődési Intézmény a város peremkerületeiben, Szandaszőlősen és Kertvárosban található közösségi színtereken ellátja a közművelődési feladatokat is. A fiókkönyvtárakban rendszeres szakköri és klubfoglalkozások zajlanak, ismeretterjesztő előadások és az olvasás-kultúrát népszerűsítő rendezvények kerülnek megszervezésre. A városi szintű közösségi terek vonatkozásában erősség, hogy a fiókkönyvtárak és az intézményhez rendelt közművelődési színterek együtt a város egészét lefedik. Az intézmény vezetője 2016-tól Czakóné Gacov Katalin.

Az ágazati irányítás évek óta egyre gyengülő tendenciát mutat. A Könyvtári Intézet az Országos Széchényi Könyvtár égisze alatt működő országos módszertani központ meghatározó koordinációs szerepe a települési könyvtárak mindennapjaiban nem érződik.



18. ábra:
Könyvtárak, fiókkönyvtárak elhelyezkedése Szolnokon

Az intézmény Minősített Könyvtár címet kapott 2020 januárjában. A díjjal a nyilvános könyvtár magas színvonalú szakmai munkáját ismerték el, kiemelten a felhasználóközpontú szemléletet, a vezetői példamutatást és elkötelezettséget, a minőségi alapszolgáltatásokat, a szervezetfejlesztés terén elvégzett példaértékű munkát.

A stratégiai tervezés fontos az intézmény számára, a fogyasztói szükséglet, az elégedettségmérés, a belső kapacitások és a használói csoportok mérése állandó feladataik között szerepel. Az intézmény legnagyobb erősségének a nyitottságot, a helyi lakosokhoz való bizalmi viszonyt tekinti. A helyi beágyazódás és a generációkon átívelő emberi kapcsolatok sajátos attitűdöt kölcsönöznek a város különböző pontjain zajló szakmai folyamatoknak. Ugyanakkor az elmúlt években csak kisebb belső felújításokra jutott forrás, a városi és megyei könyvtár évtizedes hányattatása az épületen is nyomot hagyott, így az a belváros szívében a fejlődő-szépülő épített környezetben egyre sürgetőbb beavatkozás igényét sugallja. Az intézmény fejlesztése, korszerűsítése a város középtávú feladatai közé tartozik.

A megyei hatókörű Verseyhy Ferenc Könyvtár és Közművelődési Intézmény biztosítja a város és a megye 46 településének könyvtári ellátását, utóbbiakban a könyvtári feladatokat infrastruktúrával, dokumentumokkal és korszerű módszertani tanácsadás keretében segítik.

A könyvtár Digitális Jólét Program (DJP) Pontként üzemel. A program célja a digitális kompetenciák fejlesztése, segítséget adva az internet és a számítógép, illetve különböző okos eszközök (okostelefon, tablet) használatához is, különös tekintettel a változatos elektronikus szolgáltatások és e-közzolgáltatások használatára. A DJP az interneten fellelhető tartalmak közötti eligazodásban is segíti a lakosságot.

Az intézmény minden alkalmat megragad, hogy a potenciális könyvtárhasználókat elérje, ezért az év során több alkalommal kitelepül a városi rendezvényekre és képviseli az intézményt. Nagy figyelemet fordítanak azon társadalmi csoportok, kisközösségek befogadására és támogatására, amelyek más intézményekben nem tudnak a közösségi tevékenységeiket segítő támogatást kapni. Rendszeresen biztosítanak helyet többek között a vakok és gyengénlátók, vagy a fogyatékkal élők találkozóinak is.¹⁴⁷

A könyvtár épületei rendszeresen biztosítanak teret kiállításoknak is. A belvárosi intézményben a Művészeti Szalon és a Verseyhy terem nyújtanak bemutatkozási lehetőséget a Jász-Nagykun-Szolnok megyei kötődésű amatőr művészeknek szinte minden alkotóművészeti ágban.¹⁴⁸

Az ifjúsági célcsoport különösen fontos szerepet kap a könyvtár mindennapjaiban, így az intézmény küldetésének fókuszában is a könyvkultúra terjesztése és az olvasóvá nevelés áll, amelyet innovatív, minőségi programokkal támogatnak. Az elmúlt években megújult ifjúsági részleg könyvtár bemutató és könyvtárhasználati foglalkozások keretében számos programot

¹⁴⁷ Czakóné Gacov Katalin intézményvezetővel készített interjú alapján

¹⁴⁸ Szolgáltatások és programok. On: VFMK honlapja.

<https://vfmk.hu/verseyhy-konyvtar/v-szolgalattasok/programok/> (Letöltés: 2020.06.26.)

biztosít a középiskolások számára. A különböző korosztályoknak (6-9.; 7-10.; 9-12.; 10-12. osztályosok) szóló tematikus kínálat az IKT eszközök használatával a korszerű könyvtári információszerezést segíti, népszerűsíti: *Vedd elő a telefonod!* QR-kódok megkeresése a könyvtár egész területén, QR-kódos feladatlap kitöltése; *QuizDay Kocsmakvíz*: Internetes információkeresés, Corvina használat és helyszín megismerés, helytörténeti információk; *Krimi játék* Böszörményi Gyula regényeinek felhasználásával az Arcanum Digitális Tudománytár felhasználásával; *Harry Potter interaktív program*: a Fantázia világ megelevenítése látványos elemekkel, Harry Potter történeteivel kapcsolatos tudáspróba és könyvtárhasználati óra + kreatív videók készítése; Főiskolás leszek mintaprogram megvalósítása: Interaktív program a kutatómódszertan megismertetése középiskolások számára; *Pokémon-vadászat* – Kulturális, közművelődési, közösségi program (16 helyszín 16 könyvtárhasználati kérdés, feladatlapkitöltése, helyszín lefényképezése).¹⁴⁹

Iskolai Közösségi Szolgálat

Az Iskolai Közösségi Szolgálat keretében a könyvtári munkával ismerkedhetnek a középiskolások. A társadalmi közreműködés fejleszti a diákok személyes és közösségi kompetenciáit és a pályaválasztáshoz is hasznos tapasztalatokkal gazdagodnak.

A Közösségi Szolgálatra jelentkező diákok számos területen segíthetik az intézmény munkáját:

- *könyvtári dokumentumok rendezése és visszasorolása*
- *raktári jelzet készítése a dokumentumokra, könyvek javítása*
- *részvétel a digitalizálási munkafolyamatokban*
- *időszaki kiadványok rendezése, kötetzeti előkészítése*
- *rendezvények előkészítő munkálataiban való részvétel, közönségszervezés, plakátok terjesztése*
- *közreműködés könyvtári rendezvények lebonyolításában, teremrendezés, üdítő és ennivaló előkészítése*
- *vendéglátó feladatokban való részvétel, hostess tevékenység*
- *kiállítások előkészítése, felügyelete*
- *regisztrációs pontban regisztrációs ívek kezelése, útbaigazítás*
- *kézműves foglalkozások, játszóházak segítése*
- *nyári tábor alatt gyermekfelügyelet, foglalkozások lebonyolításában részvétel*
- *közreműködés külső helyszínen (Költészet Napja, Ünnepi Könyvhét, Múzeumok Éjszakája, Szolnok Napja)*

¹⁴⁹ Könyvtárbemutató- és könyvtárhasználati foglalkozások. On: VFMK honlapja.

<https://vfmk.hu/2019/04/07/konyvtarbemutato-es-konyvtarhasznalati-foglalkozasok/> (Letöltés: 2020.06.17.)

Az Iskolai Közösségi Szolgálatra a Verseggy Ferenc Könyvtár Közönségszolgálati osztályán lehet jelentkezni. Személyes megbeszélés alapján, egyeztetett időpontban kezdhető meg a munkavégzés.¹⁵⁰

Szakmai Programok

Az intézmény rendszeresen bekapcsolódik az országos könyvtárszakmai rendezvények szervezésébe is. Az Internet Fiesta a digitális írástudás népszerűsítése és az internet adta információs technológiák lehetőségei terjesztése jegyében az Informatikai és Könyvtári Szövetség programsorozata, amelyhez 15 éve csatlakozott a Verseggy Ferenc Könyvtár.

A Költészet Napja alkalmából is szerveznek részvételi központi programokat, a könyvtár foglalkoztató tereiben fogadott csoportokkal interaktív eszközökkel dolgoznak fel egy-egy neves művet. Az Ünnepi Könyvhét 1929 óta az ország kiemelt kulturális eseménye, amelyhez a Verseggy Ferenc Könyvtár is kapcsolódik. A Damjanich Múzeummal közösen a könyvtár rendszeresen csatlakozik a Múzeumok Éjszakája programsorozatához is minden év júniusában. Ez alkalmából a megszokott nyitvatartási időn túl is várják a könyvbarátokat. Szeptemberben a Kulturális Örökség Napjai esemény bepillantást enged a hétköznapi nem látogatható helyiségekbe is, továbbá az épület történetét is megismerhetik az érdeklődők. Az Országos Könyvtári Napok október első hetében a könyvtárak munkájára irányítja a figyelmet. Szolnokon a Könyves Vasárnap keretében rendkívüli nyitva tartással és különleges programokkal várják az olvasókat. Az intézmény a kiemelt események keretében, és azon túl is rendszeresen szervez író-olvasó találkozót, olvasásösztönző akciókat, kortárs könyvbemutatókat. Az irodalmi és helytörténeti vonatkozású programok megvalósításában kiemelt partner a több mint 2 évtizedes múlttal rendelkező Eső Irodalmi lap szerkesztője is.

5.6.2. 1442 OSAP 2018. évi könyvtári statisztikai adatok gyorselemzése

Az utolsó rendelkezésre álló statisztikai adatokat a könyvtárak nyitvatartási idejére, a könyvtárhasználók számára, a könyvtári rendezvényekre és a résztvevők számára, a nemzetiségi állományra és a helytörténeti kiadványok számára vonatkozóan készítettük.

¹⁵⁰ Szolgáltatások. On: VFMK honlapja.

<https://vmk.hu/verseggy-konyvtar/v-szolgalatasok/iskolai-kozossegi-szolgalat/> (Letöltés: 2020.06.26.)

| Könyvtári egység | Évi nyitva- tartási napok száma | Könyvtár- használók száma | Rendez- vények / fő | Nemzetiségi állomány | Helytörténeti állomány |
|-------------------------------|---------------------------------------|---------------------------------|------------------------|-------------------------|---------------------------|
| Kertvárosi Fiókkönyvtár | 82 | 57 | 0 | 0 | 0 |
| Szandaszőlősi Fiókkönyvtár | 234 | 777 | 57/697 | 0 | 0 |
| Tallinni Fiókkönyvtár | 134 | 408 | 10/94 | 0 | 0 |
| Hild Viktor Könyvtár | 224 | 2533 | 536/17649 | 0 | 412 |
| Abonyi úti Fiókkönyvtár | 61 | 77 | 0 | 0 | 0 |
| Verseghy Ferenc Könyvtár | 226 | 11543 | 916/39141 | 1641 | 22561 |
| Összesen | 961 | 15395 | 1519/57581 | 1641 | 22973 |

12. táblázat:

Az 1442 OSAP statisztikai adatok 2018-ra irányuló kiemelt közösségi mutatói

Forrás: KSH OSAP 1442 2018 adatszolgáltatás

Az összefoglaló adattábla alapján Szolnok lakosságának 21,6 százaléka rendszeres könyvtárhasználó. Ugyanakkor az 1519 könyvtári rendezvényen közel 60 000 fő vett részt. A társadalom- és helytörténeti munkát képező állomány a Verseghy Ferenc Könyvtárban érhető el.

| Rendezvény-típusok | Hild Viktor Könyvtár alkalmak száma / résztevők | Szandaszőlősi Fiókkönyvtár alkalmak száma / résztevők | Tallinn Fiók- könyvtár alkalmak száma / résztevők | Verseghy Ferenc Könyvtár alkalmak száma / résztevők | Alkalmak száma / résztevők összesen |
|--|---|---|---|--|--|
| 1. Kiállítások | 186 / 9392 | 5 / 219 | 0 | 55 / 6472 | 246 / 16083 |
| 2. Kulturális, közműve- lődési, közösségi rendezvények | 123 / 4441 | 19 / 153 | 0 | 446 / 12520 | 588 / 17114 |
| 3. A használóképzést szolgáló alkalmak | 21 / 183 | 9 / 106 | 1 / 22 | 57 / 836 | 88 / 1147 |
| 4. Olvasáskultúra- fejlesztő programok | 99 / 2449 | 7 / 115 | 1 / 26 | 294 / 12704 | 401 / 15294 |
| 5. Digitális kompetenci- afejlesztő programok | 26 / 232 | 16 / 94 | 1 / 4 | 1 / 64 | 44 / 394 |
| 6. Konferenciák | 0 | 0 | 0 | 4 / 289 | 4 / 289 |
| 7. Egyéb rendezvények | 81 / 952 | 1/10 | 7 / 43 | 59 / 6256 | 148 / 7261 |
| 8. Összesen (1–7.) | 536 / 17649 | 57 / 697 | 10 / 94 | 916 / 39141 | 1519/57581 |

13. táblázat: Könyvtári intézmények rendezvényeinek részletes, összevont mutatószámai 2018
Forrás: KSH OSAP 1442 2018 adatszolgáltatás

Az Abonyi úti és a Kertvárosi Fiókkönyvtárak rendezvényekről nem közöltek statisztikai adatokat 2018-ban.

A könyvtári rendezvények típusai szerint a kulturális, közművelődési, közösségi rendezvények száma a legmagasabb (588 alkalom), amelyeken 17 117 fő vett részt 2018-ban. Ezt követi az olvasáskultúra-fejlesztő program 401 alkalommal és 15294 résztvevővel. Harmadik helyen állnak a kiállítási alkalmak (246 esemény), amelyeken 16 083 fő vett részt. A digitális kompetenciafejlesztő programok és látogatói száma alacsonynak mondható (44 alkalom 394 résztvevővel).

5.6.3. Helytörténeti, helyismereti dokumentumok nyilvánossága

A Jász-Nagykun-Szolnok Megyei Elektronikus Könyvtár 20 éve szolgálja az olvasóközönséget. Az intézményben zajló folyamatos digitalizálással nemcsak a meglévő állomány védelme valósul meg, hanem bővül a könyvtári szolgáltatások köre is. Az unikális megyei tartalom miatt hiánypótló szolgáltatásnak tekinthető. Könyvek mellett megyei folyóiratokba is betekinhetnek a települések élete iránt érdeklődők, valamint képeslapok, fotók és aprónyomtatványok is színesítik az online gyűjteményt. Itt kapott helyet az intézményre vonatkozó filmek, mozgóképes híradások videotóriumuma is.¹⁵¹

Az intézmény a TÁMOP-3.2.4-08/1-2009-0069 Zounuk-projekt keretében hozta létre a Jász-Nagykun-Szolnok megyei wiki oldalt.¹⁵² Itt az évtizedek óta összegyűjtött helyi vonatkozású dokumentumokban és sajtófigyelésekben rejlő felbecsülhetetlen értékű információkat dolgoznak fel. A szócikkek illusztrálására pedig a gyűjteményben található fényképeket használják, ezzel is növelve az online lexikon értékét. A helyismereti Wikipédia építése, ellentétben a korábbi statikus felépítésű tematikus oldalakkal, folyamatos. Évente kb. 100–150 szócikkkel bővül, a kurrens könyv- és cikkanalitikák feltárásával.

A Versegly Ferenc Könyvtár 2014-ben egy megyei közgyűjteményi portál felállítását kezdeményezte a Damjanich János Múzeummal és a Jász-Nagykun-Szolnok Megyei Levéltárral közösen, amelynek eredményeként létrejött a három közgyűjtemény digitálisan is

¹⁵¹ <http://portal.vfmk.hu/> (Letöltés: 2020.01.18.)

¹⁵² Jász-Nagykun-Szolnok megyei helyismereti wiki. On: Jász-Nagykun- Szolnok megyei Könyvtárportál.<http://www.zounuk.hu/hu/wiki> (Letöltés: 2020.01.18.)

elérhető szolgáltatásait bemutató Szolnoktár portál. A helyismereti adatbázisok népszerűsítésére 2018-ban elektronikus folyóiratot indítottak Szolnok Anno címmel.¹⁵³

A könyvtár működteti a Szolnoki Topotéka oldalt.¹⁵⁴ A gyűjtemény célja, hogy a Jász-Nagykun-Szolnok megye múltja iránt érdeklődők számára térítésmentesen, szakszerűen rendezve hozzáférhetővé tegye az intézmény elmúlt 65 éve során gyűjtött helyismereti dokumentumokat.

„A nyilvános könyvtárak, levéltárak és gyűjtemények leltárával együtt a topotéka egyedülálló és újszerű lehetőséget teremt a nyilvánosság számára nehezen hozzáférhető történeti dokumentumok megóvására. A magánkézben rejtett kincseket felkutathatják, és függetlenül tértől és az időtől elérhetővé tehetik bárki számára. Ily módon a topotéka hozzájárul a helyi közösségek és a lakosság regionális és történelmi identitásának kialakításához.”¹⁵⁵

Az elmúlt évtizedekben digitalizált anyagok széles körű elérését biztosító felület lakossági tartalom bővítését 2018-ban kezdeményezték. „Képpel írt várostörténet” címmel felhívást tettek közzé, hogy a „magánszemélyek birtokában megtalálható, helytörténetileg és kultúrtörténetileg is fontos fényképeket és kisnyomtatványokat” összegyűjtsék. Az archívum közzétételére a Szolnok Topotéka jelentett hiánypótló megoldást; első 2000 tételének bemutatása 2019. október 5-én, az Országos Könyvtári Napok keretében zajlott.

5.7. Muzeális intézmények és egyéb kiállítóhelyek

A város muzeális intézményei rendkívül szerteágazó tevékenységi körrel szolgálják a kultúrák közvetítését és közösségépítést. A legnagyobb múlttal a Damjanich Múzeum rendelkezik, a legfiatalabb a négy évvel ezelőtt megnyílt RepTár Interaktív Repülőmúzeum. A monofunkciós intézményrendszer nemcsak Szolnok történetének értékeit óvja és dolgozza fel, hanem jelentős feladatokat lát el a fiatal korosztály iskolán kívüli nevelésében, valamint az idősebb generáció tudás-átadásában is a múzeumpedagógiai és múzeumandragógiai tevékenységekkel. A múzeumi munkához kapcsolódó közművelődési munka kiterjed a családközpontú programok szervezésére, a turisztikai célú feladatokra, valamint a közösségi értékek gyűjtésére és népszerűsítésére is, ami a múzeumstatisztikai adatokból is visszatükröződik.

¹⁵³ Szolnok Anno. On: Szolnokportál. <http://szolnoktar.hu/> (Letöltés: 2020.01.18.)

¹⁵⁴ Szolnoki Topotéka. <https://szolnok.topoteka.hu/> (Letöltés: 2020.01.18.)

¹⁵⁵ Principle. On: Topothek Portal. <https://www.topothek.at/en/principle/> (Letöltés: 2020.06.18.)

A szakterületre vonatkozó jogszabályi kereteket a kulturális törvény, továbbá a személyi állományra irányulóan a 2020. évi XXXII. törvény a szféra közalkalmazotti jogviszonyának átalakulásáról, valamint a kulturális tárgyú törvények módosításáról, illetve a muzeális intézmények működési engedélyéről szóló 376/2017. (XII. 11.) Korm. rendelet adja. Utóbbi az intézményben ellátandó feladatok körétől függően határozza meg az intézmény besorolását.

5.7.1. Damjanich János Múzeum

Szolnok megyei hatókörű városi múzeuma az 1997. évi CXL. törvény (Kultv.) hatálya alá tartozó intézmény. A megyei múzeumi feladatokat is ellátó szervezet 2013-tól a városi önkormányzat fenntartásában működik. 2015-től a gazdasági feladatait az önkormányzat által létrehozott Kulturális Ellátó Szervezet mint költségvetési intézmény látja el. A Damjanich János Múzeum feladata Szolnok Megyei Jogú Város és Jász-Nagykun-Szolnok megye régészeti, történeti, numizmatikai, néprajzi, képzőművészeti, iparművészeti és irodalomtörténeti örökségének, gyűjtése, őrzése, feldolgozása és közzététele a tájegység lakossága és az ide látogató turisták, üdülők, iskolák és diákok számára. Igazgatója 2001 óta Dr. Horváth László.

A múzeum története a két világháború közötti időkre vezethető vissza, bár már 1902-ben is felmerült a múzeumalapítás gondolata. 1933. május 2-án társadalmi összefogással alakult meg a Szolnoki Könyvtár- és Múzeumegyesület, majd 1934. november 11-én megnyílt Szolnok Város Közkönyvtára és Múzeumi Gyűjtőhelye. Fordulópontot jelentett a szolnoki székhelyű Szolnok Megyei Múzeumok Igazgatóságának 1962-es megalapítása. Ekkor tagintézmények a jászberényi, a karcagi, a tiszafüredi, a túrkevei és a tiszaföldvári gyűjtemények voltak, majd 1983-ban csatlakozott Mezőtúr, 1985-ben pedig Kunszentmárton is. 1989-től kezdődtek meg az épület felújítási munkálatai, a központi épület 1996-ban került átadásra, ez évben az intézmény az Év Múzeuma elismerést is elnyerte, amelyet 2004-ben ismételtén megkapott. A múzeum küldetésének középpontjában a Jászság és a Nagykunság történeti, néprajzi örökségének gyűjtése, feldolgozása és közvetítése áll.

Az intézmény legnagyobb erősségét a gyűjteményi anyaga jelenti, ami a közös múlt értékeinek megőrzésére és közzétételére irányul. A múzeum sajátos értékét adja a szakemberállomány is, amely egyedülálló tevékenységet folytat megyei szinten. Más nagyvárosokhoz mérten a társadalomtudományi végzettséggel rendelkezőket foglalkoztató intézmények száma Szolnokon alacsony, így különösen fontos szerepe és felelőssége van a Damjanich János Múzeumnak is az értékközpontú közösségi tudományos tevékenységekben, helytörténeti kutatásokban.

Jelentős korszerűsítési munkák a főépületben nem történtek az elmúlt évtizedekben, ami a jelenkori szakmai fejlesztések kapcsán is jelentős gátló tényező. 2010-ben egy foglalkoztató és kiállítóteremmel, valamint gyűjteményi látványtárral (látványraktár) bővült az épületegység. 2020-ban az állandó kiállítás megújítására az intézmény mintegy 25 millió forint támogatást nyert el. A múzeum gyűjteménye mintegy 1 millió tárgyat foglal magában, a 60 000 tételből álló társadalomtudományi könyvtára kutatóhely, de nem nyilvános könyvtár. Vonatkozó programja példaértékű, tematikus „kutatóprogramot” is kínál a középiskolás fiatalok számára.¹⁵⁶

Közönség-kapcsolatát az online felületek biztosítják (honlap, Facebook), valamint évente 2-3 nagyobb szabású szakmai programmal is törekszik megszólítani a lakosságot. A Múzeumok Éjszakája program az egyik legjelentősebb megmozdulás, amely 23 helyszínen valósul meg évről évre. A széles körű szervezeti összefogás Molnár János őrnagy, a Szolnoki Hadkiegészítési Szakgyűjtemény (sorkatonai emlékkiállítás) kurátora kezdeményezésére indult, a közös munkát 2017-től az önkormányzat kulturális szakpolitikáért felelős osztálya koordinálja. 2020-ban a Damjanich Múzeum lett volna az országos rendezvény központi helyszíne, de a válsághelyzet miatt ezt a tervet halasztani kényszerültek. A Szolnok Napja rendezvényen a Szolgáltató Város¹⁵⁷ projekt keretében a többi résztvevő közintézménnyel együtt rendszeresen kitelepülnek a Szapáry utcába.

Az intézmény életében meghatározó a Múzeum Baráti Kör működése, amely 400 fős közösséget ölel fel, főként az idősebb generáció tagjaiból. Számukra rendszeresen szerveznek speciális programokat is. A szakmai tervek között a globális múzeumi trendekhez igazodó múzeummandragógiai fejlesztés is szerepel. Az intézmény a Baráti Kör számára célzott szakmai programokat is szervez, speciális tárlatvezetéseket, alkotói találkozókat, előadásokat, szakmai kirándulásokat stb.

A múzeum társadalmi érzékenységét a fogyatékkal élők felé a vakok és gyengén látók helyi szervezetével való együttműködés és a mozgáskorlátozottak számára biztosítható akadálymentes környezet megteremtése is tükrözi. A megyei szervezetek tagjai például részt vettek a múzeum közönségtereinek felmérésében, javaslataik alapján több kisebb fejlesztést is elvégeztek már. Célzott szakmai programokat is hirdettek számukra hétfőnként, amikor a

¹⁵⁶ Iskolai Közösségi Szolgálat diákok számára. On: Damjanich János Múzeum Szolnok honlapja.
https://www.djm.hu/szolgalatasok/iskolai_kozossegi_szolgalat (Letöltés: 2020.04.22.)

¹⁵⁷ Szolgáltató város. On: Szolnok város honlapja.
<https://info.szolnok.hu/szolgalato-varos-m267> és <https://info.szolnok.hu/hirek-m21/szolgalato-varos-n4957>
(Letöltés: 2020.04.27.)

múzeum a nagyközönség előtt zárva tart, annak érdekében, hogy ki tudják próbálni a számukra készített speciális eszközöket, tapintható tárgyakat.

A múzeum tagja az Múzeumok Nemzetközi Tanácsának (ICOM), amelyben 2 alkalommal is elnökségi tisztséget töltött már be. A hazai szakmai szervezeti tagság soraiban a Pulszky Társaság, valamint a Vidéki Múzeumok Országos Szövetsége meghatározó. A hazai szakmai módszertani központokkal jó kapcsolatot ápol az intézmény. A Szentendrei Néprajzi Múzeum Módszertani Oktatási Központ (MOKK) rendszeres szakmai képzési együttműködés keretében van jelen Szolnokon (kihelyezett központként), emellett a szakmai képzéseken előadói-oktatói szerep jut a Damjanich Múzeum szakembereinek. Jó a kapcsolat a Nemzeti Múzeummal is mint a másik szakmai módszertani központtal. A Nemzeti Galériával – főként nagyszabású időszakos kiállítások rendezésében – kölcsönös együttműködést ápolnak.

A város szívében álló múzeumépület a megváltozott kultúrafogyasztói szokásokhoz és kultúra-közvetítói trendekhez nem tud jelen állapotában alkalmazkodni. A kisközösségek bevonása, interaktivitásra építő programok megvalósítása alkalmas terek kialakításával és korszerű eszközök beszerzésével valósulhat meg, amelyre a fenntartóval keresnek lehetőségeket. Ugyanakkor a példaértékű, a Szakajtó Szolnoki Népzenei Műhely Egyesület által 2017-ben életre hívott *Szolnoki Népzenei Vig-A-Dalom* elnevezésű programot a 4. alkalommal a múzeumudvaron rendezték meg 2020 augusztusában.

Az intézmény középtávú stratégiájában 2025 jubileumi évként jelenik meg – ami a város 950 éves történetére utal. A Szolnok 1025-ös első okleveles említéséhez kapcsolódó évfordulói komplex szakmai programot ölel fel. Egy városmonográfia elkészítése és az ahhoz illeszkedő kutatási programok, valamint szakmai konferenciák terve alapján a munka jelenleg is folyamatban van. Ugyanakkor a tudományos tevékenységhez szükséges források nem állnak rendelkezésre.

A hosszú távú terveket a múzeumokkal szemben támasztott, állandóan változó elvárások képlékennyé teszik. A mai kor a szolgáltató funkciót helyezi előtérbe, ami a társadalmi szerepekhez rendeltlen jó lehetőségeket kínál a szakmának. A fő feladatok között az intézmény figyelmet fordít a gyűjteményi digitalizálásra. A DIGI-DAMI program keretén belül betekintést nyerhet a látogató az állandó kiállításokba, valamint a múzeum műtárgyadatbázisa is részben kutatható, ezidáig 2 646 műtárgy került rögzítésre.

„Akkor vagyunk hasznosak, ha egy jóval szélesebb közösséget ki tudunk szolgálni.”¹⁵⁸

¹⁵⁸ Dr. Horváth Lászlóval, a Jász-Nagykun-Szolnok Megyei Múzeumok Igazgatósága igazgatójával készített interjú alapján

A tanórán kívüli oktatás a múzeum meghatározó tevékenysége. Az intézmény éves adatai alapján a látogatóik mintegy 70 százalékát szervezett diákcsoportok jelentik. A múzeumpedagógia foglalkozásai elsődlegesen az identitásépítésre-erősítésre, valamint a lokálpatriotizmusra épülnek. Az iskolákkal jó kapcsolatot ápol a múzeum, szoros és közvetlen személyes nexus épült ki a szakpedagógusokkal.

Az intézmény szervezetén belül múzeumi szakembereket foglalkoztatnak, de mindennapi munkájukban a különböző szakterületeken (kommunikáció, marketing, gazdaság, jog) is jártas szakemberek kompetenciájának hiánya érződik. Ez a humán erőforráshiány gyengíti a meglévő múzeumszakmai erőforrásokat.

A Damjanich Múzeum felel a Szolnoki Értéktár feladatokért. E témakör önálló fejezetként kerül bemutatásra. A múzeum küldetése, hogy a „legszélesebb közönség számára” biztosítsa a lehető legtöbb értékéhez való hozzáférést. A múzeum a kultúrák és emberek találkozási helye legyen, szervezőelve az emberközpontúság.

Szervezeti egységei:

- Damjanich János Múzeum (Kossuth tér 4.)
- Tabán Tájház (Tabán u. 24.) – A század elején a halászfaluban épült Tabán 24. számú ház konyha- és szobaberendezése a parasztpolgári életnek az 1930-as évektől az 1950-es évekig jellemző stílusát tükrözi.
- Szolnoki Galéria (Templom út 2.) – Időszaki kiállítások helyszíne az egykori zsinagóga épületében három évtizede kialakított 1400 m²-es városi galéria. A reprezentatív épület városi programoknak is helyet ad. A Szolnoki Művésztelep Festészet Napja alkalmából rendezett több hónapos őszi programsorozatának kiemelt helyszíne a galéria.

Az intézmény állandó kiállításai:

- Kunok és Jászok a magyarok között
- Mesterségek művészete
- Népélet a Közép-Tisza vidékén
- Városi polgárok a századelőn
- Vendégségben őseink háza táján
- Szolnoki Képtár
- Mednyánszky László első világháborús képei
- Vasziliádisz Anasztisz gyűjtemény (Mesélő dobozok)
- Tabáni tájház (Tabán 24.) Önálló épületben az egykori városrész egyetlen eredeti állapotban fennmaradt, a századelőn épült lakóháza, amelynek berendezése az 1930-as évek parasztpolgári stílusát mutatja be. A tárgyi gyűjtemény azt a kort

reprezentálja, amikor a városiasodás hatásai megjelennek a paraszti kultúra tárgyi világában is.

A *Múzeumozz a Szobádból* program keretében a Szolnoki Televízióval együttműködésben „Kedvenc műtárgyaink” sorozatot közvetítenek. Szakemberek mesélnek a múzeum gyűjteményében található tárgyakról. Az intézmény Facebook oldalán is követhető minden szombaton a program.

A Szolnoki Képtár gyűjteménye a Szolnoki Művésztelephez kapcsolódó képzőművészeti anyagból áll.

„A Szolnoki Képtár létrehozásának kísérletét maguk a művészek kezdeményezték azzal, hogy a Damjanich János Múzeum baloldali műteremépület két termét egybenyitva állandó kiállítást rendeztek, ahol nemcsak saját, hanem Szolnokon korábban dolgozó művésztársak alkotásait is bemutatták. A gyűjtemény ajándékokkal, cserékkel szépen gyarapodott, melyhez a Szépművészeti Múzeum is hozzájárult. A II. világháborúban és az azt követő években a gyűjtemény megsemmisült.

A Képtár létrehozásának feltételei 1996 végére teremtdtek meg azáltal, hogy a Múzeum épületéből kiköltöztek az itt helyet kapó intézmények, és az épület rekonstrukciója befejeződött. A Szolnoki Képtár a felújított múzeumépület I. emeletén tíz teremben, 670m² alapterületen reményeink szerint végleges elhelyezésre talált.”¹⁵⁹

Vár rekonstrukció

A Vár-rekonstrukciós projekt eredményeként a város ismert története is jelentős adatokkal bővült. A régészeti feltárások során mintegy 3000 évre visszatekintő leletanyag, és a XVI. századbeli török kori vár eddig nem látható maradványai kerültek felszínre.

A Szolnok Vár projekt fejlesztési programja az egykori szolnoki vár területének feltárására irányul. A vár a török-korban országos jelentőségű volt, mára azonban szinte nyomtalanul eltűnt, de ennek ellenére a szolnoki identitás nagyon fontos része.

A projekt közvetlen célja, hogy az egykori erődöt építészeti, művészeti és virtuális eszközökkel jelenítse meg és élményszerűen mutassa be a látogatók számára. A projekt keretében a város kulturális adottságaira épülő új vonzerő kerül létrehozásra. Megépül a Szolnok VÁR! látogatóközpont, mely építészeti megjelenésében az itt álló végvár kaputornyát stilizálja majd modern építészeti megoldásokkal.

Felújításra kerül, illetve rendezvénytérként és kiállítóhelyként új funkciót kap a Művésztelep kertjében található ún. „Művésztorony”, melyet a század elején itt élő művészek építettek fel az egykori vár köveiből.

¹⁵⁹ Állandó Kiállítások. On: Damjanich János Múzeum honlapja.
https://www.djm.hu/latogatoinknak/allando_kiallitasok (Letöltés: 2020.06.24.)

A fejlesztés tartalmazza a szolnoki végvár egyéb részeinek a megjelenítését is. A Zagyva-gáton, a Nyáry Lőrinc hídtól a Bástya utcáig tartó szakaszon „Bástya-sétány” elnevezéssel sétány kerül kiépítésre közvilágítással. A sétány mellvédje az egykori várfalat imitáló formában épül meg. Nem a pontos rekonstrukció a cél, csak a palánkvár megidézése, láthatóvá tétele.

A fejlesztés keretében „Múltjelek” elnevezéssel a vár látható, meglévő részeit megjelölő, és az idők folyamán elpusztult részeit pedig megjelenítő állomások kerülnek kialakításra a helyi és a művésztelepre látogató művészek segítségével. (pl. Budai kapu, Egri kapu, Vízikapu, bástyák, török dzsámi, török kút).

Az építkezés tervezése során az akadálymentesítésre és az energiahatékonyságra vonatkozó kritériumokat figyelembevételével a látogatóközpont teljeskörűen akadálymentes lesz.¹⁶⁰

5.7.2. Szabadtéri Vízügyi Múzeum

Az egykor jelentős vízfolyás, ma belvízi főcsatorna, a Millér tiszai torkolatánál 1862-ben épült a zsilip, majd 1895-ben a szivattyútelep, ahol ma a vízügyi gépeket bemutató múzeum működik. A Szabadtéri Vízügyi Múzeum jellegét tekintve szakgyűjtemény. A múzeum fő látványossága az 1862-ben épült zsilip és az 1885-ben kiépített szivattyútelep.

A kiállítás anyaga a Közép-Tisza-vidék vízgazdálkodásának közel 200 évét dolgozza fel. A szivattyútelep Röck-gyártmányú gépezete megtekinthető, s még ma is üzemképes, továbbá az eredetihez hasonló környezetben láthatók a már használaton kívüli vízgazdálkodási berendezések és eszközök is.¹⁶¹

5.7.3. RepTár Szolnoki Interaktív Repülőmúzeum

Az elmúlt évek turisztikai fejlesztések legjelentősebbike, a RepTár Interaktív Repülőmúzeum 2016 szeptemberében nyitotta meg kapuit a nagyközönség előtt. A RepTár Szolnok város repülőmúzeuma, egyedülálló repüléstörténeti kiállítóhely Kelet-Európában. A létesítmény színvonalát mutatja, hogy az rögtön a nyitás után megkapta az Év Turisztikai Attrakciója 2016 Minőségi díjat. A közérdekű muzeális kiállítóhely besorolású intézmény több mint 4 500 m² fedett kiállító terével, és mintegy 60 000 m² alapterületével már mérete okán is figyelemre tarthat számot. Az itt található nyugdíjazott és restaurált gépek mellett számos interaktív eszköz kínál különleges élményt a látogatóknak. A RepTár nem csak kiállítóhely, de élményeket és szórakozást kínáló tematikus park is, amely a repülés szerelmesei mellett

¹⁶⁰ Szolnok Vár! On: Szolnok város honlapja.
<http://info.szolnok.hu/szolnok-var!-m1033> (Letöltés: 2020.01.19.)

¹⁶¹ Szolnok látnivalói. On: Kirándulás itthon.
<http://kirandulastervezo.hu/celpont/szolnok/szabadtéri-vizugyi-muzeum> (Letöltés: 2020.01.03.)

remek kikapcsolódást kínál családoknak, baráti társaságoknak.¹⁶² A Nonprofit Kft. formában működő önkormányzati fenntartású intézmény bevételeinek mintegy 40–50 százalékát a saját működési bevétel képezi.

A RepTárban elhelyezett gyűjteményt a Hadtörténeti Intézet és Múzeum szakembereinek segítségével állították össze. A kiállított tárgyak között muzeális értékű hadirepülőgépek, helikopterek, haditechnikai eszközök éppúgy megtalálhatók, mint a hajtóműmodellek, és a hazai repüléstörténet egyéb relikviái. A nemzetközileg is jegyzett katonai repülőgépgyűjtemény, amelyet eddig a Szolnoki Repüléstörténeti Kiállítóhelyen látogathatott a közönség, új darabokkal kiegészülve költözött a RepTárba. A gyűjtemény nem csak kibővült és méltó elhelyezést kapott, de az átköltöztetéssel egész évben látogathatóvá vált.¹⁶³ Emellett ismeretterjesztő előadásokat is tartanak az ország különböző pontjain a Mozaik-Múzeumtúra keretében szervezett múzeumpedagógiai program keretében.

Külföldi (lengyel és olasz) múzeumi partnereiknek köszönhetően a kiállított tárgyakon kívül oktatási programok, táborok is szerveződnek. A kapcsolatépítés fontos eleme, hogy a szakmai kiállításokon egymás promócióját is segítik, ami elsősorban a turisztikai munkát segíti.

A turisztikai célú fejlesztés eredményeként létrejött közérdekű kiállítóhely több, mint egy nagy repülőgép emlékpark, amely természetes módon kapcsolódik a helyi katonaság működéséhez. A Magyar Honvédség 80 éves jelenléte már egybeforr a város történetével. Az 1940-től rendszeresen Szandaszőlősen állomásozó katonai repülő és honvédek előtt is tisztelettel adózó intézmény egyszerre tölti be az idegenforgalom fejlesztésére irányuló innovatív, és a helytörténeti sajátosságokra építő, a helyi identitást erősítő szerepeket. Ezt a kihívást jelentő feladatot az első évek üzemeltetési tapasztalatai alapján kiváló eredményekkel sikerült teljesíteni. Az élményközpontú, látogatóbarát, több lábon álló intézmény működtetésére komplex szakmai háttérrel alakítottak ki rövid idő alatt, erős marketinggel. A muzeális-kiállítóhelyi funkciót támogató, interaktív eszközök kerültek telepítésre, amelyek használata különdíjas; konferenciatermet üzemeltetnek külső rendezvények számára, van ajándékbolt, ami saját brand-es termékeket forgalmaz jó eredményekkel, továbbá saját étteremmel rendelkezik. Az intézményben eltöltött látogatói idő 4–6 óra között van, így azoknak is kínálnak elfoglaltságot, pl. a családtagok közül, aki nem feltétlenül érdeklődik a régi repüléstechnika iránt, így van élménylabirintus, játszótér, interaktív játékok.

¹⁶² RepTár Szolnoki Interaktív Repülőmúzeum honlapja.
<https://www.reptar.hu/muzeumunk.html> (Letöltés: 2020.01.03.)

¹⁶³ Kiállítóhely. On: RepTár Szolnoki Interaktív Repülőmúzeum honlapja.
<https://www.reptar.hu/muzeumunk.html> (Letöltés: 2020.01.18.)

Az intézmény rendezvényeket is szervez, munkája során igyekszik megszólítani minden korosztályt. Célcsoportja kettős, egyrészt a gyűjtemény, az állandó kiállítás bemutatása jelentős idegenforgalmi feladat, melynek fő célközönsége a turisták. A RepTár rendezvényei ugyanakkor elsősorban a szolnoki lakosokat szólítják meg (koncertek, felolvasó-estek, ismeretterjesztő előadások, múzeumi pizsama-party stb.)

Már az első évben 75 000 látogatót fogadtak, akiknek körülbelül 95 százaléka vidéki, főként budapestiek. Ebből eredően az is feladata a RepTárnak, hogy az ideérkezőket Szolnok más látnivalóinak megtekintésére is ösztönözzék. Szoros az együttműködés ekként a Tourinform irodával is. 2020 első két hónapjának hétvégéin annyi látogatójuk volt, mint egy nagyon erős nyári hétvégén, ami az elmúlt négy év munkáját igazolja. Sok pozitív visszajelzést kap az intézmény. A vezető, Kovács Ákos elmondása szerint a tartalom a siker 50 százalékát adja, a másik fontos tényező a személyzet munkája, ezért nagy energiát fektetnek abba, hogy felkészült kollégák fogadják a látogatókat. 24 fő alkalmazottból 2 nyugalmazott vadászpilóta is segíti a szakmai munkát. Minden munkatárs, beleértve a biztonságiakat és a takarítókat is, rendszeres kommunikációs képzést kapnak. A rutint és a tapasztalatot a honvédség állományában lévő műszakis katonák biztosítják.

A szervezet beágyazódottsága kifejezetten jónak mondható, a helyi szervezetek közül kiemelt partner a Magyar Honvédség.

A RepTár mint rendezvényhelyszín is nagy népszerűségnek örvend, a külsős partnerek sokszínűségét igazolja, hogy a techno-délutántól az e-sport rendezvényekig vagy a gépjármű bemutatókig sok kezdeményezésnek adtak már helyet. A rendezvénytér funkció így kiemelt szerepet kap az intézmény mindennapjaiban. A fejlesztési elképzelések között egy 3D-s múzeumtúra platform kialakítása szerepel, amely a digitális térben is segítené az információáramlást.

5.7.4. Szolnoki Hadkiegészítési Szakgyűjtemény (Sorkatonai Emlékkiállítás)

A HM Hadtörténeti Intézet és Múzeum kezelésében lévő Sorkatonai Emlékkiállítás 2005. július 15-én, a megyei hadkiegészítő parancsnokságok megalakulásának 50. évfordulója alkalmából nyílt meg. A gyűjtemény két állandó kiállításának és időszakos művészeti kiállításoknak ad helyet.

„Csak az jöjjön katonának...” című kiállítás (Sorkatonai Emlékkiállítás)

A látogatók közel 400 m²-en – kilenc kiállítóteremben – ismerhetik meg a magyar hadkiegészítés 1715–2004 közötti történetét, betekintést kaphatnak a sorkatonai szolgálat 136 évébe, a toborzás történetébe. A kiállítás ismereteket nyújt a hadkiegészítő parancsnokságok

kialakulásáról, a személyügyi, szociális, érdekvédelmi és kegyeleti feladatokról, valamint a katonai igazgatás és hadkiegészítés feladatairól. Képet kaphatnak a látogatók a sor- és tartalékos katonai szolgálatról, a harckészültségről, mozgósításról és a területvédelemről. A kiállítás megeleveníti a Magyar Honvédség és a katonai élet jellemzőit különböző korokban.

„Katonai életképek” című állandó gyűjteményes kiállítás a honvédségi pályázatokon részt vevő hivatásos képzőművészek műveiből

A több mint 50 festményből álló kiállítás a Magyar Néphadsereg 1952–1988 közötti időszakát eleveníti fel hivatásos képzőművészek alkotásaival, ahogyan ők látták az adott korban a katonai élet mindennapjait. Az itt látható festmények alkotói közül sokan részesültek magas művészeti elismerésben, többek között Munkácsy-díjban, Érdemes művész elismerésben, a HM pályázatokon nívódíjban. (5000 Szolnok, Táncsics Mihály utca 5-7.)¹⁶⁴

5.7.5. Sörárium: Interaktív Sör-és Gasztronómiai Pincemúzeum

A Sörárium egy különleges gasztrokulturális tér, sörkedvelők, baráti társaságok és kikapcsolódást kereső családok számára, Vendéglátóhely volta mellett széles kitekintésű kiállítás a sör történetéről, kultúrtörténeti hatásairól. Számos interaktív eszköz, gyerekfoglalkoztató, látványfőzde és söröző várja a látogatókat, steampunk környezetben.

„A Sörárium interaktív sörmúzeum, sörfőzde és gasztropub egyben. Olyan turisztikai és vendéglátóhely, aminek szellemiségét átjárja a sörkultúra iránti tisztelet, és ezt a megbecsülést Magyarországon egyedülálló gasztrokulturális tér létrehozásával fejezi ki. A sörmúzeum és étterem a szolnoki városháza hűvös, hangulatos pincéjében található.”¹⁶⁵

5.7.6. Szolnoki Vasúti Almárium

Szolnok fejlődésében a vasút kiemelten fontos szerepkört tölt be. A közlekedési csomópont kereskedelmi és ipari szempontból napjainkig meghatározó, ugyanakkor a háborús időkben éppen ezen adottságok okozták a város legnagyobb pusztításait. A kötöttpályás személyközlekedés történetének állítanak emléket a mai vasútállomás épületében elhelyezett vasúttörténeti tárgyak és dokumentumok. A Szolnoki Almárium Kulturális Örökség kategóriában a Szolnoki Értéktárat gyarapítja.

¹⁶⁴ Szolnoki Hadkiegészítési Szakgyűjtemény. On: Szolnok város honlapja.

<https://info.szolnok.hu/szolnoki-hadkiegeszitesi-szakgyujtemeny-m1145> (Letöltés: 2020.01.18.)

¹⁶⁵ Sörárium – Szolnoki Interaktív Sörmúzeum honlapja.

<https://sorarium.hu/sorarium/> (Letöltés: 2020.01.18.)

„A Szolnoki Vasúti Almárium Kondor Balázs vasúttörténeti magángyűjtő gyűjteményéből rendezett állandó kiállítás a szolnoki vasútállomáson, amely 2016. július 6-án, a 66. Vasutasnap alkalmából nyílt meg. A vasútállomás utascsarnokában berendezett tárlat öt vasútszakmai műhely életébe enged bepillantást:

- *az 1930–40-es évek személyipénytára,*
- *az 1950–60-as évek forgalmi irodája,*
- *az 1970–80-as évek vasúti távírda hivatala,*
- *az 1980-as éveket idéző Utasellátó bisztró,*
- *az 1990-es éveket megelevenítő vasúti oktatóterem.*

Az öt helyiségben csaknem kétezer korabeli használati tárgy és eszköz látható rendhagyó módon az adott korszak egy adott pillanatát felidéző életszerű kompozícióban. A tárlat sajátossága, hogy az almáriumhoz hasonlóan, üvegen keresztül a nap 24 órájában díjmentesen megtekinthető.

A Szolnoki Vasúti Almárium égisze alatt, a vasútállomás emeleti korábbi Utasellátó éttermében időszaki vasúttörténeti kiállítás látható, 170 éves a Pest-Szolnok vasútvonal' címmel. A teremben a bemutató gerincét a Pest-Szolnok vasútvonal és a szolnoki vasúti csomópont építésének és fejlesztésének körülményeit, eredményeit fotókkal és a korszak használati tárgyainak segítségével bemutató vasúttörténeti kiállítás, valamint a helyiség egykori funkcióját felidéző Utasellátó étterem tárlat képezi. A Vasúti Almárium második szekciójaként működő kiállítás a vasút egyes korszakait bemutató életterekkel bővült, amelyek a 'Szolnok és a vasút kapcsolatának mementói' címmel jegyzett tárlat keretében tekinthetők meg:

- *az I. és II. világháború korszakát idéző vasúti váróterem installáció,*
- *az 1950–60-as évek forgalmi irodája,*
- *az 1970–80-as évek állomásfőnöki irodája,*
- *az étteremvezető irodája a 70-es évekből,*
- *az egyedi 'szocreál' iparművészeti fadíszekkel ékesített külön étterem, egyedi bútorzattal,*
- *Utasellátó bisztró és étterem,*
- *az 1990-es évek forgalmi irodája.*

*A Szolnoki Vasúti Almárium emeleti szekciója interaktív módon működik, a látogatók beléphetnek az adott korszakba és az eszközöket is kipróbálhatják.*¹⁶⁶

5.7.7. Magyar Nemzeti Levéltár Jász-Nagykun-Szolnok Megyei Levéltára

A Magyar Nemzeti Levéltár (MNL) 2012. október 1-jén a Magyar Országos Levéltár (MOL) és a megyei levéltárak bevonásával jött létre. A levéltár tevékenységét, feladatát és illetékességi körét az 1995. évi LXVI. törvény (Levéltári törvény) határozza meg.

¹⁶⁶ Szolnoki Vasúti Almárium. On: Szolnok város honlapja.

<https://info.szolnok.hu/szolnoki-vasuti-almarium-m1199> (Letöltés: 2020.01.18)

1751-ben létesült a Jászkun Kerület levéltára, Jászberényi székhelyen. 1876-ban a közigazgatási reform eredményeként alakult meg Jász-Nagykun-Szolnok vármegye Szolnok székhellyel, ami a megyei levéltár áthelyezésével is járt. A világháborúk alatt a levéltári iratanyag pótolhatatlan veszteséget szenvedett, majd a vármegyeházán maradt dokumentumokból állami intézkedés nyomán 1950-ben létesült a Szolnok Megyei Közlevéltár, amely 1980-ban költözött a mai helyére. A rendszerváltást követően Jász-Nagykun-Szolnok Megyei Levéltár néven megyei fenntartásban működött. Az intézmény 2012 óta a Magyar Nemzeti Levéltár tagintézményeként látja el megyei köz- és magániratok őrzését és nyilvános feldolgozását.

A levéltár legkorábbi dokumentuma egy 1422-ből származó birtoklevél. Az intézmény a tudományos munka és a közigazgatási feladatok mellett a helytörténeti kutatómunkával, közművelődési programokkal, levéltárpedagógiai programokkal és kiállításokkal állandó szereplője a város és a megye kulturális életének. Iskolákban is tartanak rendhagyó irodalomórákat, és igény szerint a levéltárban fogadják a tanulócsoportokat is. Kutatóterme nyitva áll a látogatók előtt, a szolnoki családfakutatók számára eredeti forrásanyagokat biztosít.

Mindössze 6 kutató munkatárs dolgozik a levéltárban, ami a szakterületi kutatómunkát is szűk keretek közé helyezi. A múzeumi kutatómunkákhoz hasonlóan a szakemberek száma a szakmai feladatokhoz rendeltelen alacsony. Miután Szolnok és térsége nem bővelkedik bölcsészettudományi területen működő intézményekkel és humán erőforrással, a helytörténeti feltárások, intézmény- és családtörténeti kutatások a térségben háttérbe szorúlnak. Az elmúlt évek centralizációs folyamatai további nehézséget jelentenek az intézmény szakmai munkatervének kialakításában. A kiegyensúlyozott, tervezett és megalapozott szakmai kutatómunka – természetéből adódóan – több éves időszakot ölel fel. 2020 szeptemberében a Megyeháza építésének történetét feldolgozó, hiánypótló kiadvány kerül a nagyközönség elé.

A levéltár egyik kiemelt jövőbeli programja lehet 2025-ben a város 950., és 2026-ban a megye 150. évfordulója. A történeti jelentőségű évfordulók jelentősége a helyi közösség identitásában is mérvadóak, ami a lakosság bevonására kiváló alkalmat teremthet.¹⁶⁷

A kulturális központ Szolnoki Családfakutató Klubjával együttműködésben jelentős eredményeket ért el a levéltár. A levéltár 2013-ban a Magyar Családtörténet-kutató Egyesület által odaítélt *Az Év Kutatóhelye* díjat is elnyerte. A családfakutató mozgalmak felélénkülésének

¹⁶⁷ Pécs EKF előkészítésének 2 éves programja volt a *Miénk a város* vetélkedő, amely 3 forduló során 13 városrész számára biztosította a helyi közösségek aktivitását. Az első fordulóban minden városrész a levéltár közreműködésével elkészítette a városrész- és közösségtörténeti kutatását, amelyet a városi médiában is közreadtak, de a kutatómunka eredményeként született anyagok közül van, amit önálló kiadványban is megjelentettek.

köszönhetően született az autodidakta polgárok elköteleződését ösztönző *Tanácsok családfa kutatáshoz* című módszertani kiadvány.

Az intézmény évkönyve 1986 óta jelenik meg Zounuk címmel. A Jász Nagykun-Szolnok Megyei Levéltár 2009 óta digitális kiadványokat is megjelentet, Szolarchiv Digitális Könyvtár DVD adathordozón adja közre felhasználóbarát keresőfelülettel a már digitalizált levéltári kiadványokat, továbbá a Hungaricana adatbázison keresztül elérhetők a levéltár jelentősebb publikációi.

Az egykori szolnoki papírgyár emlékét egy kiállítással és gyermekfoglalkozással őrzi a levéltár.

Az intézmény Szolnok kulturális intézményeivel és a városvezetéssel is kiváló kapcsolatot tart fenn. A megyei levéltár közönségkapcsolati programjaival a helytörténeti feltáró munka eredményes partnereként segítheti a kulturális koncepció vonatkozó elemeinek megvalósítását.

5.7.8. Szolnoki Értéktár

A magyar nemzeti értékekről és a hungarikumokról szóló 2012. évi XXX. törvény (a továbbiakban Htv.), valamint a magyar nemzeti értékek és a hungarikumok gondozásáról szóló 114/2013. (IV. 16.) Korm. rendelet (a továbbiakban: Korm. rendelet) alapján eljárva Szolnok Megyei Jogú Város Önkormányzata a települési értéktár létrehozásával és gondozásával a Damjanich János Múzeumot bízta meg. Ebbe a települési értéktárba a múzeum által létrehozott szakmai bizottság döntése alapján kerülnek be Szolnok nemzeti értékei.

A 8 ágazati kategóriában (agrár- és élelmiszergazdaság, egészség és életmód, épített környezet, ipari és műszaki megoldások, kulturális örökség, sport, természeti környezet, turizmus és vendéglátás) napjainkig 50 érték került felvételre. Az értéktárral és meglévő elemeivel kapcsolatos módszertani munka közösségi szintű kiterjesztése fontos feladat a jövőre nézve (pl. projekt- és akcióprogramok, korosztályi módszertani feldolgozások, játékosított tudásmegosztás stb.).

Az értéktári módszertani munka nevesített közművelődési alapszolgáltatás „A hagyományos közösségi kulturális értékek átörökítése feltételeinek biztosítása” alapszolgáltatási körben: „rész vesz a helyi művelődési szokások gondozásában, gazdagításában, értéktárak kialakításában, gondozásában, a települési értékeket bemutató és

népszerűsítő programokat, tevékenységeket, szolgáltatásokat szervez és támogatja azok megvalósítását.”¹⁶⁸

Az értéktár élővé tétele kiemelt stratégiai feladat, ami a hosszú távú kulturális koncepció egyik meghatározó eleme lehet.

A Szolnoki értéktár elemei

KULTURÁLIS ÖRÖKSÉG

- Szolnoki Vasúti Almárium
- Szolnoki Országos Néptáncfesztivál
- Szolnoki Művésztelep
- Szolnoki csipke
- A Szolnoki Görögkatolikus Egyházközség templomának ikonosztáza és harangja
- Kósa Károly szolnok-tisza.blogspot.hu honlapja
- Szolnoki Gulyásfesztivál
- Tiszavirág Fesztivál
- A szolnoki Damjanich János Múzeum gyűjteményi és kulturális tevékenysége
- Cimbalom (magyar cimbalom, Liszt Ferenc szavaival „magyar zongora”)
- Verseghy Ferenc szellemi öröksége
- Verseghy Ferenc Könyvtár helytörténeti gyűjteménye
- Horánszky utca kövei
- Szobrok, emlékművek, domborművek Szolnokon
- Magyar Szablyavívás és a Borsody-vívórendszer
- Magyar Nemzeti Levéltár Jász-Nagykun-Szolnok Megyei Levéltára
- Szolnoki Bartók Béla Kamarakórus
- Szolnoki Szimfonikus Zenekar
- Tisza Mozi
- Beke Pál halma
- Szolnok háziezrede, a császári és királyi 68-as jászkun gyalogezred hagyományai
- Szolnoki Szigligeti Színház
- Tisza Táncgyűttes
- A gulyásfőzés hagyománya

¹⁶⁸ 20/2018. (VII. 9.) EMMI rendelet 8. § (1) b)

SPORT

- A szolnoki katonai és sport ejtőernyőzés
- Szolnoki vízilabda
- Szolnoki kosárlabda
- Szolnoki vívás

TERMÉSZETI KÖRNYEZET

- Alsó-Zagyva-völgy szolnoki szakasza
- Boldog Sándor István körút molnárfecske telepe
- Tiszavirág
- Szandai rét
- Erzsébet liget

EGÉSZSÉG ÉS ÉLETMÓD

- Szolnoki artézi kutak

ÉPÍTETT KÖRNYEZET

- Milléri szivattyútelep és zsilip
- Xavéri Szent Ferenc kápolna
- Belvárosi Szentháromság nagytemplom, volt Ferences templom és rendház
- Eötvös téri víztorony és közpark
- Szolnoki szecessziós épületek
- Szolnoki Tiszavirág gyalogos és kerékpáros híd
- Ó-Szolnoki vasútállomás
- Partos kápolna

TURIZMUS

- Szolnoki Repüléstörténeti Kiállítóhely
- RepTár

IPARI ÉS MŰSZAKI MEGOLDÁSOK

- Golden Hind, Csőrike harci helikopterek

AGRÁR- ÉS ÉLELMISZERGAZDASÁG

- Habos isler

2020-ban a Curie Tehetséggondozó és Oktatásfejlesztő Közhasznú Alapítvány támogatást nyert el a hungarikumok népszerűsítésére. Az önkormányzat a Szolnoki Értéktárat bemutató honlap elkészítésére pályázott sikerrel. Az Aba-Novák Agóra „Nemzeti Értékek napja a Szolnoki Utazás Kiállításon” című projektje szintén támogatásban részesült.

5.7.9. A muzeális intézmények statisztikai adatai

A muzeális intézmények és egyéb kiállítóhelyek feladatellátás OSAP 1444 jelentései alapján jelen fejezetben a fent részletezett intézményeknek az összevetésüket foglaljuk össze.

A 2018. évi múzeumi statisztikai adatok¹⁶⁹ közönségkapcsolati számsorait elemezzük az alábbiakban.

| Szakmai tevékenység | Damjanich János Múzeum alkalom/fő | Tabáni Tájház alkalom/fő | Szabadtéri Vízügyi Múzeum alkalom/fő | Szolnoki Galéria alkalom/fő |
|---|--------------------------------------|-----------------------------|---|--------------------------------|
| Előadások száma / résztvevők száma | 33 / 1064 | 4 / 160 | na | na |
| Iskolai oktatást segítő foglalkozások száma / résztvevők száma | 244 / 4600 | 18 / 300 | 11 / 243 | 5 / 44 |
| Szabadidős gyermek- és felnőtt foglalkozások száma / résztvevők száma | 179 / 11486 | 13 / 1545 | 11 / 217 | 20 / 3571 |
| Múzeumi rendezvények összesen: | 423 / 16086 | 31 / 1845 | 22 / 460 | 15 / 3615 |

14. táblázat:

A múzeumi intézmények közönségkapcsolati adatsorai Szolnokon, 2018

Forrás: KSH OSAP 1444 2018 adatszolgáltatás

Az adatbázisban 732 adatszolgáltató szerepel országosan, ebből 4 szolnoki székhelyű szervezet vagy szervezeti egység szerepel összesen 501 programmal és 22506 látogatóval.

¹⁶⁹ 2018-as múzeumi statisztikai adatok. On: Kulturális Statisztikai Adatgyűjtő Rendszer.

<https://kultstat.oszk.hu/#/home/public> (Letöltés: 2019.12.20.)

A múzeumi rendezvények tekintetében a Damjanich János Múzeum 423 eseménnyel és 16086 fős látogatóval kiemelkedő teljesítményt mutat.

A 4 helyi muzeális intézmény mellett Szolnok városa számos, a város történetéhez szervesen kapcsolódó kiállítóhellyel és látványos attrakcióval is rendelkezik, amelyek nem szolgáltatnak éves adatokat.

Az állandó kiállítások száma Szolnokon évekig stagnált, 2011-ben mutatkozott növekedés, amikor is 2 új állandó kiállítással növekedett a város muzeális élete. Az időszakos kiállítások számának tekintetében is egy állandóságot látunk, a városban évről évre 16-17 időszakos kiállítást tekinthetnek meg az érdeklődők.

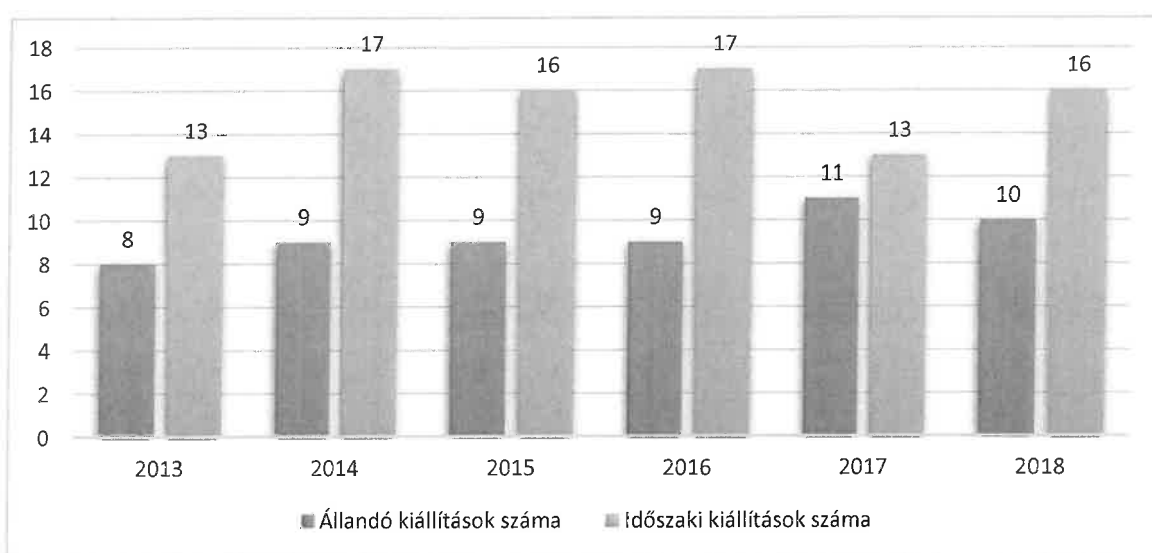

19. ábra:
Az állandó és időszakos kiállítások száma
Forrás: OSAP 1444

A város állandó és időszakos kiállításokkal is büszkélkedhet belföldi és külföldi külső helyszínen egyaránt. Legjellemzőbb az időszakos kiállítás belföldi külső helyszínen, amelyből 2015-ben volt a legtöbb. Időszaki kiállítás külföldön 2016 óta nem volt a szolnoki múzeumok esetében.

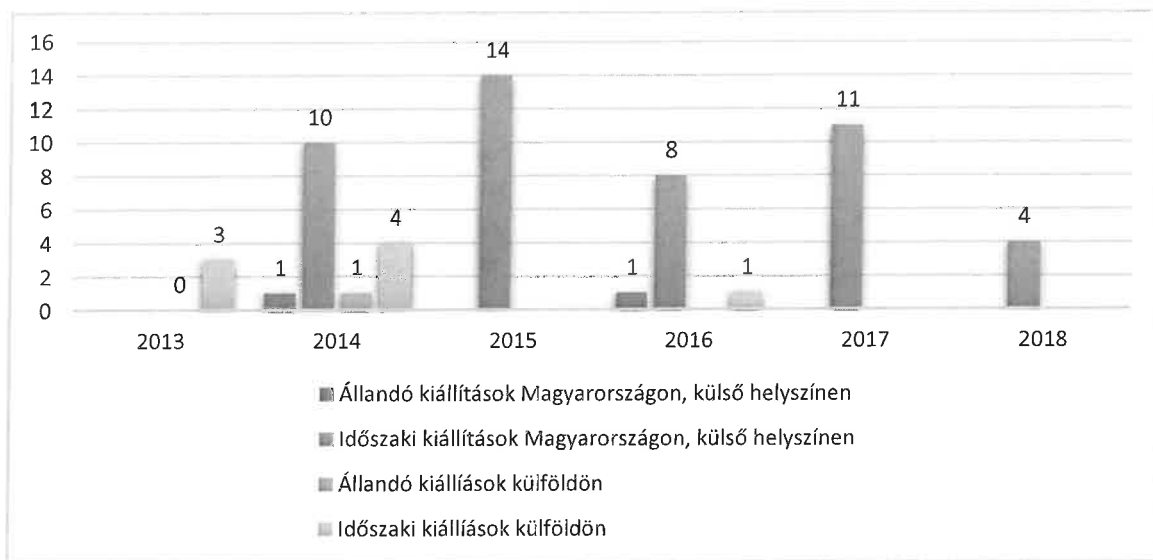

20. ábra:
 Állandó és időszaki kiállítások belföldi és külföldi külső helyszínen
 Forrás: OSAP 1444

Az egyes kiállítások látogatószáma évről évre kismértékben csökkenő tendenciát mutat, de minden évben meghaladja a több mint 55.000 látogató számot. Az ingyenes látogatók száma 2013 óta csökken, amivel szemben a teljes árú jegyet vásárlók száma viszont nő. Továbbá 2017 óta megduplázódott a kedvezményes jegyet vásárlók száma.

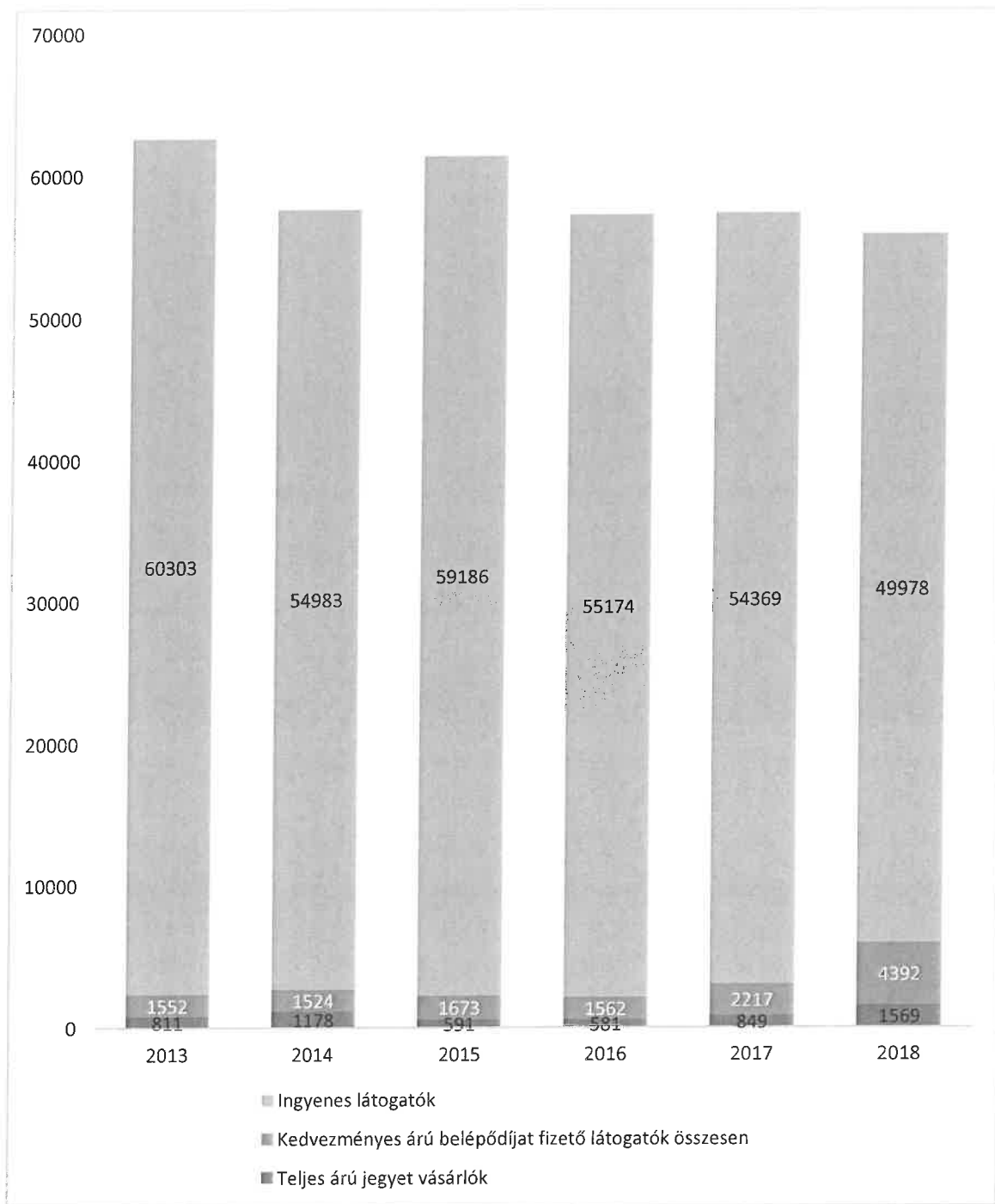

21. ábra:
A látogatások száma
Forrás: OSAP 1444

A látogatók közül a diákok száma az utóbbi évben csökkent; míg 2013-ban 19 835 diák látogatott el az egyes múzeumokba, addig 2018-ra ez a szám 5 285 fő. Az intézmények becslőszámot adnak arra vonatkozóan, hogy a látogatóik közül hány fő volt külföldi. A külföldi látogatások aránya stagnálást mutat, éves szinten több mint 1 000 külföldi látogató fordul meg 2013 óta az egyes intézményekben.

Az egyes intézményekben iskolai oktatást segítő foglalkozásokat és szabadidős gyermek- és felnőtt foglalkozásokat is tartanak, amelyeknek rendezvény- és résztvevő-számaikat is évről évre figyelemmel kísérhetjük.

A legtöbb foglalkozás az általános iskolásoknak szól, emiatt az ő részvételük a legmagasabb ezeken a foglalkozásokon. 2015-ben minden korcsoportot érintő rendezvény esetében drasztikus visszaesés mutatkozik, azonban ekkortól évről évre növekedés tapasztalható, 2018-ban az óvodásoknak 60, az általános iskolásoknak 160, a középiskolásoknak 55, a felsőoktatási intézmények hallgatóinak 3 segítő foglalkozást tartottak összesen Szolnokon.

5.7.10. Kulcsproblémák a közgyűjteményi tevékenységek vonatkozásában

Szolnok közgyűjteményei rendkívül gazdag és változatos szakmai tevékenységrendszerrel ölelnek fel, a megyei szerepkörükből adódóan pedig erőforrást biztosítanak a helyi identitás erősítéséhez és a lakosok elköteleződéséhez. A szakfeladatok ellátása mellett a gyűjtemények munkáját a közösségi munkaformák számos módon segíthetik, előmozdítva a lokális beágyazódást és látogatottságot. Szolnokon számos, elsődlegesen a helytörténeti gyűjtőmunkára irányuló kezdeményezés működik, amelyek kiváló alapot adnak egy szélesebb bázisú, a társadalomfejlesztést segítő komplex tevékenységrendszer kialakításához.

Az intézményi adatok alátámasztják, hogy a klasszikus gyűjtemények fizető látogatói száma rendkívül alacsony, ugyanakkor a közfeladatellátáshoz rendelt tevékenységek száma magas. A bölcsészettudományi területen működő intézmények (egyetem, akadémiai kutatóintézet stb.) jelenlétének hiánya különösen nagy feladatot ró a közgyűjtemények kutató-feldolgozó feladatait ellátó munkatársaira, de ez a munka is erősíthető társadalmi aktivitással. A múzeumi intézmények nyitottsága és feladatrendszere biztosítéka a helyi közösségi szerepvállalásnak, ami a helytörténeti gyűjtő- és feldolgozó munkában, valamint az értéktár népszerűsítésében és élővé tételében jelentős potenciált hordoz.

A lakosság célcsoporti bevonása tematikus programokkal – számos módszertan alapján – városi és megyei szinten is kohéziós erővel bír. A társadalom kisebb alkotóelemei a családok, szomszédságok, szakmai-vállalati, városrészi / települési közösségek mind-mind erőforrást jelentenek egy-egy témakör feldolgozásához. Ilyen lehet pl. a betelepültek vagy városrészek ünnepe (települési / tájegységi szinten), sporttörténeti gyűjtések és bemutatók, az egykori vállalatok dolgozóinak megemlékezései és közösségi kiállításai, az egykori szakmák bemutatása ismeretterjesztő formában, vagy a szolnoki értéktár tematikus közösségi feldolgozása, ami generációkon átívelő programok és projektmunkák keretében az intézmények közötti együttműködést is elősegítheti. E tevékenységek pedig – akár térségi

szinergiát kialakítva – teljes mértékben beépülnek a szakfeladatellátás keretrendszerébe. A létrejövő produktumok népszerűsítése – bemutatók, kiállítások, akcióprogramok, tematikus vetélkedők stb. – közösségi szinten fokozottabb érdeklődésre tarthat számot, és a bevonás további lehetőségét is feltételezi.

A helyi közösségi értékeknek a városi rendezvények is teret adhatnak, ami a kulturális alapú gazdaságfejlesztés turisztikai ágában fejlődhet tovább. A tematikus értékfókuszoknak számos fesztivál lehet a „hordozója” – hírvívője. A különböző művészeti és gasztrokulturális események olyan háttérrel biztosíthatnak a helyi értékeknek, közösségi tevékenységeknek, amelyek az ideérkező vendégek számára is változatos, érdekes és értékes látnivalót, információt jelentenek.

A városnak és az intézményeknek nagy szerepe van a lakosság ösztönzésében és szakmai támogatásában, ami eddig kiaknázatlan lehetőségeket rejt magában, és a kohézió erősítésének egyik legfőbb eszköze lehet.

5.8. Civil és forprofit kulturális szereplők

5.8.1. Döntéshozó, döntéselőkészítő és javaslattevő testületek

Szolnok városában 2000-től elindult a helyi civil érdekképviselet szerveződése, ezzel párhuzamosan megnyitotta kapuit a Civil Ház mint infrastrukturális bázis. Elindultak azok a civil együtt-gondolkodások, együttműködések is, amelyek célja a civil érdekképviselet becsatornázása a helyi önkormányzati stratégiai döntés-előkészítésbe, döntéshozatalba. Ennek eredményeképpen az önkormányzat 273/2003. (XI.27.) számú közgyűlési határozatával elfogadott civil stratégiájában már megjelentek azok az érdekképviseleti fórumok (civil kerekasztalok, civil tanács, delegáltak), amelyeken keresztül a civil részvétel megvalósul a mai napig. Az önkormányzat célja, hogy partnerként a helyi civil szervezetek egységes érdekképviseletével álljon kapcsolatban. Ez a Városi Civil Tanács keretében valósul meg (lásd a vonatkozó fejezetet: 3.13.4.).

Ezen túlmenően a civilek döntés-előkészítésben, döntéshozatalban történő részvétele a bizottsági delegáltak személyén keresztül valósul meg, akiket a Civil Tanács jelöl ki.

„A Civil Kerekasztal jogi személyiséggel nem rendelkező, önszerveződő csoport, mely azonos (civil) érdekek mentén jött létre, szakmai alapú közösség, melynek munkájában a civil szervezet az alapító okiratában megjelölt tevékenysége alapján vesz részt. A kerekasztal tagjának jelentkező civil szervezetnek regisztrálnia kell a Civil Házban.

A Civil Tanács a – 10 szervezeti tagot elérő vagy meghaladó – Civil Kerekasztalok vezetőiből, és a mindenkori CIC vezetőből áll. Ők a Civil Tanács szavazati joggal rendelkező tagjai.

A Civil Tanács tanácskozási joggal rendelkező tagjai: az önkormányzati bizottságokba delegált civil tagok, az Önkormányzat civil referense, valamint a tiszteletbeli tag(ok). A Civil Tanács tagjai sorába meghívhat olyan delegáltat, aki jelentős társadalmi bázissal rendelkező civil önszerveződést képvisel.

Az Önkormányzat partnere civil ügyekben a Civil Tanács. Az önkormányzati bizottságokba a Civil Kerekasztalok jelölhetnek delegáltat.

A Civil Tanács – előzetesen meghatározott kritériumok alapján – dönt arról, hogy a Civil Kerekasztalok által javasolt jelöltek közül kik legyenek a civil delegáltak az önkormányzati bizottságokban.”¹⁷⁰

Szolnok Megyei Jogú Város Önkormányzata Sport, Turisztikai és Civil Kapcsolatok Bizottságának feladatköre a sportról szóló törvényben meghatározott helyi önkormányzati feladatellátás körében a közgyűlés döntéseinek előkészítése, döntések végrehajtásának szervezése és ellenőrzése, döntés a közgyűlés által hatáskörébe utalt ügyekben, illetve a polgármesterre átruházott önkormányzati hatáskörben hozott döntések véleményezése a közgyűlés által meghatározott, továbbá a polgármester által igényelt körben. Továbbá a helyi turizmus fejlesztése érdekében a bizottság közreműködik a város hazai és külföldi kapcsolatainak létrehozásában, kiterjesztésében, a szolnoki hagyományok, értékek népszerűsítésében, a témában készülő koncepciók kidolgozásában.

5.8.2. Civil szervezetek, művelődő közösségek, klubok és kulturális vállalkozások

A közművelődési feladatokat összegző statisztikai adatok mellett fontos kiemelni, hogy számos olyan csoporttevékenység jelenik meg a különböző városi közösségi események soraiban, amelyek közösségi színterekhez kapcsolódnak és együttműködésben valósulnak meg. A város kulturális életének szereplői mind az önkormányzati, mind a civil, mind a gazdasági szféra oldaláról képviseltetik magukat. Működésükkel hatást gyakorolnak a helyi közéletre, társadalmi viszonyokra. A város partnerlistáján több mint 100 szervezet került ezidáig meghatározásra, amelyek együttműködése és aktív tevékenysége a kulturális stratégia megalkotása során elengedhetetlen. Jelen fejezetben csak az érintett szervezetek tematikus felsorolásra vállalkozhatunk.

– I. alkotóművészet

= Szent Lucia Kézműves Céh Népi- és Iparművészeti Egyesület

¹⁷⁰ Szolnok Városi Kerekasztalok. On: Contact Mentálhigiénés Konzultációs Szolgálat honlapja. <http://contactmksz.hu/szolnok-varosi-kerekasztalok/> (Letöltés: 2020.02.16.)

- = Eső Irodalmi Lap
- = Jászkun Fotóklub
- = Szolnoki Művészeti Egyesület
- II. előadóművészet
 - = Kaméleon Társulat
 - = Liget Otthon Színjátszó Kör
 - = BibliotéKAR
 - = MÁV Férfikórus Szolnok
 - = Jász-Nagykun-Szolnok Megyei Karnagyok Kamarakórusa
 - = Szolnoki Jubilate Kórus (Egyházi kórus)
 - = Szakajtó Szolnoki Népzenei Műhely Egyesület
 - = Cuharé Néptáncgyűttes
 - = Tallinnka Gyermek Néptáncgyűttes
 - = Corvinka Gyermek Néptáncgyűttes
 - = Szandaszőlős Táncgyűttes Alapítvány
 - = Vadvirág Gyermek Néptáncgyűttes
 - = Szolnoki Népdalkör
 - = Alföldi Olajbányász Fúvószenekar
 - = Légierő Zenekar Szolnok
 - = Szolnoki Bartók Béla Zeneiskola Big Bandje
 - = Jászkun Citerazenekar
 - = Pántlika Énekegyüttes
 - = DAN-TON Művészeti Közhasznú Egyesület „az élő zenéért”
 - = Szimfonik Harsona Együttes
 - = Szolnok Balett
 - = Szoldance TSE
- V. ifjúság
 - = Turisztikai Szabadidőközpont / Szolnoki Gyermek- és Ifjúsági Közalapítvány
 - = „Ifjúságért” Egyesület
 - = Szer-telen Fiatalokért Szolnok Közhasznú Egyesület
 - = SZÍN-TÉR Ifjúsági Iroda – (KÖZ-Pont Ifjúsági Egyesület, Miért- Ne Humán Szolgáltató Közhasznú Alapítvány)
 - = Váróterem Klub (közösségi hely és koncerthelyszín)
 - = Kamasz-Tanya Gyermek és Ifjúsági Egyesület
 - = Tesz-vesz Ifjúsági és Gyermek Alapítvány

- VI. kreatív ipar, kulturális gazdaságfejlesztés
 - = Szolnokneked Kft. (Szolnoki Gulyásfesztivál)
 - = ARS-IN-KOM KFT.
 - = Hangtrend KFT.
 - = Szolnoki Sportcentrum Nonprofit Kft.
 - = SZOLNOK TV
 - = HM EVENT Kft. (Szolnoki Tiszavirág Fesztivál)
 - = Jelmez-Art Kft.
- VII. egyéb
 - = VII/I. civil szervezetek
 - ≡ Magyar / Szolnoki Gulyásfesztivál Gasztro-Turisztikai Egyesület
 - ≡ Arany sor Íróklub (önszerveződő amatőr művészeti csoport)
 - ≡ Rotary Club
 - ≡ Verseggy Kör Egyesület
 - ≡ Erdély Barátainak Köre Kulturális Egyesület
 - ≡ Széchenyi Lakótelepért Egyesület
 - ≡ Jász-Nagykun-Szolnok Megyei Tudományos Egyesület
 - ≡ Lengyei–Magyar Klub
 - ≡ Gasztroturizmus Egyesület
 - ≡ Finnugor Népek Baráti Köre
 - ≡ Jász-Nagykun-Szolnok Megyei Tudományos Ismeretterjesztő Társaság
 - ≡ Béke Nyugdíjas Klub (Szandai)
 - ≡ Bereczki Máté Gazdakör
 - ≡ Miért Ne Közhasznú Humán Szolgálat Alapítvány
 - ≡ Nagycsaládosok Egyesülete Szolnok
 - ≡ Roma Gasztronómiai, Kulturális és Hagyományőrző Egyesület
 - ≡ Generációk Együtt Egyesület
 - ≡ Etnikai Népfőiskolai Társaság
 - ≡ Környezetgazdálkodási-, Munkaerő-piaci Szociális Szövetkezet
 - ≡ Damjanich János Múzeum Baráti Köre
 - ≡ Roma Esély Kulturális, Oktatási és Szociális Egyesület
 - ≡ Szent László Hadosztály Honvéd Hagyományőrző Egyesület
 - ≡ „Szolnok” Magyar Királyi Honvéd Hadkultúra Alapítvány
 - ≡ NEFAG Zrt. Erdei Művelődési Ház és Erdészeti Erdei Iskola
 - ≡ JNSZM Népművelők Egyesülete

- ≡ Aranycsillag Társastánc Klub
- ≡ Honvéd Kulturális Egyesület
- ≡ Lengyel–Magyar Baráti Társaság
- ≡ Free Feelings Hipp-Hopp Táncsoport
- ≡ „Árnyak Szövetsége” Középkori Kulturális Hagyományőrző Egyesület
- ≡ „Összhang” Művészeti, Tehetséggondozó, Közhasznú Alapítvány
- ≡ Alföldi Cigányzenészek Kulturális Egyesülete
- ≡ Celofán Kollektíva Kulturális Egyesület
- ≡ Jászkun-Picard Baráti Körök Egyesülete
- ≡ KÖRTÁNC Egyesület
- ≡ METROPOLITAN – 2000 Alapítvány
- ≡ 196. Damjanich János Cserkészcsapat
- ≡ Zolnok Bandérium
- ≡ Kabaré és Dalkör
- ≡ Szolnoki Nyugdíjasok Néptáncsoportja
- ≡ Magyar Éremgyűjtők Egyesülete
- ≡ Tiszavirág Daloskör
- ≡ AURIGA Életmód Rekreációs és Tömegsport Egyesület
- = VI/II. szolgáltatások
 - ≡ Ökumenikus Lelkész Kör / Szolnoki Református Lelkészi Hivatal
 - ≡ Contact Mentálhigiénés Konzultációs Szolgálat – JNSZM Civil Információs Centrum, JNSZM Önkéntes Centrum
 - ≡ NMI Művelődési Intézet Jász-Nagykun-Szolnok Megyei Igazgatósága
 - ≡ Jász-Nagykun-Szolnok Megyei Civil Szolgáltató Központ

Civil párbeszédrendszer

A Civil Házban működik a Civil Szolgáltató Központ¹⁷¹ (CISZOK), amely az adatbázisában regisztrált civil szervezetek és civil szerveződések számára infrastruktúrát biztosít, szakmai szolgáltatásokat nyújt, hírlevelet ad ki és honlapot működtet. A Civil Ház jelenlegi működtetője a CONTACT Mentálhigiénés Konzultációs Szolgálat.

A Civil Kerekasztal jogi személyiséggel nem rendelkező, önszerveződő csoport, amely azonos (civil) érdekek mentén jött létre, szakmai alapú közösség, amelynek munkájában a civil szervezet az alapító okiratában megjelölt tevékenysége alapján vesz részt.

¹⁷¹Uo. (Letöltés: 2020.02.18.)

A kerekasztali tagjának jelentkező civil szervezetnek regisztrálnia kell a Civil Háznál. A Civil Tanács a – 10 szervezeti tagot elérő vagy meghaladó – Civil Kerekasztalok vezetőiből, az NCA Országos Tanács és az NCA Kollégiumok szolnoki tagjaiból, valamint a mindenkori CISZOK vezetőiből áll. Ők a Civil Tanács szavazati joggal rendelkező tagjai. A Civil Tanács tanácskozási joggal rendelkező tagjai: az önkormányzati bizottságokba delegált civil tagok, valamint az Önkormányzat civil referense.

A Civil Tanács tagjai sorába meghívhat olyan delegáltat, aki jelentős társadalmi bázissal rendelkező civil önszerveződést képvisel. Az Önkormányzat partnere civil ügyekben a Civil Tanács.

Az önkormányzati bizottságokba a Civil Kerekasztalok jelölhetnek szakértőt. A Civil Tanács – előzetesen meghatározott kritériumok alapján – dönt arról, hogy a Civil Kerekasztalok által javasolt jelöltek közül kik legyenek a civil szakértők az önkormányzati bizottságokban.¹⁷² Jelenleg 6 kerekasztal működik Szolnokon a CONTACT Mentálhigiénés Konzultációs Szolgálat koordinációjában.¹⁷³

Civil Városmarketing Kerekasztal (CVK) 2006-ban alakult, jelenleg 11 tagja van.

Célja:

- Szolnok és környéke szeretetének terjesztése, lokálpatrióta életforma kialakítása, támogatása, fejlesztése, vendégszerető és vendégmarasztaló rendezvények, létesítmények támogatása,
- A város kulturális életének színvonalasabbá tétele, szabadidő-, sport- és egyéb kulturális események szervezése és támogatása,
- Városfejlesztés, műemlékvédelem, környezetvédelem, a város természeti és épített értékeinek megóvására, szebbé, egészségesebbé, lakhatóbbá tételére irányuló tevékenységek szervezése, összehangolása,
- Az emberközpontú város kialakításáért tenni kívánó társadalmi erők összefogása, együttműködés más civil szervezetekkel.

A **Diáksport Kerekasztal** 2011-ben alakult, jelenleg 11 tagja van.

Célja:

¹⁷² Jász-Nagykun-Szolnok Megyei Civil Szolgáltató Központ leírása.
<https://drive.google.com/file/d/0B5Ogqq30L3QnMm5oTGpPV041ckE/edit> (Letöltés: 2020.02.22.)

¹⁷³ Szolnok Városi Kerekasztalok. On: Contact Mentálhigiénés Konzultációs Szolgálat honlapja
<http://contactmksz.hu/szolnok-varosi-kerekasztalok/> (Letöltés: 2020.02.22.)

- A város és kistérsége diáksport szervezetei szakmai tevékenységének, programjainak összehangolása, közösségi programok szervezése, a diáksport szakmai érdekképviselője.

Ifjúsági és Oktatási Kerekasztal 2000-ben alakult, 14 tagja van.

Célja:

- a gyerekek, fiatalok által és érdekében működő civil szervezetek tevékenységének szakmai támogatása, együttműködésük és tevékenységük segítése,
- Az önkormányzat ifjúsági és köznevelési jellegű feladatai megvalósításának véleményezése, segítése.

További civil kerekasztalok:

- Harmónia Kerekasztal
- Önkéntes Kerekasztal
- Esélyteremtési Kerekasztal¹⁷⁴

5.8.3. Könnyűzene

Szolnok könnyűzenei élete évtizedeken át markáns színfoltja volt a műfaj hazai megjelenésének. Az elmúlt években ismét erősödni látszanak azok a törekvések, amelyek az élőzenei-hangszeres produkciók felértékelődésével a fiatal generáció számára is kreatív időtöltést és közösségépítő elfoglaltságot jelentenek. A zeneiskolák és a legkülönbözőbb zenei formációk, énekkarok Szolnok emblematikus közösségei. Ugyanakkor a város közösségi szinterei e speciális infrastruktúrát igénylő műfaj művelőinek és befogadóinak igényeit jelenleg nem tudják kiszolgálni.

„... az egykor szebb napokat látott szolnoki könnyűzenei életnek segítségre lenne szüksége. Megszűnt több olyan létesítmény, amelyek lehetőséget adtak arra, hogy a fiatalok, a zenekarok és az élő, hangszeres zene kedvelői találkozhassanak, így az előrelépéshez szükséges összetartás is meggyengült. (...) jelenleg is rengeteg jó zenekar működik Szolnokon, és van igény az élő zenére.”¹⁷⁵

Szolnoki Könnyűzenei Kollégium

A Szolnoki Könnyűzenei Kollégium 2020 februárjában nonformális érdekképviselői csoportként alakult, a város könnyűzenei életének fellendítéséért. Zenészek,

¹⁷⁴ Uo.

¹⁷⁵ Szolnoki Dal Napja. On: blogSzolnok.

<http://www.blogszolnok.hu/kerdezem-szolnoki-dal-napja> (Letöltés: 2020.07.05.)

fesztiválszervezők, koncerthelyszínek, klubok üzemeltetői ültek egy asztalhoz annak érdekében, hogy a város számos amatőr együttese számára megfelelő stúdiómunka-, és bemutatkozási körülmények létrehozásáért dolgozzanak, egyúttal a zenekedvelő fiatal generáció számára kortárs szabadidős programokat kínáljanak. A fő célok között a helyi könnyűzenei élet szereplőinek rendszeres párbeszédének biztosítása, a programok összehangolása, próbahelyiségek és fellépési lehetőségek megteremtése, szakmai workshopok és a könnyűzenei oktatás lehetőségének kialakítása is szerepel. A kezdeményezés több ponton is egybeesik a fiatal korosztály (15–25 éves korcsoport) számára hiányzó ifjúsági központ kialakításának szándékával. A TISZApART Mozi mint kisközösségi koncerthelyszín adott helyet a szakmai párbeszédnek.¹⁷⁶

A Kollégium életre hívása nem előzmény nélküli. A szolnoki zenei élet képviselői számos aiúlról jövő kezdeményezést indítottak útjára az elmúlt években. Ezek közül a legjelentősebbek az alábbi programok:

Szolnoki Dal Napja

A Szolnoki Dal Napját¹⁷⁷ 2017-ben a Magyar Dal Napja országos rendezvénysorozat mintájára hívták életre helyi zenetanárok, s az ötletnek a TISZApART Mozi adott helyszínt. Az első évben 14 zenekar állhatott színpadra. A Szolnoki Dal szervezőcsoport 2018 óta rendezi meg június végén a Szolnoki Dal Fesztivált¹⁷⁸ a Hild téren, amelyet 2019 tavaszán a Hello Szolnok Fesztivál¹⁷⁹ is megelőzött. 8 helyi klub, vendéglátóhely és 28 zenei formáció vett részt a „beavató” eseménysorozatban.

Hangszert a kézbe

Ugyancsak a könnyűzenéhez és az ifjúsági közösségépítéshez kapcsolódik a 2017 óta az Agórában megrendezett a Hangszert a kézbe¹⁸⁰ 5 napos rendezvény. Az országos program a tehetséggondozás, a zenei oktatás jelentőségére és szükségességére is ráirányította a figyelmet. A rendhagyó szakmai programok során a legkülönbözőbb hangszerek kipróbálásán

¹⁷⁶ Berényi Gábor önkormányzati képviselővel, a Szolnok MJV Önkormányzata Oktatási, Ifjúsági és Sportbizottsága elnökével készített interjú alapján

¹⁷⁷ Szolnoki Dal Napja. On: blogSZOLNOK
<http://www.blogszolnok.hu/kerdezem-szolnoki-dal-napja> (Letöltés: 2020.07.05.)

¹⁷⁸ Szolnoki Dal Fesztivál. On: Erzsébet Ifjúsági Alap honlapja.
<http://www.unp.hu/tudastar/fo-gyakorlatok/szolnoki-dal-fesztival/> (Letöltés: 2020.07.05.)

¹⁷⁹ HELLO Szolnok Fesztivál. On: Szolnok város honlapja.
<http://szolnokma.hu/hello-szolnok-fesztival/> (Letöltés: 2020.07.05.)

¹⁸⁰ Hangszert a kézbe Szolnokon. On: blogSZOLNOK.
<http://www.blogszolnok.hu/vendegoldal-hangszert-a-kezbe-szolnokon> (Letöltés: 2020.07.05.)

túl neves előadók és zeneipari szakemberek előadásai és workshopjai várták az érdeklődőket évről évre.

„Délelőttönként, 9–13 óráig iskolai csoportoknak szervezett rendhagyó énekórák és előadások lesznek, amelyek bemutatják a könnyűzene és a könnyűzenei hangszerek fejlődésének történetét, az irányzatok és a stílusok kialakulását és sokszínűségét. Mindezt fiatal tehetségek és profi hangszeres demonstrátorok minikoncertjei egészítik ki, amelyek elmélyítik a zenei emlékeket, és meggyőzően bemutatják a hangszerrel élés perspektíváit. A Hangszert a kézbe legfontosabb célja – amellet, hogy minden látogató minél több hangszert próbálhasson ki –, hogy felkeltse az érdeklődést a könnyűzenei tanulás iránt. Délutánonként kísérőrendezvények, minikonferenciák, képzések, játékok kapcsolódnak a kiállításhoz. Könnyűzenei szakmai szervezetek, médiumok és zeneiskolák mutatkoznak be.”¹⁸¹

Gitármánia és Zenei Továbbképző Tábor

2020-ban már a XXVII. Gitármánia és Zenei Továbbképző Tábort szervezték Szolnokon. A nagy hagyománnyal rendelkező könnyűzenei eseménynek 2003 óta ad otthont a Tiszaliget. Az ország első zenei továbbképző táboraként él a szakmai köztudatban, ugyanakkor a zártkörű programok okán a városiakok számára talán kevésbé ismert. A tábor 12 éves kortól fogadja a tanulni vágyókat, több mint 50 zenekar alakítása mellett közel 110 szakmai előadásnak ad helyet, s mintegy 90 professzionális előadó és zeneipari szakember segíti a táborlakók könnyűzenei ismereteinek mélyítését a hangszeres előadástól a szerzői jogi ismereteken át a stúdiómunkálatokig.¹⁸²

„A Gitármánia Tábor ma már Magyarország legnagyobb könnyűzenei szakmai találkozója is, ahol valamennyi alaphangszer (basszusgitár, billentyű, dob, ének, gitár, zenekar) kezdő és haladó szintű oktatásával, a zene és a zeneipari környezet (hang-, színpad-, vizuál- és stúdiótechnika, hangszerépítés) bemutatásával, a szövegírás, dalszerzés világával, mentális kérdésekkel, szerzői és előadói jogokkal és a rádiózás bemutatásával is foglalkozunk.”¹⁸³

¹⁸¹ Uo.

¹⁸² DITZENDY Attila: Hangszerrel a Tisza-parton. On: Magyar Nemzet. 2020.06.16.
<https://magyarnemzet.hu/kultura/hangszerrel-a-tisza-parton-8248587/> (Letöltés: 2020.07.26.)

¹⁸³ Gyere, tanulj, zenélj és legyél a magyar zene része! On: Instrument honlapja.
http://www.instrumentweb.hu/20140425_gyere_tanulj_zenelj_es_legyel_a_magyar_zene_resze (Letöltés: 2020.07.26.)

A Kollégium egy Könyűzenei Konceptió elkészítését is szorgalmazza Szolnokon, amely párhuzamban a kultúrpolitikában közelmúltban megjelent a Könyűzenei Stratégia¹⁸⁴ szakmai elemeivel fontos bázisát jelentheti a város ez irányú törekvéseinek is.

5.9. Köznevelés

A szolnoki köznevelésben meghatározó az állami szerepvállalás. A feladatot a két fenntartó, a Szolnoki Tankerületi Központ és a Szolnoki Szakképzési Centrum látja el.

A Szolnoki Tankerületi Központ 2016. november 30-án alapított központi költségvetési szerv, amely 33 köznevelési intézmény (77 feladatellátási hely) fenntartásáról gondoskodik illetékességi területén, a Szolnoki és a Kunszentmártoni járásban, illetve a megye teljes területén a Pedagógiai Szakszolgálat vonatkozásában.

5.9.1. Szolnok Megyei Jogú Városban fenntartott intézményhálózat bemutatása

Intézmények

- Jász-Nagykun-Szolnok Megyei Pedagógiai Szakszolgálat (Székhelyintézmény, Szolnoki Tagintézménye)
- Szolnoki Bartók Béla Alapfokú Művészeti Iskola
- Szolnok Városi Tehetséggondozó Szakkollégium
- Szandaszőlősi Általános Iskola és Alapfokú Művészeti Iskola
- Kassai Úti Magyar–Angol Két Tanítási Nyelvű Általános Iskola
- Szegő Gábor Általános Iskola
- Szolnoki Fiumei Úti Általános Iskola
- Széchenyi Körúti Sportiskolai Általános Iskola és Alapfokú Művészeti Iskola
- Szolnoki Kodály Zoltán Ének-zenei Általános Iskola és Néptánc Alapfokú Művészeti Iskola
- Szolnoki Körösi Csoma Sándor Általános Iskola és Alapfokú Művészeti Iskola
- Szolnoki II. Rákóczi Ferenc Magyar–Német Két Tanítási Nyelvű Általános Iskola
- Szolnoki Szent-Györgyi Albert Általános Iskola
- Liget Úti Egységes Gyógypedagógiai Módszertani Intézmény, Általános Iskola és Készségfejlesztő Iskola
- Szolnoki Széchenyi István Gimnázium

¹⁸⁴ 7 alappilléren nyugszik a következő öt évre készülő magyar könnyűzenei stratégia. On: Médiaklikk. <https://mediaklikk.hu/kulturalis-hirado-video/video/2020/06/30/7-alappilleren-nyugszik-a-kovetkezo-ot-evre-keszulo-magyar-konnyuzenei-strategia/#> (Letöltés: 2020.07.05.)

- Versegly Ferenc Gimnázium
- Varga Katalin Gimnázium

5.9.2. Az intézményhálózat által ellátott alapfeladatok Szolnokon

| Köznevelési alapfeladat | Feladatellátási helyek száma |
|---|------------------------------|
| Óvodai nevelés (gyógypedagógia) | 1 |
| Általános iskolai nevelés-oktatás | 9 |
| Általános iskola (gyógypedagógia) | 1 |
| Gimnáziumi nevelés-oktatás | 4 |
| Készségfejlesztő iskolai nevelés-oktatás | 1 |
| Fejlesztő nevelés-oktatás | 1 |
| Alapfokú művészetoktatás | 7 |
| Kollégiumi ellátás | 4 |
| Pedagógiai szakszolgálati feladat | 2 |
| Utazó gyógypedagógusi, utazó konduktori hálózat működtetése | 1 |

15. táblázat:
Köznevelési feladatellátási helyek száma Szolnokon

Szolnokon 2020. szeptember 1-jén 6.575 tanuló kezdte el a tanévet a köznevelési intézményekben (alapfokon 4685, gyógypedagógiai intézményben 209, gimnáziumban 1681 fő).¹⁸⁵

A Szolnok Városi Tehetséggondozó Szakkollégium 554 középiskolai tanulónak biztosít ellátást.

Az alapfokú művészetoktatási intézményekben 1254 fő tanul (zeneművészet 61 csoportban, illetve 393 fő, táncművészet 54 csoportban 805 fő, képzőművészet 4 csoportban 56 fő).

A Szolnoki Campus a Debreceni Egyetem kihelyezett egységeként működik.

¹⁸⁵ A köznevelési terület adatait az önkormányzat Oktatási, Kulturális és Sport Osztályának közlése alapján ismertetjük.

5.9.3. Köznevelési és közoktatási intézményekben tanulók 2013–2019. évi statisztikai adatai

Az intézmények típusai szerint vizsgáltuk az intézményekbe beiratkozottak összlétszámát, valamint a sajátos nevelési igényű, hátrányos helyzetű és halmozottan hátrányos helyzetű tanuló számát.

Óvodai adatok

| Év | Gyermekek összesen | Integráltan oktatott sajátos nevelési igényű gyermekek | Hátrányos helyzetű gyermekek | Halmozottan hátrányos helyzetű gyermekek |
|------|--------------------|--|------------------------------|--|
| 2013 | 2396 | 55 | 582 | 69 |
| 2014 | 2223 | 47 | 190 | 102 |
| 2015 | 2232 | 54 | 126 | 84 |
| 2016 | 2092 | 43 | 90 | 57 |
| 2017 | 2157 | 36 | 127 | 44 |
| 2018 | 2250 | 40 | 112 | 36 |
| 2019 | 2264 | 38 | 102 | 27 |

16. táblázat:

Óvodás gyermekek létszáma, 2013–2019

Forrás: Oktatási Hivatal Köznevelési Nyilvántartási Főosztálya, KIR adatbázis

Az óvodás gyermekek száma 2013 és 2019 között lényegében stagnálást mutat, a 2016-os évben volt a legkevesebb gyermek óvodás, 2092 fő. A hátrányos helyzetű gyermekek és a halmozottan hátrányos helyzetű gyermekek számának vizsgálatakor 2017 óta csökkenő tendenciát tapasztalhatunk. Míg 2017-ben 127 gyermek volt Szolnokon hátrányos helyzetű, addig 2019-re ez a szám 102-re csökkent, annak ellenére, hogy több gyermek vett részt összességében óvodai ellátásban. Ugyanez tapasztalható a halmozottan hátrányos helyzetű gyermekek esetében is, nemcsak létszámuk, hanem számarányuk is csökkent.

Általános iskolai adatok

Az alapfokú oktatási intézményekben minden gyermek és szülő megtalálhatja a tanuló egyéniségének megfelelő képzési programot. Alapfokú művészetoktatás, zene-, tánc-, sportolási és nyelvtanulási lehetőség várja a diákokat, illetve a sajátos nevelési igényű tanulók is magas szakmai színvonalú oktatásban részesülnek.

| Év | Tanulók összesen | Integráltan oktatott sajátos nevelési igényű tanulók | Hátrányos helyzetű tanulók | Halmazottan hátrányos helyzetű tanulók |
|------|------------------|--|----------------------------|--|
| 2013 | 5635 | 249 | 1421 | 384 |
| 2014 | 5692 | 233 | 606 | 282 |
| 2015 | 5909 | 228 | 372 | 268 |
| 2016 | 5583 | 209 | 319 | 253 |
| 2017 | 5527 | 193 | 370 | 219 |
| 2018 | 5430 | 185 | 349 | 180 |
| 2019 | 5336 | 191 | 326 | 134 |

17. táblázat:

Általános iskolás tanulók létszáma, 2013–2019

Forrás: Oktatási Hivatal Köznevelési Nyilvántartási Főosztálya, KIR adatbázis

Az általános iskolás tanulók száma 2015 óta csökkenő tendenciát mutat; míg 2015-ben 5 909 gyermek járt általános iskolába, addig a 2019/2020-as tanévben csak 5 336 tanuló folytat általános iskolai tanulmányokat. Az SNI-s tanulók száma 2013 óta csökken; 2013-ban 249, 2019-ben 191 sajátos nevelési igényű tanulót tartott számon az Oktatási Hivatal Szolnok városában. A hátrányos helyzetű tanulók és a halmazottan hátrányos helyzetű tanulók száma is csökkenni látszik; a halmazottan hátrányos helyzetű tanulók száma 2015 óta, öt év alatt felére csökkent.

Az általános iskolai alapfeladat-ellátásban jelentős súllyal vesznek részt az állami fenntartású intézmények mellett az egyházi, illetve egyéb fenntartású intézmények. (Aranyos Szeglet Waldorf Óvoda, Általános Iskola, Gimnázium és Alapfokú Művészeti Iskola; Szent Tamás Görögkatolikus Óvoda és Általános Iskola; Tiszaparti Római Katolikus Általános Iskola és Gimnázium)

Az intézmények méretükben, adottságaikban eltérőek, saját társadalmi környezetük, a fenntartói elvárások és szakmai kompetenciáik függvényében színes és széles oktatási kínálattal jelennek meg.

A Szolnoki Tankerületi Központ szolnoki általános iskolái nagy szakmai tapasztalattal, hagyományokkal, önálló arculattal rendelkező innovatív intézmények.

Pedagógiai programjukban megfogalmazott speciális kínálatuk, szolgáltatásaik az iskolahasználók igényeit próbálják kielégíteni, stratégiai terveik mentén. Közülük a legfontosabbak:

- két tanítási nyelvű oktatás (angol, német),
- sportiskolai képzés,

- ének-zene tagozat,
- emelt szintű nyelvoktatás,
- informatika, robotika,
- matematika nivócsoportos oktatása,
- Lőrincz-féle tantermi játékok komplex programja,
- Sakk-palota program,
- Komplex Instrukciós Program,
- Boldog Iskolai Program,
- Arizóna Program és egyéb erőszakmentes konfliktusmegoldást segítő program,
- Ökoiskolai Program.

Az intézmények működését meghatározó egyik fontos folyamat az első osztályos beiskolázáshoz kapcsolódik. Szolnok központi szerepet tölt be az agglomerációban élő családok számára, a munkahelyek, a megélhetés, komoly vonzást jelent. A Szolnokhoz kötődő vidéki családok már az óvodáztatás során bekapcsolódnak a köznevelési rendszerbe, így a gyermekek az általános iskolai tanulmányaikat is itt szeretnék megkezdeni.

A szolnoki járásban a csak egyházi iskolával rendelkező települések esetében (Nagykörű, Kótelek, Tiszajenő, Besenyszög, Szászberek) Szolnok biztosítja a világnézetileg semleges nevelést-oktatást biztosító állami fenntartású iskolában történő elhelyezést.

A szolnoki általános iskolákban a 2019/2020. tanévben a tanulólétszám 11%-át (493 fő) tette ki a bejárók száma. Ez azt jelenti, hogy az átlagosan 26 fős osztályokban 2-3 bejáró tanuló van.

Középiskolai mutatók

A szolnoki gimnáziumok országosan kiemelkedő továbbtanulási mutatókkal rendelkeznek. A felsőfokú oktatásra és érettségire történő gimnáziumi felkészítés mellett a szakképzésben a munkaerő-piaci igényekhez igazodva történik a beiskolázás. A gazdaság és a szakképzés rendszerének együttműködése révén új munkahelyek teremthetnek a városban. Várhatóan a képzés minőségének javulásával megnő a szakmunkások és a szakmák presztízse is.

Az iskolák népszerűségét bizonyítja, hogy minden évben többszörös a túljelentkezés, magasak az osztálylétszámok.

A gimnáziumokban a bejárók, illetve a kollégisták aránya évek óta állandó. A 2019/2020. tanévben a tanulók 33%-a (549 fő) vidéki bejáró, illetve 14%-a vidéki kollégista (229 fő).

A középfokú intézmények szakmai munkájának, tehetséggondozó, -fejlesztő tevékenységének fontos mutatója a versenyeken való eredményes részvétel, illetve a

felsőoktatásba bejutók száma. A 2019/2020. tanévben (járványhelyzet okozta változások, korlátozások) kevesebb versenyt tudtak megrendezni a szervezők, ennek ellenére az elmúlt évekhez hasonlóan kimagasló eredmények születtek.

SZOLNOKI SZAKKÉPZÉSI CENTRUM

A Szolnoki Szakképzési Centrum 2019. július 1-jén a Szolnoki Műszaki Szakképzési Centrum és a Szolnoki Szolgáltatási Centrum jogutódjaként alakult, jogutóddal történő megszüntetés-egyesítés beolvadással, az államháztartásról szóló 2011. évi CXCV. törvény 11. §-ának (3) bekezdése szerint.

A Szolnoki Szakképzési Centrum szakképző intézményei:

- Szolnoki SZC Baross Gábor Műszaki Technikum és Szakképző Iskola
- Szolnoki SZC Damjanich János Szakképző Iskola és Kollégium (Martfű)
- Szolnoki SZC Jendrassik György Gépipari Technikum
- Szolnoki SZC Kereskedelmi és Vendéglátóipari Technikum és Szakképző Iskola
- Szolnoki SZC Klapka György Technikum és Szakképző Iskola (Jászberény)
- Szolnoki SZC Kreatív Technikum és Szakképző Iskola
- Szolnoki SZC Pálffy – Vízügyi Technikum
- Szolnoki SZC Petőfi Sándor Építészeti és Faipari Technikum és Szakképző Iskola
- Szolnoki SZC Rózsa Imre Technikum (Újszász)
- Szolnoki SZC Sipos Orbán Szakképző Iskola és Kollégium
- Szolnoki SZC Vásárhelyi Pál Két Tanítási Nyelvű Technikum.

A Szolnoki Szakképzési Centrum intézményeiben az alábbi szakmacsoportokban folyik szakképzés:

- kereskedelem-marketing,
- üzleti adminisztráció,
- vendéglátás-idegenforgalom,
- könnyűipar,
- élelmiszeripar,
- egyéb szolgáltatások,
- közgazdaság,
- egészségügy,
- szociális szolgáltatások,
- informatika,
- faipar,
- építészet,

- közlekedés,
- gépészet,
- vegyipar,
- környezetvédelem-vízgazdálkodás,
- elektrotechnika-elektronika.

Az intézményekben – a munkaerő-piaci igényeket figyelembe véve – felnőttoktatás és felnőttképzés is folyik. A legmagasabb szakmai felkészültséget garantáló mesterképzésben való részvételre és mestervizsga letételére is lehetőséget biztosítanak az iskolák.

Az Oktatási Hivatal által közölt köznevelési intézményi adatok alapján az utóbbi években a tanulói létszám tendenciózus csökkenése figyelhető meg.

Középiskolai adatok

| Év | Tanulók összesen | Integráltan oktatott sajátos nevelési igényű tanulók | Hátrányos helyzetű tanulók | Halmazottan hátrányos helyzetű tanulók |
|------|------------------|--|----------------------------|--|
| 2013 | 2721 | 34 | 178 | 12 |
| 2014 | 2619 | 34 | 59 | 25 |
| 2015 | 2548 | 27 | 27 | 19 |
| 2016 | 2638 | 28 | 33 | 16 |
| 2017 | 2663 | 40 | 44 | 24 |
| 2018 | 2662 | 44 | 31 | 17 |
| 2019 | 2569 | 43 | 26 | 18 |

18. táblázat:

Gimnáziumban tanulók létszáma, 2013–2019

Forrás: Oktatási Hivatal Köznevelési Nyilvántartási Főosztálya, KIR adatbázis

A gimnáziumban tanuló diákok számát tekintve stagnálás mutatkozik, 2016 óta nagyságrendileg 2 600 fő tanul gimnáziumban. A hátrányos helyzetű tanulók és a halmazottan hátrányos helyzetű tanulók száma az elmúlt három évben csökkenő tendenciát mutat.

| Év | Tanulók összesen | Integráltan oktatott sajátos nevelési igényű tanulók | Hátrányos helyzetű tanulók | Halmazottan hátrányos helyzetű tanulók |
|------|------------------|--|----------------------------|--|
| 2013 | 3344 | 63 | 409 | 27 |
| 2014 | 3133 | 58 | 118 | 45 |
| 2015 | 3195 | 93 | 67 | 50 |
| 2016 | 3075 | 60 | 76 | 53 |
| 2017 | 3082 | 38 | 71 | 50 |
| 2018 | 3010 | 32 | 64 | 48 |
| 2019 | 3010 | 38 | 55 | 38 |

19. táblázat:

Szakközépiskolában tanulók létszáma, 2013–2019

Forrás: Oktatási Hivatal Köznevelési Nyilvántartási Főosztálya, KIR adatbázis

A szakközépiskolában tanulók száma 2013 óta folyamatosan csökkenő tendenciát mutat, ezzel egyidőben, arányosan a hátrányos helyzetű tanulók létszáma is csökken, emellett a halmazottan hátrányos helyzetű tanulók száma a vizsgált időszakban 2016-ra csaknem megduplázódott, de 3 éve csökkenő tendenciát mutat.

| Év | Tanulók összesen | Integráltan oktatott sajátos nevelési igényű tanulók | Hátrányos helyzetű tanulók | Halmazottan hátrányos helyzetű tanulók |
|------|------------------|--|----------------------------|--|
| 2013 | 1722 | 146 | 646 | 171 |
| 2014 | 1489 | 133 | 320 | 195 |
| 2015 | 1469 | 116 | 135 | 183 |
| 2016 | 1938 | 122 | 165 | 175 |
| 2017 | 1667 | 104 | 127 | 166 |
| 2018 | 1567 | 77 | 142 | 153 |
| 2019 | 1488 | 103 | 113 | 151 |

20. táblázat:

Szakiskolában tanulók létszáma, 2013–2019

Forrás: Oktatási Hivatal Köznevelési Nyilvántartási Főosztálya, KIR adatbázis

| Év | Tanulók összesen | Integráltan oktatott sajátos nevelési igényű tanulók | Hátrányos helyzetű tanulók | Halmazottan hátrányos helyzetű tanulók |
|------|------------------|--|----------------------------|--|
| 2013 | 53 | 0 | 18 | 7 |
| 2014 | 41 | 0 | 3 | 1 |
| 2015 | 40 | 0 | 0 | 1 |
| 2016 | 87 | 0 | 4 | 19 |
| 2017 | 53 | 0 | 6 | 23 |
| 2018 | 58 | 0 | 6 | 20 |
| 2019 | 49 | 0 | 7 | 15 |

21. táblázat:
Speciális szakiskolában tanulók létszáma, 2013–2019
Forrás: Oktatási Hivatal Köznevelési Nyilvántartási Főosztálya, KIR adatbázis

A szakiskolában és speciális szakiskolákban tanulók létszámát tekintve hasonló folyamat állapítható meg, mint a többi középiskola típusnál, 2016 óta csökkenő tendencia mutatkozik. A tanulók csaknem fele a hátrányos helyzetűek köréből kerül ki.

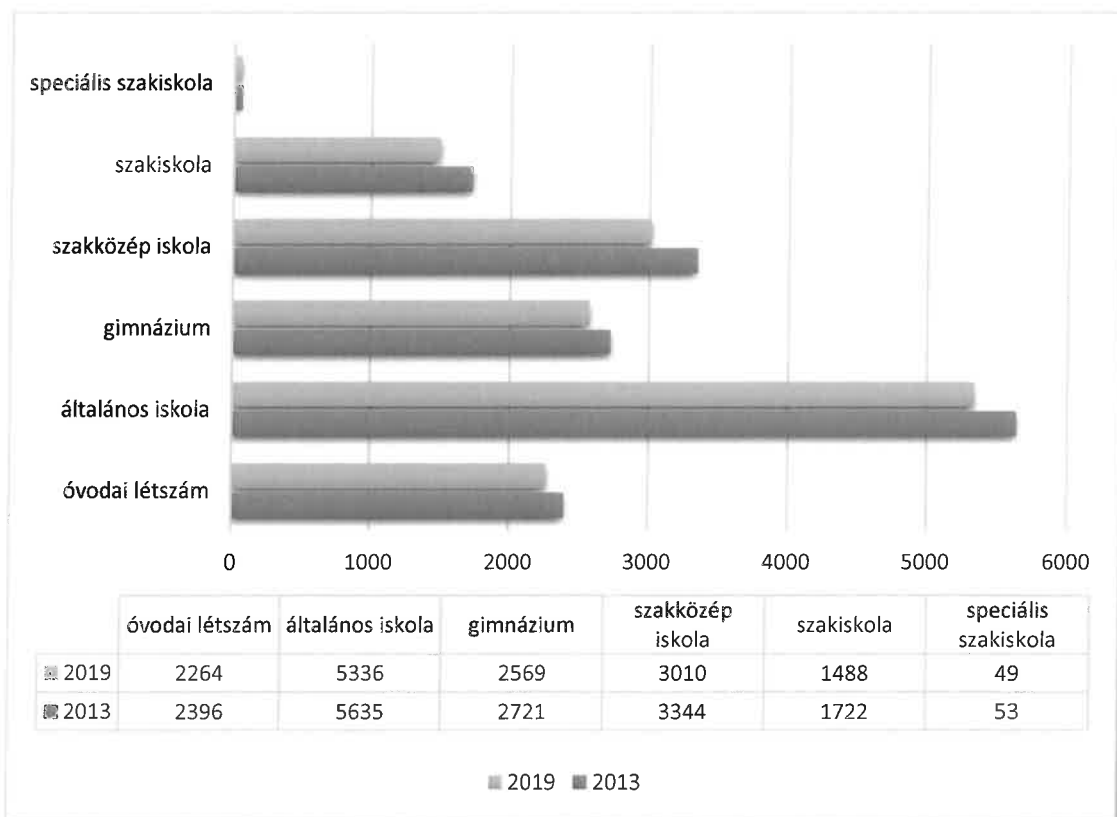

22. ábra:
Köznevelési intézmények létszámadatainak változásai 2013–2019 között

6 év alatt 1 115 fővel kevesebb gyermek járt az intézményekbe, ami 7 százalékos csökkenést jelent. Az adatok korrelálnak a demográfiai mutatókkal.

A város térségi szerepe a középiskolák tekintetében meghatározó, így a fenti adatok a környező települések demográfiai adataira is reflektálnak. 724 fővel kevesebb 15–18 év közötti fiatal tanult a középiskolákban 2019-ben, ami az 2013-as összlétszám (7 840 fő) tekintetében közel 10 százalékos negatív elmozdulást (7 116 fő) jelent 2019-re.

5.9.4. Szolnoki Campus

A város meghatározó felsőoktatási intézménye napjainkban a Debreceni Egyetem Szolnok Campusa. Az intézmény a mintegy 40 éves szolnoki felsőoktatás hagyományait kívánja folytatni. 2016-ban a Kecskeméti Főiskola és a Szolnoki Főiskola integrációjával a Pallasz Athéné Egyetem, majd 2017 augusztusától a Neumann János Egyetem keretében működött. A kecskeméti felsőoktatási intézménnyel való egyesülés fontos feltétele volt a szolnoki campus megmaradásának, de hosszabb távon nem váltotta be a hozzá fűzött reményeket.¹⁸⁶

2019-től a felsőoktatási intézmény a Debreceni Egyetem Szolnok Campusaként működik. Bár fennállása óta a gazdasági szakirányokat képviselte, a szervezeti átalakuláskor felmerült lehetőségként a képzési paletta bővítése – akkor az egészségügyi vonalat jelölték ki. Az egyetem munkatársai a megye egészségügyi intézményeivel való egyeztetést követően alakították ki a terveket, amelyek szerint az Egészségügyi Kar kettő, míg a Népegészségügyi Kar három szakot hoz a campusra. Az új karokon egyebek között védőnőnek, ápolónak, dietetikusnak, gyógytornásznak, népegészségügyi ellenőrnek tanulhatnak a hallgatók, a „régii” Gazdaságtudományi Kar alapszakjai mellett (a kereskedelem és marketing, a turizmus-vendéglátás, a gazdálkodási és menedzsment, a vidékfejlesztési agrármérnöki és a pénzügy-számvitel).¹⁸⁷

Az Szolnok Campus Könyvtára 2019-től a Debreceni Egyetem Egyetemi és Nemzeti Könyvtárának részeként működik, mintegy 75 000 db-os állományában a gazdasági és marketing szakterületek kiemelt gyűjteményével rendelkezik.

¹⁸⁶ DE Szolnok Campus: újrarájzolt jövő. On: Debreceni Egyetem honlapja, 2019.10.03.

https://hirek.unideb.hu/hu/hir/20191003_de-szolnok-campus-ujrarajzolt-jovo (Letöltés: 2021.03.25.)

¹⁸⁷ P. PUSZTAI Nóra: Új szakok indulnak a Debreceni Egyetem Szolnok Campusán. On: SZOLJON Jász-Nagykun-Szolnok Megyei Hírportál, 2021.02.01.

<https://www.szoljon.hu/kozelet/helyi-kozelet/uj-szakok-indulnak-a-debreceni-egyetem-szolnok-campusan-3233593/> (Letöltés: 2021.03.25.)

Az egyetemi képzések fontos stratégiai eszközt jelentenek a városfejlesztési célok megvalósításában. A megfelelő szinten felkészült szakemberek Szolnok népességmegtartó képességének javításában, megerősítésében jelentős szerepet töltenek be. Az új felsőoktatási képzési rendszer a gazdaságfejlesztési potenciál szempontjából is meghatározó területekre fókuszál, a turizmus és vendéglátás területein.

5.10. Művészet-oktatási intézmények

A kulturális koncepció tárgyalása során a Szolnokon működő oktatási intézmények közül kiemelt szerep jut a művészeti iskoláknak. A kreatív készségek, kompetenciák elsajátítását már gyermekkorban szükséges megkezdeni. Mind az alapfokú, mind a középfokú köznevelési intézmények a művészettel nevelés és a művész-nevelés funkcióikkal pótolhatatlan szerepet töltenek be.

Az utánpótlás-nevelés elengedhetetlen a művészeti csoportok és professzionális szervezetek fenntartásában, de épp ilyen jelentős az értő, kritikai képességgel bíró, értékorientált kultúrafogyasztó közönség nevelése is, amely a széles spektrumú helyi kulturális intézményrendszer szolgáltatásainak fogyasztói körét jelenti. A városban a zenei, a néptánc, a színjátszás és a képzőművészeti nevelés kap nagyobb hangsúlyt. A művészet-pedagógusok munkája a szemléletformálásban, az értékközpontú felnőtté-válásban meghatározó. Az iskolák képzési információi az oktatási hivatal adatbázisából,¹⁸⁸ valamint az intézmények honlapjairól elérhető dokumentumokból származnak.

Az alapfokú művészetoktatás a tehetséggondozás, a szabadidő hasznos, értelmes eltöltésének egyik legfőbb színtere.

A Szolnoki Tankerületi Központ 5 alapfokú művészetoktatási intézményt tart fenn, amelyek közül 4 iskola összetett intézményként ellátja az alapfokú művészetoktatás feladatait is, az általános iskolai feladatok mellett.

Egy intézmény kizárólag művészetoktatási intézményként működik zeneművészeti ágban.

Alapfokú művészetoktatás az alábbi művészeti ágakban folyik:

- táncművészet (néptánc, balett tanszakok)
- zeneművészet (12 tanszakon)
- képző- és iparművészet (6 tanszakon)

¹⁸⁸ Oktatási Hivatal honlapja. https://www.oktatas.hu/hivatali_ugyek/kir_intezmenykereso (Letöltés: 2020.02.21.)

5.10.1. A Magiszter Középiskola és Fényes Adolf Szolnoki Tagintézménye

Művészeti tagozatuk a képző- és iparművészeti tevékenységek iránt érdeklődő tanulók képességeinek fejlesztését szolgálja. A képzés széles körben segíti a vizuális kultúra iránt fogékony tanulók fejlődését. Figyelembe veszi az életkori sajátosságokat, a tanulók érdeklődésére, vizuális tapasztalataira építve gyarapítja ismereteiket, fejleszti képességeiket és alakítja készségeiket. Az alapfokú és továbbképző évfolyamokon a tanulók képességeiktől és szorgalmuktól függően fejleszthetik vizuális műveltségüket, és a különféle szakirányú területeken szerezhethetnek jártasságot. A műhely a Széchenyi lakótelepen a ZÖLD HÁZ-ban kapott helyet, ahol festő, grafikai, tűzzománc szaktantermek találhatók, könyvtárhelyiségekkel. Pedagógiai programjuk egyik pontja: „A különböző kultúrák iránti nyitottságra nevelés, hangsúlyt helyezve a magyar kulturális nemzeti hagyományok és értékek átörökítésére.”¹⁸⁹

A 4+1 évfolyamos művészeti szakgimnázium keretein belül média- és művészeti fotográfus, szobrász, festő, divat- és stílustervező, illetve kortárs-, modern tánc szakmák tanulására nyílik lehetőségük az általános iskolából érkező diákoknak. Ugyanezen szakmákat választhatják a már érettségivel rendelkező fiatalok is, felnőtt nappali két éves képzés keretében. Az iskola diákjai részt vesznek minden városi rendezvényen, kreatív megmozdulásaik felkeltik a média érdeklődését. A tanulók belefolytak a város szépítésébe, nagy siker volt a Tisza támfalának kifestése, amelyen Szolnok nevezetes, patinás épületei és hírességei kaptak helyet. A projekt folytatásaként 2019 augusztusában a Tisza hullámterén lévő betonlelátó felfestésére került sor. Projektjeik nem csak az országban, de már nemzetközi szinten is hírnevet kaptak, a Soroptimist Nemzetközi Női Szervezet felkérésére, a Berliini fal lebontásának 30. évfordulójára tanulóik több mint 30 alkotást készítettek, amelyek között voltak linómetszetek, festmények és grafikák is.¹⁹⁰

A Piktúra kiállítás egy új kezdeményezése volt az intézménynek, egy nagyszabású szabadtéri kiállítást hoztak létre 2020 májusában a végzős diákokkal.

A Szolnok Városi Diákok Tanácsa által hirdetett logópályázaton egy Magiszteres diák alkotását ítélte a legjobbnak a szakmai és a VDT-s diákokból álló zsűri.

Új program a Damjanich Múzeummal való együttműködés, amelyben a diákok filmes projektjeikkel vehetnek részt.

¹⁸⁹ Magiszter Óvoda, Általános Iskola, Gimnázium, Szakgimnázium, Szakközépiskola és Alapfokú Művészeti Iskola: Pedagógiai Program 2019.
<http://szolnok.magiszteresely.hu/sites/default/files/dokumentumok/pedagogiaiprogram2019.pdf> (Letöltés: 2020.02.21.)

¹⁹⁰ Bemutatkozás. On: Magiszter honlapja. <http://szolnok.magiszteresely.hu/bemutatkozas> (Letöltés: 2020.02.21.)

5.10.2. Ádám Jenő Zeneiskola

Az Ádám Jenő Zeneiskola az 1991/92-es tanévben kezdte meg a zenei nevelés-oktatást, a kezdetektől fogva csak a zeneművészeti ágban. A zeneiskola alapítója Vajna Katalin, Csokonai Alkotói-díjas zenepedagógus, kóruskarnagy. A zeneiskola fenntartója 2006. szeptember elsejétől az „Összhang” Művészeti, Tehetséggondozó Közhasznú Alapítvány.

Az „Ádám Jenő Zeneoktatásért” Alapítvány 1991-től segíti a zeneiskola tevékenységét a gyermekek zenei előrehaladását, anyagi támogatásával, fellépési lehetőségek szélesítésével, pályázati lehetőségek hasznosításával.

Az intézmény teljesítmény-menedzsmentjének célja a tevékenység folyamatos fejlesztésére, eredményességére irányuló reflexió, a „tanulásfejlesztő” iskolaépítés. Az iskolavezetés elkötelezett a művészetekkel való nevelés-oktatás területén. Jövőképében szolgálatnak, missziónak tekinti feladatát, minőségpolitikája irányt adó. Szívén viseli a gyermekek, az iskola sorsát, jövőjét, küzd a mindennapok problémáinak megoldásáért, a növendékek zenei oktatásának, nevelésének szakszerűségéért. Törekszik arra, hogy a gyermekek minél jobban érezzék magukat az intézményben. 1994 óta háromévenként megrendezik az OH által kiírt és támogatott Országos Ádám Jenő Dalversenyt, amelyek a zeneiskolában magánéneket tanuló fiatalok számára nyújtanak mindenki meglegedését kiérdemlő bemutatkozási és versenylehetőségeket.

5.10.3. Laurus Alapfokú Művészeti Iskola

Az alapfokú művészeti oktatást-nevelést zene- és táncművészeti ágakon végző Laurus Művészeti Iskola fenntartója a Tiszamenti Művészeti Alapítvány. 2005 óta zene-, tánc- és képzőművészeti tagozattal működnek Szolnokon. Az iskola elsődleges célkitűzése a gyermekek szabadidejének hasznos leköltése, alapfokú műveltségük növelése, valamint a művészetek által hétköznapi életük színesítése, a művészetek iránti érzékenységük finomítása. A kiselőképzőben elsősorban művészeti készségfejlesztés zajlik gyakorlati és elméleti tudás szintjén. Céljuk a tehetségek felkarolása, adott esetben zenei vagy táncos pályára irányítása, továbbá, hogy minél nagyobb rétegekkel megismertessék a művészeteket, hogy a koncert-, tánc- és előadói termekben értő közönség váljék belőlük.

5.10.4. Teátrum Alapfokú Művészeti Iskola

A Teátrum Alapfokú Művészeti Iskola 1999. szeptember 1-jén kezdte működését az alapfokú művészetoktatás színművészet művészeti ágának színjáték tanszakán, s azóta is e tanszakkal működik. A művészeti nevelés az iskola székhelyén, Szolnokon, a Simon Ferenc út 4. szám alatti saját épületben, valamint több szolnoki általános iskolában – mint

telephelyeken – zajlik (Szolnoki Kőrösi Csoma Sándor Általános Iskola és Alapfokú Művészeti Iskola; Széchenyi Körúti Sportiskolai Általános Iskola és AMI; Szent Tamás Görög Katolikus Általános Iskola; Szolnoki Fiumei Úti Általános Iskola; Kassai Úti Magyar–Angol Két Tanítási Nyelvű Általános Iskola; Szolnoki Kodály Zoltán Ének-zenei Általános Iskola és Néptánc Alapfokú Művészeti Iskola). Ezen felül Újszászon és Törökszentmiklóson működik telephelyként az intézmény. A fenntartó Teátrum-2003 Nonprofit Kft. biztosítja a művészeti oktatáshoz szükséges eszközöket, és valamennyi telephelyen színpadot épített ki. A székhelyen központi jelmez- és kelléktár működik.

A Teátrum Alapfokú Művészeti Iskola a megye egyetlen olyan alapfokú művészetoktatási intézménye, amely tiszta profillal a színművészet művészeti ágban folytatja művészeti nevelő munkáját.

5.10.5. Szolnoki Kőrösi Csoma Sándor Általános Iskola és Alapfokú Művészeti Iskola

Az intézményben két balett és a néptánc tanszakon folyik a táncművészeti képzés, ahol a szakmai fogások elsajátítása mellett a növendékek színpadi élményekhez és gyakorlathoz jutnak, így lesznek a mozgásművészet értői és kedvelői. Fellépéseik itthon és a határainkon túl is elismerést váltanak ki a szakemberekben és kívülállóknál egyaránt. Iskolai rendezvényeiken kiváló nevelői hatással vannak a teljes közösségre, ápolva a kulturális örökséget és saját hagyományait is.

5.10.6. Szolnoki Kodály Zoltán Ének-zenei Általános Iskola és Néptánc Alapfokú Művészeti Iskola

Az intézményben ének- és néptánc tagozaton tanulhatnak a diákok. A Tallinka Gyermekek Néptáncgyűttes fellépései országszerte rangos elismerésekkel gazdagították a város hírnevét. A néptáncoktatás kiegészíti az ének-zene órán tanultakat, hatékonyan hozzájárul a magyarságtudat erősítéséhez.

Az intézményben működő énekkar, tehetséggondozó és utánpótlás-kórusok: Tücsök kórus, Kodály Gyermekek, Kodály Versenykórus, Apraja Népdalkör.

5.10.7. Széchenyi Körúti Sportiskolai Általános Iskola és Alapfokú Művészeti Iskola

1994-ben indult az Önálló Vizuális Alapiskola, majd a Montázs Alapfokú Művészetoktatási Intézményt működtető alapítvány, amely az egyre szerényebb állami finanszírozás miatt az iskolát 2007-ben minden eszközével együtt átadta Szolnok Város Önkormányzatának, amely a Széchenyi Körúti Általános Iskola művészeti tagozataként működtette azt tovább. Az

intézmény több telephelyen van jelen a városban. Művészeti tagozatuk a képző- és iparművészeti tevékenységek iránt érdeklődő tanulók képességeinek fejlesztését folytatja, biztosítja a különböző művészeti szakterületeken való jártasságok megszerzését és gyakorlását.

5.10.8. Szandaszőlősi Általános Iskola és Alapfokú Művészeti Iskola

Az alapfokú művészeti iskola néptánc tanszakkal működik. Feladata, hogy kibontakoztassa a művészi képességeket, fejlessze a művészi tehetségeket, igény esetén felkészítsen a szakirányú továbbtanulásra. Munkájuk célja, hogy a jelentkezők széles körét megismertessék a néptáncsal, a hagyományokkal, és ezáltal a tanítványok a műfajt értő, ismerő, és a népi kultúrához kötődő fiatalokká, majd felnőttekké váljanak.

5.10.9. Szolnoki Bartók Béla Alapfokú Művészeti Iskola

Az iskola elődjének tekinthető magán-zeneiskola 1946 januárjában kezdte meg működését Szolnokon. Az évtizedek alatt sok rangos elismerést szerzett, és számos határon túlnyúló együttműködést alakított ki az intézmény, amely hagyományaival, versenyrendezésével, élő városi, megyei, országos kapcsolatrendszerével, elért eredményeivel a hagyományos, értékteremtő és értékőrző klasszikus zeneoktatást képviseli. A kamaracsoportok, zenekarok fontos részét képezik munkának. Ennek megvalósulását segíti 1991 óta az iskolában két évente megrendezésre kerülő Megyei Kamarazenei Találkozó, a 2012/2013. tanévtől Megyei Kamarazenei Verseny, amely lehetőséget biztosít különféle összeállítású együttesek megmutatkozására. A Kamarazenei Verseny 2017-ben először a Szolnoki Pedagógiai Oktatási Központ illetékességi területén lévő zeneiskolái között került meghirdetésre, ezzel is tovább gazdagítva, erősítve a kamarazene verseny szakmaiságát.

2006-ban a Magyar Zeneiskolák és Művészeti Iskolák Szövetsége és a Magyar Zeneművészek és Táncművészek Szakszervezete a Bartók Béla Zeneiskolát a „Magyar Művészetoktatásért” plakettel jutalmazta. Az elismerést olyan iskoláknak adományozzák, amelyek évtizedeken keresztül különösen sokat tettek a magyar művészeti nevelésért, oktatásért; színvonalukkal, eredményeikkel az oktatás élvonalában tudtak maradni.

Az iskola tanulói és tanárai, valamint a Szolnoki Bartók Béla Alapfokú Művészeti Iskola Big Bandje rendszeres fellépője a város és a térség kulturális rendezvényeinek.

5.10.10. Aranyos Szeglet Waldorf Óvoda, Általános Iskola, Gimnázium és Alapfokú Művészeti Iskola

1996-ban alakult meg szülők, tanárok és érdeklődők kezdeményezésére a Szolnoki Waldorf Iskoláért Egyesület. Az iskolában az alapfokú oktatás zeneművészet, táncművészet, szín- és bábművészet, valamint képző- és iparművészet keretein belül zajlik.

5.10.11. Művészeti iskolákban tanulók 2013–2019. évi statisztikai adatai

| Év | Elektro-akusztikus zene | Jazz-zene | Klasszikus zene | Népzene |
|------|-------------------------|-----------|-----------------|---------|
| 2013 | 13 | 0 | 620 | 11 |
| 2014 | 13 | 0 | 635 | 7 |
| 2015 | 32 | 0 | 662 | 5 |
| 2016 | 32 | 0 | 668 | 0 |
| 2017 | 33 | 0 | 674 | 0 |
| 2018 | 37 | 0 | 701 | 0 |
| 2019 | 32 | 0 | 678 | 0 |

23. ábra:

Alapfokú művészetoktatási feladatot ellátó feladatellátási helyeken tanulók száma zeneművészeti ágak szerint, 2013–2019

Forrás: Oktatási Hivatal Köznevelési Nyilvántartási Főosztálya, KIR adatbázis

Zeneművészeti ágak szerint elektroakusztikus zenét és klasszikus zenét tanulnak a szolnoki diákok. Legtöbben az utóbbi valamely tanszakára iratkoznak be az alapfokú művészeti oktatási rendszerben, ami egyben növekvő tendenciát is mutat; 2013-ban 620, 2019-ben 678 diák járt klasszikus zene szakra. Az elektroakusztikus zenét tanulók száma 2013 és 2018 között megháromszorozódott.

| Év | Képző- és iparművészeti ág | Szín- és báb-művészeti ág | Táncművészeti ág |
|------|----------------------------|---------------------------|------------------|
| 2013 | 137 | 571 | 1170 |
| 2014 | 137 | 571 | 1170 |
| 2015 | 125 | 512 | 1247 |
| 2016 | 118 | 506 | 1176 |
| 2017 | 96 | 422 | 1114 |
| 2018 | 182 | 418 | 1177 |
| 2019 | 198 | 444 | 1173 |

22. táblázat:

Alapfokú művészetoktatási feladatot ellátó feladatellátási helyeken tanulók száma képző- és iparművészeti ág, színház-és bábművészeti ág, valamint táncművészeti ág szerint, 2013–2019
Forrás: Oktatási Hivatal Köznevelési Nyilvántartási Főosztálya, KIR adatbázis

Az alapfokú művészetoktatási feladatot ellátó feladatellátási helyeken tanulók száma a táncművészeti ágban a legkiemelkedőbb: stagnálva, de magas értéket mutat évről évre. A képző- és iparművészeti ágban 2017-ben visszaesés mutatkozott, majd a létszám a következő évtől duplájára emelkedett.

5.11. Fesztiválok, nagyrendezvények

Szolnokon számos fesztivál várja a helyi és környékbeli lakosságon túl a hazai és külföldi látogatókat is.¹⁹¹ A város vonzerejéhez hozzájárulnak a nagyszabású rendezvények, amelyek többsége mára nagy tradícióval és széles beágyazódással bír. A rendezvények típusait vizsgálva azt láthatjuk, rendkívül széles kínálattal rendelkezik a város, a közösségi-kulturális események szervezői köre legalább olyan színes, mint a programkínálat minden évszakban. A városi szintű kulturális események száma évente 400 körülire tehető, ami hatalmas erőforrásmenedzsment igényt támaszt a szervezők felé, továbbá az érintettek hatékony megszólítását és bevonását is gyengítheti.

A fesztiválok országos regisztrációs adatbázisában a mintegy 350 országos nagyrendezvény közül 3 szolnoki program található: a Palacsinta Fesztivál, a Gulyásfesztivál, valamint a Tiszavirág Fesztivál. Az adatok alapján a legnagyobb rendezvény a gasztronómiai arculatot vállaló Szolnoki Gulyásfesztivál, amely saját bevallása szerint 50 000 látogatót fogad, amelynek 20 százaléka külföldi. A második helyen a közösség-központú Tiszavirág Fesztivál szerepel 40 000 látogatóval.

¹⁹¹ Rendezvényleírások. On: Szolnok város honlapja. www.szolnok.hu

A fesztiválok szervezői mindhárom szférát képviselik, a gazdasági szereplők száma a már megismert önkormányzati szervezetek mellett meghatározó. Az együttműködések erősnek mondhatóak; ebben a városi kulturális egyeztetésnek is hangsúlyos szerepe van, ugyanakkor egy hosszabb távú koncepcióban a rendezvények arculatához illeszkedő térségi – esetenként régiós és országos – partnerségi struktúra is kidolgozandó. A gazdaságfejlesztő szerepkörben az ágazat kitörési pont lehet. A hatékonyság egy hosszú távú, tematikus városi rendezvénykoncepció kidolgozásával növelhető, amelyben elengedhetetlen a szervezetek között az események egyeztetése, célorientált tartalmi tervezése, kínálati pozicionálása, erőforrásmenedzsmentje és átgondolt ütemezése, akárcsak a nagyrendezvényekhez kapcsolt városi szintű marketingtevékenység.

Az események szervezőinek többsége a helyi kulturális szervezetek köréből kerül ki, ugyanakkor vannak külső üzleti felek is.

A város önszerveződő közösségei, civil szervezetei és művészeti, kulturális intézményei szerves alkotóelemei e programstruktúráknak. A városi események koordinációja az önkormányzat feladata, éves rendezvénynaptár is készül, a szereplőkkel pedig évente egy alkalommal értékeli a megvalósult programok eredményességét. Ugyanakkor a felmérési folyamat során magas volt a programstruktúra újragondolásának, koncepcionálásának igénye. A megfogalmazott problémahelyzetek nemcsak a kultúra szereplőinek, hanem a város fejlesztési koncepciójának megfelelőségében is fontos kérdéseket vetnek fel.

5.11.1. Szolnoki Utazás Kiállítás

Az 1998-ban egy Turisztikai Konferenciával és néhány kiállítóval indult rendezvény mára igazi „közönségsiker” lett, hiszen évről évre egyre több kiállítót és látogatót tudhat maga mögött. Az ingyenesen felkereshető kiállításon belföldi és külföldi utazási ajánlatokkal ismerkedhetnek meg az érdeklődők, ahol kézművesek és helyi termelők is bemutatják termékeiket. A rendezvényt egész napos szórakoztató programok kísérik az Agóra előtti téren felállított színpadon, a programkínálat 2017-től új elemekkel is bővült. A rendezvény szervezője, lebonyolítója 2012 óta az Aba-Novák Agóra Kulturális Központ. Az együttműködésben részt vevő települések meghívott díszvendégként vesznek részt a rendezvényen, mutatják be kulturális, gasztronómiai értékeiket, termékeiket.

5.11.2. Szolnoki csata – hadijáték

Másfél évszázad elteltével, minden év március elején újra dörög az ágyú, ropog a sortűz és lovas vitézek vágtnak Szolnokon az Aba-Novák Kulturális Központ, a Jászkun Magyar Királyi Honvéd Hadikultúra Alapítvány és a Polgármesteri Hivatal szervezésében. A Tisza

partján megrendezett hadijáték az 1848–49-es forradalom és szabadságharc tavaszi hadjáratának március 5-i ütközetét eleveníti fel. A szolnoki csatát mintegy 200, korhű egyenruhába öltözött gyalogos, dragonyos és huszár vívja „újra”. A közel 70 perces ütközet látványosságát puskák, ágyúk és pisztolyok tüze, lovasroham, valamint karddal vívott összecsapások garantálják.

5.11.3. Megavers Országos Tehetségkutató Verseny

Az Aba-Novák Agóra Kulturális Központ és a Szolnok Televízió 2009-ben a költészet napja alkalmából indított tehetségkutató versenyt, amelynek célja, hogy a versszerető közönség tehetséges fiatalok értő tolmácsolásában élvezhesse a klasszikus és kortárs költők műveit.

A rendezvény már tizenkét alkalommal aratott óriási sikert. Akik figyelemmel kísérték a Megavers rendezvényeit, a Szolnok TV műsoraiból ismerhették meg azokat a fiatalokat, akik vállalták a megmérettetést úgy, hogy a versmondás intimitása keveredett a show-műsor elemeivel.

A szervezők, a versenyben résztvevő fiatalok, a neves színészekből és szakemberekből álló zsűri, valamint a közönség tagjai minden évben ezzel a rendezvénysorozattal kívánják kifejezni megbecsülésüket a magyar és az egyetemes költészet értékei iránt.

5.11.4. Sétarepülő hétvégék, Legendák a levegőben Repülőnap

Tavasszal és ősszel több napon át nyílik lehetősége sétarepülésre a rendezvényre látogatóknak a város felett különböző típusú repülőgépekkel. Az érdeklődők számos ejtőernyős, műrepülő és katonai bemutatót tekinthetnek meg.

5.11.5. Szolnoki Országos Vasúttörténeti és Vasútmodell Kiállítás

Az Aba-Novák Kulturális Központ március közepén várja a látogatókat a Szolnoki Országos Vasúttörténeti és Vasútmodell Kiállításra, ahol a látogatók nemcsak Szolnok város vasúttörténetét és a vasút közlekedés-történetét, valamint az 1846-tól napjainkig közlekedő mozdonyokat ismerhetik meg, hanem igazi vasutas ereklyéket és a hazai vasútvonalak kicsinyített mását is megtekinthetik, sőt, Magyarország leghosszabb terepasztalát is láthatják! A legkisebbeket pedig LEGO terepasztal, szimulátorok, kézműves foglalkozás, ugrálóvár és városnéző kisvonat várja.

5.11.6. Globe Fesztivál – Országos Színjátszó Találkozó

A Globe Fesztivál a hazai drámapedagógiai oktatás presztízs-rendezvényeként megalapozta Szolnok városának hírnevét a színjátszók körében, s így az ország egyik legrangosabb diákszínjátszó eseménye lett. Az áprilisi fesztiválon az előadások mellett a szabadidős programok is helyet kapnak. A rendezvény gálájára meghívás alapján érkeznek a színjátszó csoportok és izgalmas, változatos műfajú produkciókkal állnak színpadra. Fantasztikus hangulatú, bensőséges légkör jellemzi ezt az ifjúsági programokkal kiegészített fesztivált. Szervezője az Aba-Novák Kulturális Központ.

Az Országos Diákszínjátszó Egyesület csatlakozásával az esemény Országos Diákszínjátszó Találkozóvá is kinőtte magát. A rendezvény az eltelt 25 év alatt a hazai drámapedagógiai oktatás presztízs-rendezvényeként megalapozta Szolnok hírnevét a színjátszók körében, így az az ország egyik legrangosabb diákszínjátszó eseménye lett.¹⁹²

5.11.7. Szolnoki Zenei Fesztivál – Fesztivál a Hozam Klubban

Az Ars-In-Kom Kft. által 2019-ben 27. alkalommal megrendezett fesztivál szervezői célul tűzték ki, hogy olyan regionálisan, országosan és nemzetközileg is kiemelkedő kulturális eseménysort valósítsanak meg, amely elnyeri a közönség bizalmát; értéket, valamint hagyományt teremt. Változatos, magas művészi színvonalú produkciók bemutatása a cél, amelyek az éppen aktuális világszínvonalat képviselik, nem csak hazai, de nemzetközi előadók tekintetében egyaránt. A májusi rendezvény műsorpolitikájának lényege a nyitottság, a különböző műfajok, stílusok, karakterek és előadói módok bemutatása.

5.11.8. Szolnoki Országos Néptáncfesztivál

Az Aba-Novák Agóra Kulturális Központ által két évente megrendezett májusi fesztivál célja, a korábbi alkalmak hagyományait követve, a néptáncgyűttesek, az alkotók számára művészeti fórumot biztosítani és új alkotások létrejöttét ösztönözni. A verseny ideje alatt szabadtéri programok, táncház, népművészeti kirakodóvásár is várja a fesztiválra látogatókat. 1964-ben rendezték meg először. Ma a város több kulturális intézménye és köztere ad otthont a fellépőknek. A Tisza Táncgyűttes állandó szakmai bázisát adja az eleinte egy, majd két évente megrendezett eseménynek, amely a szakmai újítás, újragondolás egyik legfőbb képviselőjévé vált az idők során.

¹⁹² Színház az egész világ. On: Aba-Novák Agóra Kulturális Központ honlapja.

http://www.agoraszolnok.hu/blogok/agora_tortenetek/szinhaz_az_egesz_vilag (Letöltés: 2020.03.23.)

5.11.9. Várhelyi Lajos „Kuka” Gyermek és Ifjúsági Országos Néptáncverseny

A Tisza Táncegyüttes és az Aba-Novák Agóra Kulturális Központ Várhelyi Lajos „Kuka”, a Tisza Táncegyüttes alapító tagja, a Corvinka Néptáncegyüttes megalapítója és a Szolnoki Országos Néptáncfesztivál egyik elindítója előtt tiszteleg minden második évben.

A program célja, hogy a gyermekek számára biztosított megmérettetési lehetőség mellett közösségi és művészeti élményt adjon a résztvevőknek. Ennek szellemében a kora délutánig tartó szakmai megmérettetés után „élménynap”, az eredményhirdetést követően pedig néptánc- és népzenei műsor várja a gyermekeket.

5.11.10. Szolnoki Dal Napja

A Szolnoki Dal Napja első, 2017 szeptemberében rendezett eseményét követően a Civil Regionális Társulás szervezésében 2018-tól rendezik meg a helyi könnyűzenei együttesek népszerűsítését, fellépési lehetőségekhez juttatását segítő, és a fiatal (14–25 éves) korosztály aktív részvételével megvalósuló programot (közel 1.000 önkéntes munkaórával). A szemléletformáló esemény az élő zenei kultúra értékeire fókuszál, hidat épít az előadók és a közönség (kreatív kultúra-létrehozók és kultúrafogyasztók) között. A szolnoki, vagy szolnoki kötődésű előadók színpadi produkciói 2 napon át élő közvetítésben is láthatók online platformokon, amely 10.000 megtekintést generált. A generációk közötti párbeszéd mintaértékű megjelenése, hogy a nyugdíjasok a fellépők számára süteményeket készítenek.

5.11.11. Palacsintafesztivál

A háromnapos nyáreleji fesztivál helyszíne Szolnok városának kiemelkedő szépségű természeti értéke, az ország legnagyobb ökojátsszótere, a Széchenyi Ökoturisztikai Parkerdő. A Hangtrend Kft. szervezésében a programsorozat, mint nagyszabású szabadtéri, családi rendezvény, egyaránt gondoskodik kicsik és nagyok minőségi szabadidőtöltéséről. A fesztivál fő témája a palacsinta, vagyis az a közkedvelt édes tészta, amely országonként más néven és más összetétellel, de világszerte kicsik és nagyok egyik kedvenc édessége. A hagyományőrző, játékos, zenés, kézműves, illetve gasztronómiai programok mellett országosan elismert zenekarok élő koncertjeikkel szórakoztatják az érdeklődőket.

5.11.12. Tiszavirág Fesztivál

Közép-Magyarország egyik legnagyobb ingyenes kulturális kavalkádja 2006 óta hagyományosan ünnepli a Tisza folyó varázslatos természeti attrakcióját, a kérészek virágzását. A HM Event Kft. szervezésében megvalósuló, közel egyhetes eseményt az apró rovarok nászának időpontjában rendezik meg. Az egyedülálló jelenséget számos

kísérőprogram teszi évről évre még színesebbé, még gazdagabbá, még változatosabbá. Pálinka- és borgasztronómiai kiállítás, színházi előadások, kertmozi, élőzenei koncertek hazai és nemzetközi előadókkal, kézműves vásár, „tiszavirágzás” kerékpártúra, zöldsátor és gyereksziget várja a fiatalokat, felnőtteket, családokat, valamint az idősebb korosztályt egyaránt. A rendezvény a Fesztiválregisztrációs adatbázisban is szerepel. A Tiszavirág „brand” első megnyilvánulása ez a rendezvény volt. A tudatos minőségorientált szervezői koncepció szerint egy emberléptékű eseményt jelenít meg a Tiszavirág Fesztivál, ahol nem a több ezer embert vonzó nagyszínpadi produkciók, hanem a baráti beszélgetésnek és családi találkozásoknak is helyet adó értékközpontúság állnak a középpontban. A Fesztivál élen jár az innovatív megoldásokban, ami a programelemek folyamatos megújulásában is megnyilvánul. A helyi identitásépítés kiemelt helyet foglal el a programstruktúrában, különböző lakossági pályázatok és akcióprogramok születnek évről évre (pl. 2019-ben a fényfestés), ami a lakosság kötődését igyekszik erősíteni.

5.11.13. ARTjáró Összművészeti Fesztivál

Több mint egy évszázados, eseményekben és alkotómunkában gazdag történetre emlékeznek a hagyományos ARTjáró Összművészeti Fesztiválon, amely minden év nyarán változatos, színvonalas programok sokaságát vonultatja fel két napon keresztül Szolnok egyedülállóan hangulatos csodakertjében, kertgalériájában. A Szolnoki Művésztelep által rendezett június végi, július eleji fesztiválon egyetlen helyszínen találkozik szinte minden művészeti ág: képző-, zene-, színházművészet, irodalom, tánc; ünnepi kiállítások és színpadi produkciók sora várja az érdeklődőket, a művésztelep kertje pedig remek lehetőséget biztosít a könnyed kikapcsolódásra is. Az este közeledtével sorra kigyúló fények majd’ minden arcra mosolyt varázsoznak, és a színek, hangok, illatok kavalkádja teszi teljessé az ünnepet. A családi hangvételi összművészeti esemény minden korosztály számára minőségorientált programokat kínál.

5.11.14. Tisza-parti Nyár

A szolnoki nyár egyik legnagyobb eseménye az Aba-Novák Agóra Kulturális Központ szervezésében megvalósuló Tisza-parti Nyár programsorozat, amelynek részeként igényes szórakoztató műsorokkal, koncertekkel és előadásokkal várják a szórakozni vágyó helybélieket és a városba látogató turistákat egyaránt.

A programsorozat figyelembe veszi a különböző korosztályok eltérő érdeklődését is. Lehetőséget biztosít a helyi könnyűzenei élet szereplőinek. Mintaértékű a stílusok és fellépők változatossága, a műsorok jó izlésű ötvözése, a helyi és országosan ismert előadók egymásmellettsége. A rendezvény által olyan élményt kínálnak a városi és a városba látogató

közönségnek, amelyben a stílusok váltakozása, a hagyományos és modern művészet találkozása és a generációk egymásra találása egyaránt megvalósul.

5.11.15. Séf randevú

Július utolsó hétvégéje egy igazi varázslatos gasztrokulturális meglepetés, hiszen a 2015-ben hagyományteremtő céllal elindított „Séf randevú” című rendezvény nyitja meg kapuit. A Kulturális Központ a július végi, augusztus eleji rendezvényén az Aba-Novák Agóra előtt nemcsak emberek, hanem ízek és tájak is találkoznak egy helyen, ahol az érdeklődők nem csupán egy kellemes ebédet, netán egy ízletes vacsorát fogyaszthatnak el, de számos étterem kínálatából is válogathatnak, és séfek által készített ételkülönlegességeket kóstolhatnak meg. A nívós étek mellé méltó koktélok, pálinkák, borok, kézműves sörök szerepelnek a kínálatban.

5.11.16. Parti-Túra Fesztivál – Szolnoki Szimfonikus Nyár

A 2012-ben a Szolnoki Szimfonikus Zenekar szervezésében hagyományteremtő kezdeményezésként elindított Parti-Túra Fesztivál kezdettől fogva óriási közönségsikert arat. A koncertsorozat egy kalandos nyáresti zenei utazásra invitálja a fesztivállátogatókat – stílusosan egy Tisza-parti túrára, hiszen a fesztivál központi helyszíne a szolnoki Tisza-part.

A nyáresti koncertek magas nézőszáma kétségkívül arról árulkodik, hogy a színvonalas komolyzenei hangversenyek napjainkban is tömegeket tudnak megmozgatni. A fesztiválon 3-4 komolyzenei koncerttel várják az érdeklődőket augusztusban – nyárbúcsúztató gyanánt – a Tiszai hajósok terén, amelyeket különböző látványelemekkel, különlegességekkel szeretnék mindenki számára élménnyé varázsolni. A koncertsorozat alkalmával a nézők élvezhetik a muzsika örömeit, és rendkívül gazdag palettáról válogathatnak, amelyen a filmzene és az orgonamuzsika mellett helyet kap a sokak által kedvelt operett műfaj is. A komolyzene népszerűsítése mellett a zenekar fontos küldetése, hogy bemutatkozási lehetőséget biztosítson a sikeres szolnoki előadók és fiatal tehetségek számára is.

5.11.17. Örökség Világzenei Fesztivál

Az elsőként 1996-ban megrendezett fesztivált minden év augusztus közepén a szolnoki Tisza-parton, a Tiszai hajósok terén rendezik meg, programja pedig évről évre számos kortárs művészeti ág produkciójával egészül ki. Az eredetileg Örökség Etnozenei, Folk és Folkrock Fesztivál névre keresztelt rendezvény nagyszínpadán egymást váltják a fiatal és a már nevet szerzett hazai világzenei előadók, és az utóbbi években egyre több külföldi együttes is. A kisszínpadon a helyi és környékbeli csapatok mutatkoznak be, olykor közös zenére és táncre

invitálva a közönséget. Finom falatok, zamatos pálinkák, üdítő sörök teszik teljessé a nyárvégi, ünnepi hangulatot. A rendezvény megvalósítását a Szolnoki Sportcentrum segíti.

5.11.18. FIBA 3X3 EB selejtező

Nyár végén egy hatalmas kosárpályává változik a Tiszai hajósok tere, ahol a kosárlabda legnagyobb európai tehetségei lépnek pályára a FIBA 3x3 kosárlabda U18-as EB selejtező című rendezvény keretein belül. Közel 20 ország számos csapata vív küzdelmes csatát a téren felállított arénában. Látványos játékkal, izgalommal, parázs hangulattal várja a rendezvény az érdeklődőket. Az esemény szervezője a Szolnoki Sportcentrum.

5.11.19. Szent István Napi Ünnepség

1083. augusztus 20-án szentté avatták I. István királyt. Erre a napra emlékezve ünnepeljük minden évben az államalapító uralkodót és a keresztény magyar államot. Augusztus 20-án szentmisével és az új kenyér felszentelésével indul az ünneplés Szolnokon, amelyet sport- és kulturális programok, légi, és vízi bemutató követ. A nap végén sötétségbe borul a Tisza partja, miközben ezrek gyülekeznek a tűzijátéokra. A látványos égi tűneményt a hídról a folyóba ömlő görögtűz koronázza. A rendezvényt a Szolnoki Sportcentrum szervezi.

A Kárpát-medence kenyere is ekkor készül el Szolnokon a művésztelepen. A ma már kétnapos rendezvényt 2011-ben alapította *A nemzet kenyere* néven Szolnok városa és a Szolnok TV, majd 2013-ban kapta meg új nevét. Az első évben a kenyér még csak 50 kg-os volt, de 2016-ban már európai rekordot jelentő 300 kilósat készítettek. A felhasznált liszt részben a Trianon után megmaradt területekről származik, de a többi hozzávalót az elszakított részek magyarjai adományozzák: a sót Székelyföldről, a forrásvizet Kárpátaljáról, a kovászt a Délvidékről, a krumplit pedig a Felvidékről hozzák. Az elkészült kenyeret huszárok, táncosok és zenészek kíséretében hintón viszik a város főterére, ahol ökumenikus szertartás keretén belül megáldják. A kenyérsütéshez több sport-, zenei, kulturális és művészeti program is kapcsolódik a Művésztelep területén, valamint létrehoztak egy kenyérsütő versenyt is, ahova bárki elhozhatja saját termékét.¹⁹³

5.11.20. Szolnok Napja

Ugyan augusztus huszadikával a legtöbb helyen véget ér a nyár, a gondtalan szórakozást felváltja a készülődés az iskolai életre, de Szolnok számára szeptember eleje nem csupán a tanévkezdés ideje. 1847. szeptember 1-jén adták át a Pest–Szolnok vasútvonalat, amely

¹⁹³ Kárpát-medence kenyere. On: Wikipédia.

https://hu.wikipedia.org/wiki/A_K%C3%A1rp%C3%A1t-medence_kenyere (Letöltés: 2020.03.22.)

szervesen bekapcsolta a várost az ország vérkeringésébe. E történelmi dátum előtt tisztelegve e fontos eseménynek állít emléket a város minden év szeptember elején a Szolnok Napja megrendezésével, megemlékezéseivel, Civil Kavalkádjával és a Szapáry utcafesztivállal – az Aba-Novák Agóra Kulturális Központ szervezésében. Ez az ünnep ad alkalmat arra, hogy a városban működő kulturális intézmények, szolgáltatók, civil kezdeményezések együtt láttassák magukat, és közvetlen kapcsolatot építsenek a szolnoki polgárokkal.

5.11.21. Regionális Katonazenekari Fesztivál

Az először 1996-ban életre hívott Regionális Katonazenekari Fesztivál a nyár zárásaként felzendülő fergeteges, színvonalas muzsika „egyenruhában”, amelyre szeretettel invitálnak kicsiket és nagyokat egyaránt. Az augusztus végén, szeptember elején az MH 86 SZHB, Szolnoki Szimfonikus Zenekar és az Aba-Novák Agóra Kulturális Központ által megrendezett fesztivál alkalmával a Magyar Honvédség zenészei látványos, showelemekkel színesített bemutatót tartanak.

5.11.22. Gulyásfesztivál

2019-ben 21. alkalommal került megrendezésre a fesztivál. A hagyományörző céllal létrejött kulturális rendezvény fő célja a gulyásnak, mint az Alföld egyik legjellegzetesebb eledelének, és mint a magyar étkezési kultúra fontos ételének népszerűsítése és minőségének megtartása.

2020-ban a 22. Gulyásfesztivál a járványidőszak sajátosságaihoz volt kénytelen igazodni. A közös főzés ebben az évben elmaradt, az online főzőverseny keretében ki-ki otthon, családjá, barátaik körében készítette el főztjét. Csányi Sándor, a „gulyáskirály” a DOKK Teraszon, jótékonysági főzés keretében készítette el és porciózta a bográcsba valót.

A gulyás étel hagyományait ápoló rendezvény mellett kiemelkedő szerepet kapott az évek alatt a határon inneni és határon túli népzene, népművészet ápolása. Országhatáron belüli tájegységek képviselői és Kárpát-medencei hagyományörző egyesületek mutatják be népművészetüket, az ahhoz kapcsolódó tájjellegű gasztronómiával, turisztikai értékekkel együtt.

A fesztiválra baráti társaságok, cégek és munkahelyi társaságok, hagyományörző gasztronómiai csapatok, látványosságok, népzenei-néptánc bemutatók érkeznek a Kárpát-medence minden magyar lakta részéből. A fesztivál küldetése, hogy sajátos gasztró-kulturális élménytárával és programjaival közelebb hozza széles közönségét, a meghívott csapatokat, népművészeti közösségeket, előadókat és külföldi díszvendégeket, megismertesse a határon

innen és azon túli magyarok közösségei, tájegységei, illetve más nemzetiségű vendégei kulturális hagyományait, megtartó szokásait.

A rendezvény a fesztiválregisztrációs adatbázisban szerepel, 2012-ben minősített fesztivál.

A Szolnoki Gulyásfesztivál a Szolnoki Értéktár Bizottság 2014. május 27-i határozatával került be a Települési Értéktárba, a „kulturális örökség” szakterületi kategóriában.

A Jász-Nagykun-Szolnok Megyei Értéktár Bizottság határozatával a fesztivál a Megyei Értéktárnak is része lett. A Megyei Értéktár Bizottság a Hungarikum Bizottság felé is tovább ajánlotta a Magyar Értéktárba való felvételre.¹⁹⁴

5.11.23. Tiszai Hal Napja

2013 óta minden év szeptember végén tiszai halászfaluvá változik a szolnoki Tiszai hajósok tere, ahol a Tiszai Hal Napja – Szolnoki Sparhelt Fesztivál várja az érdeklődőket. A rendezvény célja a halfogyasztás népszerűsítése, a tiszai halászat és horgászat, valamint a gasztronómia tradícióinak megőrzése. A Szolnoki Sportcentrum szervezésében megvalósuló ingyenes fesztiválon a Tiszai hajósok terén és a vízparton halászkunyhóban várják a hálókötés, csomózás és halászati technikák iránt érdeklődőket a halászok és a horgászok, de tartanak gyermek- és felnőtt pecahorgászversenyt is, miközben régi receptek felhasználásával készülő tiszai halételek, halkolbászok és füstölt halak ízvilágával találkozhatnak a rendezvényre látogatók. A gyerekeket halsimogatóval, kézműves játékok sokaságával is várják, de részt lehet venni haltelepítésben is.

5.11.24. Filmfesztiválok

A szolnoki filmfesztiválok 1969 óta kerülnek megrendezésre tematikus jelleggel, páros évben képzőművészeti, páratlanban tudományos tartalommal. A világban is példa nélkül álló fesztiválegyüttes a művészet, a tudomány és a filmművészet képviselőinek találkozóhelye. A fesztiválok versenyprogramját minden évben rangos filmszakmai események, tanácskozások, szakmai fórumok kísérik. A fesztivál szervezőinek törekvése évről évre az, hogy újabb és újabb ötletekkel gazdagítsák a rendezvény programját és tartalmát.

Az Alexandre Trauner Art/Film Fesztivál olyan filmes esemény és folyamat, mely egy állandóan működő komplex filmes műhely szellemi kisugárzására építve teljesíti be küldetését, a filmes látványvilágot kiemelő, a világon egyedülálló tematikájú fesztiválként. Része és

¹⁹⁴ A Szolnoki Gulyásfesztivál Története. On: Szolnoki Gulyásfesztivál honlapja.
<https://www.magyargulyas.hu/szolnoki-gulyasfesztival-tortenete/> (Letöltés:2020.09.22)

alakítója a hazai és nemzetközi filmes szakma történéseinek, nem csak leköveti a globális trendeket, hanem inspirálja is azokat. Bázisát a fesztivál évek alatt kialakított szellemi holdudvara, a szolnoki három termes művészmozi, az ott működő közösségek, képzések és kísérletek adják, amelyek sokféle filmszakmai, művészeti, társadalmi csoportokhoz való kötődésükkel dinamikus löktetésükkel indukáló közeget biztosítanak a fesztivál számára. A mozi évek óta innovatív kísérletek színtere, a város és térsége meghatározó multikulturális közösségi tere, jelentős hazai és nemzetközi kapcsolatrendszerrel és tapasztalatokkal felvértezve.

2017-ben a tudományos fesztivál a V4-es országok közszolgálati televízióival együttműködésben került megszervezésre; a zsűri tagjait is ezen országok delegálták. A versenykiírásban megjelent egy új filmes műfaj, a videoabsztrakt is, melynek az egész világon ez a szolnoki esemény volt az első megmértetése.

A nagy hagyományokkal rendelkező filmes fórumot 2018 októberében teljesen megújítva, a világhírű magyar születésű képzőművész és Oscar-díjas díszlettervező szellemében Alexandre Trauner ART/Film Fesztivál néven rendezték meg, kibővítve a hagyományos képzőművészeti versenykategóriát európai nagyjátékfilmekkel, ahol a film mondanivalójában meghatározó volt annak látványvilága is.

2018-ban a rekord számú 3500 filmnevezés is azt mutatta, hogy jelentős igény van a fesztiválra. A képzőművészeti rövidfilmes szekcióba a világ minden részéből érkeztek filmek, a játékfilmes kategóriába pedig a kortárs európai alkotásokból válogatottak a szervezők. A nagyjátékfilmeket neves zsűri értékelt: Didier Naert, francia látványtervező (Trauner nevelt fia és hagyatékának kezelője), Allan Starski (a Schindler listája Oscar-díjas látványtervezője), valamint Rajk László, az Oscar-díjas Saul fia című film látványtervezője. Utóbbi kettő és Peter Greenaway, a fesztivál sztárvendége, a brit mozi nagyhatású rendezője, mesterkurzust is tartott a hat hazai és két külföldi egyetem hallgatóinak, illetve az érdeklődő filmszakmai közönségnek. A képzőművészeti filmek kategóriájában a magyar művészeti élet kiválóságai M. Tóth Géza, Richly Zsolt és Sinkó István értékelték az alkotásokat, alakították ki a fesztivál rövidfilmes versenyprogramját és a panorámaszekcióban bemutatott filmeket.

2019-ben ismét rekord számú filmet neveztek az alkotók. A fesztivál repertoárja tovább gazdagodott a fiatal filmesek számára meghirdetett versenykategóriával. A díszvendégek között ekkor is neves szakemberek, fesztiválsikereket aratott alkotók voltak: Borbás István (Roy Anderson alkotótársa, operatőre), Oliver Gerard (Orson Welles munkatársa), Gárdonyi László látványtervező.

2020-ban a világjárvány ellenére is sikerült megrendezni a fesztivált. A filmek száma sem csökkent, külföldről azonban nem mindenki tudott részt venni. A zsűritagok között volt a

nemzetközi szinten is az egyik legismertebb magyar filmes producer, Csupó Gábor, az MMA főttkára Dr. Kucsera Tamás Gergely, Kovács Klaudia operatőr és Szabolcs János látványtervező, feltaláló. A fesztivál sztárvendége a világhírű Emir Kusturica a járvány miatt nem tudott részt venni a programokon.

5.11.25. Dunszt! – Helyi termék ünnep

Ősszel, a termőszezon végén csodás ízeket, értékes vitaminokat, kellemes nyári élményeket őrizhetünk meg a hűvös téli napokra. Ehhez gyakran csak egy kis ötlet, lelemény szükséges, ezért rendez meg minden év októberében az Aba-Novák Agóra Kulturális Központ a Dunszt! elnevezésű rendezvényét. Az ősz számos kulináris élvezetet, megannyi különleges gasztronómiai varázst tartogat. A gyermekkor már-már elfeledett ízeit, házi szokásait, nagyanyáink konyhai, befőzési praktikáit, nagyapáink betakarítási munkáit, a régmúlt idők őszi hagyományait is felidéz a rendezvényen, ahol több mint 50 termelő, őstermelő és kézműves árusítja termékeit.

5.11.26. Őszi Szolnoki Művészeti Hetek – Fesztivál a Hozam Klubban

Szolnokon mára már hagyományossá vált az 1997-ben útjára indított őszi művészeti programsorozat, amely híressé tette a várost a zenebarátok és a művészetet szerető közönség körében is. Budapest neve mellett Szolnoké is szerepel több világhírű művész noteszában, hiszen a főváros mellett csak a Tisza-parti városban adtak koncertet Magyarországon. Az ARS-IN-KOM Művészeti és Kommunikációs Kft. által szervezett, november elejétől december elejéig tartó, közel egy hónapos programban hangversenyek, irodalmi és hagyományőrző műsorok, színházi előadások, népzenei estek és kiállítások is várják az érdeklődőket.

5.11.27. Itt-Honi Népzenei és Néptánc Találkozó

A Szolnoki Népdalkör kezdeményezésében 2007-ben indult útnak az Itt-Honi Népzenei és Néptánc Találkozó programja. A november végi népzenei program kitűnő színtere a térség népzenevel és néptáncjal foglalkozó csoportjai találkozásának, a közönség pedig színes és szórakoztató formában élvezheti az élő népzenet és néptáncot. Az Aba-Novák Agóra Kulturális Központ szervezésében megvalósuló eseményen egy színpadon láthatóak a népi örökségeink kincseit őrző és közvetítő városi csoportok, együttesek és a Szolnokról elszármazott művészek.

5.11.28. Csokoládé Fesztivál és Nemzetközi Csokoládé Találkozó és Design Napok

A 2010 óta minden év november közepén az Aba-Novák Agóra Kulturális Központ által megrendezett kiállításon és vásáron a csokoládé készítő mesterek nagy választékot sorakoztatnak fel a közkedvelt csokoládéktól a minőségi kategóriákig. A világ minden tájáról érkező különlegességek, kóstolók, csokoládégyár, csoki mozi, kiállítás, vásár és bemutató várja a fesztiválra érkezőket. A kézműves csokoládémanufaktúrák és édességkészítő mesterek bemutatkozásán túl nemzetközi csokoládétalálkozóval és a kultúra édes pillanatait bemutató képzőművészeti kiállításokkal, filmbemutatókkal, improvizációs/bábszínházi produkciókkal kedveskednek vendégeiknek, a legkisebbek pedig a „Csokigyárba” is ellátogathatnak. A kultúra édes élményét biztosítva a család minden tagjának!

5.11.29. Nemzetközi Versenytánc Gála

A tánc szerelmesei 2014 óta minden év november végén tekinthetik meg a hazai és nemzetközi táncosok részvételével megrendezett gálát az Aba-Novák Agóra Kulturális Központ szervezésében. Az egyedülálló rendezvényen nemcsak a magyar és a nemzetközi tánckiválóságok kápráztatják el a közönséget, hanem a szolnoki fiataloknak is kiváló lehetősége nyílik, hogy megmutathassák tehetségüket, amelyben a Szoldance Táncsport Egyesület kiemelkedő szakmai tevékenysége is teret nyer. Az esemény különlegessége, hogy a fellépő táncosokat a szolnoki Szimfonik Harsona együttes kíséri.

5.11.30. Adventi Falu

A gyorsan múló ősz után a december beköszöntével megnyitja kapuit az adventi forgatag a Kossuth és a Hild téren. A díszbe borult főtér egészen év végéig, december 31-ig ejti ámulatba a látogatókat; rénszarvasszán, fényfüzerek, karácsonyi dalok, betlehem és feldíszített fenyőfa jelzi a közelgő karácsonyt. A Szolnoki Sportcentrum által szervezett rendezvényen a kézművesek faházakból kínált portékái kerülhetnek az ünnepi fa alá.

5.11.31. Városi szilveszter

A Szolnoki Sportcentrum Nonprofit Kft. szervezői az év utolsó napján vidám szilveszteri mulatsággal és színes programok sokaságával a Kossuth térre várják a szolnokiakat, hogy együtt búcsúztassák az óévet és köszöntsék az újesztendőt. A széles ital- és ételválaszték, az utcabál, a könnyűzenei programok, a sztárfellépők, illetve a tűzijáték minden évben közkedvelt részei a rendezvénynek.

5.11.32. A nagyrendezvények kulcsproblémái

Az előkészítő tanulmány során készült szakmai interjúk alapján kijelenthető, hogy a város vezető kulturális szereplői számára is fontos egy városi kulturális koncepció megalkotása, amely a nagy események áttekinthetőségét és az erőforrások jobb kihasználtságát segítené, továbbá Szolnok város- és társadalomfejlesztő céljaihoz is jobban alkalmazkodó, annak minőségorientáltságát és szinergiáit erősítő eszköz lenne. Ehhez a szereplők folyamatos és koncepciózus párbeszéde, az érintettek elemzése és bevonásuk (szerepköreik) meghatározása és tisztázása elengedhetetlen. Sok rendezvény évtizedes beágyazódása jelentős az identitás-erősítésben, ugyanakkor ezek az események számos ponton engedhetnek teret a helyi kötődések megerősítésének, az értékőrző- és értékteremtő kezdeményezéseknek is. Ugyanilyen fontos a változatosság biztosítása és a minőségorientált tartalmak meghatározása. Ezek alapján a fesztiválok célrendszerének kialakítása alapkérdés, akár a turizmus, a szórakoztatás, vagy a közösségfejlesztés irányából közelítjük meg.

A helyzetelemzéshez kapcsolódó felmérések során a humán erőforrás biztosítása és a központi marketingtevékenység, a külső és belső kommunikáció fejlesztése, valamint a peremkerületek bevonása jelent meg problématerületként.

A város társadalmi stabilitásához a rendezvények az elköteleződést és kohéziót erősítő eszközt kínálnak. A cselekvési terv kialakításában így jelentős figyelmet kell fordítani a lakosok igényeire, kisközösségi szükségleteire, a városrészek tudatos bekapcsolására is.

E stratégiai célokat rögzíteni szükséges, és a fejlesztő metódus jegyében a megvalósulás formáit, eredményeit évente több alkalommal is ellenőrizni, véleményezni kell. A folyamat társadalmiasítása is olyan lehetőséget kínál a városvezetésnek, amely a közösségi szellem megerősítésével a civil, a gazdasági és az önkormányzati szféra együttműködését segítheti. A különböző érdekcsoportok által képviselt rendezvények kapcsán a helyi lakosok véleményének meghallgatása nagyon sok értékes információt, szempontot ad a hosszú távú koncepcióalkotáshoz.

5.12. Nemzetközi kulturális kapcsolatok – testvérvárosok, városi partnerségi megállapodások

Szolnok Megyei Jogú Város szerteágazó és nagyon jól működő testvérvárosi és nemzetközi kapcsolatokkal rendelkezik Európában és Ázsiában. Először 1969-ben, legutoljára 2009 szeptemberében került sor megállapodás aláírására. A testvérvárosi és nemzetközi együttműködések révén számos értékes és sikeres program valósulhatott meg iskolák,

kulturális intézmények, sportegyesületek, egyházak, baráti társaságok, civil szervezetek között, nem is szólva a személyes baráti kapcsolatok kialakulásáról.

Az önkormányzat kiemelt figyelmet fordít a Szolnokra települt multinacionális cégekre, vállalatokra, ezzel is erősítve pozícióit a nemzetközi köztudatban. A világ számos országának Magyarországra akkreditált nagyköveteivel, diplomáciai szervekkel, kulturális intézetekkel magas színvonalú együttműködést alakított ki, ezzel is hozzájárulva a város kedvező nemzetközi megítéléséhez.

Testvérvárosok:

- Riihimäki (Finnország) 1969
- Reutlingen (Németország) 1990
- Baia Mare – Nagybánya (Románia) 1990
- Bielsko-Biala (Lengyelország) 1995
- Forlì (Olaszország) 1998
- Shoham (Izrael) 2001
- Yuza (Japán) 2004
- Eastwood (Anglia) 2006
- Rakvere (Észtország) 2008
- Sanmenxia, Bengbu, Jinzhong (Kína) 2009

Intézményi szinten a testvérvárosi kapcsolatok – elsődlegesen – a rövid távú fenntartói finanszírozási rendszer okán nem tudnak operatív tervezési szintre fejlődni.

A helyzetelemzéshez kapcsolódó kérdőíves felmérésünkre választ adó 25 szakember 40 százaléka azt nyilatkozta, hogy nincs egyetlen együttműködés sem a testvér-, sem a partnervárosokkal éves szinten. Azok körében, akiknek van kapcsolatuk testvér- és partnervárosokkal, átlagosan 3 eseményről tudnak beszámolni évente. A szakmai mélyinterjúk alapján elmondható, hogy az ilyen jellegű együttműködések a művészeti tevékenységek kapcsán jelennek meg nagyobb számban, a zenei és képzőművészeti területeken.

5.12.1. Europe Direct

A Magyarország és az Európai Unió egész területén működő hálózat célja a lakosság tájékoztatása az uniós tagságunkból eredő teendőkről és változásokról. Az irodák hazánkban megyei szinten az alábbi szolgáltatásokat végzik:

- lakossági uniós kérdések megválaszolása, segítség az eligazodásban;
- EU dokumentumtár; aktuális kézikönyvek, kiadványok, folyóiratok az Európai Unió témakörében magyarul és idegen nyelven;

- EU-val foglalkozó szakmai és lakossági rendezvények, EU tapasztalatcserék, szakmaközi műhelyek, konferenciák, egyéb rendezvények, továbbképzések, illetve tájékoztatók szervezése;
- kiadványok készítése, terjesztése, az Európai Unióval kapcsolatos, ingyenes kiadványok korlátozott számban történő rendelkezésre bocsátása;
- kapcsolattartás a megyei, helyi önkormányzati intézményekkel, szakmai szervezetekkel, civil szervezetekkel, a kulturális élet képviselőivel;
- a fiatalok EU-s tájékoztatása, vetélkedők, EU-tantermek szervezése; Eurodesk – ifjúsági EU-információ;
- uniós információk megszerzése érdekében ingyenes Internet hozzáférés biztosítása;
- részvétel a megye jelentősebb rendezvényein; európai információs stand.¹⁹⁵

Az Európai Unió kulturális stratégiája kapcsán az iroda fontos feladatokat vállalhat a városban. Ennek egyik fő pillére az Európai kulturális menetrend megismertetése az érintettekkel. 2018. május 22-én fogadta el az EU Tanácsa az új európai kulturális menetrendet, amely a kulturális ágazat stratégiai kereteit adja három stratégiai célkitűzés mellett: társadalmi, gazdasági és külső dimenzióban:

1. a kultúra kiaknázása a társadalmi kohézió és jólét szolgálatában;
2. a kultúrán alapuló kreativitás támogatása az oktatás és az innováció, a munkahelyteremtés és a növekedés terén;
3. a nemzetközi kulturális kapcsolatok megerősítése.

A menetrend megvalósítására az új kulturális munkaterv (2019–2022) keretében kerül sor, amelyet a Tanács 2018. november 27-én fogadott el. A kulturális munkaterv öt prioritást határoz meg: (1) a kulturális örökség fenntarthatósága; (2) kohézió és jólét; (3) a művészeket, a kulturális és kreatív szakembereket, valamint az európai tartalmakat támogató ökoszisztéma; (4) nemek közötti esélyegyenlőség; és (5) a nemzetközi kulturális kapcsolatok. E prioritások 17 konkrét fellépés révén valósulnak meg.¹⁹⁶

¹⁹⁵ Europe Direct Szolnok.
<https://europe-direct-szolnok4.webnode.hu/> (Letöltés: 2020.07.08.)

¹⁹⁶ Kultúra. Ismertető az Európai Unióról. On: Európai Parlament magyar nyelvű honlapja.
<https://www.europarl.europa.eu/factsheets/hu/sheet/137/kultura> (Letöltés: 2020.07.08.)

5.12.2. Kreatív Európa program

„A Bizottság 2018. május 30-án közzétette a Kreatív Európa program (2021–2027) létrehozásáról szóló rendeletre irányuló javaslatát. A Bizottság javaslata összhangban van az új európai kulturális menetrend célkitűzéseivel, és a jelenlegi Kreatív Európa program struktúrájára és eredményeire épül. Míg a Bizottság 1850 milliárd eurós költségvetést javasolt, a Parlament 2019. március 28-án azt javasolta, hogy a költségvetést 2806 milliárd euróra emeljék. A Tanács jelenleg felülvizsgálja a javaslatot.”¹⁹⁷

Szolnok középtávú tervezési programja során a Kreatív Európa program stratégiájához illeszkedően a kisebb projektek finanszírozáshoz való hozzáférés lehetőségeit is figyelembe kell venni.

„Az új 2021–2027-es többéves pénzügyi keretre vonatkozó bizottsági javaslatról szóló vélemény tervezetében, amelyről 2018. októberben szavaztak, a CULT bizottság felszólított az új Kreatív Európa program forrásainak megduplázására. Ami a Kreatív Európa 2021–2027 közötti időszakra vonatkozó, a plenáris ülésen 2019. márciusban megszavazott bizottsági javaslatához fűzött módosításokat illeti, a Parlament azt javasolta, hogy a forrásokat – a számadatok helyett – százalékosan osszák szét a különböző programágak között, külön támogatást biztosítva a kulturális ágazatban megvalósuló együttműködési projektek számára. Ezen kívül a képviselők módosításokat javasoltak annak érdekében, hogy jobban támogassák a kreatív piac versenyképességét, előmozdítsák a fokozott befogadást, és felhívják a figyelmet a kultúra jelentőségére az európai társadalmak és polgárok egésze fejlődésének szempontjából.”¹⁹⁸

5.12.3. Európa Kulturális Fővárosa program

Az Európai Kulturális Főváros kezdeményezés célja a Kreatív Európa program keretén belül az európai kultúrák gazdagságának, sokszínűségének bemutatása, az egyéni nemzeti és a közös európai értékek hangsúlyozása, az európai polgárok közösségi identitásának növelése, a kulturális térség érzetének kialakításával a városok fejlődésének, nemzetközi szerepének előmozdítása. A program hozzájárul az érintett térség imázsának erősítéséhez, a fejlesztésekkel a közösségi terek és társadalmi aktivitások újragondolásához, és nem utolsósorban a turizmus fellendítéséhez.

„Az Európa Kulturális Fővárosai program az EU legsikeresebb és legismertebb kezdeményezései közé tartozik. Minden évben két város, amelyek két különböző uniós országban találhatóak, kapja meg az Európa Kulturális Fővárosa státuszt. A városokat

¹⁹⁷ Uo.

¹⁹⁸ Uo.

független szakértői testület választja ki olyan kulturális program alapján, amelynek erős európai dimenzióval kell rendelkeznie, be kell vonnia a helyben élők minden korosztályát és hozzá kell járulnia a város hosszú távú fejlődéséhez. Európa Kulturális Fővárosainak kijelölése az évek során egyben különleges lehetőséget is biztosított a városok megújítására, kreativitásuk nagyobb fokú kibontakoztatására és a róluk alkotott kép javítására. Eddig több mint 40 várost neveztek meg Európa Kulturális Fővárosaként. A városok kiválasztási eljárása nagyjából hat évvel korábban veszi kezdetét, jóllehet a rendezvény házigazdai teendőire jogosult tagállamok sorrendjét már azt megelőzően megállapítják, maga a szervezés pedig két fázisban valósul meg.

A 2020 és 2033 közötti időszakra érvényes szabályokat nemrégiben felülvizsgálták. A Parlament és a Tanács 2017-ben fogadta el a határozatot.”¹⁹⁹

Az EKF program kiemelten fontos szempontja a kulturális és kreatív ágazatok mellett az oktatás, kutatás, környezetvédelem, városfejlesztés és kulturális turizmus közötti kapcsolatok kialakítása, megerősítése. Mindemellett a társadalmi befogadás, a civil társadalom és az esélyegyenlőség elősegítése is prioritást élvez a program keretében, ami az előkészítésben és a megvalósításban való aktív cselekvő részvételben nyilvánulhat meg.²⁰⁰

A pályázati folyamatok a megcélzott EKF időponthoz mérten minimum 6 éves előkészítést igényelnek, a címért versenybe szálló városok részéről pedig az EKF éven túlmutató, 6–15 éves stratégiai célok kijelölését feltételezi. **Szólnok esetében az EKF program elkészítése 2029-re datálható, ami a kulturális stratégia felülvizsgálatát és – az addig elért eredmények alapján – annak megújítását vetíti előre. A döntést követően 5 év felkészülési idő áll a jelölt város rendelkezésére.**

Az EKF kulturális programalkotás középpontjában az európai dimenzió meghatározása áll, ami a helyi gazdasági, kulturális és társadalmi fejlődés keresztmetszetében jelöli ki a stratégia rész céljait és cselekvési folyamatait.

A jelenleg érvényes kritériumok 6 pontban részletezik a pályázókkal szembeni elvárásokat, az alábbiak szerint:

„1. a „hosszú távú stratégiához való hozzájárulás” kategória tekintetében a következő tényezőket kell figyelembe venni:

a) a pályázó városnak a pályázat idején érvényes kulturális stratégiája van, amely kiterjed a fellépésre, és a kulturális tevékenységeknek a cím viselésének évét követő időszakban való fenntartására irányuló terveket tartalmaz;

¹⁹⁹ Uo.

²⁰⁰ 445/2014/EU határozat (érvényessége a 2020–2033. évekre irányul)

b) a kulturális és kreatív ágazatok teljesítményének fokozására irányuló tervek, így például hosszú távú kapcsolatok kiépítése a pályázó város kulturális, gazdasági és szociális ágazatai között;

c) a cím révén a pályázó városban elérni kívánt hosszú távú kulturális, társadalmi és gazdasági hatás, ideértve a városfejlesztést is;

d) a cím pályázó városra gyakorolt hatásának monitoringjára és értékelésére, valamint az értékelés eredményeinek terjesztésére vonatkozó tervek;

2. az „európai dimenzió” kategória tekintetében a következő tényezőket kell értékelni:

a) az Európa kulturális sokszínűségét, a kultúrák közötti párbeszédet, valamint az európai polgárok közötti kölcsönös megértés erősítését előmozdító tevékenységek terjedelme és minősége;

b) az európai kultúrák, örökség és történelem, valamint az európai integráció és a jelenlegi európai témák közös vonatkozásait kiemelő tevékenységek terjedelme és minősége;

c) az európai művészek részvételével zajló tevékenységek, a különböző országok szereplőivel vagy városaival, például adott esetben a címet viselő más városokkal folyó együttműködések, valamint az országokon átnyúló partnerségek terjedelme és minősége;

d) az európai és nemzetközi közönség érdeklődésének felkeltését célzó stratégia;

3. a „kulturális és művészeti tartalom” kategória tekintetében a következő tényezőket kell értékelni:

a) a kulturális programhoz kapcsolódó világos és egységes művészi látásmód és stratégia;

b) helyi művészek és kulturális szervezetek bevonása a kulturális program kidolgozásába és végrehajtásába;

c) a javasolt tevékenységek köre és változatossága, valamint általános művészi minősége;

d) a helyi kulturális örökség és a hagyományos művészeti formák új, innovatív és kísérleti kulturális kifejezésmódokkal való ötvözésének képessége;

4. a „megvalósítási képesség” kategória tekintetében a pályázó városoknak a következőket kell igazolniuk:

a) a pályázat széles körű és jelentős politikai támogatást élvez, és a pályázatra vonatkozóan a helyi, regionális és nemzeti hatóságok hosszú távú kötelezettségvállalást tettek;

b) a pályázó város a cím viseléséhez rendelkezik vagy rendelkezni fog a megfelelő, életképes infrastruktúrával;

5. a „társadalmi kapcsolatok” kategória tekintetében a következő tényezőket kell értékelni:

a) a helyi lakosság és a civil társadalom bevonása a pályázat előkészítésébe és a fellépés végrehajtásába;

b) új és fenntartható lehetőségek kialakítása a polgárok széles rétegei, különösen a fiatalok, az önkéntesek, valamint a társadalom peremére szorult és a hátrányos helyzetű emberek, köztük a kisebbségek számára, hogy megjelenjenek vagy részt vegyenek kulturális tevékenységekben, külön figyelmet fordítva a fogyatékkal élőkre és az időskorúakra e tevékenységek hozzáférhetősége vonatkozásában;

c) a közönségfejlesztésre vonatkozó átfogó stratégia, különösen az oktatással való kapcsolat és az iskolák részvétele;

6. az „irányítás” kategória tekintetében a következő tényezőket kell értékelni:

a) a forrásteremtési stratégia és a javasolt költségvetés megvalósíthatósága, amely szükség esetén kiterjed az uniós programokból és alapokból származó pénzügyi támogatás igénylésére irányuló tervekre, és fedezi az előkészületi szakaszt, a cím viselésének évét, az értékelést, a cím által örökül hagyott tevékenységek ellátását és a vészhelyzeti tervezést;

b) a fellépés megvalósításának tervezett irányítási és megvalósítási struktúrája, amely rendelkezik többek között a helyi hatóságok és a megvalósító szerv – többek között a művészeti csapat – közötti megfelelő együttműködésről;

c) a fő- és a művészeti igazgató kinevezésére szolgáló eljárás és azok tevékenységi területe;

d) hogy a marketing- és kommunikációs stratégia átfogó jellegű, és kiemeli, hogy a fellépés uniós fellépés;

e) hogy a cím viselésének évében a kulturális program megtervezése, irányítása és megvalósítása érdekében a megvalósítási struktúra megfelelő készségekkel és szakmai tapasztalatokkal rendelkező személyzettel működik.²⁰¹

5.13. Kulturális együttműködési megállapodások

Balatonfüred, Debrecen, Győr, Gyula, Vác, Komárom, Kecskemét és Szolnok városok 2017-ben együttműködési megállapodást kötöttek az idegenforgalom, a kulturális turizmus, a művészetek, valamint a hagyományok ápolása tárgyköreiben. A partnerség fő területei a helyi értéktárak fejlesztése, a hazai nemzetközi pályázatokon való közös részvétel lehetőségeinek kihasználása, a turisztikai célú megjelenések közös szervezése. Tanulmányutak és tapasztalatszerzést segítő szakmai programok valósultak meg az elmúlt években.

Az együttműködési szándék kiváló lehetőséget nyújt ahhoz, hogy a kulturális területen megvalósuló jógyakorlatok adaptációs lehetőségeit vizsgálva Szolnok innovatív közösségi-kulturális megoldások bevezetésére tegyen javaslatokat. A turisztikai ágazat keretében a városi rendezvényeken történő kölcsönös bemutatkozás és célzott marketingtevékenység a belföldi és külföldi turizmus megerősítésében jelenthet kiaknázatlan lehetőséget.

²⁰¹ Uo. 5. cikk.

5.14. A város elismerései, díjai

Szolnok városa az elmúlt évtizedek során számos kitüntető elismerésben részesült. A díjak többek között a turisztikai, a kulturális, a közösségi, a gazdasági tevékenységek, a családközpontúság témaköreiben gazdagítják a települést.

| Díj elnyerésének dátuma | Adományozó | Elnyert díj neve | Megjegyzés |
|-------------------------|---|---|--|
| 2019 | Emberi Erőforrások Minisztériuma | Virágos Közösségek Díj | A 2019. évi Virágos Magyarország Országos Környezetszépítő Versenyen elnyert díj |
| 2019 | Magyar Marketing Szövetség | Városmarketing Gyémánt Díj | „Védd a fákat!” elnevezésű projekt promóciója / belső kommunikációs megoldások és tartalom kategória |
| 2019 | Innovációs és Technológiai Minisztérium | Legjobb Szervező Díj | A 2019. évi Európai Mobilitási Hét és Európai Autómentes Nap rendezvényeken végzett munka elismeréseként |
| 2019 | Települési Önkormányzatok Országos Szövetsége | Legjobb Önkormányzati Gyakorlatok 2019 cím | Állampolgári részvétel kategóriában – A pályázat címe: „A szolnoki ifjúság közéleti nevelése” |
| 2019 | Emberi Erőforrások Minisztériuma | Idősbarát Önkormányzat Díj | Az önkormányzat idősekért vállalt cselekvő felelősségének, a mindezek szellemében végzett önkormányzati idősügyi tevékenység konkrét eredményeinek elismerése. A díj hozzájárul a helyi szintű aktív önkormányzati időspolitika megerősítéséhez, ahhoz, hogy a helyi döntéshozók fokozott figyelmet fordítsanak az idős emberekre. |

| Díj elnyerésének dátuma | Adományozó | Elyert díj neve | Megjegyzés |
|-------------------------|---|--------------------------------------|--|
| 2019 | Belügyminisztérium | Szolgáltató Önkormányzat Díj | Az önkormányzat kötelező vagy önként vállalt feladatainak szolgáltató szemléletben, példamutató jógyakorlatok általi ellátásának elismeréseként (Belvárosi Ügyfélközpont, civil stratégia létrehozása, Szolnoki Kistérség többcélú társulása, Városi Diáktanács, Diákönkormányzat működtetése, Hajléktalan kiléptető ház létrehozása, Szolgáltató Város Szolgáltató Szolnok projekt) |
| 2019 | Emberi Erőforrások Minisztériuma | Családbarát Munkahely cím | A rendszeres közösségi programok, tréningek, előadások szervezéséért, illetve a rugalmas munkaidő biztosításáért tett intézkedések elismeréseként |
| 2018 | Nagycsaládosok Országos Egyesülete | Családbarát Önkormányzat 2018 | Az Önkormányzatnak a településen élő családok mindennapjainak megkönnyítéséért, érdemi támogatásáért, családbarát intézkedéseire |
| 2018 | Magyar Marketing Szövetség | Városmarketing Gyémánt Díj | A marketing munka szakmaiságáért, hatékonyságáért és hatásosságáért – Nyár végi teker(g)ő c. rendezvény |
| 2017 | Magyar Marketing Szövetség | Városmarketing Gyémánt Díj | A marketing munka szakmaiságáért, hatékonyságáért és hatásosságáért – Szolnok a Tisza Fővárosa című könyv |
| 2016 | Virágos Magyarországért verseny Szervező Bizottsága | „Év települése” | Virágos Magyarországért verseny Szervező Bizottsága a 2016. évi környezetszépítő verseny kiírójaként Szolnok önkormányzatának a versenyben nyújtott kiemelkedő teljesítményéért elismerését fejezi ki és az „Év települése” díjjal jutalmazza. |

| Díj elnyerésének dátuma | Adományozó | Elyert díj neve | Megjegyzés |
|-------------------------|--|---|--|
| 2016 | Magyar Népművelők Egyesülete Elnöksége | „Önkormányzatok a Közművelődésért” | A város közösségi művelődésének kiemelkedő támogatásáért |
| 2016 | Nemzeti Fejlesztési Minisztérium | Közlekedés-biztonsági Díj | „Önkormányzatok a települések közlekedésbiztonságának növeléséért” című pályázat keretében a település közlekedésbiztonsága érdekében végzett kiemelkedő teljesítményéért |
| 2015 | UNESCO Magyar Nemzeti Bizottsága, Pest Megyei Önkormányzat, Kisvárosi Önkormányzatok Országos Érdekszövetsége, Települési Önkormányzatok Országos Szövetsége | „Hónap városáért” | A Művészet, a kultúra, az örökség megőrzéséért kategória különdíjasa |
| 2015 | Nagycsaládosok Országos Egyesülete | „Családbarát Önkormányzat” | A családok sokrétű támogatásáért |
| 2014 | Nagycsaládosok Országos Egyesülete | „Családbarát Önkormányzat” | Az önkormányzat a gyermekeket nevelő családok érdekében, családbarát városfejlesztés, akadálymentesítés, családbarát szolgáltatások, közlekedési lehetőségek, fiatal családok támogatása, gyermekvállalást segítő programok érdekében tett tevékenységéért |
| 2013 | Emberi Erőforrások Minisztériuma | „Tehetségbarát helyi önkormányzat” | A tehetséggondozás területén nyújtott kiemelkedő teljesítményéért |

| Díj elnyerésének dátuma | Adományozó | Elyert díj neve | Megjegyzés |
|-------------------------|---|--|--|
| 2012 | Emberi Erőforrások Minisztériuma és Belügyminisztérium | „Idősbarát Önkormányzat” | Idősügy területén végzett tevékenységéért |
| 2012 | City Program | „Legélhetőbb Magyar Város” | A környezeti és társadalmi fenntarthatóság szempontjából nyújtott kiemelkedő teljesítményéért |
| 2011 | Nemzeti Erőforrás Minisztérium | „Családbarát Munkahely” | |
| 2011 | Nemzetgazdasági Minisztérium és a Magyar Turizmus Zrt., valamint a Virágzó Magyar Kertkultúráért Alapítvány | „Arany Rózsa Díj” – Virágos Magyarországért | A környezetszépítésben nyújtott több éves kiemelkedő teljesítményéért |
| 2010 | Észak-alföldi Regionális Ifjúsági Tanács | „Ifjúságbarát Önkormányzat” | A megye fejlődésének elősegítése, értékeinek növelése érdekében nyújtott kiemelkedő teljesítményéért |
| 2007 | Nagycsaládosok Országos Egyesülete | „Családbarát Önkormányzat” | A kisgyermekes szülők ingyenes városi közlekedésének biztosításáért |

23. táblázat:

Szolnok Megyei Jogú Város Önkormányzata által elnyert díjak, elismerések 2007–2019

5.15. Turizmus és városmarketing

A turizmus a kulturális értékeket felhasználó ágazatként kiemelten hangsúlyos gazdaságfejlesztő szegmensként vizsgálandó. Szolnok városának egyedi értékei nemcsak a város művészeti életében, híres szülőtteiben, nevezetes helyszíneiben, nemzetközi

sportéletében és páratlan természeti környezetében vannak jelen, hanem azokban a fesztiváloknak is, amelyek helyi beágyazódásukkal megkülönböztethetők bármely más rendezvényektől. Az itt felsorolt összetevők mögött jelentős humán erőforrás és szakmaiság is meghatározható, amelynek kiaknázása további lehetőséget ad nemcsak a városlakók, hanem a szűkebb térség számára, sőt, országos vagy nemzetközi kitekintésben is. E sajátosságok pontos definiálása és térségi szintű fejlesztési koncepciója nagyban meghatározhatja a város jövőképeinek kialakítását is.

A város tágabb környezetében a Közép-Tiszai Tájvédelmi Körzet és a Tisza-tó jelentős természeti értékeket vonultat fel, amelyek a kulturális turizmus mellett értékes kikapcsolódást biztosítanak az idelátogatók számára.

A szolgáltatások és az épített környezet mellé rendelve, a szellemi tudást az eseményturizmus képes közvetíteni, amiben a város közösségeinek aktív részvétele felbecsülhetetlen hozzáadott értéket képvisel. A gasztronómia jelenléte meghatározó a programturisztikai kínálatban (Tiszai Hal Napja, Gulyásfesztivál, Csokoládé Fesztivál, Palacsintafesztivál stb.), ugyanakkor nagyon sok rejtett potenciált tartalmaz, amely a szereplők közös gondolkodásával aknázható ki.

A megyeszékhely földrajzi fekvéséből adódóan a városban és környékén ideális lehetőség nyílik az aktív időtöltésre a horgászattól kezdve a vízi-, lovas-, és kerékpáros turizmusig vagy az apróvadás vadászatig. A Tisza – galériaerdőivel övezett, finom folyami homokkal borított – partvonala a vizek, a természet szerelemeseinek nyújt élményt adó keretet csónaktúrájukhoz, horgászszendélyükhöz vagy egy hűsítő fürdőzéshez. Ugyanezen természeti értékek segítik Szolnok nemzetközi sportéletben való jelenlétét is a vízisportok területén.

A város és annak környezete páratlan természeti értékkel is büszkélkedhet, így a rekreáció, a természetjárás, a kerékpáros turizmus is meghatározó, amelyre számos program épül. A rendszeresen szervezett Bringás reggelik olyan szemléletformáló programok, amelyek a kerékpározás és gyaloglás mellett érvelnek. A hagyományokat követve, a kerékpárral közlekedők egy frissítő gyümölcslével, egy meleg kávéval, péksüteménnyel, zenével, jó hangulattal, a gyermekek pedig meglepetés bringás ajándékkal kezdenek a napot. A város évről évre csatlakozik az Európai Mobilitási Héthez Autómentes Nap szervezésével, amelynek keretében kerékpáros túrák, kerékpáros ügyességi versenyek, vetélkedők megrendezésére kerül sor. A városban több mint 50 km hosszú komplex kerékpárút-hálózat teszi lehetővé a biztonságos és fenntartható közlekedést.²⁰²

²⁰² Turizmus és kultúra. On: Szolnok város honlapja.
<http://proba.szolnok.hu/szabadido-sport-m49> (Letöltés: 2020. 02.14.)

5.15.1. Turisztikai beruházások

A turisztikai fejlesztések jegyében erősödik a térségi együttműködésekre is építő ágazat is. A város fejlesztéspolitikájában számos turisztikai beruházás valósult meg a 2014–2020-as időszakban. A fürdőfejlesztések mellett a turisztikai jelentőségű épületek és természeti környezet revitalizációja zajlott. Ilyen a "Szolnok VÁR!" program (TOP-6.1.4-15 jelű, társadalmi és környezeti szempontból fenntartható turizmusfejlesztés), ami a Várkapu látogatóközpont kialakítását is magában foglalja, a RepTár Szolnoki Interaktív Repülőmúzeum kialakítása (ÉAOP-2.1.1/E-12-k2-2012-0002), amely 2016-ban elnyerte Az év turisztikai attrakciója címet, és 70-80 000 fő/év látogatószámmal rendelkezik. A Modern Városok Program keretében zajlik a Tiszaligeti Fürdőfejlesztés: a Liget – termálstrand és élményfürdő komplex fejlesztése, a Véső Úti Sporttelep és Strandfürdő fejlesztése, a Tiszai kikötő és kapcsolódó létesítmények fejlesztése, a Szolnoki Szigligeti Színház rekonstrukciója (a színház épületének teljes körű felújítása), valamint a Szolnoki Művészttelep fejlesztése.

5.15.2. Kulcsproblémák a turisztikai témakörben

A komplex fejlesztések összességükben túlmutatnak a város lakosságának szükségletein, hazai és nemzetközi viszonylatban is jelentős turisztikai értéket képviselve. Az IVS stratégiai célkitűzéseire illeszkedő beruházások kiváló lehetőséget biztosítanak a szellemi, természeti és kulturális örökség presztízsének növelésére is.

A város meglévő adottságai mellett a többnapos turizmus feltételeire irányuló vizsgálatokkal megalapozott fejlesztési terv hiánya körvonalazódott, ami a települési és térségi másodlagos szektorkapacitások (szállás, közlekedés, étkezés) klaszterét, valamint minőség- és célcsoportorientált fejlesztési lehetőségeit vonultatja fel. A helyzetelemzést segítő térségi fókuszcsoportos interjú alapján is megerősítést nyert, hogy a Szolnok vonzáskörzetében lévő települések részéről igényként fogalmazódik meg egy centralizált turisztikai szolgáltatóközpont kialakítása, amely módszertani segítséget is biztosít a hálózat tagjai számára.

A fesztiválturizmus koncepcionált fejlesztése is hasonló problémakört alkot, amely a város kulturális szolgáltatásainak széles körű együttműködésére építhető, növelve az interaktivitást és az innovatív szolgáltatói szemléletet. (Pl. szolnoki látogatókártya – kedvezmények a kiemelt intézményekben, kitelepülések a rendezvényekre – múzeum utca, civil utca, alternatív helyszínek, off programok stb.).

Az erős helyi társadalmi részvétel mellett komplex ismeretanyag és széles kulturális intézményrendszer áll a város rendelkezésére, amely alkalmas a kultúra mindennapi értékeinek közvetítésére és fejlesztésére, és amelyben az emberi tudás nélkülözhetetlen.

További lehetőséget biztosít a Debreceni Egyetem Szolnok Campusával való szorosabb együttműködés is, ahol turizmus-vendéglátás és kereskedelem-marketing szakokon egyaránt évente 15–25 hallgatót fogadnak, s amelyek felsőoktatási szakképzési formában további 15–30 fővel bővülnek.

A koronavírus-válság várhatóan rövid távon a belföldi turizmus visszaesését, majd azt követően annak felerősödését fogja eredményezni. Az emberek nagyobb utazásokra nem vállalkoznak a közeljövőben, ugyanakkor a helyi / hazai lehetőségek kihasználtsága nőhet.

5.15.3. Szolnok Megyei Jogú Város turisztikai stratégiájának felülvizsgálata, továbbdolgozása és cselekvési terv elkészítése – 2018²⁰³ című dokumentum áttekintése

A település megújult turisztikai-marketing munkája a statisztikák javulása mellett egyéb területeken is megmutatkozik, javult a városi lakosság turizmushoz viszonyuló attitűdje. Szolnok számos szakmai, turisztikai és marketing elismerésben is részesült az elmúlt években (pl. Legvirágosabb úti cél, Iránytű 2017, Országos Városmarketing Díj, Marketing Gyémánt Díj, Év Turisztikai Attrakciója 2016 Díj).

A turisztikai és marketing vonatkozású városi díjak és elismerések megerősítik, hogy a turizmus olyan gazdasági húzóerő lehet hosszabb távon, ami a város sajátos arculatát megőrizni, térségi szerepét pedig megerősíteni képes.

A fenti célok eléréséhez szükséges a további turisztikai vonzerő-fejlesztések előkészítése, amelyek közül a legfontosabbakat a Tisza folyóra javasolt építeni. A kulturális turizmus, az egészségturizmus, az aktív turizmus, a sport, illetve a gasztronómia jó kiegészítője lehet a vízi turisztikai kínálatnak a dokumentum megállapításai szerint.

Az ágazat nemzetgazdasági jelentőségét tükrözi, hogy jelenleg a bruttó hazai termék (GDP) csaknem 9 százalékát adja, szerepe pedig a foglalkoztatásban is kimagasló, a hazai munkavállalók több mint 11 százalékát érinti. A hazai turisták utazási döntéseiben a 2008-as válság éveitől új tendencia figyelhető meg, amely a belföldi turizmus jelentőségét erősíti: míg az utazási hajlandóság változatlan maradt, azonban a távolabbi, egzotikus desztinációk helyett inkább saját országukban vagy szomszédos, közeli országokban elégitik ki utazási igényeiket.

A belföldön főutazásukat eltöltők körében a helyszín kiválasztásában elsősorban a vonzó természeti adottságok, mások ajánlása és a kedvező árak szerepelnek. E szempontokat

²⁰³Szolnok MJV turisztikai stratégiájának felülvizsgálata, továbbdolgozása és cselekvési terv elkészítése. On: Szolnok város honlapja.

https://info.szolnok.hu/files/Szolnok_turisztikai_strat%C3%A9gia_fel%C3%BCIvizsg%C3%A1lata%20V%C3%89_GLEGES.pdf (Letöltés: 2020.02.14.)

követik a kulturális adottságok, lehetőségek. A főutazás során végzett tevékenységek között a kikapcsolódás és fürdőzés után a városlátogatás és a kulturális látnivalók megtekintése áll.

Az aktív turisztikai kínálat elsősorban tavasztól ősziig nyújt kikapcsolódási lehetőséget. A bor és gasztronómia területén is egyre színvonalasabb programpalettára találnak az érdeklődők. A városok helye a turizmusban egyrészt a kulturális turizmus részeként értelmezhető, másrészt a fenti komplex termékkínálat szerves részét képezik.

Egyre inkább teret nyer az internet és az okos eszközök használata mind az információgyűjtésben, tájékozódásban, mind pedig az utazások megszervezésében. A korábban megszokottól teljesen eltérő, új technológiák jelennek meg, az interaktivitás már a mindennapi élet része. Több korosztály aktív, közöttük felértékelődik a mobil idők, illetve a legfiatalabb Y és Z generációk szerepe.

A város turizmusának fejlődésében nagy szerepet játszanak az utóbbi években létrehozott látnivalók és szolgáltatások, mint például a Rozárium – Magyar rózsák kertje, a Tiszaligetben található szabadidős és sportlétesítmények, vagy akár a Tiszavirág gyalogos és kerékpáros híd. Az új turisztikai termékek közül is kiemelkedik a RepTár Szolnoki Interaktív Repülőmúzeum és a Sörárium Szolnoki Interaktív Sörmúzeum, valamint az egykori vár területének feltárása és idegenforgalmi célú fejlesztése.

A stratégiában rögzítettek szerint, kialakításra került a városmarketing feladatok ellátását biztosító szervezeti háttér. Szolnok Megyei Jogú Város Polgármesteri Hivatalának szervezeti egységeként 2016. június 1-jén megalakult a Városmarketing és Turisztikai Osztály. További eredmény, hogy a „Tisza” brand kialakítása során bevezetésre került a *Szolnok a Tisza fővárosa* szlogen.

A turisztikai információs szolgáltatást a városközponti Agórában működő Tourinform Szolnok Iroda látja el, amely egyben helyet ad a városi ajándéktárgyak és helyi termékek értékesítésének. A Tourinform a tájékoztatáson kívül rendezvények szervezésében és koordinálásában is részt vesz.

Szolnok Megyei Jogú Város Önkormányzatának a városmarketing és turizmus területén megfogalmazott céljai között prioritást élvező területek:

1. A szolnoki identitás, a MI tudat erősítése, pozitív beállítódás erősítése (például a város történetét bemutató könyvvel).
2. Szolnokról kialakított tudatos imázs kép erősítése országos viszonylatban.
3. Az önkormányzat és a városban zajló események, történések általános kommunikációjának javítása, a hatékony célba érést jelentő megoldások támogatása, újszerű és aktívabb kommunikáció.

4. Szolnok város megtartó képességének javítása.
5. Minden olyan mutató erősítése, amely jól prosperáló gazdaságra utal. Pl.: vendégéjszakák számának alakulása, befektetői tőke növekedése, lakosság szám gyarapodása, fiatalabb generáció arányának növekedése, munkanélküliségi ráta csökkenése, ingatlanárak emelkedése stb.
6. Emelkedő Facebook követők száma, online felületek olvasói számának növelése.
7. Városi kollektív élmények számának növekedése (kiemelt közösségi rendezvények).
8. Önszerveződések számának növekedése.
9. Kulturális, gazdasági, sporteredmények bővítése, egyre jobb, több eredmény realizálódása.

A szolgáltatások fejlesztése a fenti célok elérése érdekében a stratégia szerint az alábbi tevékenységekben valósítható meg: kulturális programcsomagok kialakítása, városi túraútvonal kialakítása, nemzetközi látogatókat is vonzó rendezvények, sportesemények szervezése.

A városi rendezvényeknél cél a Tisza markánsabb szerepeltetése; bár a Tisza fontos eleme több városi rendezvénynek is, de e szerep fokozása számos tevékenységben realizálódhat. (Tisza-part bevonása több városi rendezvénybe, étteremhajó, kulturális-gasztronómiai események stb.)

A turisztikai feladatokban megjelenik az önkéntesek szerepvállalása is; szervezeti keretrendszerének kialakítása a kulturális stratégia célrendszerébe illeszthető.

A helyi identitás-erősítő célok között megjelenik Szolnok értékeinek bemutatása a város köznevelési intézményeiben. Előre kidolgozott tematika alapján a szolnoki általános és középiskolákban egy osztályfőnöki óra keretében bemutatásra kerülnének a város értékei. A gyerekek és fiatalok megismerhetnék településük különlegességeit, kulturális, történelmi örökségét. Az órákon levetítésre kerülne Szolnok imázsfilmje, illetve bemutathatóak lennének a különböző városmarketing anyagok is. A cél, hogy az iskolások is büszke, városukat szerető, elkötelezett szolnoki polgárokká váljanak.

A stratégia cselekvési tervének meghatározó eleme a frontális, befogadóközpontú módszerek alkalmazása, ami azonban csak kiegészítője lehet a részvételi központú bevonás módszertanának.

5.15.4. Városmarketing stratégia

Szolnok Megyei Jogú Város városmarketing stratégiájának felülvizsgálata, továbbdolgozása és cselekvési terv elkészítése²⁰⁴ 2018-ban történt. A dokumentum átfogó megállapításai a következők.

A lakosság javaslatokat fogalmazott meg a városmarketing tevékenységgel kapcsolatban 2018-ban. Ezen javaslatok 3 fő területre, a marketing, az új attrakciók és a városi rendezvények témakörében érkeztek. A javaslatok a kulturális koncepció kialakításában hasznosíthatók.

A marketing tevékenységhez érkezett javaslatok, észrevételek:

- Több információ szükségessége (pl.: rendezvényekről).
- Humor, önirónia, fiatalosság, igazi frissesség hiánya.
- Fotótár létesítése természeti, építészeti, szakrális értékekről.
- Helyi értékek, látnivalók mindegyikének megjelenése a kommunikációban (ne csak a nagyobb vonzerővel bíró attrakciók, hanem a kevésbé ismertek is).
- Helyi szolgáltatók ösztönzése közös megjelenésekre, hirdetésekre.
- Több hirdetés, megjelenés a közszolgálati médiában.

Javaslatok új attrakciók, szolgáltatások kialakítására:

- Tiszai hajózás, Tisza-parton sószállítás, vízimalom, halászati kiállítás.
- A Tisza élővilágát bemutató épület.
- A Gólyaparkban található víztorony kávézóvá alakítása.
- Szabadtéri színpad.
- Szabadstrand.
- Tisza-parti zenepavilon.
- Városnéző kisvonat, kalandpark, élményfürdő (fedett is), nyilvános illemhelyek kialakítása.
- A vár szimbolikus helyeinek jelzése: nyugati kapu, vízi kapu, bástya, Szolnoki vártörténeti kiállítás (a Szolnok Vár program részeként a megvalósítás folyamatban).
- Állatkert.
- A vasút és a honvédség szerepének hangsúlyozása.

²⁰⁴ Szolnok MJV városmarketing stratégiájának felülvizsgálata, továbbdolgozása és cselekvési terv elkészítése.

On: Szolnok város honlapja.

https://info.szolnok.hu/files/Szolnok_v%C3%A1rosmarketing_strat%C3%A9gia_fel%C3%BClvizsg%C3%A1lata%20V%C3%89GLEGES.pdf (Letöltés: 202.02.14.)

- Vallási turizmus fejlesztése.
- Ó-szolnoki pályaudvaron vasúttörténeti kiállítás, vagy vasútmakett állandó kiállítás.
- Megszüntetett fürdők újraélesztése.
- Műemléki Belvárosi nagytemplom felújítása (megvalósult), Szentháromság szobor felújítása, újraállítása.
- A még megmaradt polgári házak megmentése és le nem bontása.
- Sétálóutca kialakítása.
- Termálfürdő létesítése.
- Wellness szolgáltatások bővítése.
- A malom modern művészeti kiállítóhelyé alakítása.
- Szállodafejlesztés.
- Néphagyományok bemutatása.
- Templomok, templomtornyok látogathatóvá tétele.

Rendezvényekkel kapcsolatos javaslatok:

- Játzóterek, játszóházak bővítése.
- Több családi program.
- Kutyas programok.
- Több könnyűzenei program – a téli időszakban is.
- A sérült emberek kulturális életének gazdagabbá és élményszerűvé tétele.
- Fesztiválok a Tiszaligetben.

Proaktív tartalomszolgáltatás:

- A kommunikáció területén a várossal kapcsolatos hírek, történések mindig előtérbe kell, hogy kerüljenek.
- A saját kommunikációs csatornákon, online felületeken, helyi médiában folyamatosan szükséges a tartalom generálása.
- Emellett a regionális és országos sajtó számára is minél több Szolnokkal kapcsolatos pozitív hírt szükséges eljuttatni.
- Erre a város kulturális és sportélete, eseményei, fejlesztései mindig jó okot szolgáltatnak. A 2016-ban létrehozott és a következő évben továbbfejlesztett applikáció, a SzolnokApp is jó példát mutat erre, hiszen ezen az online felületen a városi hírekről, programokról, közérdekű információkról azonnal értesülhetnek a felhasználók.

6. A helyzetelemző felmérések összegzése

A város kulturális stratégiaalkotó folyamatának megalapozásához fontos az érintettek véleményének megismerése, az erősségek rögzítése, a kritikák és fejlesztési javaslatok beépítése a közösségi tervezőmunkába. A helyzetértékelés szakaszában mintegy 400 fő bevonását realizáltuk a célcsoportokból.

2020. február 20-án Szolnok Megyei Jogú Város az „Egy OK.-kal több SzolnOK.! – Közösségi tervezés alapú kulturális és közösségi célú helyi fejlesztések Szolnokon” című projekt keretében szervezett, Közösségfejlesztés a kultúra eszköztárával című konferenciáján a város kulturális koncepciójának aktuális, tervezési szakasza került bemutatásra. A tanácskozás lehetőséget biztosított arra, hogy a szakmai résztvevőkkel műhelymunkát folytassunk 3 szekcióban: Szereplők és szerepek, A tervezés fő területei és Aktualitások – amelyekkel mindenképpen dolgozni kell témakörökben. E műhelyek keretében a hosszú távú célok horizontján az Európa Kulturális Fővárosa cím is megjelent.

A helyzetelemzés során 3, a célcsoportokat lefedő felmérést indítottunk 2020. április–július között. Elsőként vezetői mélyinterjúk készültek, majd lakossági kérdőív kitöltésére ösztönöztük a szolnokiakat. Ezt követően fókuszcsoportos interjúkra került sor, 5 csoportban. E találkozók alkalmával egy-egy meghatározó célcsoport véleményére kérdeztünk rá.

6.1. Vezetői interjúk összegzése

Szolnok Megyei Jogú Város Kulturális Koncepciója előkészítési munkáinak keretében 18 vezetői interjúra került sor 2020 áprilisában. Az interjúk 3 fő területre irányulóan a városvezetők, szakpolitikusok, meghatározó kulturális intézményvezetők, civil és gazdasági szereplők körében zajlottak. A fókuszok a város kulturális életére, a szervezetek erősségeire, a fejlesztendő területekre, az együttműködési-partnerségi kapcsolatokra, a város közösségi életére, valamint a közösségi művelődés szakfeladatainak értékelésére irányultak.

Interjúalanyok:

- Balázs Péter igazgató, Szolnoki Szigligeti Színház;
- Berényi Gábor elnök, Szolnok Megyei Jogú Város Önkormányzata – Oktatási, Kulturális és Sport Bizottság;
- Czakóné Gacov Katalin igazgató, Verseyhy Ferenc Könyvtár és Közművelődési Intézmény;
- Demeter István ügyvezető, Tisza Mozi Kft.;

- Győri Péter Benjámín evangélikus lelkész, esperes, Szolnoki Evangélikus Egyházközség, Ökumenikus Lelkészkör;
- Háló Dániel diákpolgármester, Szolnoki Diákönkormányzat;
- Dr. Horváth László igazgató, Damjanich János Múzeum;
- Ignác Ervin ügyvezető, Szolnoki Szimfonikus Zenekar Nonprofit Kft.;
- Dr. Kállai Mária országgyűlési képviselő, Magyar Országgyűlés;
- Kovács Ákos ügyvezető, RepTár Nkft. és HM Event Kft.;
- Molnár Éva igazgató, Bartók Béla Kamarakórus;
- Molnár Lajos Milán ügyvezető igazgató, Aba-Novák Agóra és Kulturális Központ;
- Rózsa József ügyvezető, Szolnoki Sportcentrum Nonprofit Kft.;
- Rusvai Károly humán stratégiáért felelős tanácsnok, önkormányzati képviselő, Szolnok Megyei Jogú Város Önkormányzata;
- Szalay Ferenc polgármester, Szolnok Megyei Jogú Város Önkormányzata;
- Tapasztó Ildikó osztályvezető, Szolnok Megyei Jogú Város Polgármesteri Hivatala – Oktatási, Kulturális és Sport Osztály;
- Verebes György művészeti vezető, Szolnoki Művésztelep;
- Dr. Versitz Éva igazgató, Szolnok Megyei Jogú Város Polgármesteri Hivatala – Humán Igazgatóság.

Az általános megállapítások részben beépültek a helyzetelemző dokumentum vonatkozó fejezeteibe. A város egészére irányuló fő erősségek, fejlesztendő tevékenységek, javaslatok, Szolnok kulturális életére irányuló vélemények fogalmazódtak meg.

| ERŐSSÉGEK | GYENGESÉGEK | JAVASLATOK |
|---|--|---|
| <ul style="list-style-type: none"> - színes kulturális kínálat - erős identitás, büszkeség a város közelmúltban történt fejlődésére – fejlesztéseire - nagymúltú, sikeres helyi közösségi események (pl. ARTjáró, Filmfesztiválok, Parti Túra, Tiszavirág fesztivál stb.) - szakmai programnaptár, városi koordináció - sok helyi szereplő - erős civil bázis - helyi és térségi együttműködések | <ul style="list-style-type: none"> - túl sok rendezvény - nem tervezhető / ad hoc események befolyásolják a szakmai munkát - a rövid távú (1 éves) finanszírozás miatt nincs lehetőség nemzetközi együttműködésekre, hosszabb távú programalkotásra - nincs városi szintű kulturális prioritás, tematika (mindenki szükségesnek tartja az új kulturális stratégiaalkotást) - a programok / lehetőségek nem illeszkednek a helyi célcsoportok igényeihez | <ul style="list-style-type: none"> - kevesebb, de minőségibb kínálat - kiemelt városi programok prioritása (hagyományok, szakmai együttműködések szerint) - előny a helyi kezdeményezéseknek - Kulturális Kollégium operatív működtetése - több szakmai egyeztető fórum szélesebb körben (pl. negyedévente) - a szakmai kapcsolatok rivalizáló attitűdje helyet kooperatív megoldások |

| ERŐSSÉGEK | GYENGESÉGEK | JAVASLATOK |
|---|--|--|
| <ul style="list-style-type: none"> – nemzetközi kapcsolatok, lehetőségek – térségi mozgástér, vonzerő – láthatóan jól fejlődő városi környezet – szakmai önállóság a szervezetekben – nyitott, fejlesztésorientált városvezetés – innovációs készség – erős és stabil helyi finanszírozás – erős zenei kínálat (szervezeti szinten) | <ul style="list-style-type: none"> – központi (városi intézményekre irányuló) marketing hiánya – helyi versengés – humán erőforrás hiány (szakmai: kulturális szakember, marketing, kommunikáció, jog) – rendezvénytechnikai eszközök tárolása – kooperativitás hiánya – ifjúsági terek hiánya – aluról jövő ifjúsági kezdeményezések hiánya – ifjúság megszólítása, bevonása – könnyűzenei élet hiánya – kisközösségi terek hiánya – alacsony küszöbű programok hiánya – szabadtéri színpad, nyári rendezvényhelyszín hiánya – rögzült döntési mechanizmusok – bázisértéken történő finanszírozás | <ul style="list-style-type: none"> – a civil kezdeményezések – szakmai partnerségek erősítése – több kisközösségi hely (kulcsosházak a városrészekbe) – ifjúsági inkubátorház (könnyűzenei és kreatív tér) – zeneház létesítése – nyári színpad létesítése – a helyi társadalmi szükségletekre is érzékenyítő programstruktúra kialakítása – városi mecenatúra program kialakítása – a lakosság bevonása a szakmai programok megvalósításába (pl. helytörténeti dokumentumok gyűjtése, feldolgozása, ismeretterjesztő előadások stb.) – alternatív művészeti események – bábszínház létesítése – eredményorientált (projekt alapú) finanszírozás (feladatfinanszírozás) |

24. táblázat:

A helyzetelemzéshez készült interjúsorozat általános megállapításai: erősségek, gyengeségek, javaslatok

A Kulturális Kollégium operatív szintű működését ösztönző vélemények a kiszámíthatóság és a minőségi kritériumok teljesülésének igényével fogalmazódtak meg. A szervező intézmények, gazdasági szereplők és az önkormányzat közötti rendszeres párbeszéd a kulturális kínálat párhuzamosságainak megszüntetését, a források optimalizálását és a célorientált szervezőmunkát segítené, amelyhez központi marketingstratégia is kapcsolódhat.

A város meghatározó kulturális szereplőivel készített interjúk egyik egybehangzó fejlesztési javaslata a városi szintű, egységes marketingtevékenység erősítését célozza. A muzeális intézmények és a nagyrendezvények turisztikai kommunikációja elsősorban a városon kívüli megjelenéseket szorgalmazza – regionális és országos viszonylatban is.

A helyi szintű kommunikációban a kiszámítható, és hosszabb távon is (2–5 év) tervezhető programstruktúra kialakítása jelent meg a prioritások között. E gyakorlat elterjedését a bázisfinanszírozás és a hazai pályázati rendszerek sem segítik.

6.2. A szakmai és lakossági online felmérés összegzése

A 2020. június–július hónapok során végzett adatfelvétel önkitöltős online CAWI (Computer Assisted Web Interview) módszerrel történt, Google Űrlapon keresztül. A vizsgálódás két szálon futott, a kérdések egy része a lakosságot érintette, míg a másik része a szakembereknek szólt. A gyorsjelentésben a két almintát külön kezeljük, a jelentés első felében a szakemberek véleményét mutatjuk be, míg a tanulmány második részében a szolnoki lakosok attitűdjeit ismerhetjük meg. Összesen 203 válaszadó által közölt eredményekből 33 szakmai és 170 lakossági volt.

A minta nem reprezentatív.²⁰⁵ A lakossági elérés a kulturális és közösségi témakörben érintett civil szervezeteken, intézményeken, illetve azok internetes felületein keresztül történt, ezért elsősorban a téma iránt elkötelezettek, érdeklődők, továbbá a területen aktív személyek szerepeinek a válaszadók között.

A felmérés célja nem egy teljes körű kutatás volt, hanem a közösségi, partnerségi tervezési folyamat során született eredmények, megállapítások validálása. A kapott adatok értékelését követően megállapítható, hogy az eredmények összhangban vannak az egyéni és csoportos interjúk, fókuszcsoportok, közösségi műhelyek és konferenciák során kialakított helyzetképpel, következtetésekkel, azok eredményei kölcsönösen megerősítik egymást. A felmérés a célját tekintve tehát sikeresnek bizonyult.

6.2.1. Szakmai válaszok értékelése

A kitöltők 46 százaléka helyi születésű, további 24 százaléka régebben, mint 25 éve él a városban. A szakemberek többsége tehát tősgyökeres szolnoki lakosnak mondható. Ezen almintá tagjainak 82 százaléka főiskolai vagy egyetemi diplomával rendelkezik, és háromnegyede (73 százaléka) rendelkezik a szakterülethez tartozó szakmai végzettséggel. 18 százaléuk vallott úgy, hogy nem, illetve 9 százaléuk (3 ember) nem kívánt válaszolni a

²⁰⁵ A teljes helyzetelemzés szempontjából a szakmai mintát tekintve a teljeskörűsége törekedtünk. A közösségi tervezést megelőzően a kulturális, közösségi szféra egészét lefedő stakeholder analízis (érintettelemzés) készült. Az előkészítés és a megvalósítás során minden azonosított érintett bevonására kísérletet tettünk. A megszólított vezetők, szakemberek, közreműködők, szervezeti és közösségi prominensek döntő többsége be is kapcsolódott a közösségi folyamat egy vagy több elemének megvalósításába.

kérdésre. A szakemberek többsége (21 százalék) Szolnok belvárosában és Tallinn városrészben (18 százalék) él.

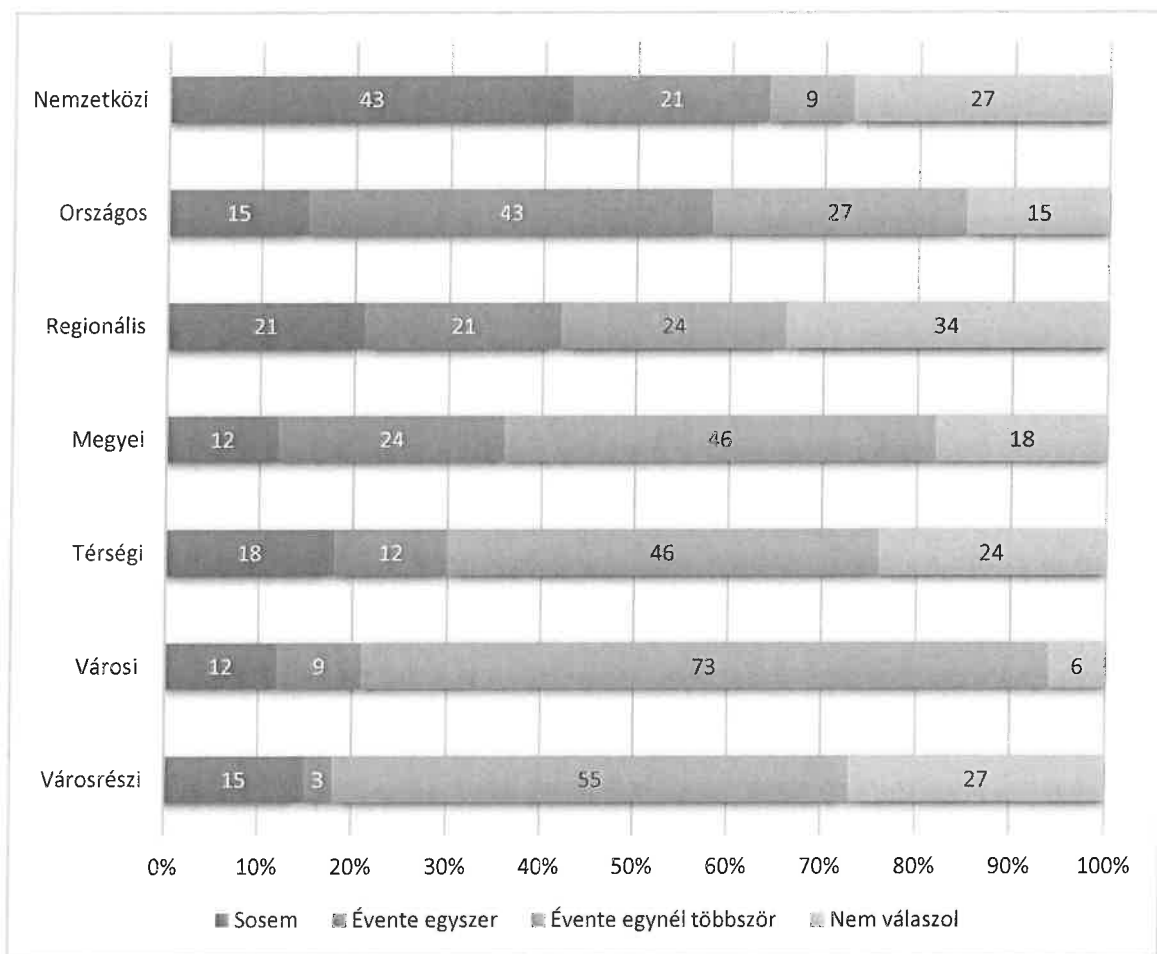

24. ábra:
 Projektekben, munkákban való részvétel gyakorisága (százalékos eloszlás, N=33)²⁰⁶

A szervezetek egyes projektekben, munkákban való részvételének gyakorisága erősen függ a területi kiterjedéstől. A városi szinten a leggyakoribb a szakmai részvétel és ahogy távolodunk a városi szinttől úgy csökken az aktivitás. A szakemberek 73 százaléka úgy nyilatkozott, hogy a városban évente egynél többször vesznek részt ilyen jellegű tevékenységekben, a nemzetközi szintnél ez az arány már csak 9 százalék.

²⁰⁶ Kérdőív K22: Kérjük, pontozza 1 és 3 között, hogy milyen gyakorisággal vesz részt további projektekben, munkákban az Ön szervezete a területi jelleget tekintve!

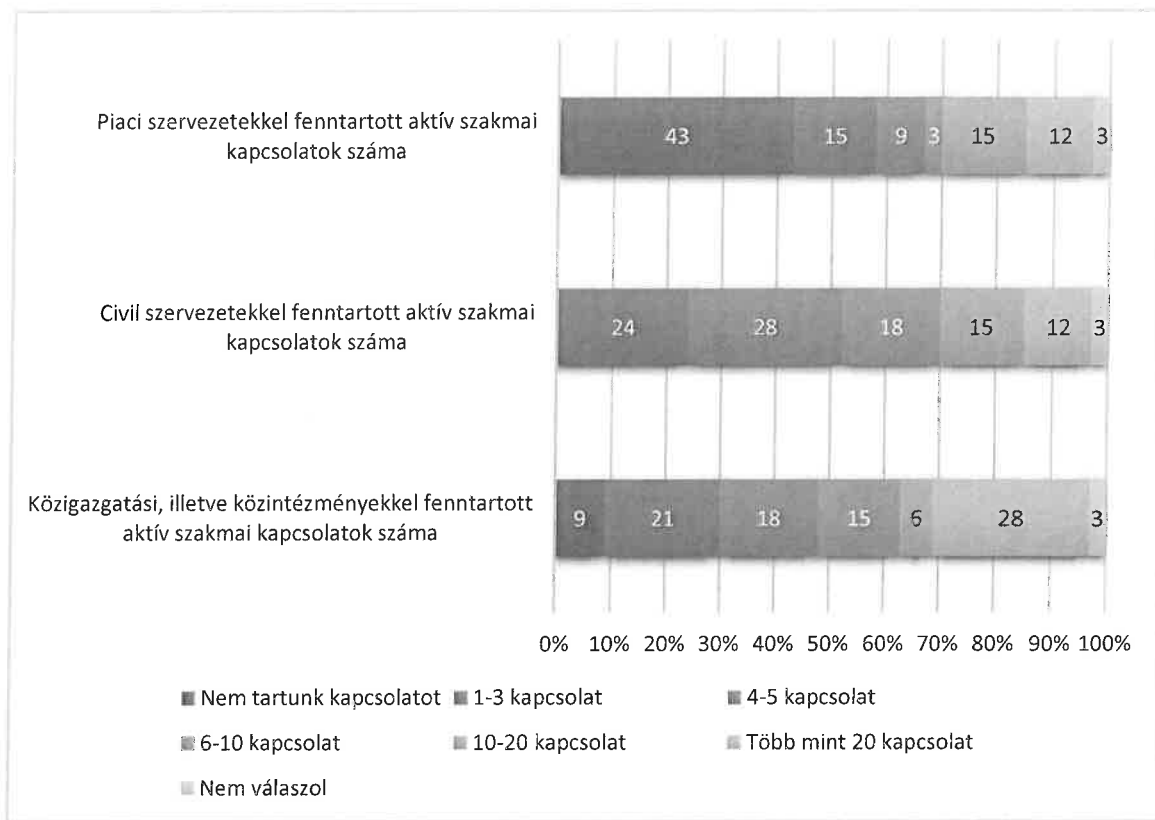

25. ábra:
Aktív szakmai kapcsolatok száma (százalékos eloszlás, N=25)²⁰⁷

A szakemberek válaszai alapján megállapítható, hogy a piaci szervezetekkel fenntartott aktív szakmai kapcsolatok száma a legkevesebb – a megkérdezettek 43 százaléka vallott úgy, hogy nem tartanak kapcsolatot velük. Legjellemzőbb átlagosan a 10-20 kapcsolattartás ilyen jellegű szervezetekkel.

A civil szervezetekkel a szakemberek 24 százaléka 1-3 kapcsolatot, 28 százalékuk ennél többet: 4-5 kapcsolatot tart fenn.

Nem tart a közigazgatási, illetve közintézményekkel fenntartott aktív szakmai kapcsolatot a szakemberek 9 százaléka, azonban ennél a típusnál mondható el az is, hogy a kérdőívet kitöltők közel harmada (28 százaléka) több mint 20 kapcsolatot tart ilyen jellegű szervezettel. Ez a nagyságrendileg meghatározó adat utal az intézményi munka természetéből eredő fenntartói és hatósági kötelezettségekre is.

²⁰⁷ Kérőív K23.1-3: Kérjük, becsülje meg, hány szervezettel tart fenn aktív szakmai kapcsolatot az Ön szervezete az alábbi területeken!

(1) Közigazgatási, illetve közintézményekkel / (2) Civil szervezetekkel / (3) Piaci szervezetekkel fenntartott aktív szakmai kapcsolatok száma



26. ábra:

Testvér- és partnervárosokkal való együttműködések száma évente (százalékos eloszlás, N=25)²⁰⁸

A válaszoló 25 szakember 40 százaléka azt nyilatkozta, hogy éves szinten nincs egy együttműködése sem a testvér- és partnervárosokkal. Azok körében viszont, akiknek van kapcsolatuk testvér- és partnervárosokkal, átlagosan 3 ilyen eseményről tudnak beszámolni évente. A múzeum és a közösségi terek számoltak be több együttműködésről.

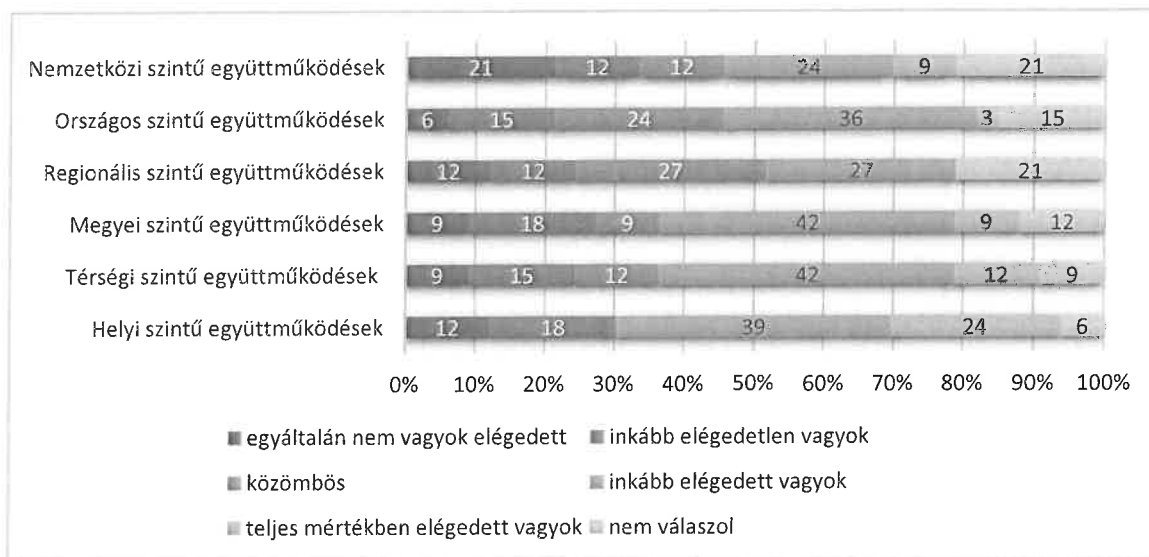

27. ábra: Más szakmai szervezetekkel közös programjaival, rendezvényeivel kapcsolatos elégedettség (százalékos eloszlás, N=33)²⁰⁹

A kulturális szakmai szervezetekkel közös programokat, rendezvényeket érintő elégedettséget vizsgálva elmondható, hogy bár a helyi szintű együttműködésekkel a leginkább elégedettek a válaszadók (24 százalék), a szakemberek 12 százaléka egyáltalán nem

²⁰⁸ Kérdőív K26: Testvér- és partnervárosokkal való együttműködések száma évente – Kérjük, becsülje meg hány együttműködést, közös programot, találkozót indítanak évenként a testvér- és partnervárosok szereplőivel!

²⁰⁹ Kérdőív K27: Kérjük értékelje 1-5 skálán saját szervezetének más szakmai szervezetekkel közös programjait, rendezvényeit!

elégedett ezen a téren. Az ábrából itt is szépen kirajzolódik, hogy fizikailag minél inkább távolodunk a várostól, annál inkább nagyobb az elégedetlenség. Szembetűnő eredmény még, hogy a regionális szintű együttműködéssel kapcsolatosan nagyobb az elégedetlenség, mint az országos szintűvel. Az országos együttműködéssel a szakemberek 39 százaléka elégedettnek mondható, a válaszadók egynegyedének viszont közömbös e kérdés. A nemzetközi együttműködések kapcsán a szakemberek egyötöde nem válaszolt, és csaknem egynegyede közömbös választ adott. Csupán 9 százalék elégedett a nemzetközi partnerséggel.

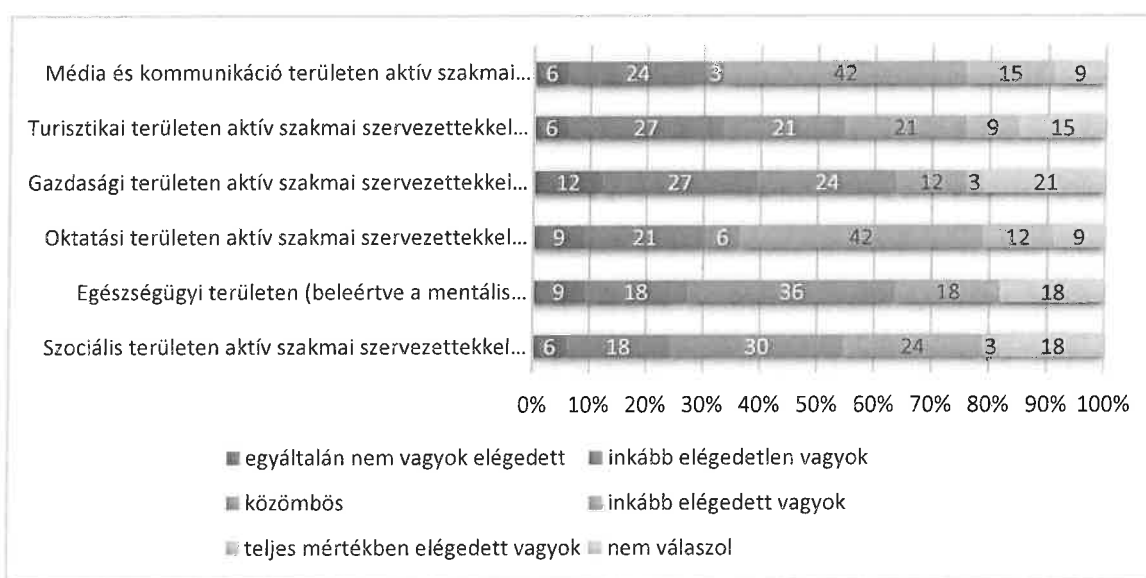

28. ábra:

Saját szervezet szakmaközi együttműködéseinek értékelése (százalékos eloszlás, N=33)²¹⁰

A saját szervezetének szakmaközi együttműködéseit vizsgálva elmondható, hogy a szakemberek az oktatási területen való együttműködéssel a legelégedettebbek (54 százalék), valamint a média és kommunikáció területén (57 százalék) való együttműködéssel. Ezzel ellentétben a legelégedetlenebbek a gazdasági területen aktív szakmai szervezetekkel való együttműködésekkel: a kitöltők 12 százaléka egyáltalán nem elégedett, további 27 százalékuk inkább elégedetlen, ugyanakkor a nem válaszolók száma is e témakörben volt a legmagasabb (21 százalék).

A társadalmi felelősségvállalás problémakörét a kulturális szférában különösen jól példázza, hogy az egészségügyi és a szociális területtel való együttműködés a válaszadók 36, illetve 30 százaléka számára közömbös, ami a szakemberek egyharmadának ebbéli szemléletmódját reprezentálja.

²¹⁰ Kérdőív K28: Kérjük értékelje 1-5 skálán saját szervezetének szakmaközi együttműködéseit!

A saját szervezettel kapcsolatos elégedettség esetében 18 lehetőséget vonultattunk fel, amelyet egy 0–5-ig terjedő skálán kellett értékelniük a szakembereknek. A '0' érték jelentette, ha nem releváns rá az adott jellemző, az 1-es, ha egyáltalán nem elégedett, az 5-ös pedig, ha teljes mértékben elégedett. Az ábrán a válaszok átlaga látható, az 5-ös értékhez közelítő érték az elégedettséget, míg az 1-es értékhez közelítő érték az elégedetlenséget jelzi. Az ábrán az elégedettség sorrendjében tüntettük fel az egyes elemeket. Az átlagok alapvetően jó eredményeket mutatnak.

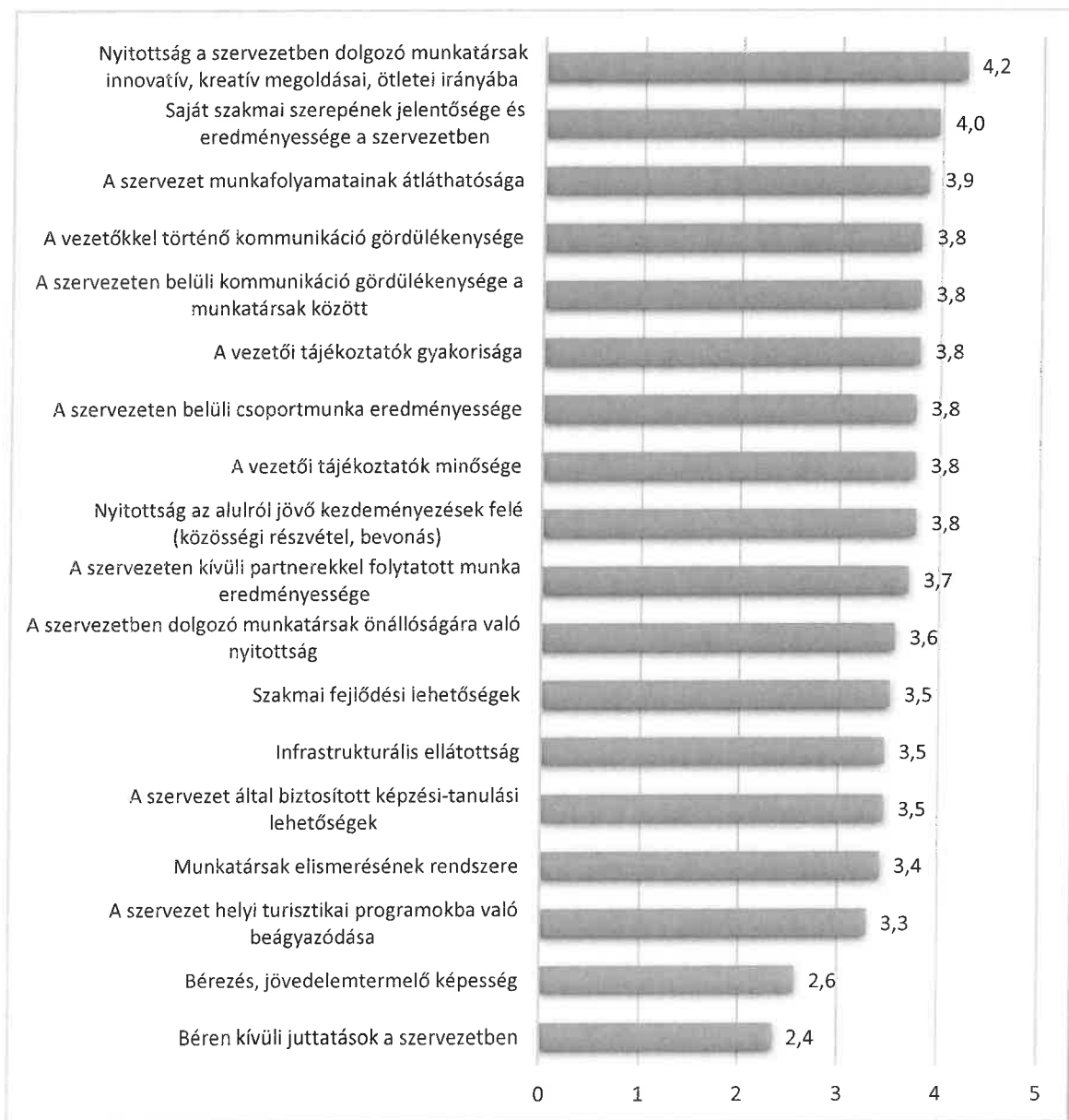

29. ábra:
Saját szervezetével való elégedettség (átlag, N=33)²¹¹

²¹¹ Kérdőív K30: Kérjük, értékelje 1 és 5 között terjedő skálán a saját szervezetével való elégedettségét a felsorolt területeken!

A szakemberek a legelégedettebbek a nyitottsággal a szervezetben dolgozó munkatársak innovatív, kreatív megoldásai, ötletei irányába. Ezt követi a saját szakmai szerepének jelentősége és eredményessége a szervezetben. Minden egyéb felsorolás tulajdonképpen középmezőnynek számít, a 3,5 átlag kielégítő eredményt mutat.

Két elemmel elégedetlenebbek a szakemberek, mindkét elem a bérezéshez kapcsolódik, ami a szakemberbázis instabilitását alátámasztó eredménynek tekinthető.

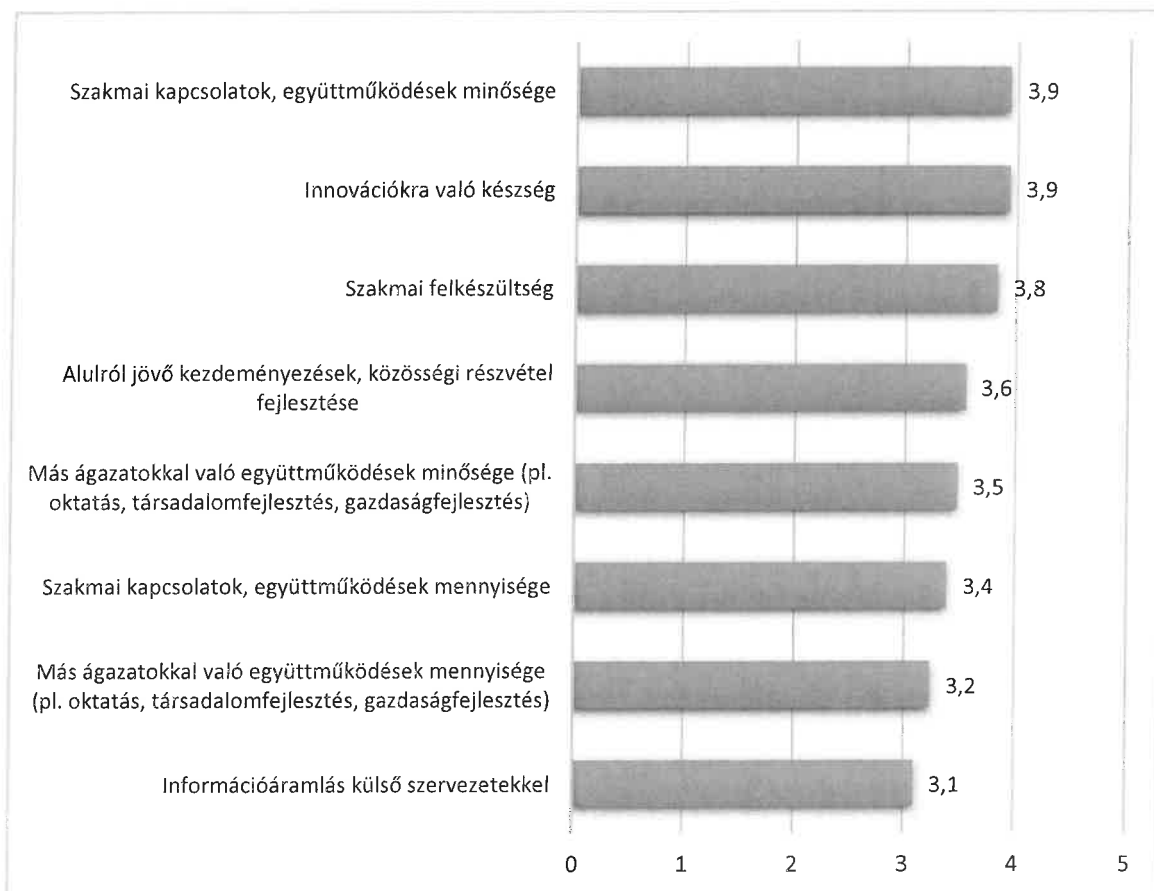

30. ábra:
Szervezet erősségei, illetve fejlesztendő területei (átlag, N=33)²¹²

Hatfokú skálán kellett értékelni a szervezet erősségeit, illetve fejlesztendő területeit. 8 lehetőséget vonultattunk fel, itt a '0' érték jelentette, ha nem releváns rá az adott jellemző, az 1-es érték jelentette, hogy ez a szervezet leggyengébb pontja, az 5-ös pedig a szervezet erőssége, amelyet nem szükséges fejleszteni.

²¹² Kérdőív K31: Kérjük, értékelje 1 és 5 között terjedő skálán, hogy melyek szervezete erősségei, illetve fejlesztendő területei!

Szembevetendő, hogy 4 fölötti átlag nem született, ami minden területet egyértelműen fejlesztendőnek mutat.

A kitöltők leggyengébb pontként az információáramlást jelölték meg a külső szervezetekkel. Ezen kívül a más ágazatokkal való együttműködések mennyiségét és a szakmai kapcsolatok, együttműködések mennyiségét jelezték a leginkább fejlesztendő területnek.

Nyitott kérdésként is rákérdeztünk a szervezeti erősségekre, amely válaszok természetesen kapcsolódtak a szervezet tevékenységi köréhez. Így válaszként felmerült, hogy elmélyült ismeretekkel rendelkeznek a humán szakterületeken, az írói, alkotói tevékenység magas színvonalú. Említésre kerültek a pozitív humán kapcsolatok, a tagtársakra, külsős résztvevőkre való odafigyelés, az idősök segítése. A projektek kapcsán a tapasztalatszerzés és az együttműködés az egyes célcsoportokkal szintén erősségnek számít.

Ugyanígy rákérdeztünk a fejlesztendő területekre is; e körben a humán erőforrás és a kapcsolati tőke javítása jelent meg a legtöbb válaszban.

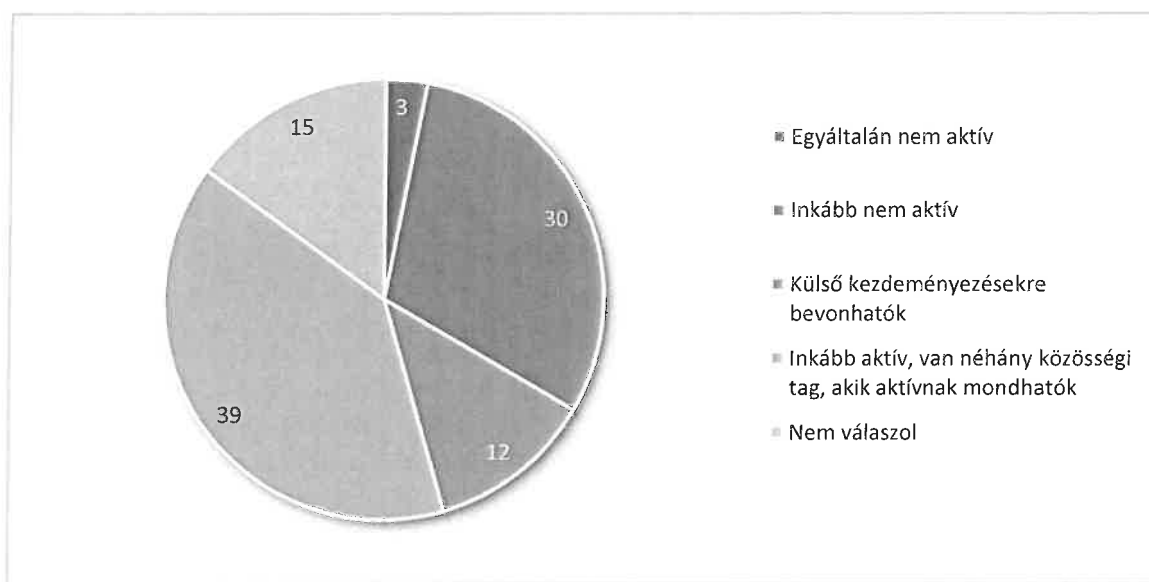

31. ábra:
Települési, lakóhelyi közösség aktivitása (százalékos eloszlás, N=33)²¹³

A szakemberek úgy látják, hogy a települési, lakóhelyi közösség inkább aktív, illetve van néhány közösségi tag, aki annak mondható. A kitöltők 39 százaléka vallott így. A válaszadók véleménye szerint a közösség harmada nem mondható aktívnak, és van 12 százalék, akik külső kezdeményezésre bevonhatóak.

²¹³ Kérdőív K39: Kérjük, értékelje, mennyire tartja aktívnak települési, lakóhelyi közösségét?

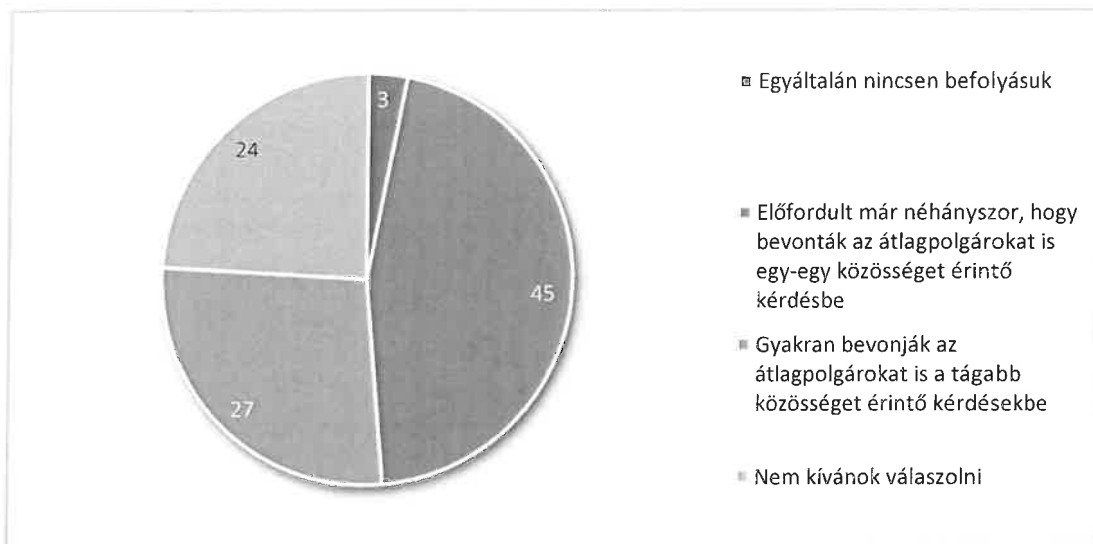

32. ábra:

A helyben lakóknak a közösség életének, sorsának alakulására való befolyása (százalékos eloszlás, N=33)²¹⁴

A szakemberek 3 százaléka szerint egyáltalán nincs befolyásuk a helyben lakók a közösség életének, sorsának alakulására. A kitöltők majdnem fele (45 százaléka) úgy látja, hogy előfordult már néhányszor, hogy bevonták az átlagpolgárokat is egy-egy közösséget érintő kérdésbe. A szakemberek több, mint egynegyede úgy tapasztalja, hogy gyakran bevonják az átlagpolgárokat is a tágabb közösséget érintő kérdésekbe.

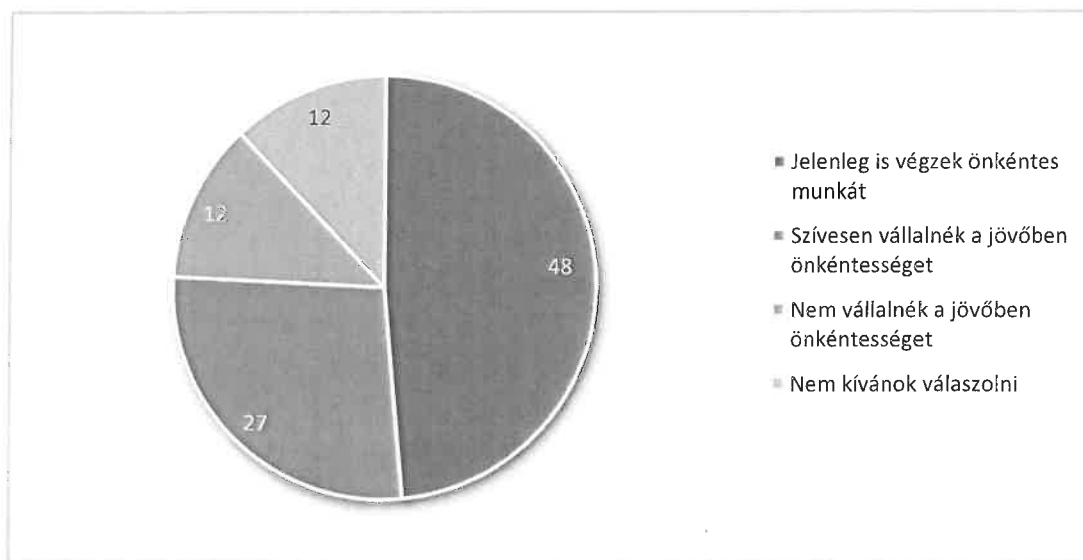

33. ábra:

Önkéntes aktivitás a szakemberek körében (százalékos eloszlás, N=33)²¹⁵

²¹⁴ Kérdőív K43: Ön szerint, mekkora befolyással bírnak a helyben lakók a közösség életének, sorsának alakulására?

²¹⁵ Kérdőív K50: Vállal-e jelenleg, illetve vállalna-e Ön a jövőben önkéntességet?

Önkéntes munkát a szakemberek közel fele jelenleg is végez, további negyedük szívesen vállalna a jövőben is önkéntességet. A kitöltők 12 százaléka viszont egyáltalán nem vállalna a jövőben ilyen tevékenységet.

Az utolsó kérdésblokkban Szolnok kulturális, közösségi életének vonatkozásaival kapcsolatos kijelentéseket kellett értékelniük a szakembereknek egy 1–5-ig terjedő listán. Az 1-es, ha egyáltalán nem elégedett, az 5-ös pedig, ha teljes mértékben elégedett. Az ábrán a válaszok átlaga látható, az 5-ös értékhez közelítő érték az elégedettséget, míg az 1-es értékhez közelítő érték az elégedetlenséget jelzi. Az ábrán az elégedettség sorrendjében tüntettük fel az egyes elemeket.

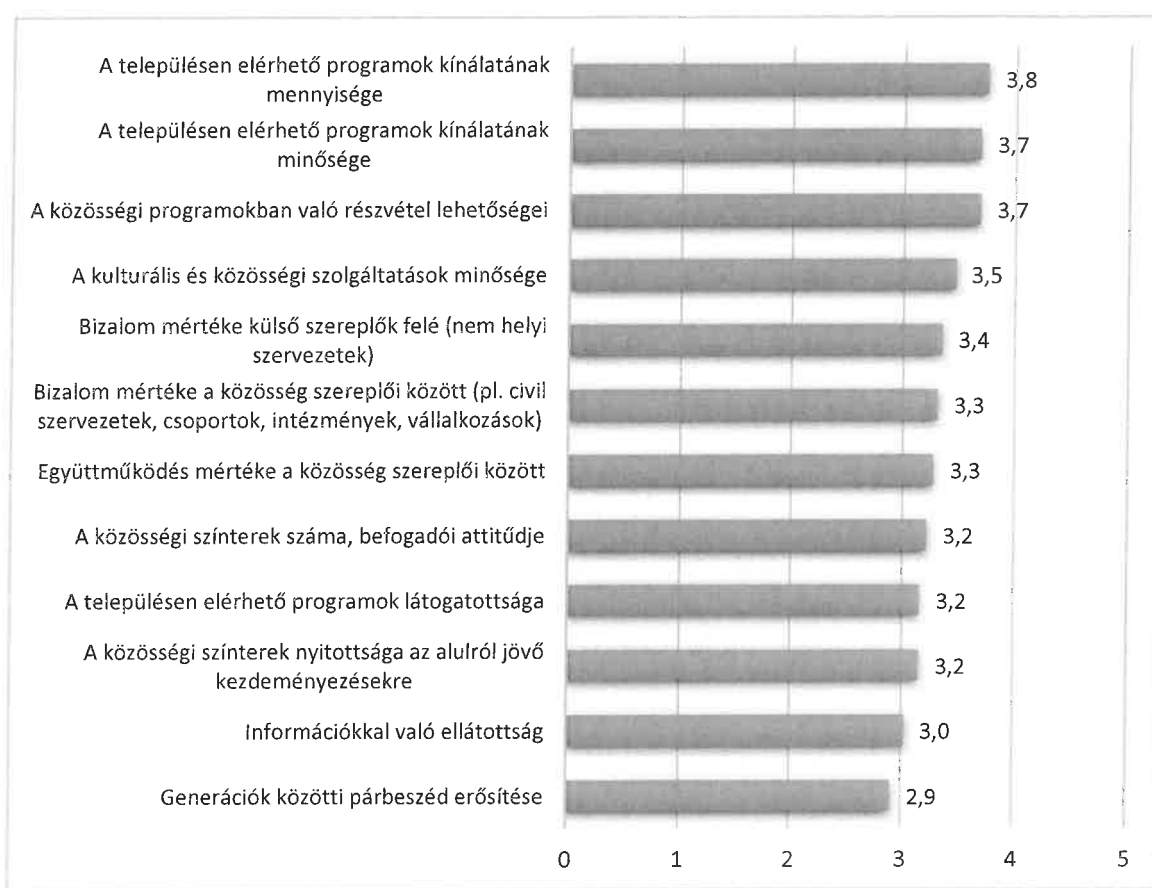

34. ábra:

Szolnok kulturális, közösségi életének alábbi vonatkozásaival való elégedettség (átlag, N=33)²¹⁶

A szakemberek a településen elérhető programok kínálatának mennyiségével a legelégedettebbek, de ennek átlaga is csak 3,8. Második helyen a településen elérhető programok kínálatának minősége áll.

²¹⁶ Kérdőív K56: Mennyire elégedett Szolnok kulturális, közösségi életének alábbi vonatkozásaival? Kérjük, értékelje elégedettségét 1 és 5 között terjedő skálán!

A válaszadók a leginkább az információkkal való ellátottsággal (3,0) és a generációk közötti párbeszéddel (2,9) voltak elégedetlenek.

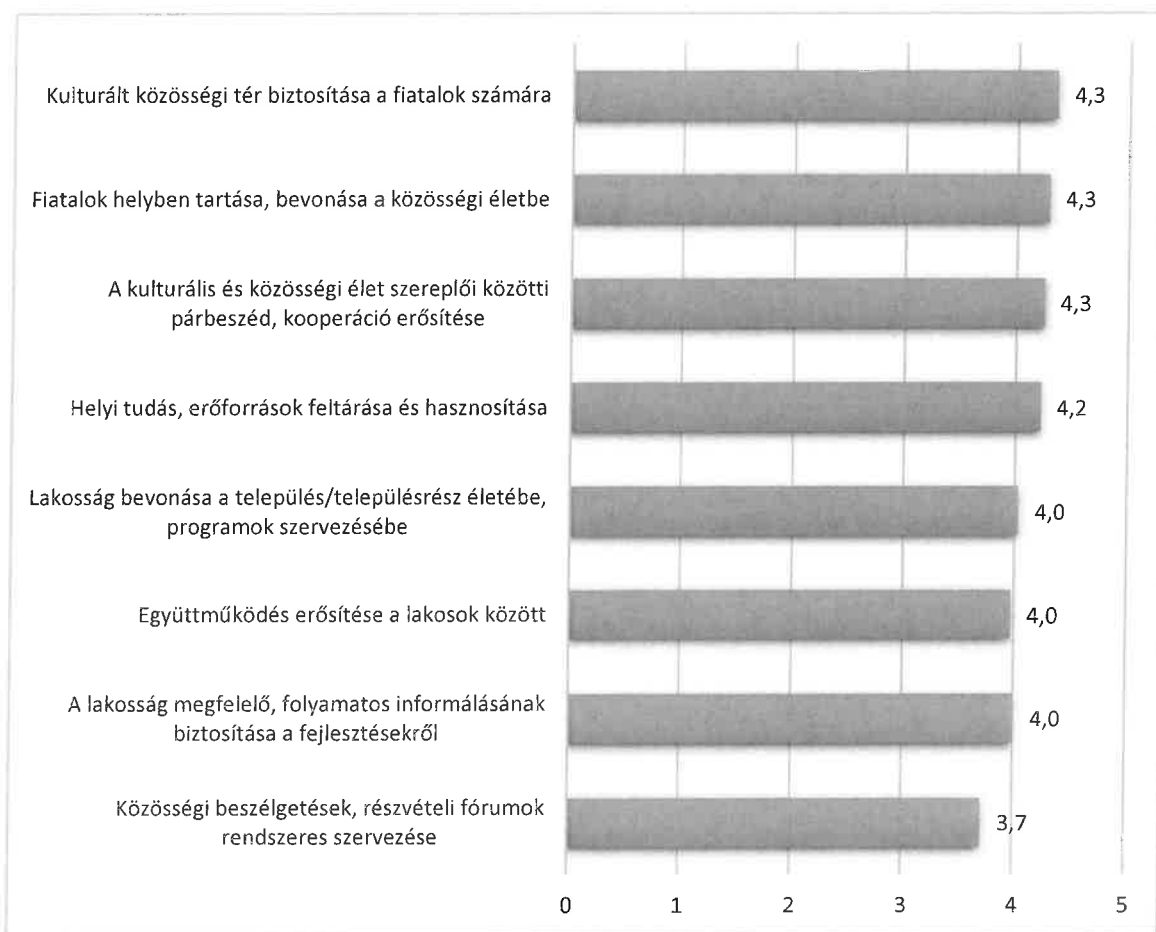

35. ábra:
Közösségi, kulturális célok, eszközök fontossága a település vonatkozásában (átlag, N=33)²¹⁷

A szakemberek a legfontosabb kérdésnek a település vonatkozásában a kulturált közösségi tér biztosítását tartják a fiatalok számára. Ugyanilyen lényegesnek tartják a fiatalok helyben tartását, bevonását a közösségi életbe, valamint a kulturális és közösségi élet szereplői közötti párbeszédet, kooperáció erősítését. Ezzel szemben ellentmondásnak tűnik, hogy a legkevésbé fontosnak a közösségi beszélgetéseket, a részvételi fórumok rendszeres szervezését tartják. A részvétel alapú tervezés és megvalósítás csak akkor lehet eredményes, ha a bevonás az alulról jövő kezdeményezésekre épít.

²¹⁷ Kérdőív K57: Mennyire tartja fontosnak az alábbiakat a település vonatkozásában? Kérjük, értékelje 1 és 5 között terjedő skálán az alábbiakat jelentőség szerint!

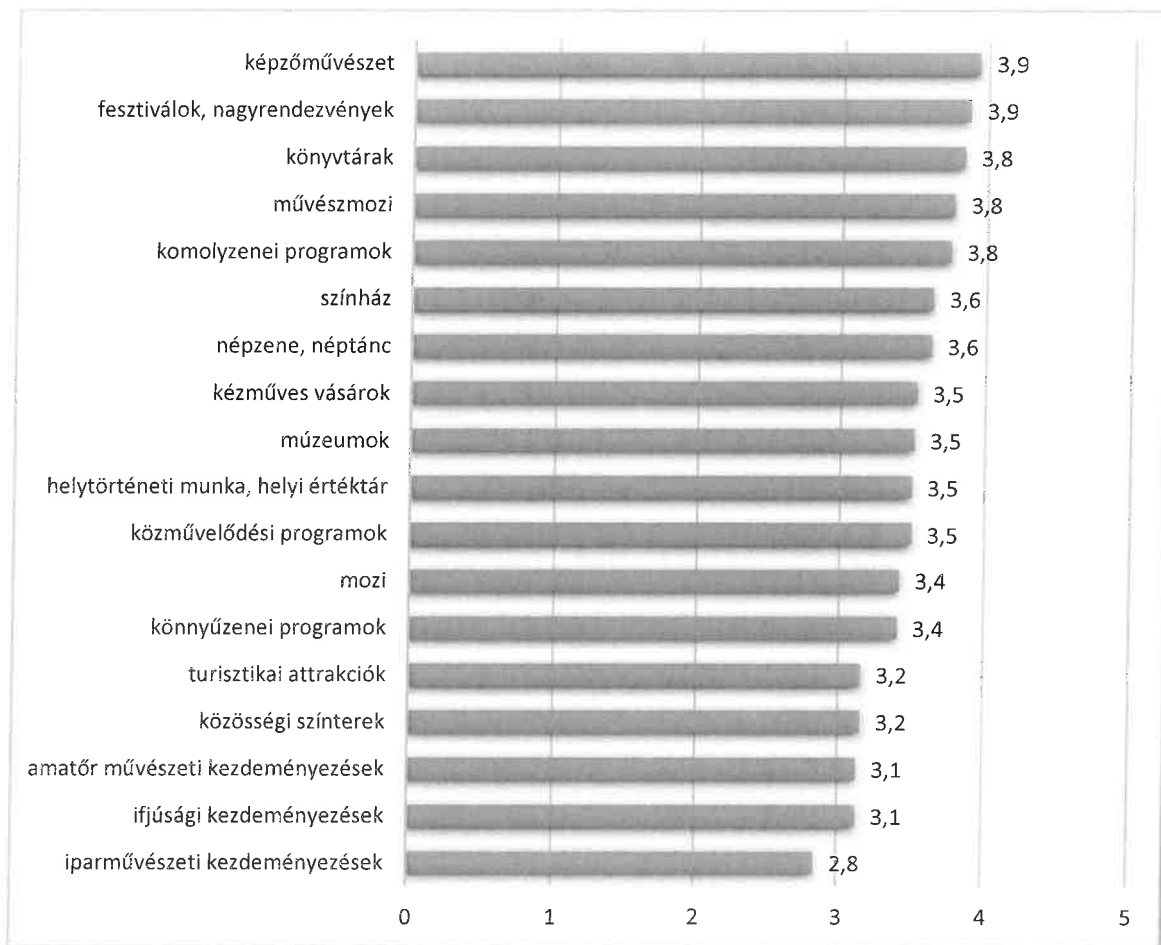

36. ábra:
Szolnok kulturális kínálatának erősségei (átlag, N=33)²¹⁸

Szolnok kulturális kínálatából egyik témakör sem érte el a 4-es átlagértéket, amiből arra következtethetünk, hogy minden terület fejlesztendő. A válaszadó szakemberek a képzőművészetet és a fesztiválokat, nagyrendezvényeket tartják erősségnek. Emellett a könyvtárak, a művészmozi és a komolyzenei programok is kedvező értékelést kaptak.

A kulturális kínálat leggyengébb pontjának az iparművészeti kezdeményezéseket tartják, amelyeket az ifjúsági terület előz meg. A gyengeségek között mérvadó a közösségi színterek és az amatór művészeti tevékenységek közepes értékelése.

A kérdéskörhöz kapcsolódó szabadszavas válaszok alapján a szakemberek harmada szerint van olyan kulturális-közösségi tevékenység, ami hiányzik a város kínálatából. Ezek leginkább az egyéni és időszakos igényekhez kötődnek, úgymint jégpálya kialakítása, autókiallítás, szolnoki búcsú, történelmi témájú kiállítások és hagyományörző programok.

²¹⁸ Kérdőív K58: Kérjük, értékelje egy 1 és 5 között terjedő skálán, hogy Szolnok kulturális kínálatából mely területeket tartja erősségnek, illetve fejlesztendőnek!

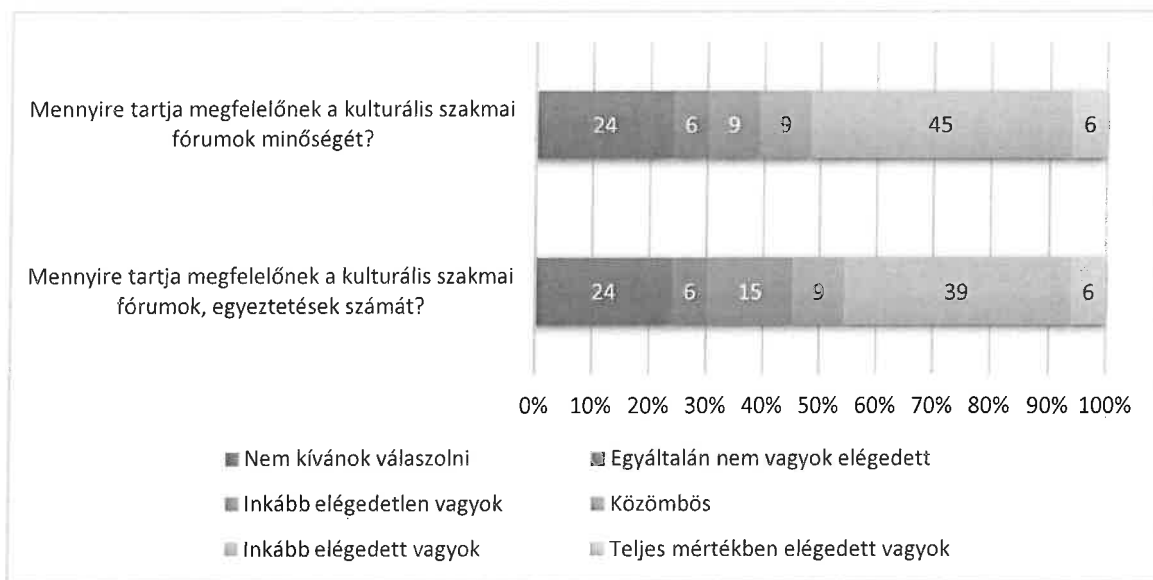

37. ábra:

A városban rendezett kulturális szakmai fórumok gyakoriságának, minőségének megítélése (százalékos eloszlás, N=33)²¹⁹

Végezetül a szakemberektől megkérdeztük, hogy megfelelőnek tartják-e a városban rendezett kulturális szakmai fórumok gyakoriságát, minőségét. A két kérdés kapcsán magas, közel egynegyed (24 százalék) volt a válaszolni nem kívánók aránya. A válaszolók viszont mindkét kérdés kapcsán elégedettek voltak. A kulturális szakmai fórumok minőségével kapcsolatban elégedettebbek, mint azok számával. A teljes mértékben elégedettek aránya mindkét kérdésben csupán 6-6 százalék volt.

A szakmai kérdőív eredményeinek összefoglalása

A 33, a kultúra területén dolgozó szolnoki szakember válaszai alapján kijelenthető, hogy a város kulturális kínálata teljesnek mondható, a szakmai szervezetek munkája kielégítő, ugyanakkor az új szakmai cél- és eszközrendszerek kialakítása szükségszerű. A város társadalmi kihívásaira reflektáló feladatok erősítése a válaszokból is megerősítést nyert (ifjúság, közösségi terek, alulról jövő kezdeményezések, intézményi szinergiák, külső és belső kommunikáció stb.). A szakmai feladatok és módszertanok újragondolásának többségi igénye minden területen visszaigazolódott.

A városhatárokon túlmutató szakmai munka tekintetében a regionális, országos és nemzetközi kapcsolatok kialakítása és megerősítése terén a jövőben sok feladat áll Szolnok előtt.

²¹⁹ Kérdőív K60: Megfelelőnek tartja-e a városban rendezett kulturális szakmai fórumok gyakoriságát, minőségét? Kérjük, értékelje 1 és 5 között terjedő skálán elégedettségét a felsorolt mutatók szerint!

Lakossági válaszok értékelése

A 170 személy által kitöltött kérdőívek közül 3 esetben nem szolnoki lakosról beszélhetünk, így az ő válaszaikat kiszűrtük, az elemzés 167 szolnoki adatszolgáltató eredményeit szemlélteni.

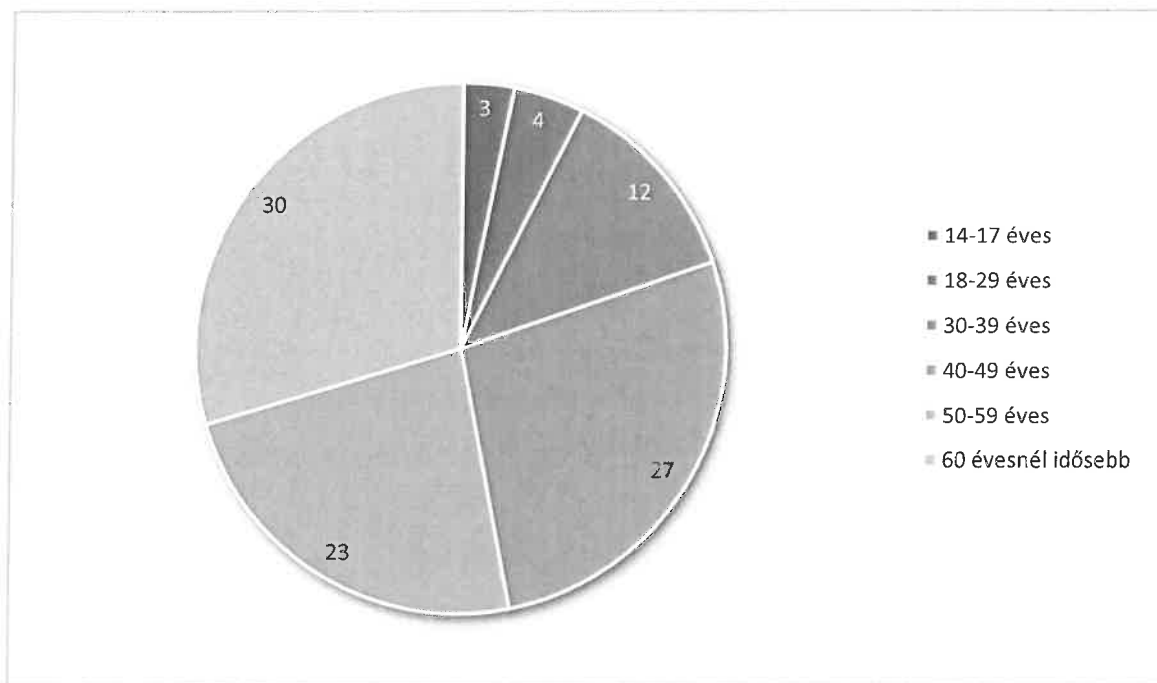

38. ábra:
A kitöltők életkora, korcsoport szerinti bontásban (százalékos eloszlás, N=167)²²⁰

Életkor tekintetében vegyes képről számolhatunk be, a kitöltők életkora 14-től 81 éves korig terjed, az átlagos életkor 50 év volt. A fiatal (14–29 év közötti) válaszadók mindössze 7 százalékot tesznek ki. A válaszadók 30 százaléka 60 évesnél idősebb, továbbá 23 százalékuk 50 év feletti, ami a korosztályi aktivitásra utaló következtetéseket erősíti.

A kérdőívet kitöltők fele alkalmazottként dolgozik. További negyedük nyugdíjas, 12 százalékuk saját vállalkozásban dolgozó, illetve egyéni vállalkozó. A fiatalabb korcsoportba tartozók minden tagja tanuló.

Kíváncsiak voltunk a véleményalkotók nemzetiségére is. A kérdőívet kitöltők abszolút többsége – 97 százaléka – magyar nemzetiségűnek vallotta magát. 1 fő tisztán német nemzetiségűként definiálja magát, 2 fő pedig magyar-cigány nemzetiségűnek.

²²⁰ Kérdőív K3: Születési év

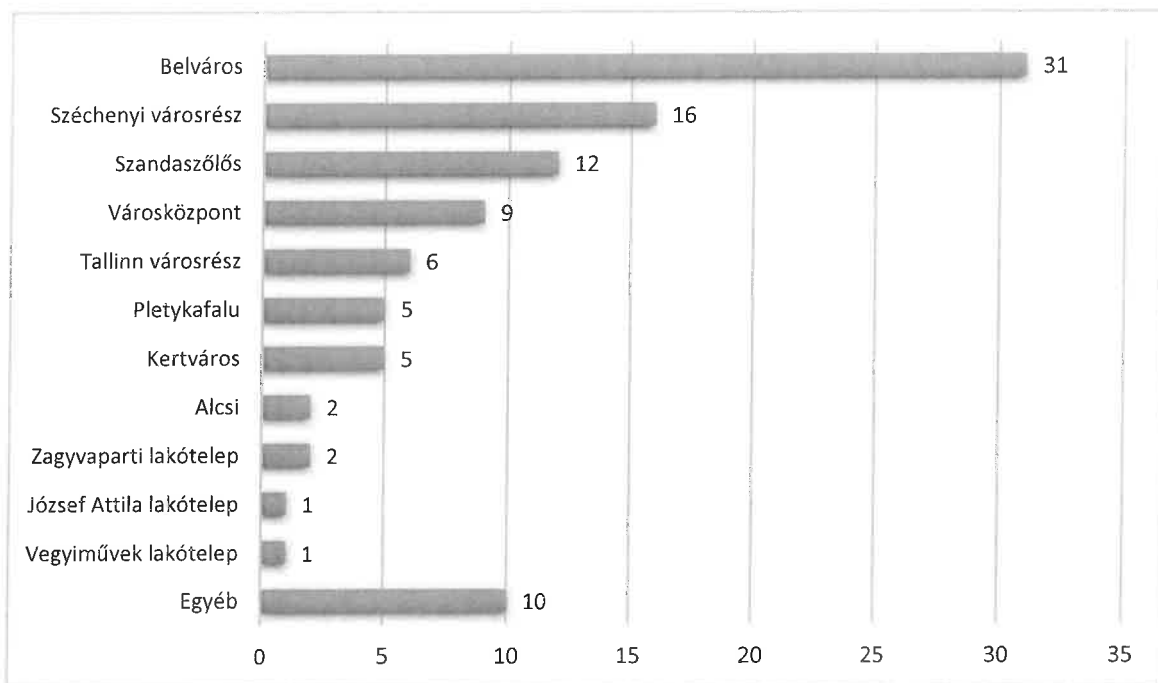

39. ábra:
Településrész, ahol él (százalékos eloszlás, N=170)²²¹

A kitöltők többsége (31 százaléka) Szolnok belvárosában él. 16 százalékuk a Széchenyi városrészben, 12 százalékuk pedig Szandaszőlősön. A kitöltők közül legkevesebben a lakótelepi részekben élnek.

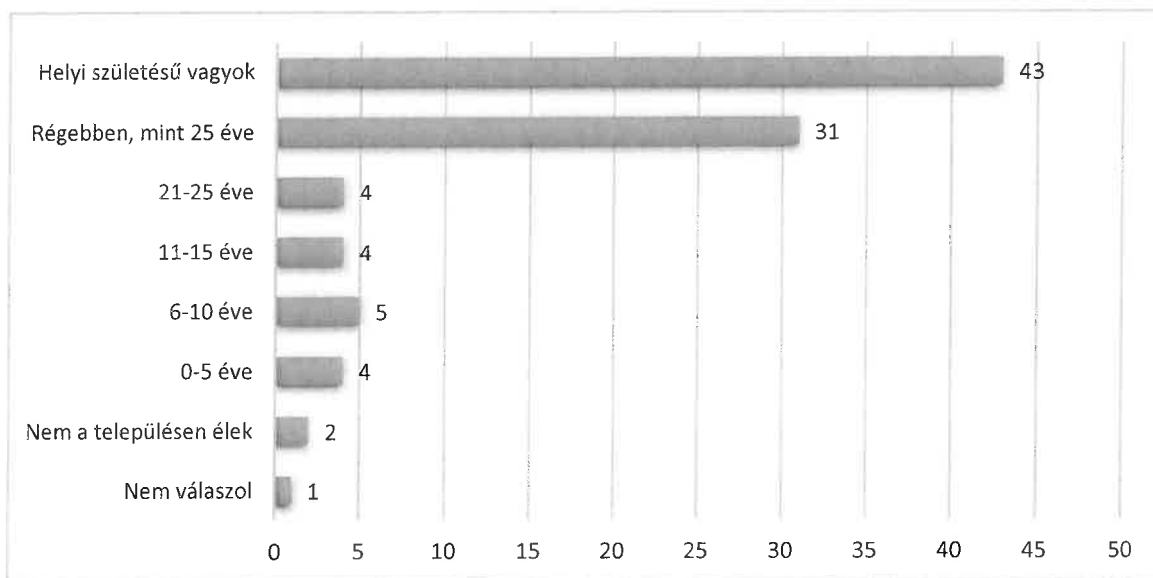

40. ábra: Mióta él a településen? (N=170)²²²

²²¹ Kérdőív K1: Kérjük válassza ki azt a településrészt, ahol él!

²²² Kérdőív K4: Mióta él a településen?

A kitöltők közel fele helyi születésű, további harmada (31 százaléka) régebben, mint 25 éve él Szolnokon. A kitöltők közül 3 ember nem a településen él. A fentiek szerint a továbbiakban ezt a 3 embert kivettük az elemzésből. A válaszok arra engednek következtetni, hogy a város iránti elköteleződés az itt töltött idővel arányosan növekszik.

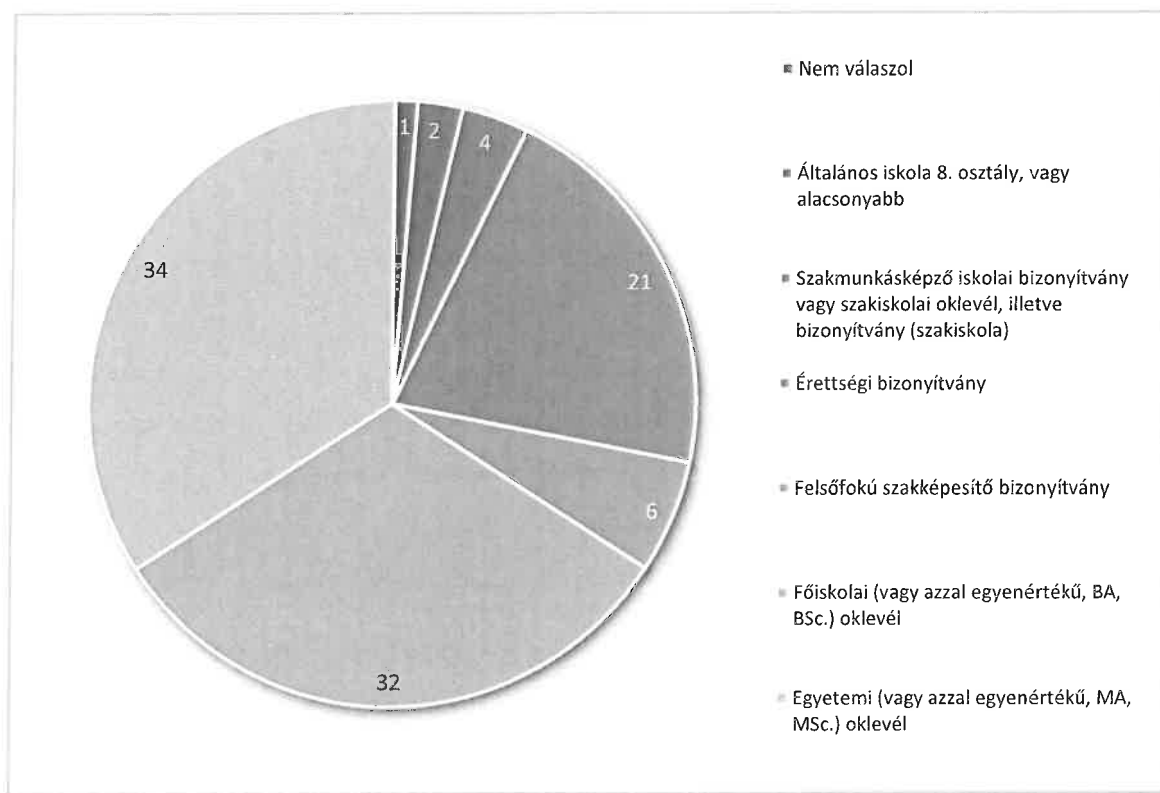

41. ábra:
Befejezett iskolai végzettség (százalékos eloszlás, N=167)²²³

A kérdőívet kitöltők kétharmada főiskolai vagy egyetemi diplomával rendelkezik. 21 százalékuk érettségivel rendelkezik. A fiatalabb korcsoportba tartozók természetesen a korukból kifolyólag még nem rendelkeznek magasabb iskolai végzettséggel.

²²³ Kérdőív K5: Mi az Ön legmagasabb befejezett iskolai végzettsége?

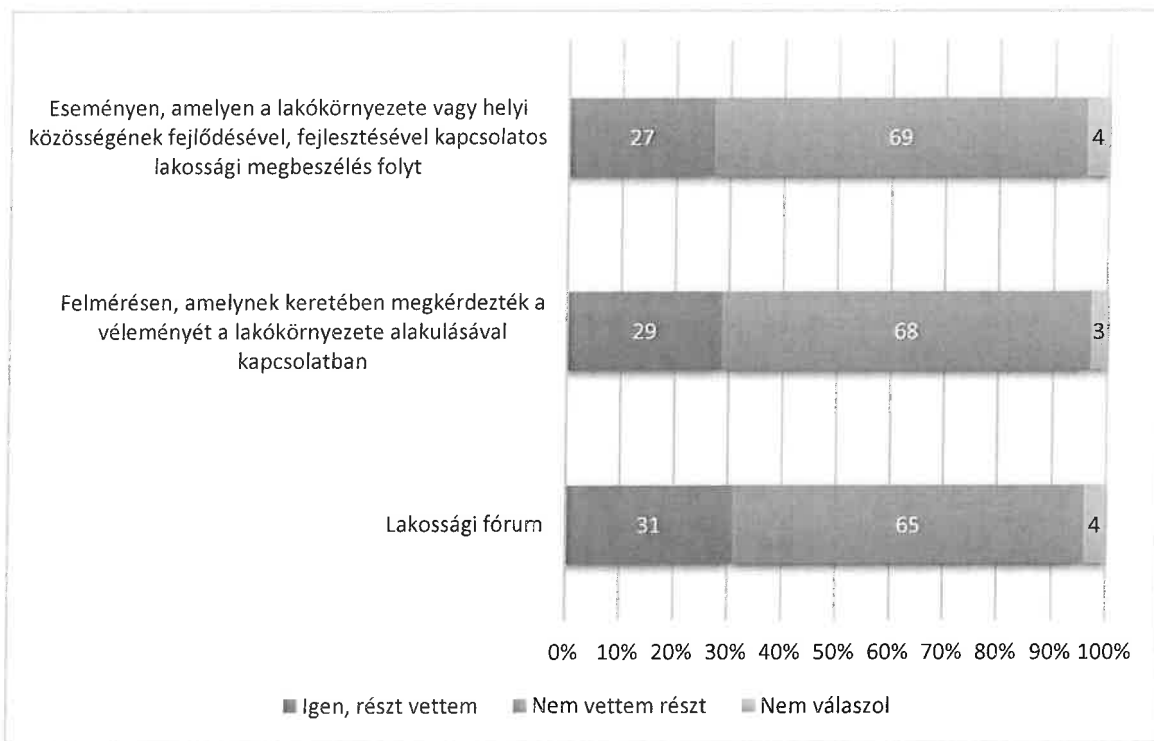

42. ábra:
Részvétel (százalékos eloszlás, N=167)²²⁴

Települési aktivitás, közösségi részvétel témakörben feltett kérdések kapcsán a kérdőívet kitöltők közel harmada (31 százaléka) vett már részt lakossági fórumon, ennél némiképp kevesebben (29 százalék) olyan felmérésen, amelynek keretében megkérdezték a véleményét a lakókörnyezete alakulásával kapcsolatban, valamint a válaszadók 27 százaléka vett részt olyan eseményen, amelyen a lakókörnyezete vagy helyi közösségének fejlődésével, fejlesztésével kapcsolatos lakossági megbeszélés folyt.

A kérdőívet kitöltők 42 százaléka kapott az elmúlt időszakban meghívót olyan eseményre, amelynek tárgya a lakókörnyezete vagy helyi közösségének fejlődésével, fejlesztésével kapcsolatos lakossági megbeszélés volt.

²²⁴ K34-36: Részt vett-e Ön az elmúlt időszakban (1) lakossági fórumon / (2) olyan felmérésen, melynek keretében megkérdezték az Ön véleményét a lakókörnyezete alakulásával kapcsolatban / (3) olyan eseményen, melyen a lakókörnyezete vagy helyi közösségének fejlődésével, fejlesztésével kapcsolatos lakossági megbeszélés folyt?

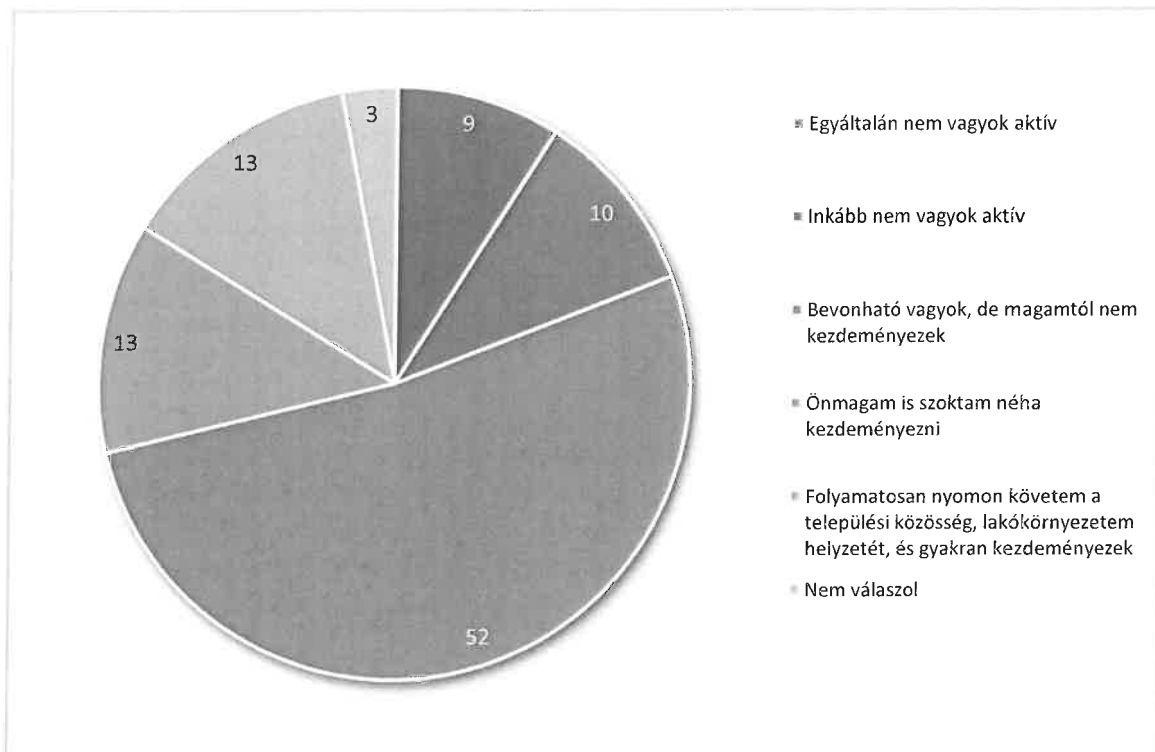

43. ábra:

Szubjektív aktivitás megítélése a Szolnok, illetve lakóhelyi, lakókörnyezeti közösségének életében (százalékos eloszlás, N=167)²²⁵

Szubjektív megítélés alapján Szolnok, illetve lakóhelyi, lakókörnyezeti közösségének életében 9 százalék egyáltalán nem aktív, további 10 százalék pedig inkább nem aktív. A kérdőívet kitöltők több mint fele (52 százalék) azonban nyilatkozott, hogy bevonható, de magától nem kezdeményez semmilyen aktivitást. További 13-13 százalék azok aránya, akik önmaguk is szoktak néha kezdeményezni, illetve akik folyamatosan nyomon követik a települési közösségük, lakókörnyezetük helyzetét és gyakran kezdeményeznek is.

²²⁵ Kérdőív K38: Kérjük, értékelje, mennyire tartja aktívnak Önmagát a Szolnok, illetve lakóhelyi, lakókörnyezeti közösségének életében!

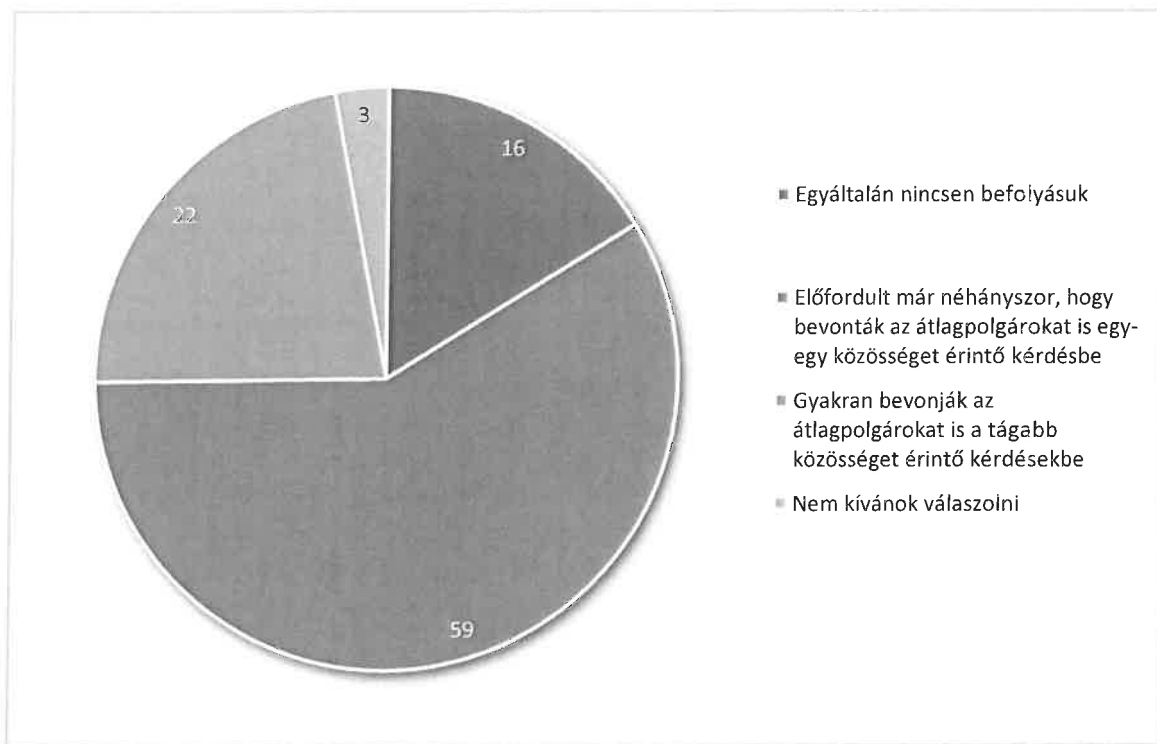

44. ábra:

A helyben lakóknak a közösség életének, sorsának alakulására való befolyása (százalékos eloszlás, N=167)²²⁶

A válaszadók 16 százaléka szerint egyáltalán nincs befolyásuk a helyben lakók a közösség életének, sorsának alakulására. A kitöltők 59 százaléka úgy látja, hogy előfordult már néhányszor, hogy bevonták az átlagpolgárokat is egy-egy közösséget érintő kérdésbe. A lakossági kérdőívet kitöltők negyede viszont úgy tapasztalja, hogy gyakran bevonják az átlagpolgárokat is a tágabb közösséget érintő kérdésekbe.

A kérdőív további kérdései alapján a kitöltők 90 százaléka szerint szükség van arra, hogy több közösségi esemény, a helyi kötődéseket erősítő program legyen lakókörnyezetében.

A válaszadók felének nincsen szoros a viszonya a szomszédaival, azonban egy erős bázis, 43 százalék kifejezetten jószomszédi viszonyt ápol a szomszédaival, gyakran segítik egymást és össze is járnak.

Az adatszolgáltatók többsége tagja valamilyen szervezetnek, bő harmaduk aktív tag, míg 17 százalékuk több közösségnek is aktív tagja.

²²⁶ Kérdőív K43: Ön szerint, mekkora befolyással bírnak a helyben lakók a közösség életének, sorsának alakulására?

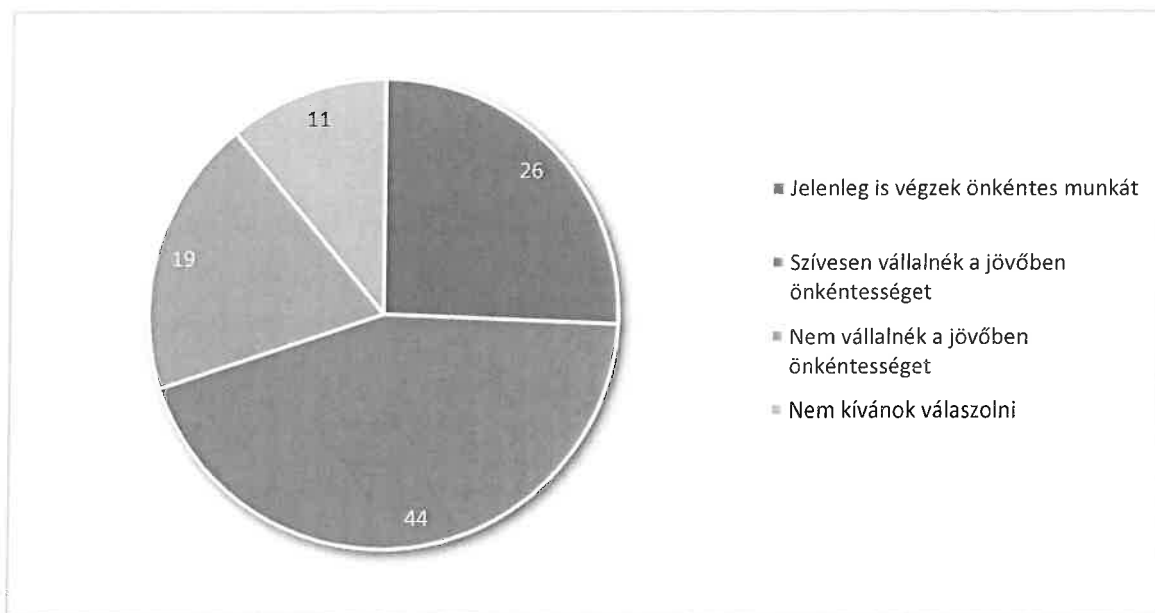

45. ábra:
Önkéntes aktivitás (százalékos eloszlás, N=167)²²⁷

Önkéntes munkát a megkérdezettek negyede jelenleg is végez, további 44 százalék szívesen vállalna a jövőben is önkéntességet. A kitöltők 19 százaléka viszont egyáltalán nem vállalna a jövőben ilyen tevékenységet.

A kérdőívet kitöltők 15 százaléka jelenleg is részt vesz önkéntesen igényeinek megfelelő programok szervezésében, lebonyolításában, amelynek célja a közösségi összefogás és tervezés. További 55 százalékuk alkalmanként bekapcsolódna ilyen tevékenységbe, 7 százalékuk pedig rendszeresen részt venne benne.

A válaszadók 8 százaléka vesz részt olyan közösségi felmérés végzésében, amellyel hozzá kívánnak járulni a közösségi összefogás erősítéséhez, közös programok szervezéséhez. A kérdőívet kitöltők közel fele (47 százalék) pedig a jövőben szívesen részt venne ilyen tevékenységben.

Az eddig nem létező programokra, szolgáltatásokra vonatkozó kérdésre a válaszolók igen sok ötlettel szolgáltak. Számos javaslat érkezett például konkrét környezetvédelmi intézkedésekre vonatkozóan:

- illegális hulladék eltakarítása,
- környezetvédelemmel kapcsolatos aktív tevékenységek és ismeretterjesztés,
- erdőkezelés, az erdők karbantartása, az ott levő sérült, kidőlt fák elszállítása,
- sétautak kialakítása az ártéri erdőkben is,

²²⁷ Kérdőív K50: Vállal-e jelenleg, illetve vállalna-e Ön a jövőben önkéntességet?

- az ártéri töltések rendszeresebb gondozása,
- fű kaszálása,
- hulladéktároló konténerek és kisebb hulladékgyűjtő edények kihelyezése a külvárosi utcákban is.

Megfogalmazódtak konkrét szolgáltatások is, úgymint cukrászda, étterem, autósmozi létesítése, illetve célzott programok szervezése kifejezetten a fiatalok számára, az idősek számára, a gyermekes családok részére.

A legjelentősebb problémák, hiányosságok a közösség és a lakókörnyezet életében egyrészt vonatkoztak az általános városvezetési, városfejlesztési problémákra, úgymint az infrastruktúra fejlesztése, hajléktalanprobléma kezelése, szolgáltatások hiánya (parkoló, játszótér, fürdő), másrészt sokan említették az egyén, a közösség felelősségét; ennek legfőbb oka az érdektelenség és az elszigetelődés.

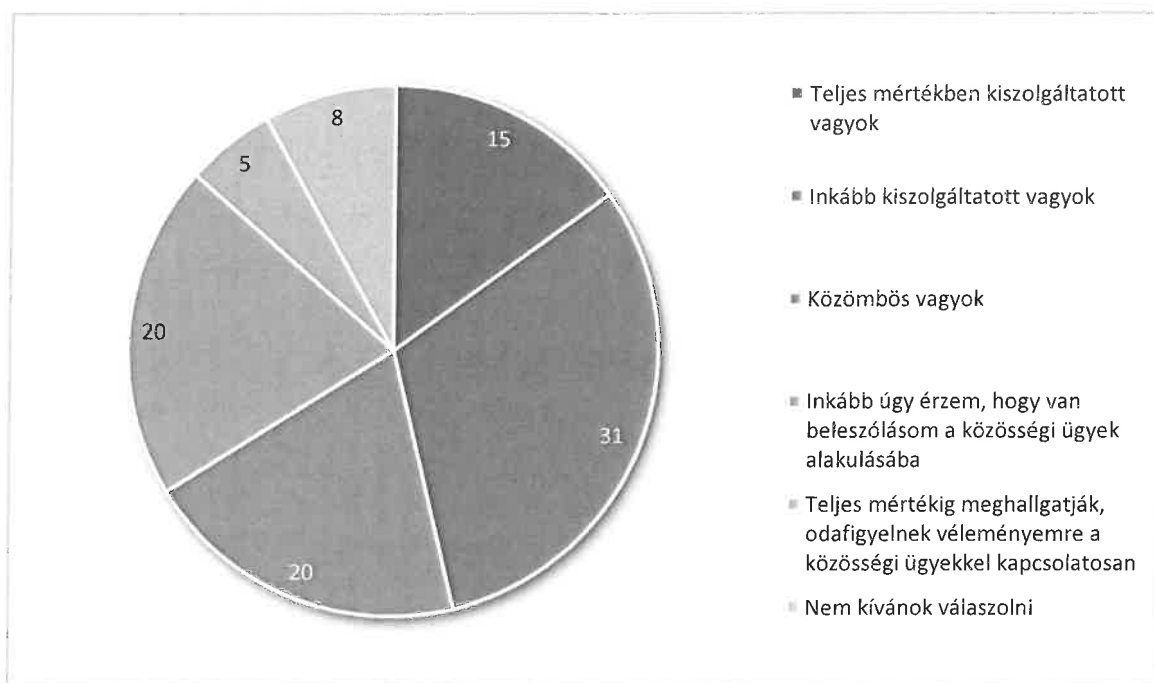

46. ábra:

Kiszolgáltatottság a helyi ügyek alakulásával kapcsolatban (százalékos eloszlás, N=167)²²⁸

A válaszadók 15 százaléka érzi magát teljes mértékben kiszolgáltatottnak a helyi ügyek alakulásával kapcsolatban, további harmaduk (31 százaléka) inkább kiszolgáltatottnak érzi magát. A kitöltők 20 százaléka érzi inkább úgy, hogy van beleszólása a közös ügyek

²²⁸ Kérdőív K55: Kérjük, értékelje, mennyire érzi magát kiszolgáltatottnak a helyi ügyek alakulásával kapcsolatban!

alakulásába és további 5 százalékuk úgy gondolja, hogy teljes mértékig meghallgatják és odafigyelnek a véleményére a közösségi ügyekkel kapcsolatosan.

A kérdőív kitöltői Szolnok kulturális és közösségi életének egyes jellegzetességeit is értékelték. Az 1-től 5-ig terjedő listán az 1-es az erős elégedetlenséget, az 5-ös a teljes elégedettséget mutatta. A vonatkozó ábrán a válaszok átlaga látható. Az ábrán az elégedettség sorrendjében tüntettük fel az egyes elemeket.

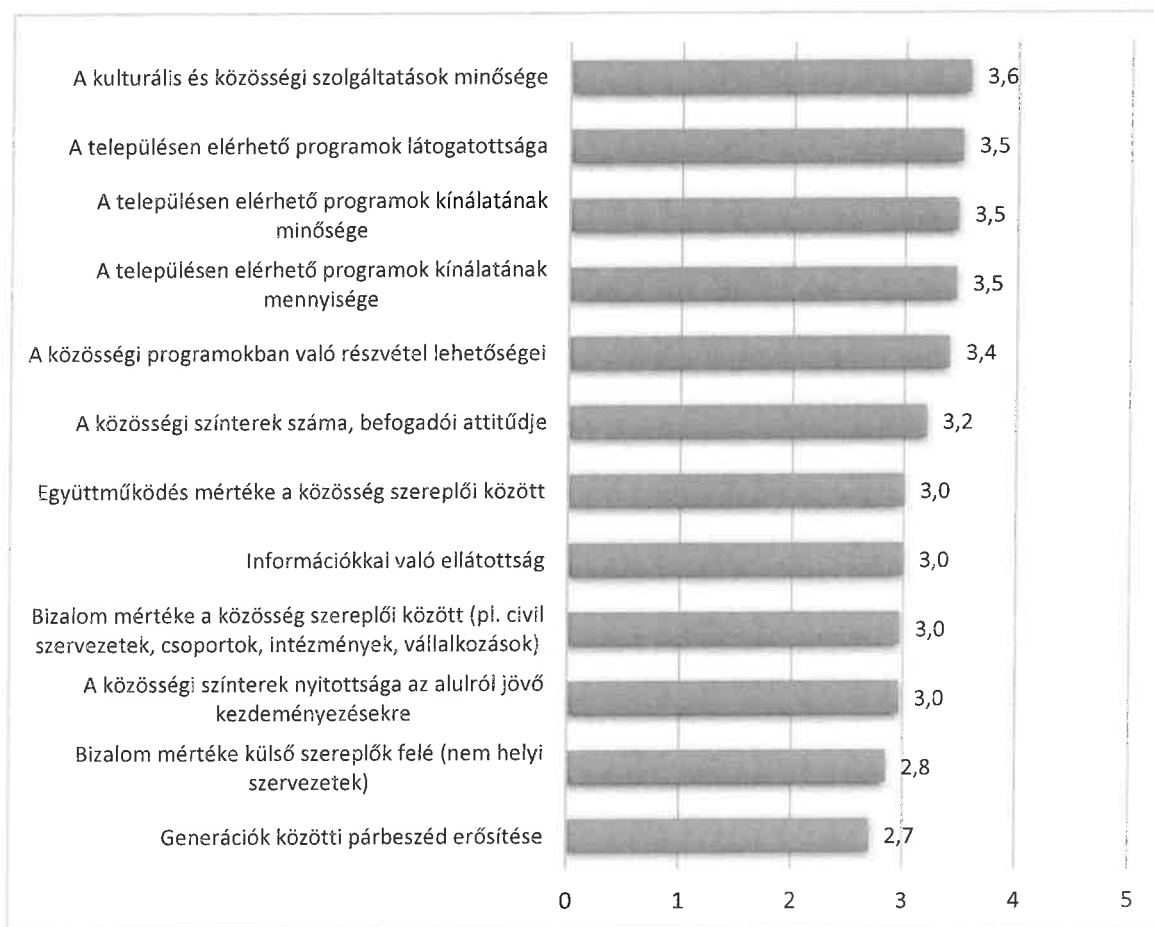

47. ábra:

Elégedettség Szolnok kulturális, közösségi életének egyes jellemzőire vonatkozóan (átlag, N=167)²²⁹

A válaszadók inkább elégedettek a kulturális és közösségi szolgáltatások minőségével, de ennek átlaga is csak 3,6. Második helyen a településen elérhető programok látogatottsága, a programok kínálatának minősége és azok mennyisége áll. A közösségi terek megítélése is közepes eredményt hozott, de ennél is gyengébb az együttműködés és az információáramlás értékelése, valamint az alulról jövő kezdeményezésekre való nyitottság.

²²⁹ Kérdőív K56: Mennyire elégedett Szolnok kulturális, közösségi életének alábbi vonatkozásaival? Kérjük, értékelje elégedettségét 1 és 5 között terjedő skálán!

A leginkább elégedetlenek a bizalom mértékével a külső szereplők (nem helyi szervezetek) felé és a generációk közötti párbeszéddel voltak a válaszadók. Mindkét vizsgált szegmens rendkívül fontos eleme a társadalmi kohézió alakításának.

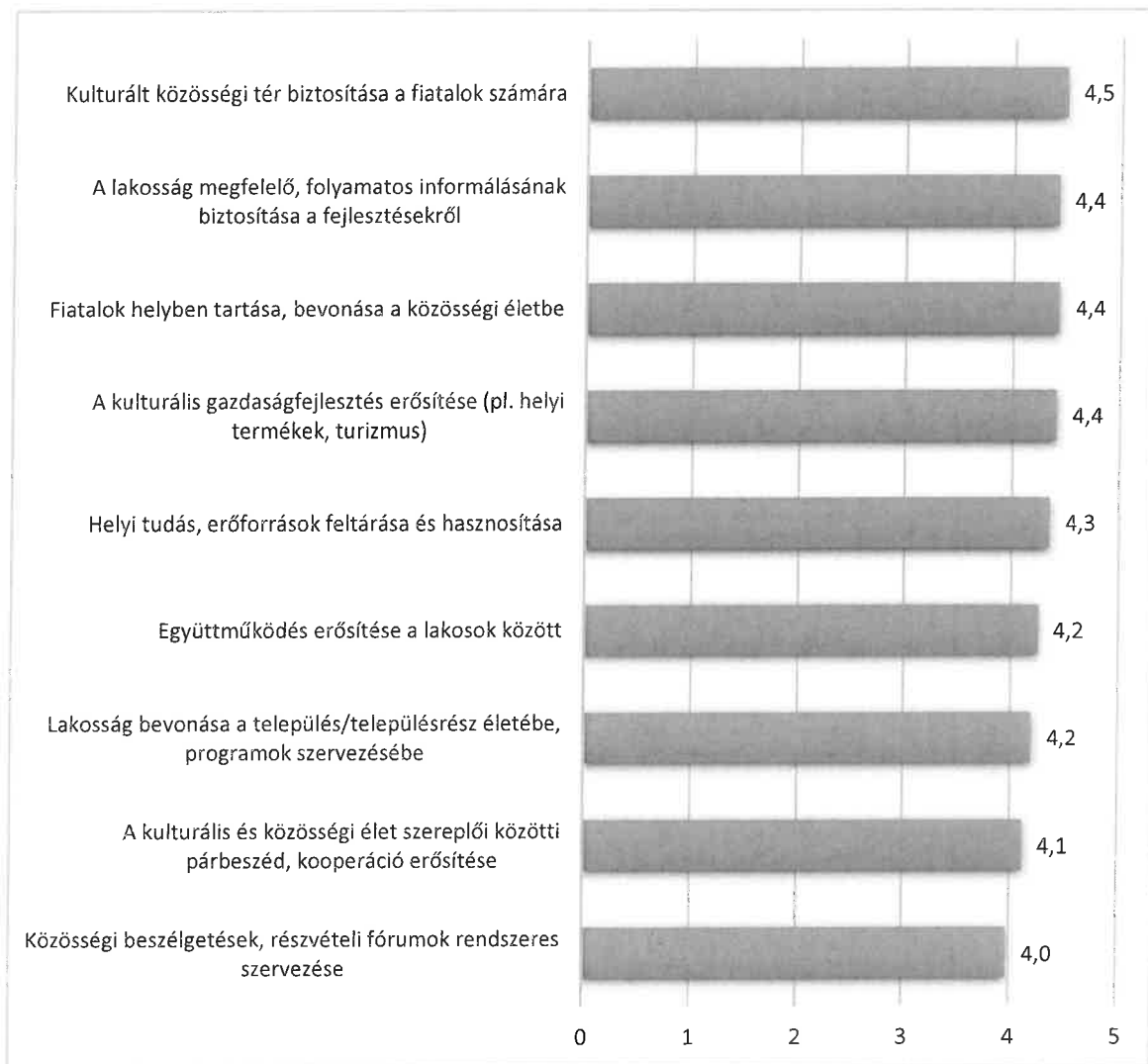

48. ábra:

A kulturális és közösségi élethez kapcsolódó célok, eszközök fontosságának megítélése (átlag, N=167)²³⁰

A válaszadók kiemelten fontosnak a település vonatkozásában a kulturált közösségi tér biztosítását tartják a fiatalok számára. A fontossági sorrendben a második a lakosság megfelelő, folyamatos informálásának biztosítása a fejlesztésekről, majd a fiatalok helyben tartása, bevonása a közösségi életbe következik, ezután a kulturális gazdaságfejlesztés erősítése.

²³⁰ Kérdőív K57: Mennyire tartja fontosnak az alábbiakat a település vonatkozásában? Kérjük, értékelje 1 és 5 között terjedő skálán az alábbiakat jelentőség szerint!

A legkevésbé fontosnak a közösségi beszélgetéseket, a részvételi fórumok rendszeres szervezését tartják, de ennek átlaga is 4,0, ami kiemelten magas átlagérték.

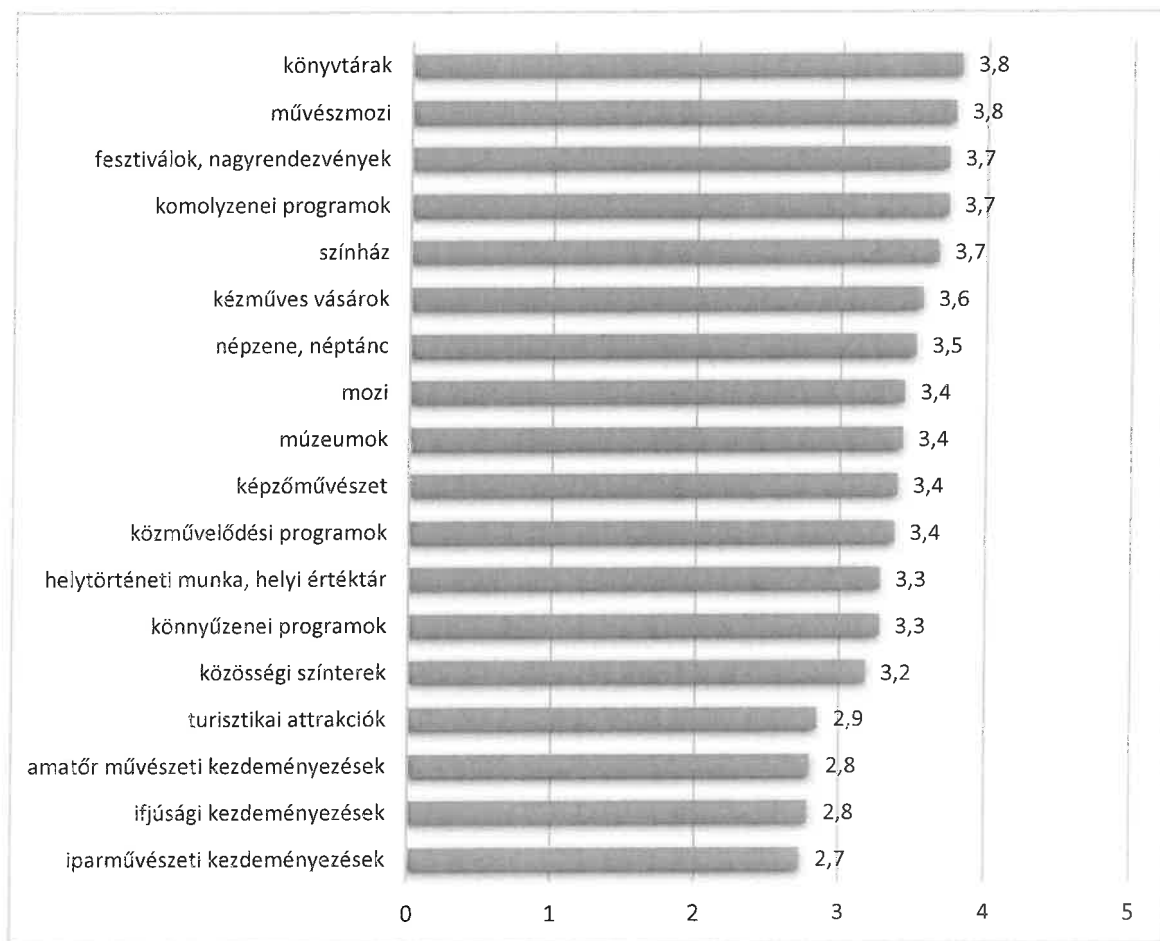

49. ábra:
Szolnok kulturális kínálatának erősségei (átlag, N=167)²³¹

A kulturális szakemberekhez hasonlóan a másik alminta tagjait is megkérdeztük Szolnok kulturális kínálatának erősségeiről. A válaszok átlaga mind 4 alatti, ami az elégedetlenség kifejeződése. A kínálatból a válaszadók a könyvtárak és a művészmozi meglétét tartják a legnagyobb erősségnek 3,8-as átlaggal. Ezután következnek a fesztiválok, nagyrendezvények, komolyzenei programok és a színház.

A kulturális kínálat leggyengébb pontjának az amatőr művészeti kezdeményezéseket, az ifjúsági kezdeményezéseket és az iparművészeti kezdeményezéseket tartják, ami egyezik a szakemberek válaszeredményeivel.

²³¹ Kérdőív K58: Kérjük, értékelje egy 1 és 5 között terjedő skálán, hogy Szolnok kulturális kínálatából mely területeket tartja erősségnek, illetve fejlesztendőnek!

A véleményalkotók harmada szerint van olyan kulturális-közösségi tevékenység, ami hiányzik a város kínálatából. Ezek leginkább a külön korosztályokhoz kötődnek, úgymint célzottan a fiatalok számára szervezett programok (diszkó, fesztivál), illetve az idősebbeket megszólító tevékenységek (kiállítások, színház, alkotóközösségek).

A lakossági kérdőív eredményeinek összefoglalása

A válaszokból egyrészt azt láthatjuk, hogy a 30 év felettek voltak az aktív válaszadók (93 százalék). A korosztályi megoszlásban a különböző kulturális tevékenységek és szolgáltatások preferenciái mégis a fiatalok és a közösségi színterek, alacsony küszöbű programok irányába jelölnek ki beavatkozási területeket. A kulturális szolgáltatások elégedettségi visszacsatolása alapján minden terület fejlesztendőnek mondható. A válaszadók nyitottak a közösségi egyeztetésekre és a társadalmi részvételre, önkéntességre. E tevékenységek a társadalom fejlesztésének kulcselemei, amelyek a kulturális szféra feladatrendszerében határozhatók meg. A megkérdezettek számára az érdektelenség és az elszigetelődés problematikája az egyéni felelősség szintjén is megfogalmazódott, ami a társadalmi kohézió témakörében állítja kihívás elé a városvezetést, ami hosszabb távon a bizalom és a generációk közötti párbeszéd erősítésében is elmozdulást eredményezhet. Az információáramlás közepes értékelése arra hívja fel a figyelmet, hogy a városlakók felé új kommunikációs stratégia kialakítása szükségszerű.

6.3. Fókuszcsoportos interjúk összegzése

A fókuszcsoportos interjúk célja, hogy összefüggéseikben, az érintettek párbeszédén, véleményének, javaslatainak találkozási pontjain kapjunk képet a város kulturális, közösségi életének kulcskérdéseiről.

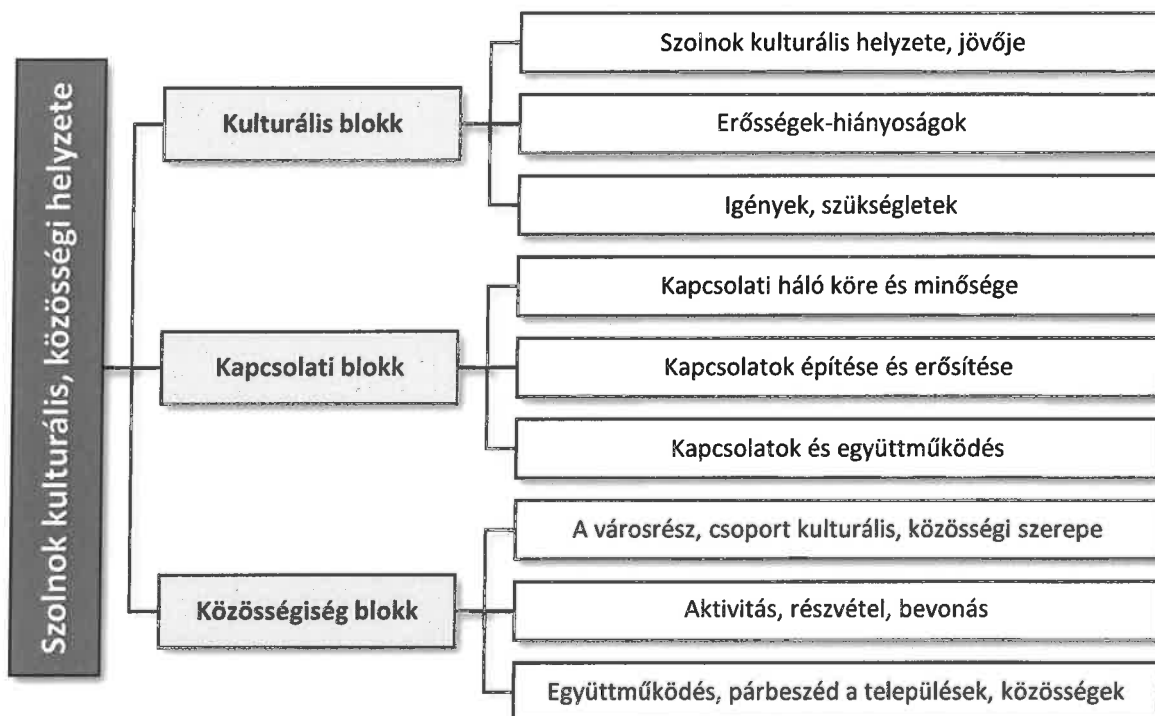

Öt fókuszcsoportos interjúra került sor, három közülük területi jellegű volt, ezek a Széchenyi városrészben, Szandaszőlősen és a Belvárosban valósultak meg. A két tematikus fókusz közül az egyik generációs, amelynek keretében a szolnoki idős és a fiatal generáció érdekeltjeivel találkoztunk. A térségi együttműködést fókuszba helyező találkozóra Szolnokkal és kulturális, közösségi szervezeteivel szorosan együttműködő települések vezetői, kulturális szakemberei kaptak meghívót. A beszélgetéseken összesen 60 résztvevő volt jelen.

Szandaszőlős és Kertváros

A meghívott 13 szervezet képviselője közül 8 fő vett részt a fókuszcsoportos interjúján. Kertvárost 1 fő képviselte, aki mindkét érintett városrészben dolgozik. A bemutatkozó kör és a beszélgetés ideje alatti viszonyulásokból a szereplők valós, élő szakmai és emberi kapcsolata tükröződött. A résztvevők pozitívan és megerősítően reagáltak egymás véleményére. Erős lokálpatriotizmus, határozott identitás jellemzi a Szandaszőlősen élőket.

Szolnok jellemzően a direkt kérdések kapcsán jelent meg a beszélgetésben. A résztvevők véleménye szerint a város kulturális ellátottságának megítélése pozitív, sokszínűség jellemzi.

A városrészben élők a nagyobb fesztiválokra, rendezvényekre járnak be, egyébként a helyi programokat preferálják.

A városrészt egyrészt zárt közösségnek tartják: „Szolnok és Szandaszőlős két külön világ...”, „vagyunk mi itt Szandaszőlősön” és „vannak ott Szolnokon”. Hangsúlyozzák a városrész homogénebb, egységesebb voltát, „nem jellemző az aluliskolázottság, munkanélküliség, és mindenkinek megvan a maga kis kertje...”. Ugyanakkor a helyiek határozottan azt képviselik, hogy nyitottak, sok szakmai kapcsolatuk van más városrészekkel, más szervezetekkel, intézményekkel, erre sok példát is felsoroltak. Többen járnak „ki” Szandaszőlősre különböző programokra (tánc, népzenei események stb.), ám ennél többet a helyiek nem igazán szeretnék. A helyi ismertség, „elismertség” miatt azonban fontos, hogy nem szandaszőlősi is részt vegyenek a programokon.

A helyi intézmények, kisközösségek, szervezetek együttműködnek egymással, teljesen természetes, hogy ha szükséges, helyet, embert, eszközt biztosítanak egymás eseményeihez. A szandaszőlősi közösség erős, összetartó, s ennek jó alapját adja a néptánc, ami az iskolában alsóban még mindenkinek kötelező, később csak választható, és sokan választják is. Népszerűségmegtartó, közösségfejlesztő erőnek tartják. Tudatos „építkezés” jellemző a közösséget illetően. Térségi szerepkört is ellátnak (pl. a Gazdakör programjai, illetve a nyugdíjas programok).

A résztvevők a következő problématerületeket határozták meg:

- a városi és szandaszőlősi programok esetenkénti egybeesése (hatékonyabb koordináció szükségessége).
- a fiatalok bevonásának kérdése, főként a 14–20 éveseket illetően – akik, bár kötődnek a helyi közösséghez, ám nem nagyszámú a részvételük a kisközösségekben, az eseményeken. Igaz, vannak kivételek (pl. közösségi szolgálat). Nehéz helyben kielégíteni a fiatalok igényeit („pezsgés” stb.), a fiatalok inkább a városba járnak be
- kevés és/vagy kicsi a közösségi tér
- nincs sportlétesítmény
- a belváros és Szandaszőlős között a tömegközlekedés a késő esti órákban nem megoldott (a városi programok után nehézkes a kiutazás)

A résztvevők által megfogalmazásra került, hogy tervezni kell az „öslakosok” elöregedésével, a majdani egyedül élőkkel, a lakosság mobilitásával, cserélődésével, ami újabb, a jelenlegiektől eltérő kulturális igényeket is generálhat a későbbiekben.

Összességében a helyi szervezetek elégedettek a városrész kulturális–közösségi életével, vannak lehetőségek, helyek, programok, együttműködések, amelyekre büszkék is.

A fókuszcsoportos interjú résztvevői:

- Hegyiné Mladoniczki Éva elnök, Szandaszőlősert Egyesület, intézményvezető, Szandaszőlősi Általános Iskola és Alapfokú Művészeti Iskola;
- Hoffer Károly néptáncpedagógus, Vadvirág Gyermekek Néptáncgyűttes;
- Király Eszter elnök, Szandaszőlős Táncgyűttes Alapítvány, intézményegység-vezető, Szandaszőlősi Általános Iskola és Alapfokú Művészeti Iskola;
- Kiss Edit művelődési ház vezető, Verseyhy Ferenc Könyvtár és Közművelődési Intézmény, Szandaszőlősi Művelődési Ház;
- Kovács Annamária tagintézmény-vezető, Eszterlanc Óvoda (Szandaszőlős);
- Pappné Szabó Anita elnök, Miért Ne Közhasznú Humán Szolgáltató Alapítvány, gyermekdráma vezető, Kaméleon Társulat;
- Szabó Andrea közösségfejlesztő, "Még több ok SzolnOK!" A helyi identitás és kohézió erősítése Szolnokon - TOP-6.9.2-16-SL1-2017-00001;
- Szutorisz-Szügyi Csongor igazgató, Szolnoki Tankerületi Központ.

Széchenyi városrész és Pletykafalu

Erős helyi közösségek vannak jelen a kb. 20 000 lélekszámú városrészben, de a fiatalok bevonása, megszólítása problémás. A városrészen belül továbbá elkülönül a kertvárosi rész és a lakótelep, a lakosság összetétele igen vegyes, eltérő társadalmi problémákkal kell megbirkózni, ami funkcionális közösségi terek hiányában kihívást jelent. A lakótelepi gyerekek köre nagyon heterogén, megszólításuk a családi és szociális háttérük miatt is nehéz.

A 8 000 fős Pletykafalu²³² városrész tekintetében a legkiugróbb kritika a közösségi terek hiányára irányult, jelenleg az Abonyi úti iskola leromlott állapotú épülete ad helyet a fiókkönyvtárnak és egy tanteremben a helyi közösségi programoknak. Az infrastrukturális adottságok hiányoznak, ugyanakkor a helyi közösség kezdeményezései egyre erősebbek.

A térség magas társadalmi kockázati indexű, a nemzetiségi szegregációt és annak hatásait csökkentő programot is indítottak. A városrészben régen beágyazódott archaikus roma közösségek élnek, akik sajátos társadalmi normáik okán nem integrálódnak. A roma közösséghez tartozók magas száma és az alapvető kulturális különbségek okán is más módszereket kell használni. A szegregációs terület a városrész peremén található, itt a komplex telep program keretében 2014-ben átadott Tücsök úti Közösségi Ház biztosít ma már háttérrel a helyi közösség felzárkóztatásához. Az önkormányzati épületben a roma gyerekekre

²³² A Pletykafalu helyzetével az eredeti elképzelések szerint a belvárosi fókuszcsoport keretében terveztünk foglalkozni, a tematika azonban spontán módon kibontakozott már az első csoportban, ezért annak az értékelése során tárgyaljuk.

és családjaikra irányuló tevékenységeket a Roma Esély Kulturális, Oktatási és Szociális Egyesület koordinálja, amely 2019-ben vette át a közösségi tér működtetését.

A Széchenyi városrészben található középiskolák tanulóinak több mint 60 százaléka nem a lakótelepen él. A művészeti iskolák (Széchenyi Gimnázium művészeti tagozata és a Magiszter Alapfokú Művészeti Iskola) munkája kimagasló, városi szinten is közösségi alkotóprogramok kezdeményezői. Nagyobb teret igényelne a művészi önkifejezés, a komplex művészeti tevékenységek megjelenése, ami ellenpontoszhatja a passzív-befogadó kultúráközvetítői szemléletet.

Az alternatív közösségi kezdeményezésekre, különösen a könnyűzenére nincs fogadókészség az intézményekben, mert a többi közösség szenvedné kárát (helyhiány, állandó teremigény, hangzavar stb.).

A Hild Könyvtár és az itt működő közművelődési iroda szakmai munkája kiegyensúlyozott. Az intézmény nyitott a városrész kisközösségei és kezdeményezéseik előtt, és maga is sok programot biztosít számukra, ugyanakkor megfogalmazódott, hogy a városrészben nincs klasszikus közösségi színtér, amely a rendszeres tevékenységeknek biztos háttérrel nyújthatna.

A területen a görögkatolikus egyház jelenléte meghatározó. A helyi kommunikáció eszköze a Széchenyi panel városrészi újság, ugyanakkor a résztvevők a hatékonyságot megkérdőjelezték.

- Szolnokon általánosságban megfelelőnek tartják a kulturális szolgáltatások mennyiségét és minőségét, de városi fesztiválokon nem jelennek meg a helyiek (a lakótelepiek), kivéve talán a Szolnok Napját. Nagyon nagy programkínálat van Szolnokon, különösen nyáron. Szolnok város lakossága a tömegkultúrát igényli. Nagyon jó a Tiszaparti Esték vagy a Gulyásfesztivál (ingyenes és sokan vannak). A magaskultúra fogyasztói rétege kb. 2 000 fő, a tömegkultúra erős, és nincs tudatos kultúrafogyasztói attitűd,
- Októbertől ápriliséig jóval kevesebb a programlehetőség:
 - = ősztől tavaszig nincs zenés-táncos program
 - = a középkorúak nem kapcsolódnak be (passzivitás), a 40–60 éves korosztálynak nincs elég, vagy megfelelő program,
 - = a szabadtéri programokban az a jó, hogy nem kell beülniük (eljönnek, meghallgatják, de nem kell valahová bemenni)
- A városi rendezvényekkel alapvetően elégedettek az itt élők, ugyanakkor a hazautazás az esti órákban számukra nem megoldott.

- A kultúrákedvelők száma bár magas, de a városrészben kevés program szerveződik, továbbá a helyi szervezetek által kínált programok látogatottsága nem kielégítő
- Széchenyi városrész egy külön „város” Szolnokon belül, már szó volt az önálló önkormányzat alakításáról is.
- Sok kisgyermekes család él a lakótelepen, akik potenciális célcsoportot jelentenek.
- A lakások egy része befektetési céllal került megvételre, ezért sokan csak bérilők itt,
- előnyös lakóövezet, mert 5 percre minden szolgáltatás elérhető,
- a szubjektív megítélés vegyes, a helyiek közül van, aki szeret itt élni, van, aki menekülne,
- a lakótelep mellett parkerdő van, az Erdei Művelődési Házzal (ezt a NEFAG működteti).

A kulturális aktivitás kérdéskörében elhangzott, hogy „fáradtság” jellemző, nincs idő a kulturális rendezvényeken való részvételre (munka, család, kapcsolatok összehangolása), és nem jellemző, hogy a kisközösségek egymás rendezvényein megjelenének.

A szimfonikusok helyi (lakótelepi) koncertje népszerű (ingyenes, 7-800 fő jön), de itt a populárisabb zenei műfajokból merítenek.

A fiatalok bevonása, aktivizálása városszerte jelentős problémaként fogalmazódott meg. A Széchenyi városrészben az alábbi nehézségekre és erősségekre hívták fel a figyelmet:

- Az infrastruktúra nem alkalmas a célcsoportnak – nem engedhetik el magukat az intézményekben.
- Terheltek a fiatalok – az iskola után nincs semmire energiájuk.
- A gyerekek 70%-a nem megy el semmilyen programra az iskolából. Nem mennek be a „városba”, ha az iskola nem utaztatja és szervezi őket.
- Megszervezik a közösségeiket, de nincs alkalmas infrastruktúra. Az időbeosztásuk kötött: 8–15 óra között iskola, utána egy része hazamegy. Az online kapcsolattartás jellemző és a bevonás nehézkes, mert nem alulról kezdeményezett.
- Az iskolák közötti 24 órás versenyekre is egyre kevesebben jönnek – a pedagógus kollégák sem hozzák őket.
- Az egyház sem tudja mozgósítani a fiatalokat, táborba jönnek, máshová nem.
- Kinőtt egy aktív generáció az Agórából és a Hildből is.
- Könyvtár – külön ifjúsági részleg működik:
 - = van ifjúsági felelős, akit elfogadnak a fiatalok
 - = a városrészi központban működik
 - = sok csoport van (japán kör, anime kör stb.)

- = óriási profilváltás volt a könyvtártól, ami jó
- Megfogalmazódott az igényfelmérés hiánya, ami kisebb közösségek megerősítését és célzott kulturális programkínálat kialakítását segíthetné.

A Széchenyi városrész – Pletykafalu fókuszcsoporthoz résztvevői:

- André Zoltán ny. erdőszigazgató, NEFAG Zrt., Erdei Művelődési Ház;
- Balázsiné Gődér Ágnes igazgató, VOKE Csomópont Művelődési Központ, alapító vezető, Széchenyi Lakótelepért Szabadidő, Kulturális és Sport Egyesület;
- Balogné Szabó Anita kommunikációs és marketing igazgatóhelyettes, Versegly Ferenc Könyvtár és Közművelődési Intézmény
- Dr. Csilleiné Mága Erika elnök, Roma Esély Kulturális, Oktatási és Szociális Egyesület;
- Dudás-Rekter Gabriella kulturális közösségfejlesztő, "Még több ok SzolnOK!" A helyi identitás és kohézió erősítése Szolnokon TOP-6.9.2-16-SL1-2017-00001;
- Gálné Weigert Éva tagintézmény-vezető, Versegly Ferenc Könyvtár és Közművelődési Intézmény, Hild Viktor Könyvtár;
- Paróczainé Kiss Emma intézményvezető helyettes, Széchenyi Körúti Sportiskolai Általános Iskola és AMI, igazgató, Teátrum Alapfokú Művészeti Iskola;
- Szkiba Tibor parókus, Szolnoki Görögkatolikus Parókia;
- Szűcs Rózsa intézményvezető-helyettes, Széchenyi István Gimnázium;
- Tóthné Páncsics Edina vezető, Magiszter Fényes Adolf Szolnoki Gimnáziuma, Művészeti Szakgimnáziuma és Alapfokú Művészeti Iskolája;
- Várnai Beáta intézményvezető, Szolnoki Szent-Györgyi Albert Általános Iskola.

Intergenerációs csoport

Az intergenerációs fókuszcsoporthoz a fiatal és az idős korosztály képviselőit ültettük egy asztalhoz. A találkozó célja az volt, hogy a csoportok közötti kapcsolatokat, a kulturális és szabadidős tevékenységüket, a pozitív és fejlesztendő területeket együtt vegyék számba annak érdekében, hogy elősegíthessük a generációs párbeszédet.

A fiatalok igényei megvalósításának támogatása és segítése a jelenlévők számára fontos kritériumként fogalmazódott meg. A tapasztalatok átadása és a közösségi élet fellendítése kulcstémaként jelentek meg.

A csoportban megerősítést nyert alapproblémaként, hogy a fiatalok számára nincsenek nyitott, alacsony küszöbű közösségi színterek. Jelenleg folyamatban van egy ifjúsági tér kialakítása, amely kiindulási pontot adhat a jövőbeli kezdeményezésekhez. A fiatalok – elmondásuk szerint – általában szórakozóhelyeken, legfőképpen a Dokk Teraszon és a

Tiszaparton jönnek össze (a 17-19 évesek találkoznak a Tiszaparton, a 14-16 éves korosztály viszont a Tiszaligetben). Az Ifjúsági közösségi térrel kapcsolatban a fiatalok elmondták, hogy jó lenne, ha az idősebb korosztály előítélet-mentesebb lenne velük szemben. (Az alkoholfogyasztás központi kérdésként jelent meg).

A szabadidő kapcsán körvonalazódott a beszélgetés folyamán, hogy nemcsak az ifjúsági közösségi tér hiányzik a városban, hanem minden korosztály igényei mentén meghatározhatók hiátusok. Szolnok kulturális élete ugyan nagyon sokat változott pozitív irányban az elmúlt években, de inkább a rendezvények, programok, fesztiválok tekintetében, míg a közösségek nem kaptak elég támogatást és figyelmet. A fiatalok kreativitására nagyobb fókusz kerülhetne. Az információáramlás ebben a csoportban is gyengeségként fogalmazódott meg. A kommunikációs csatornák kapcsán az online tér is kihívásokat jelent a célcsoportok elérésében.

A nyári rendezvényeken túl ősztől tavaszig azután szinte semmi lehetőség nincs a városban. Nagyon hiányolta mindenki a sétálóutcát és „beülős”, valamint táncos helyeket – a középkorú és idősebb korosztály számára is. Abban mindenki egyetértett, hogy kulturális fővárosként ez elengedhetetlen lenne.

A kulturális főváros cím elnyerésével összefüggésben javasolnák, hogy a Tiszaliget mindenképpen kerüljön felújításra és közösségi térként való kialakításra. Ez lehetne egy olyan városrész, ahol a generációk együtt tudnak kulturáltan szórakozni. Itt a javaslatok szerint lehetne egy szabadtéri színpad is.

Az intergenerációs fókuszcsoporthoz résztvevői:

- Andrási Lászlóné elnök, Damjanich János Múzeum Baráti Köre;
- Bagdi Gabriella – ifjúsági referens, Szolnok Megyei Jogú Város Polgármesteri Hivatala, Oktatási, Kulturális és Sport Osztály;
- Brahmi Ilona intézményvezető, Szolnok Városi Tehetséggyógyító Szakkollégium;
- Czakó Jánosné nyugalmazott igazgató, egykori JNSZ Megyei Művelődési Központ (az Aba-Novák Agóra Kulturális Központ jogelődje);
- Deák Jánosné elnök, Szolnok Városi Klubok és Nyugdíjasok Érdekvédelmi és Kulturális Egyesülete;
- Dr. Korpásné Cserfalvi Katalin könyvtáros, Verseggy Ferenc Könyvtár és Közművelődési Intézmény, Közönségszolgálati Osztály, Ifjúsági Csoport;
- Korsós Blanka egyetemi hallgató, Szolnok Városi Diákok Tanácsa volt tagja;
- Nagy Dorina Kata alelnök, Szolnok Városi Diákok Tanácsa;
- Oláh Csenge volt diákpolgármester, Szolnok Városi Diákok Tanácsa;
- Szikszai Ferencné klubvezető, Vasutas Cukorbeteg Klubja;

- Tasi Fanni – tag, Szolnok Városi Diákok Tanácsa;
- Zrupkó Zita elnök, Szolnoki Gyermektanács.

Belváros – szakmai csoport

A belvárosi fókuszcsoporthoz interjúkat készítettek a város kulturális életét meghatározó intézmények, gazdasági és civil szervezetek részéről. A szervezetek közötti kooperációk, a kultúraközvetítés és a fiatal korosztály nagyon fontos területet jelöltek ki a beszélgetésnek. A komplex összetételű csoportban a reflexiók egyértelművé tették, hogy az együttműködések Szolnokon inkább csak projektszintűek, ami a szakmai kapcsolatokban is kifejeződik. A városban a szakmai szereplők pozicionálása nem stratégiai, hanem szervezeti szinten jelenik meg, ami a kooperatív működés kialakulását gyengíti.

Kihívás a fiatalok megszólítása intézményi szinten is. Egyetértés volt abban, hogy az intézményi alapszolgáltatások fejlesztése rendkívül fontos lenne annak érdekében, hogy a fiatalok ne hagyják el a várost, vagy tanulmányaik befejeztével visszaköltözzenek. A korosztályt érintő témában a könnyűzenei élet és az ahhoz kapcsolható ifjúsági munka hiátusai kerültek előtérbe. A hagyományos zenei programok iránti igény csökkenése, a célcsoport elérésének és bevonásának feltételrendszere, a kreativitást ösztönző kezdeményezések hiánya definiálódott. A város nyitott, szabadon hozzáférhető közösségi tereinek hiánya a csoportban megerősítést nyert. Az intézmények oldaláról hiányosságként fogalmazódott meg a fiatalok véleménye, igénye szerinti működés / szakmai munka kialakítása.

Fontos kérdéskört jelentett a kultúrafogalom értelmezése, ami a csoportvélemény alapján – annak társadalmi vetületében – jóval szélesebb tartalmakat ölel fel, mint ahogy általánosságban beszélünk róla. Szó volt a környezetről, egészségről, a kulturált élettérrel és a nem rendezvényekben kifejeződő közösségi élet értékeiről. Az alulról jövő kezdeményezések irányába való intézményi nyitottság növelése, a szakmai együttgondolkodás és közösségi cselekvés kialakítása a helyi kulturális és közösségi munka záloga.

A helyi kultúra-közvetítő szervezetek számára fontos célként fogalmazódott meg a programkínálat összehangolása, ami az erősödő versenyhelyzetek feloldását is segíthetné. A városban számos, ugyanazon célközönséget megszólító esemény egymástól elkülönülve, de párhuzamosan szerveződik, ami az erőforrások gyengítése mellett szakmai funkcionális és gazdasági kérdéseket is felvet.

Az egyeztetések mellett a város kulturális kínálatát összegző, strukturált adatbázis létrehozásának és központi marketingjének kérdése fogalmazódott meg, ami minden szereplő számára elérhető és naprakész információkat közvetíthet. Az admin-regisztrációhoz kötött szolnoktersegiprogramok.hu adatbázis szélesebb körű terjesztésére vonatkozóan elhangzott,

hogy a kulturális információk áramlását elősegítené, ha minden érintett szervezet honlapján / kommunikációjában megjelenne a városi és térségi programokat rendszerező weboldal elérhetősége. A külső (városmarketing) és a városon belüli kommunikációs és PR feladatok a tervezőműhelyek egyik kiemelt kérdéskörékként fogalmazódtak meg.

A csoportmunkában részt vevő szakemberek részéről intézményi oldalon nyert megerősítést a stabilitás, a vállalkozói szféra projektszerű működése ugyanakkor nagyobb rugalmasságot és szélesebb perspektívát volt képes felmutatni.

A Belváros – szakmai fókuszcsoport résztvevői:

- Abonyi Katalin intézményvezető, Szolnoki Bartók Béla Alapfokú Művészeti Iskola (Big band);
- Balajthy Béla ügyvezető, Szolnokneked Kft.;
- Bubán Levente szakmai igazgatóhelyettes, Aba-Novák Agóra Kulturális Központ;
- Csikány Tamás – zenész;
- Csizik Renáta elnök, Civil Regionális Társulás;
- Dankóné Szabó Edit irodavezető, Versegly Ferenc Könyvtár és Közművelődési Intézmény, Europe Direct Szolnok Európai Információs Pont;
- Demeter Éva koordinátor, Tisza Mozi Kft. – TISZApART Mozi;
- Dr. Kaposvári Gyöngyi igazgatóhelyettes, Damjanich János Múzeum;
- Kelemen Péter ügyvezető, Hangtrend Kft.;
- Kovács Ákos ügyvezető, RepTár Nkft.; szervező, Tiszavirág Fesztivál (HM Event Kft);
- Kovácsné Horváth Éva ügyvezető, HM Event Kft.;
- Molnár Róbert műsorvezető, Amadeus Rádió; zenekarvezető, Molnár Róbert Band;
- Pap Béla elnökségi tag, Ifjúságért Egyesület fesztiválszervező, Örökség Fesztivál;
- Seress Zsuzsa intézményvezető, Chiovini Galéria;
- Vona-Gödér Krisztina könyvtáros, Versegly Ferenc Könyvtár és Közművelődési Intézmény.

Térségi csoport

Az Agóra Tanács működése és az ANAKK térségi feladatellátása keretében elindult egy szorosabb kapcsolat a megyeszékhely és a települések között. A fókuszcsoportos interjúknál 20 meghívott közül 8 fő vett részt 6 település képviselőjében. A jelenlévők többsége a Kunszentmártoni járásból, a Tiszazugból érkezett, kisebb számban jöttek Szolnok közvetlen körzetéből.

Az Agóra Forगतagok, az Utazás Kiállítás, a Dunszt Fesztivál, a szakmai műhelyek alkalmi erősítik a települések közötti kapcsolatokat is. Azzal, hogy ezeken a nagy tömegeket vonzó rendezvényeken bemutatják helyi értékeiket, jelentősen nő a helyi identitástudatuk, továbbá javul a településmarketing. A szakmai egyeztetések gyakorlata a térségekben erősödik, megyei szinten ugyanakkor nem alakultak ki meghatározó kapcsolatok, ami nemcsak a kulturális, hanem minden egyéb területen hiányosságként jelenik meg. A résztvevők elmondták, hogy Szolnoknak „rangja” van, ha a város felkarol valamit, ahhoz szívesen csatlakoznak. Tisztelik a szakmai hozzáértést, és minden ilyen segítséget köszönnek.

A bemutatkozások során egyértelműen kiderült, hogy a Tiszazug távol van Szolnoktól, ezért a megyeszékhely és a települések közötti kapcsolat gyenge. Szolnok elszívó-ereje e térségben nem érvényesül, ugyanakkor a közelebb fekvő Kecskemét részéről ez a jelenség érzékelhető. A tiszazugi települések között szoros az együttműködés, élő gyakorlat az egyeztetés, a programok koordinációja, jó kapcsolatokat ápolnak egymással.

A Szolnokhoz közeli településeken a szabadidős programok kapcsán előtérbe kerül a nagyobb városok jelentősége is (pl. Törökszentmiklós, Martfű stb.), ehhez az érintett települések alkalmazkodnak, programstruktúrájuk alakításakor figyelembe veszik a kialakult szokásokat.

Az ifjúsági területen tapasztalható problémák a korosztályi közösségi terek hiányára irányultak. Minden településre jellemző, hogy nincsenek szabadon használható ifjúsági közösségi terek, szakmai fejlesztőprogramok, így a fiatalok nem helyben keresik a szórakozási lehetőségeket.

A települések továbbá közös problémaként értékelték a nem megfelelő marketinget, a nyilvánosság hiányát. Egyöntetűen megfogalmazódott, hogy sokkal több érték van a településeken, mint amennyit ismernek, akár helyben, akár távolabb. A meglévő értékeket a helyi társadalom nem hasznosítja. Nagy kihívás minden településnek, hogy ezzel a problémával megbirkózzanak, örömmel vennék a szakmai segítséget.

Arra kérdésre, hogy milyen megyei szintű együttműködések képzelnének el, a következő javaslatokat fogalmazták meg:

- könnyűzenei zenekaroknak stúdió/inkubátortér létrehozása, ahol pl. demókat tudnak felvenni
- művészeti fesztiválok, ifjúsági képzések szervezése
- térségarculati menedzsment létrehozása
- turisztikai desztináció létrehozása központi humán erőforrás biztosítása mellett, felfűzni a települések értékeit, menedzselni azokat. Összefogás szükséges a

települések között, amelynek koordinálását a hatékony együttműködés égisze alatt Szolnoknak kellene felvállalnia

- a kiemelt helyi értékek a megyei és a Nemzeti Értéktárba történő felterjesztésének szakmai-módszertani támogatása.

A javaslatok kidolgozásán túlmenően a települések programokat, ötleteket, hatékony együttműködést, közreműködést és indikátorokat tudnak vállalni.

A településvezetők fogékonyak a Szolnokkal történő együttműködésre, és szívesen vesznek részt a kulturális koncepció kialakításában. Térségi szinten a fejlesztendő területek pontosítása és az erőforrások felmérése komoly előkészítő munkát igényel minden szereplő részéről.

A térségi fókuszcsoportos interjú résztvevői:

- Bihari József önkormányzati képviselő, Törökszentmiklós;
- Csabainé Huszár Zita igazgató, Tiszakürt, Községi Kulturális Központ és Könyvtár;
- Csikós Brigitta könyvtáros, Könyvtár, Információs és Közösségi Hely, Tiszajenő;
- Czékmási Csilla igazgató, Közösségi Ház és Könyvtár, Szajol;
- Kiss Eliza polgármester, Tiszainoka;
- Dr. Kiss Györgyné polgármester, Tiszakürt;
- Szabó Zoltán alpolgármester, Kunszentmárton;
- Viski-Latorné Dögei Edit elnök, Keresztény Értelmiségiek Szövetsége, Törökszentmiklós;

Nagyrendezvények, nagyintézmények fókuszcsoport

Öt fókuszt került azonosításra:

- A városi nagyrendezvények koordinációja
- Finanszírozás
- Az infrastruktúra és a helyszínek, színterek kihasználtsága, új helyszínek szükségessége
- Városmarketing, a külső-beelső marketing
- Ifjúság

Egy-egy kisebb rendezvény közel ugyanazt a támogatást kapja a várostól, mint a nagyrendezvények, a források elaprózódnak. Utóbbiak a 10 évvel ezelőtti összegeket kapják, de a költségek jelentősen megnövekedtek.

A fesztiváloknak javasolt lenne egy támogatási rendszer kidolgozása, aminek az alapja egy, a már létező fesztiválminősítési rendszertől független, egyedi minőségbiztosítási rendszer

lenne, amelyet a város alakítana ki. Ez által fel lehet mérni, hogy melyikre van szükség, melyikre kevésbé, és melyiket lehetne melyikkel összevonni.

Az egész problémakörre megoldásként felmerült egy tanácsadó csoport is, amely előzetesen véleményezhetné a kis- és nagyrendezvényeket, fesztiválokat. Ők nem minősítenének, hanem azt vizsgálnák, hogy mire van szüksége a városnak, megfelelőek-e azok a rendezvények, kell-e rajtuk frissíteni, kifárad-e már valamelyik.

Jelenleg a rendezvények, programok nagy részén térítésmentesen vehetnek részt a látogatók, érdeklődők, nézők. Az önkormányzat elvárása, hogy legyenek a látogatók számára térítésmentes rendezvények, de amelyek már túlmutatnak a költségvetésen, azok legyenek belépőjegyesek. A tapasztalatok alapján viszont, ha komolyabb, költségesebb előadókat hívnak a szervezők és ezért belépődíjat kérnek, lényegesen csökken a résztvevők száma. Erre lenne szükséges megoldást találni, amiben segíthet az erősebb és rendszeres együttműködés a szervezetek, intézmények között.

Az eddigi tapasztalatok alapján projektekre működnek az együttműködések, de egymást konkurenciának tekintik, ezért a kooperáció még így is nehézkesen megy. Fontos lenne megoldást találni a partnerségre: hogyan segíthetik egymást úgy, hogy a városi rendezvényeknek mégis megmaradjon az önálló saját karaktere, arculata, és ne mosódjanak össze. Jelenleg ugyanazok a kisházak, színpadok, értékesítők, zenei fellépők, előadók stb. vannak, de legalábbis nagy az átfedés. A látogatók szinte meg sem tudják különböztetni, hogy most éppen melyik zajlik. Több a témájában is hasonló (például gasztronómiai) fesztivál, amelyek kiolthatják egymást.

A probléma gyökere, hogy a nagyrendezvények szervezői, lebonyolítói nem együtt tervezik meg előre az éves rendezvénynaptárt; a programokat, fesztiválokat nem egyeztetik együtt egymással. Mindenki jó kapcsolatot ápol külön-külön, de együtt, közösen nincsenek egyeztetések. Erre szintén javasolt fokozott figyelmet és hangsúlyt fektetni az elkövetkező időben. Az együttműködés részben segíthet az infrastruktúrával kapcsolatos problémákon is.

Az Agóra szeretne kisközösségi szervezési munkát végezni, de csak két erre alkalmas helyiség van, és általában a közösségek délután 16 óra és este 20 óra között szeretnének programot, alkalmakat tartani.

Az infrastruktúra területén jelentős hiányosságok vannak Szolnokon, kevés a közösségi szintér. A Tisza-part fontos találkozási pont és van még néhány ilyen városrészenként, de az olyan nyitott terekből, amelyek állandó találkozási és szervezési pontok lehetnének, kevés van. Ifjúsági Közösségi Tér kialakítására kísérletet tesznek, de az már most látszik, hogy az elhelyezkedésénél és a méreténél fogva nyilvánvalóan nem lesz arra alkalmas, hogy megoldást nyújtson az ifjúsági programlehetőségek, terek problematikájára.

Az épületek állapota sem minden esetben megfelelő, és hasonlóan fontos kérdés a közlekedés, főleg városmarketing szempontjából, ha majd elindul a fürdő is. Hiszen, ha kultúráról beszélünk, erre is gondolni kell, mert maga a kultúra fogalma is lényegesen szerteágazóbb.

Javasolt lenne Szolnok számára valami tematika szerint felépíteni a városmarketinget, mert ma nincs egy ilyen jellemző vonás vagy szempont. Jelenleg három jól azonosítható fesztivál van, a Palacsintafesztivál, a Tiszavirág Fesztivál és a ProVakáció. A művésztelep az elkészülte után nagyban hozzájárulhat a település összképéhez, mert látogatóközpontként tud majd működni és idegenforgalmi úticél is lehet, miközben az érkezők más látnivalókat is megtekintenek.

Szolnok – kulturális fővárosként – abban lehetne különlegesebb Veszprémhez vagy Pécshez képest, hogy van egy folyója. Ezen kívül a tájegységek találkozásánál fekszik kulturális és geográfiai értelemben is, és ez is ad a városnak egyfajta egyediséget.

A nagyrendezvények, nagyintézmények fókuszcsoporthoz résztvevői:

- Balajthy Béla ügyvezető, SzolnokNeked Kft.
- Csatári István igazgató, Szolnoki Városfejlesztő Nzrt.
- Czakóné Gacov Katalin igazgató, Versegly Ferenc Könyvtár és Közművelődési Intézmény
- Hajnal Anna közművelődési szakember, szervezési csoportvezető, Aba-Novák Agóra Kulturális Központ
- Ignác Ervin ügyvezető, Szolnoki Szimfonikusok
- Jakus Anita projektmenedzser, SzolnokNeked Kft.
- Kelemen Péter ügyvezető, Hangtrend Kft.
- Kovács Ákos ügyvezető, RepTár Nkft.; szervező, Tiszavirág Fesztivál (HM Event Kft)
- Kovácsné Horváth Éva ügyvezető, HM Event Kft.
- Molnár Lajos Milán ügyvezető igazgató, Aba-Novák Agóra Kulturális Központ
- Pap Béla elnökségi tag, Ifjúságért Egyesület
- Ribár Zsuzsa szervezési csoportvezető, Szolnoki Sportcentrum
- Tapasztó Ildikó osztályvezető – Szolnok MJV Polgármesteri Hivatala – Oktatási, Kulturális és Sport Osztály
- Verebes György művészeti vezető, Szolnoki Művésztelep

6.4. Közösségi tervezőműhelyek

A helyzetelemzés eredményeire építtek a helyi közösségben megvalósuló tervezőműhelyek 3 témafókusszal:

- **Közösségi helyzetelemző műhely:** közösségi terek, ifjúság, kulturális intézmények, szereplők és szerepek, gazdasági és társadalmi látkép.
- **Jövőkép műhely:** a hosszú távú elképzelések megfogalmazása – Milyennek képzelik el a várost, amelyben élni fognak 2035-ben? Szólnok mint Európa Kulturális Fővárosa?
- **Operatív tervezőműhely:** a meghatározott célok mentén milyen feladatokat szükséges megvalósítani; középtávú helyi cselekvési terv kialakítása.

6.4.1. Helyzetelemző műhely

A helyzetelemző műhely 2020. augusztus 11-én került megrendezésre az Agórában.

A szakértői helyzetelemzés eredményeként a csoportmunka 6 téma köré épült:

- **Tér** (köz-tér/város, intézmény, közösségi tér)
- **Közösség** (társadalom, civil szféra, kooperáció)
- **Közösségi művelődés**
- **Művészet**
- **Ifjúság** (közösségi részvétel, aktivitás, kommunikáció)
- **Kulturális gazdaságfejlesztés** (turizmus, környezet, térség/régió, nagyrendezvény)

A műhelymunka során a résztvevők a kijelölt témákban az erősségeket, a gyengeségeket, valamint a hiányokat fogalmazták meg.

TÉR (köz-tér/város, intézmény, közösségi tér)

A „tér” témakör a város köztereit, azok közösségi funkcióit, a közösségek felé szolgáltató intézményeket és a nyitott közösségi tereket veszi górcső alá. Az elemzés célja a minőségi és a mennyiségi szempontok városi és városrészi szintű rendszerezése.

- Községi terek – az együttlét terei
- Közterek, köztéri kultúra, kulturális arculat
- Községi, kulturális igények és működési terük
- Intézmények és terek – Intézményi válaszok a községi térszükségletekre

| Kincsek, eredmények ...amelyeket őriznünk, fejlesz- tenünk és kamatoztatnunk kell | Problémák, hibák ...amelyeket ki kell javítanunk, másképp kell csinálnunk | Hiányok, szükségletek ...amelyeket meg kell teremtenünk, pótolnunk kell |
|---|---|--|
| <ul style="list-style-type: none"> - Épített terek <ul style="list-style-type: none"> = Színház = Művésztelep + kert = RepTár = Tabán = Tisza Mozi - Természeti adottságok <ul style="list-style-type: none"> = Zagyva–Tisza torkolat = Tisza-part (a város felől) = Partok » sétány - Strand, szabadstrand - Erdő, parkerdő (NEFAG) <ul style="list-style-type: none"> = Vadaspark = Játsszóter - Játsszóterek városszerte | <ul style="list-style-type: none"> - Értékes építészeti emlékek elhanyagolása - Tiszaliget leégett része <ul style="list-style-type: none"> = A régi kemping = Gyalogos oldal - A könyvtár épülete - A múzeum épülete - A meglévő terek nem tudják kiszolgálni a megnövekedett igényeket <ul style="list-style-type: none"> = Szandai művelődési ház = Kertváros = Széchenyi lakótelep = Pletykafalu | <ul style="list-style-type: none"> - Központi főtér, főutca - Szabadtéri színpad <ul style="list-style-type: none"> = Általános színpad = Nyári színház - Több sportpálya <ul style="list-style-type: none"> = Hagyományos = Szabadidős és utcasport - Ifjúsági terek <ul style="list-style-type: none"> = községi terek (városrészekben) = összművészeti községi tér - 4-5000 fős multifunkcionális csarnok |

25. táblázat:

A községi helyzetelemzés TÉR csoportmunka-lapjának eredményei

KÖZÖSSÉG (társadalom, civil szféra, kooperáció)

A „közösség” téma a generációkra és társadalmi csoportokra irányulóan a helyi társadalom állapotát, erősségeit és gyengeségeit, a szolidaritást, az aktivitást és az együttműködési hajlandóságot helyezi a középpontba.

- Közösségek, szervezetek
- Bevonás, részvétel, civilitás, önkéntesség
- Párbeszéd, együttműködés, aktivitás
- Nyilvánosság, tájékoztatás, kommunikáció
- Társadalmi csoportok, generációk

| Kincsek, eredmények ...amelyeket őriznünk, fejlesz- tenünk és kamatoztatnunk kell | Problémák, hibák ...amelyeket ki kell javítanunk, másképp kell csinálnunk | Hiányok, szükségletek ...amelyeket meg kell teremtenünk, pótolnunk kell |
|--|---|--|
| <ul style="list-style-type: none"> - Civil közösségek - Sport <ul style="list-style-type: none"> = Sportélet = Közösségformálás - Egyházi közösségek - Igény a közösség-érzetre - Gyermek és ifjúsági önkormányzatok <ul style="list-style-type: none"> = ifjúsági önkormányzat = diáktanács = gyermektanács | <ul style="list-style-type: none"> - Programok koordinációja <ul style="list-style-type: none"> = rengeteg jó program, közösség van, de nem tudnak egymásról = közös fórum - Valódi együttműködés, koordináció a közösségek között - Civil közösségek nehézségei <ul style="list-style-type: none"> = alakulás és menedzsment mentorálása - Közösségi terek (közös) menedzselése <ul style="list-style-type: none"> = Programegyeztetés = Finanszírozás | <ul style="list-style-type: none"> - Kommunikációs és együttműködési nehézségek okainak feltárása, megszüntetése - „Jó gazda” közösségi szemlélet kialakítása - Lokálpatrióta identitás kialakítása, erősítése - Klubok, közösségi terek - Közösségi vezetők kiválasztásának segítése, „helyzetbe hozása” |

26. táblázat:

A közösségi helyzetelemzés KÖZÖSSÉG csoportmunka-lapjának eredményei

KÖZÖSSÉGI MŰVELŐDÉS

A kultúra témaköre a közösségi művelődés és a közgyűteményi munkát végző szervezetek mellett az oktatási-köznevelési intézmények tevékenységeire irányul. A vizsgálat a kulturális szolgáltatások (kultúraközvetítő funkció) mellett a különböző szereplők, az intézmények és a helyi közösség viszonyait is érinti.

- Közművelődés, közgyűteményi munka
- Kulturális szolgáltatások
- Intézmények, szervezetek, közösségek művelődési szerepe
- Hagyomány, érték, örökség és innováció

| Kincsek, eredmények ...amelyeket őriznünk, fejlesz- tenünk és kamatoztatnunk kell | Problémák, hibák ...amelyeket ki kell javítanunk, másképp kell csinálnunk | Hiányok, szükségletek ...amelyeket meg kell teremtenünk, pótolnunk kell |
|---|---|--|
| <ul style="list-style-type: none"> - Hagyományok, hagyományápolás = Értéktár - Szakmaiság = szakmailag elismert szakemberek, intézmények, szervezetek - Szektorközi kapcsolatok = az intézményekben működő közösségek = erős civil szervezeti háttér - Kiépült infrastruktúra | <ul style="list-style-type: none"> - A leszakadó városrészek támogatása = Alcsi városrész = Pletykafaiu = Hetényi kórház környéke - Együttműködés és koordináció = Mindenki a saját feladatait priorizálja = Nincs szakmai párbeszéd az intézmények között és a várossal = Szakmai és programkoordináció - Generációs kihívás - Magas támogatottság (finanszírozás) mellett alacsony társadalmi hasznosulás | <ul style="list-style-type: none"> - Együttműködés és koordináció = szektorközi = ágazatközi = teljes körűsége törekvő - Kulturális terek, kapacitás bővítése, fejlesztése városrészenként - Bevonás és részvétel erősítése = leszakadó városrészek és csoportok = fiatalok - A közösségi művelődés alapszolgáltatásainak megerősítése - Forráshiány – feladatfinanszírozás |

27. táblázat:

A közösségi helyzetelemzés KÖZÖSSÉGI MŰVELŐDÉS csoportmunka-lapjának eredményei

MŰVÉSZET

- Közművelődés, közgyűjteményi munka
- Kulturális szolgáltatások
- Intézmények, szervezetek, közösségek művelődési szerepe
- Hagyomány, érték, örökség és innováció

| Kincsek, eredmények ...amelyeket őriznünk, fejlesztünk és kamatoztatnunk kell | Problémák, hibák ...amelyeket ki kell javítanunk, másképp kell csinálnunk | Hiányok, szükségletek ...amelyeket meg kell teremtenünk, pótolnunk kell |
|--|--|--|
| <ul style="list-style-type: none"> - Művészeti intézmények, szervezetek <ul style="list-style-type: none"> = Tisza Mozi, művésztelep, kórus, színház, szimfonikus zenekar stb. - Művészeti nagyrendezvények, fesztiválok - Néptánc-kultúra - Művészeti nevelés <ul style="list-style-type: none"> = intézmények, iskolák = szervezetek = tanárok - A tájegység egyedi, inspiráló arculata mint művészeti környezet (Jászkunság, Alföld) | <ul style="list-style-type: none"> - Kommunikáció és koordináció <ul style="list-style-type: none"> = programütközések elkerülése - Művészeti tehetséggondozás, mentorálás, fiatalok bevonása - Öntevékeny művészi csoportok, amatőr művészek támogatása <ul style="list-style-type: none"> = próbahelyek, terek = finanszírozás = több bemutatkozási lehetőség - Biztos pénzügyi háló, költségvetési kiszámíthatóság - Kiterjesztett középfokú művészeti oktatás | <ul style="list-style-type: none"> - Színházkultúra fejlesztése: <ul style="list-style-type: none"> = szabadtéri színpad = nyári színház = bábszínház = szobaszínház (kortárs) - Művészeti ösztöndíj-rendszer - Könnyűzenei képzés <ul style="list-style-type: none"> = szakember-utánpótlás = (alternatív) közösségi terek = bemutatkozási lehetőségek - Fiatalok megszólítása <ul style="list-style-type: none"> = kreatív művészet = mentorálás - utánpótlás |

28. táblázat:

A közösségi helyzetelemzés MŰVÉSZET csoportmunka-lapjának eredményei

IFJÚSÁG (közösségi részvétel, aktivitás, kommunikáció)

Az „ifjúság” a város jövőképeinek kialakításában kiemelten fontos témakör. A társadalmi témán felül önálló vizsgálatot feltételez, mert a helyzetelemzés során mind a statisztikai mutatók, mind a feltáró munka adatgyűjtései kiemelt problémakört jeleztek a bevonás, a helyi tevékenységekben való kezdeményezőkézség, továbbá a korosztályn belüli kommunikációs területeken egyaránt.

- Fiatalok kulturális közösségi részvétele, aktivitása, önkifejezése
- Helyek-programok, szervezetek-csoportok
- Kulturális nevelés és utánpótlás
- Sajátos ifjúsági igények, szükségletek – Intergenerációs kapcsolatok, terek

| Kincsek, eredmények ...amelyeket őriznünk, fejlesz- tenünk és kamatoztatnunk kell | Problémák, hibák ...amelyeket ki kell javítanunk, másképp kell csinálnunk | Hiányok, szükségletek ...amelyeket meg kell teremtenünk, pótolnunk kell |
|---|--|--|
| <ul style="list-style-type: none"> - Maguk a fiatalok - Alkotó közösségek és eredményeik - A velük foglalkozó kreatív személyiségek - Oktatás, művészeti oktatás minősége - Önkéntesség - Verseyhy Ferenc Könyvtár ifjúsági részlege - Sport - Önkormányzatiság - Cserkészek - Ifjúsági koncepció | <ul style="list-style-type: none"> - Kommunikáció és koordináció - A generációk találkozása és együttműködése nem valósul meg - Szűkül a felsőoktatási kapacitás, jelenlét - Megfelelő munkahelyek, pályakép - Ifjúsági részvétel, aktivitás, bevonás <ul style="list-style-type: none"> = ifjúsági programok marketingje = megfelelő „csomagolás” = vonzó „arcok”, példák, „legek” - Centralizált stratégia, a városrészekre irányuló igények megjelenítése | <ul style="list-style-type: none"> - Ifjúsági közösségi terek <ul style="list-style-type: none"> = finanszírozás, fenntarthatóság = támogató szakemberek = „kis” művelődési házak városrészenként - Könnyűzenei élet mint „húzóágazat” <ul style="list-style-type: none"> = utánpótlás nevelés = fiatal zenekarok felkarolása = próbahelyek - Ifjúsági koncepció megújítása - Felsőoktatás fejlesztése - Sikeres „maradó” fiatalok bemutatása, támogatása |

29. táblázat:

A közösségi helyzetelemzés IFJÚSÁG csoportmunka-lapjának eredményei

KULTURÁLIS GAZDASÁGFEJLESZTÉS (turizmus, környezet, térség/régió, nagyrendezvény)

A kulturális alapú gazdaságfejlesztés városi, térségi és regionális viszonylatban is meghatározó fejlődési és fenntarthatósági szempontrendszeret alkot. A meglévő tradicionális értékek mellett az elmúlt évek nagyberuházásai, a MJV szerepkör a környező települések erőforrásaival együtt egységes, hosszú távú stratégiai célokat jelölhetnek ki.

- Kulturális alapú térségfejlesztés, kulturális turizmus
- A kultúra gazdasági szerepe (rendezvények, fesztiválok, kreatív ipar stb.)
- A gazdaság részvétele a kultúrafejlesztésben
- Kultúra és fenntarthatóság

| Kincsek, eredmények ...amelyeket őriznünk, fejlesz- tenünk és kamatoztatnunk kell | Problémák, hibák ...amelyeket ki kell javítanunk, másképp kell csinálnunk | Hiányok, szükségletek ...amelyeket meg kell teremtenünk, pótolnunk kell |
|---|---|---|
| <ul style="list-style-type: none"> - Magas színvonalú országos és nemzetközi fesztiválok - Hungarikum (Gulyás Fesztivál, Tiszavirág Fesztivál) - Egyedi tematikák - Nagy látogatottság - Természeti kincsek - Tiszavirág híd - Országos és nemzetközi hírű intézmények <ul style="list-style-type: none"> = RepTár = Művésztelep = Színház | <ul style="list-style-type: none"> - Kikopó, elhanyagolt kulturális és történelmi hagyományok - Több kell egy európai kulturális fővároshoz - Külső és belső városmarketing - Épített örökség meg nem becsülése <ul style="list-style-type: none"> = Tisza Szálló = Víztorony = Nemzeti Szálló - Kihaszíratlan természeti kincsek <ul style="list-style-type: none"> = Gyógyvíz = Folyók = Természet - Minőség! | <ul style="list-style-type: none"> - Infrastruktúra hiánya - Közösségi terek nagyrendezvényekhez - Közösségi művelődési házak, irodák - Szállás, szálloda <ul style="list-style-type: none"> = falusi turizmus szintű is = minőségi is... = ...benne konferenciaterem, koncertterem - Jól kihasználható főtér, főutca - Sikeres „maradó” fiatalok bemutatása, támogatása - Állandó vonzó programok <ul style="list-style-type: none"> = kalandpark = művészeti terek, programok = természeti terek = elsősorban családoknak |

30. táblázat:

A közösségi helyzetelemzés KULTURÁLIS GAZDASÁGFEJLESZTÉS csoportmunka-lapjának eredményei

6.4.2. Jövőképalkotó – célkijelölő műhely

A műhelymunka szorosan kapcsolódik a helyzetelemző műhely eredményeihez. A fókusz témákban strukturált témakörök nyomán, a lehetőségek és a kockázatok mentén haladt tovább a stratégiaalkotási folyamat. A közösség által kijelölt horizont időbelisége 2035-re irányul. A fő cél az volt, hogy a résztvevők meghatározzák a város 15 év múlva kívánatos adottságait, amelyek hozzájárulnak a kulturális stratégia célrendszerének megalkotásához. A műhely során a tervező közösség egy-egy területen kísérelte meg a jövőkép, illetve a hozzá tartozó célok felvázolását.

A jövőtervezés fókuszai a helyzetértékelő műhelyek tematikájához igazodtak, az ottani eredményekből merítve inspirációt. A résztvevők három fókusz köré építették a párhuzamosan dolgozó csoportokat. (A csoportok az ANAKK épületében fizikailag is elkülönítve dolgoztak, mert így volt biztosítható a járványidőben kötelező távolságtartás.)

A munkacsoportok eredményeit az alábbiakban vázoljuk.

KÖZÖSSÉG ÉS IFJÚSÁG munkacsoport

A munkacsoportban rendkívül élénk és gazdag párbeszéd bontakozott ki a tematika kapcsán. A rendelkezésre álló idő ezért is bizonyult kevésnek egy célrendszer fő elemeinek meghatározásához. A résztvevők úgy határoztak, elsősorban a jövőképalkotásban törekszenek konszenzusra, ami a közel kétórás műhelyben meg is valósult.

A jövőképhez javasolt elemek:

- A generációk együttműködve, közösen, szervezett keretek között osztják meg tudásukat.
- A város népességmegtartó képessége erős, amihez nagyban hozzájárul családközpontúsága és színes programkínálata is.
- A város a térség színvonalas oktatási és ifjúsági központja. Az intézményes szolgáltatásokat sokszínű informális képzési, fejlesztési lehetőségek egészítik ki.
- Minden városrészben és a városközpontban is működnek biztonságos, ingyenes szolgáltatásokat biztosító ifjúsági közösségi terek, közösségi programokat és szolgáltatásokat befogadó, elérhetővé tevő helyek.
- Gazdaságilag erős város. A kreatív, innovatív hálózatok a helyi gazdaság alapját alkotják, amelyben a fiatalok vállalkozásaik is fontos szereplők. (Startup kultúra)
- Élhető zöld város.
- A lakosság számára minden közszolgáltatás elérhető és biztosított.
- A felzárkózó rétegek gyerekei, fiataljai is elérnek minden olyan szolgáltatást, amely által fejlődni tudnak.

KÖZÖSSÉGI MŰVELŐDÉS – MŰVÉSZET munkacsoport

A csoport által megfogalmazott hívómondat: **HELY MINDENNEK ÉS MINDENKINEK**

A jövőképhez javasolt elemek:

- **Minden városrészben közösségi-kulturális terek segítik generációk találkozását a kultúrában, mindezzel itthon tartva fiatalokat is.**

Fontos az, hogy minden városrészben van közösségi tér, amely segíti a generációk találkozását egymással és a kultúrával is. Ennek egyik fontos célja, hogy itthon tartsa a fiatalokat.

- **Mindenki egyenlő eséllyel megtalálja az érdeklődésének és a fejlődésének megfelelő alkotó közösséget és tevékenységet.**

Mindenki kiemelte a csoportban az egyenlő esély fontosságát. Mindenki, így a hátrányos helyzetűek számára is hozzáférést kell biztosítani a kulturális javakhoz, szolgáltatásokhoz, erőforrásokhoz. Kiemelték még ezen a területen az alkotó közösségek fontosságát.

- **Szolnok egységes arculattal, turisztikai szempontból vonzó formában, innovatív módon mutatja be örökségét, hagyományait és értékeit.**

A csoport szerint a jövőkép-részlet legfontosabb, kiemelendő elemei az egységes arculat és a turisztika.

- **A közösségi művelődés területén összhangban dolgoznak együtt szakemberek, kulturális befektetők és a támogatók.**

A munkacsoport rávilágított, hogy a kulturális terület szereplői között egyaránt fontos szakemberek, kulturális befektetők és támogatók jelenléte. Kulturális befektetőkön a résztvevők a terület céljaihoz üzleti szemlélettel, finanszírozással hozzájáruló gazdasági aktorokat értettek, míg a támogatók köre ennél szélesebb, tagjai sokféle erőforrással járulnak hozzá a kulturális-közösségi élet gazdagításához. Utóbbi körbe tehát beletartoznak mecénások is, de ide sorolták azokat is, akik önkéntességgel, természetbeni felajánlásokkal, tudásuk, alkotásaik, programjaik megosztásával járulnak hozzá a célok megvalósulásához. Ami fontos, hogy az érdekeltek összhangban dolgoznak együtt.

Javaslatok a célokhoz:

- Minden városrészben legyen mindenki számára nyitott, multifunkcionális közösségi, kulturális tér, hozzáértő, képzett szakemberrel.
 - = Minden városrészben legyen megfelelő közösségi tér
 - = Mindenki számára legyenek elérhetők, különös tekintettel az esélyegyenlőségre és a különböző generációk igényeire

- = Multifunkcionális terek: legyenek a zene színterei, a hagyományok házai, legyenek sokszínű közösségi terek – alkalmazkodva a városrész igényeihez
- A kultúra minden területén legyen biztosított a részvétel lehetősége minden generáció számára
- Az egyenlő esélyű hozzáférés érdekében teljes körű akadálymentesítés is szükséges
 - = Nem csak a mozgásukban akadályozottak számára fontos az akadálymentesítés. Legyenek a közösségi terek akadálymentesek mind fizikai, mind infokommunikációs szempontból!
- A kultúra által, egységes arculattal egy vonzó várost teremtsünk!
- Megfelelő számú képzett szakember biztosítása
- Legyenek kulturális befektetők és támogatók
- Szakemberek és kulturális befektető, támogatók összhangban dolgozzanak

KÖZÖSSÉGI TEREK – KULTURÁLIS GAZDASÁG munkacsoport

A csoport által megfogalmazott hívómondat: **SZOLNOK AZ ALFÖLD SZÍVÉBEN**

A jövőképhez javasolt elemek:

- Élhető, energiahatékony, dinamikus, de hagyományaira büszke város
- Multifunkcionális közösségi tér
- Állandó, fedett szabadtéri színpad
- Főtér, illetve hasonló szerepet betöltő sétálóutca: a Szapáry utca visszakapja korzó jellegét
- Kialakul a kiemelt rendezvényeknek egy hatékony és fenntartható, zászlóshajó-jellegű köre: a városmarketing központi elemei, kiemelt támogatásban részesülnek, de biztosítaniuk kell a többi rendezvény kapcsolódását.
- Virágzó kulturális partnerség működik a városban, amelynek első szintje a kultúra területén, a kulturális szakmán belül értelmezendő.
- Tisza-Zagyva élményközpont: integrált, komplex szabadidős tér
- Sikeres külső-belső marketing – marketing stratégia
- Szolnok felsőoktatási centrum:
 - = Erős, fejlődő felsőoktatási szervezetek
 - = A műszaki képzés húzómotorja a honvédelem és a vasút, a magas színvonalú egyetemi humán képzés az egészségügyre fókuszál – ezek képeznek olyan szellemiséget, kutatási potenciált és munkaerőpiacot, amire alapozni lehet.

Javaslatok a célokhoz:

- Közlekedésfejlesztés
 - = vízi közlekedési, akvaturisztikai koncepció készítése (lényeges a kék folyosó szerep, a Tisza hajózási szerepének átgondolása is)
 - = széles partnerségen alapuló stratégia kialakítása Szolnok erősödő közlekedési hub-szerepének kihasználására (közúti, vasúti, vízi, légi közlekedési csomópont)
- Lakásépítés, lakáskorszerűsítés (elsősorban az energia szempontnak kell megfelelni)
- Kulturális terek bővítése és hatékonyságának fejlesztése
- A gazdaság kulturális szerepének, szerepvállalásának növelése
- Felsőoktatás-fejlesztés – Saját egyetem, és ahhoz jó felsőoktatási, illetve kutatási, fejlesztési, innovációs szövetségek kellene.
- Marketingstratégia, városmarketing újragondolása – középpontban a gazdaság és a kultúra
- Partnerségen alapuló koordináció kialakítása a kultúra területén

6.4.3. Cselekvési terv-alkotó műhely

A műhely célja, hogy rövid távon, 2024-ig terjedő időszakra meghatározza azokat a beavatkozásokat, amelyek a középtávú (2021–2027) stratégia céljait segítik megvalósulni. A műhelymunka eredményeként a kulturális stratégiaalkotás célrendszeréhez illeszkedő beavatkozásokat szükséges a közösségnek megfogalmazni.

A város kulturális koncepciója a helyzetelemzésre és a kulturális élet résztvevőinek véleményére építve, a Hosszútávú Városfejlesztési Koncepció célrendszerével összhangban a jövőben meghatározza:

- a város közművelődési és kulturális életének stratégiai irányait, hosszú távon (15-20 évre előrevetítve a város jövőképét);
- megfogalmazza a feladatellátás kereteit, alapelveit, szereplőit és a nyilvánosság biztosításának módját, rendszerét;
- kijelöli a középtávú fejlesztések irányát, eszközrendszerét, szereplőit;
- a forrásteremtés lehetőségeit;
- rövid távon (3-5 év) a stratégia megvalósítására irányuló intézkedéseket meghatározó cselekvési terv elemeit (célok, tevékenységek, célcsoportok, célterületek, szereplők, együttműködések, eszközök, módszerek, kommunikáció, marketing stb.);
- a tervezési és megvalósítási folyamatokba való széles bázisú bevonás és részvétel biztosításának módját, eszközeit;

– a társadalmi kontroll- és szakmai monitoringrendszer.

A cselekvési tervalkotás során általános szempont a város kiemelt rendezvényeihez, kulturális intézményeihez, beruházásaihoz és társadalmi szervezeteihez kapcsolódó helyi versenyhelyzetek kialakulásának / erősítésének elkerülése; az intézményi tevékenységek kulturális stratégiai célokhoz rendelése, valamint a feladatellátási szinergia kialakítása.

A minőségi kultúra, mint közösségi identitást és városi kohéziót erősítő eszköz, elérésének biztosítása minden helyi szereplő kiemelt feladata, a döntéshozás folyamata konszenzuális alapokra helyezendő. A stabil és középtávon tervezhető finanszírozás mellett a szakmai tevékenységben szükséges a profiltisztítás és a kiegyensúlyozott erőforrás-gazdálkodás rendszerének kialakítása.

Az operatív tervezést a koncepcióalkotás eredeti tervei szerint a helyzetelemzés és a jövőtervezés munkaszakaszaihoz hasonlóan műhelytalálkozók keretében terveztük megvalósítani. A személyes találkozások ellehetetlenülése miatt – hosszas várakozást, újraértékelést és tervezést követően – a szakértői csapat online kérdőíves módszert javasolt és dolgozott ki a megvalósítás meglévő, tervezett, illetve szükséges elemeinek összegyűjtésére. A digitális felmérés és együttműködés keretében minden a tervezés során közreműködő, illetve a helyzetelemzésben azonosított kulturális-közösségi, intézményi szereplőt megszólítunk. Lehetőséget biztosítunk a számukra, hogy a következő két évre szóló terveiket, elképzeléseiket elhelyezzék a kulturális koncepció rendszerében, illetve az arra épülő cselekvési tervben. A tervezés és az adatgyűjtés struktúrája a stratégiai tervezés jövőképe és célhierarchiája alapján épül fel.

A cselekvési terv partnerségi hálózatának építése, erősítése a szakmai közreműködők konszenzuális véleménye szerint csak személyesen képzelhető el, ezért arra majd a társadalmiasítás szakaszában, illetve a koncepcióalkotás lezárását követően kerül sor.

7. Ábrajegyzék

| | |
|--|-----|
| 1. ÁBRA: SZOLNOK LAKÓNÉPESSÉGÉNEK ALAKULÁSA A NÉPSZÁMLÁLÁSI ADATOK ALAPJÁN AZ ELMÚLT 150 ÉVRE VETÍTVE (FŐ) FORRÁS: KSH..... | 23 |
| 2. ÁBRA: SZOLNOK LAKÓNÉPESSÉGÉNEK ALAKULÁSA A NÉPSZÁMLÁLÁSI ADATOK ALAPJÁN AZ ELMÚLT 10 ÉVRE VETÍTVE (FŐ) FORRÁS: KSH..... | 24 |
| 3. ÁBRA: ÖREGEDÉSI MUTATÓ SZOLNOKON 2009–2018 ÁLLANDÓ NÉPESSÉGBŐL A 100 0–14 ÉVESRE JUTÓ 60–X ÉVESEK SZÁMA FORRÁS: LECHNER NONPROFIT KFT. TEIR 2020 | 25 |
| 4. ÁBRA: EGY LAKOSRA JUTÓ ÖSSZES NETTÓ ÉVI JÖVEDELEM (FORINT) SZJA ALAPOT KÉPEZŐ NETTÓ JÖVEDELEM EGY ÁLLANDÓ LAKOSRA VETÍTETT ÖSSZEGE FORRÁS: LECHNER NONPROFIT KFT. TEIR 2020..... | 26 |
| 5. ÁBRA: REGISZTRÁLT ÁLLÁSKERESŐK SZÁMA ÖSSZESEN (FŐ) FORRÁS: LECHNER NONPROFIT KFT. TEIR 2020 | 27 |
| 6. ÁBRA: A 25 ÉV ALATTI REGISZTRÁLT ÁLLÁSKERESŐK ARÁNYA SZOLNOKON 2008–2018 (SZÁZALÉK) FORRÁS: LECHNER NONPROFIT KFT. TEIR 2020 | 28 |
| 7. ÁBRA: NYILVÁNTARTOTT ÁLLÁSKERESŐK ADATAI SZOLNOKON 2020. MÁRCIUS–JÚLIUS FORRÁS: TEIR, ITM ADATOK 2020. JÚLIUS..... | 30 |
| 8. ÁBRA: REGISZTRÁLT EGYÉNI VÁLLALKOZÁSOK SZÁMA 1000 LAKOSRA (DB) FORRÁS: TEIR IDŐSOROS ELEMZŐ | 31 |
| 9. ÁBRA: REGISZTRÁLT NONPROFIT SZERVEZETEK SZÁMA 1000 LAKOSRA (DB) FORRÁS: TEIR IDŐSOROS ELEMZŐ..... | 32 |
| 10. ÁBRA: SZÍNHÁZI LÁTOGATÓK SZÁMA ÖSSZESEN (FŐ) FORRÁS: SZÍNHÁZ OSAP 1447 | 89 |
| 11. ÁBRA: BEMUTATOTT, FELÚJÍTOTT DARAB SZÁMA (DB) FORRÁS: SZÍNHÁZ OSAP 1447..... | 89 |
| 12. ÁBRA: VENDÉGSZEREPLÉSEK, A VENDÉGSZEREPLŐ TÁRSULATOK FAJTÁJA SZERINT FORRÁS: SZÍNHÁZ OSAP 1447 | 90 |
| 13. ÁBRA: A SAJÁT TÁRSULAT MAGYARORSZÁGON TARTOTT ELŐADÁSAI (DB) FORRÁS: SZÍNHÁZ OSAP 1447 | 90 |
| 14. ÁBRA: AZ ÖSSZES MŰFAJ SZERINTI HANGVERSENYEK SZÁMA FORRÁS: HANGVERSENYEK OSAP 1451 | 95 |
| 15. ÁBRA: AZ ÖSSZES MŰFAJ SZERINTI HANGVERSENYEK LÁTOGATÁSI SZÁMA FORRÁS: HANGVERSENYEK OSAP 1451 | 96 |
| 16. ÁBRA: NYILVÁNOS KÖNYVTÁRHASZNÁLAT SZOLNOKON 2013–2018 FORRÁS: KSH OSAP 1442 2018. ÉVI ADATSZOLGÁLTATÁS | 129 |
| 17. ÁBRA: KÖNYVTÁRI RENDEZVÉNYEK ÉS RÉSZTVEVŐK SZÁMA SZOLNOKON 2013–2018 FORRÁS: KSH OSAP 1442 2018. ÉVI ADATSZOLGÁLTATÁS | 129 |
| 18. ÁBRA: KÖNYVTÁRAK, FIÓKKÖNYVTÁRAK ELHELYEZKEDÉSE SZOLNOKON | 131 |
| 19. ÁBRA: AZ ÁLLANDÓ ÉS IDŐSZAKI KIÁLLÍTÁSOK SZÁMA FORRÁS: OSAP 1444 | 153 |
| 20. ÁBRA: ÁLLANDÓ ÉS IDŐSZAKI KIÁLLÍTÁSOK BELFÖLDI ÉS KÜLFÖLDI KÜLSŐ HELYSZÍNEIN FORRÁS: OSAP 1444..... | 154 |
| 21. ÁBRA: A LÁTOGATÁSOK SZÁMA FORRÁS: OSAP 1444 | 155 |
| 22. ÁBRA: KÖZNEVELÉSI INTÉZMÉNYEK LÉTSZÁMADATAINAK VÁLTOZÁSAI 2013–2019 KÖZÖTT | 174 |
| 23. ÁBRA: ALAPFOKÚ MŰVÉSZETOKTATÁSI FELADATOT ELLÁTÓ FELADATELLÁTÁSI HELYEKEN TANULÓK SZÁMA ZENEMŰVÉSZETI ÁGAK SZERINT, 2013–2019 FORRÁS: OKTATÁSI HIVATAL KÖZNEVELÉSI NYILVÁNTARTÁSI FŐOSZTÁLYA, KIR ADATBÁZIS | 181 |
| 24. ÁBRA: PROJEKTEKBEN, MUNKÁKBAN VALÓ RÉSZVÉTEL GYAKORISÁGA (SZÁZALÉKOS ELOSZLÁS, N=33)..... | 217 |
| 25. ÁBRA: AKTÍV SZAKMAI KAPCSOLATOK SZÁMA (SZÁZALÉKOS ELOSZLÁS, N=25) | 218 |
| 26. ÁBRA: TESTVÉR- ÉS PARTNERVÁROSOKKAL VALÓ EGYÜTTMŰKÖDÉSEK SZÁMA ÉVENTE (SZÁZALÉKOS ELOSZLÁS, N=25) | 219 |
| 27. ÁBRA: MÁS SZAKMAI SZERVEZETEKSEL KÖZÖS PROGRAMJAIVAL, RENDEZVÉNYEIVEL KAPCSOLATOS ELÉGEDETTSÉG (SZÁZALÉKOS ELOSZLÁS, N=33) | 219 |
| 28. ÁBRA: SAJÁT SZERVEZET SZAKMAKÖZI EGYÜTTMŰKÖDÉSEINEK ÉRTÉKELÉSE (SZÁZALÉKOS ELOSZLÁS, N=33) | 220 |
| 29. ÁBRA: SAJÁT SZERVEZETÉVEL VALÓ ELÉGEDETTSÉG (ÁTLAG, N=33)..... | 221 |

| | |
|--|-----|
| 30. ÁBRA: SZERVEZET ERŐSSÉGEI, ILLETVE FEJLESZTENDŐ TERÜLETEI (ÁTLAG, N=33) | 222 |
| 31. ÁBRA: TELEPÜLÉSI, LAKÓHELYI KÖZÖSSÉG AKTIVITÁSA (SZÁZALÉKOS ELOSZLÁS, N=33) | 223 |
| 32. ÁBRA: A HELYBEN LAKÓKNAK A KÖZÖSSÉG ÉLETÉNEK, SORSÁNAK ALAKULÁSÁRA VALÓ BEFOLYÁSA (SZÁZALÉKOS ELOSZLÁS, N=33) | 224 |
| 33. ÁBRA: ÖNKÉNTES AKTIVITÁS A SZAKEMBEREK KÖRÉBEN (SZÁZALÉKOS ELOSZLÁS, N=33) | 224 |
| 34. ÁBRA: SZOLNOK KULTURÁLIS, KÖZÖSSÉGI ÉLETÉNEK ALÁBBI VONATKOZÁSAIVAL VALÓ ELÉGEDETTSÉG (ÁTLAG, N=33) | 225 |
| 35. ÁBRA: KÖZÖSSÉGI, KULTURÁLIS CÉLOK, ESZKÖZÖK FONTOSSÁGA A TELEPÜLÉS VONATKOZÁSÁBAN (ÁTLAG, N=33) | 226 |
| 36. ÁBRA: SZOLNOK KULTURÁLIS KÍNÁLATÁNAK ERŐSSÉGEI (ÁTLAG, N=33) | 227 |
| 37. ÁBRA: A VÁROSBAN RENDEZETT KULTURÁLIS SZAKMAI FÓRUMOK GYAKORISÁGÁNAK, MINŐSÉGÉNEK MEGÍTÉLÉSE (SZÁZALÉKOS ELOSZLÁS, N=33) | 228 |
| 38. ÁBRA: A KITÖLTŐK ÉLETKORA, KORCSOPORT SZERINTI BONTÁSBAN (SZÁZALÉKOS ELOSZLÁS, N=167) | 229 |
| 39. ÁBRA: TELEPÜLÉSRÉSZ, AHOL ÉL (SZÁZALÉKOS ELOSZLÁS, N=170) | 230 |
| 40. ÁBRA: MIÓTA ÉL A TELEPÜLÉSEN? (N=170) | 230 |
| 41. ÁBRA: BEFEJEZETT ISKOLAI VÉGZETTSÉG (SZÁZALÉKOS ELOSZLÁS, N=167) | 231 |
| 42. ÁBRA: RÉSZVÉTEL (SZÁZALÉKOS ELOSZLÁS, N=167) | 232 |
| 43. ÁBRA: SZUBJEKTÍV AKTIVITÁS MEGÍTÉLÉSE A SZOLNOK, ILLETVE LAKÓHELYI, LAKÓKÖRNYEZETI KÖZÖSSÉGÉNEK ÉLETÉBEN (SZÁZALÉKOS ELOSZLÁS, N=167) | 233 |
| 44. ÁBRA: A HELYBEN LAKÓKNAK A KÖZÖSSÉG ÉLETÉNEK, SORSÁNAK ALAKULÁSÁRA VALÓ BEFOLYÁSA (SZÁZALÉKOS ELOSZLÁS, N=167) | 234 |
| 45. ÁBRA: ÖNKÉNTES AKTIVITÁS (SZÁZALÉKOS ELOSZLÁS, N=167) | 235 |
| 46. ÁBRA: KISZOLGÁLTATOTTSÁG A HELYI ÜGYEK ALAKULÁSÁVAL KAPCSOLATOSAN (SZÁZALÉKOS ELOSZLÁS, N=167) | 236 |
| 47. ÁBRA: ELÉGEDETTSÉG SZOLNOK KULTURÁLIS, KÖZÖSSÉGI ÉLETÉNEK EGYES JELLEMZŐIRE VONATKOZÓAN (ÁTLAG, N=167) | 237 |
| 48. ÁBRA: A KULTURÁLIS ÉS KÖZÖSSÉGI ÉLETHEZ KAPCSOLÓDÓ CÉLOK, ESZKÖZÖK FONTOSSÁGÁNAK MEGÍTÉLÉSE (ÁTLAG, N=167) | 238 |
| 49. ÁBRA: SZOLNOK KULTURÁLIS KÍNÁLATÁNAK ERŐSSÉGEI (ÁTLAG, N=167) | 239 |

8. Táblázatok

| | |
|--|-----|
| 1. TÁBLÁZAT: MŰVÉSZETI CSOPORTOK RÉSZLETES, ÖSSZEVONT STATISZTIKAI ADATAI, 2013–2018 FORRÁS: KSH OSAP 1438 ADATSZOLGÁLTATÁS | 104 |
| 2. TÁBLÁZAT: NÉPZENEI CSOPORTOK RÉSZLETES, ÖSSZEVONT ADATAI 2013–2018 FORRÁS: KSH OSAP 1438 ADATSZOLGÁLTATÁS | 104 |
| 3. TÁBLÁZAT: A TÁRGYALKOTÓ MESTERSÉGEK TERÜLETÉN MŰKÖDŐ CSOPORTOK RÉSZLETES, ÖSSZEVONT ADATAI 2013–2018 FORRÁS: KSH OSAP 1438 ADATSZOLGÁLTATÁS | 105 |
| 4. TÁBLÁZAT: RENDSZERES NYUGDÍJAS MŰVELŐDÉSI FORMÁK – KLUBOK, KÖRÖK, SZAKKÖRÖK FORRÁS: KSH OSAP 1438 ADATSZOLGÁLTATÁS | 105 |
| 5. TÁBLÁZAT: RENDSZERES IFJÚSÁGI MŰVELŐDÉSI FORMÁK – KLUBOK, KÖRÖK, SZAKKÖRÖK FORRÁS: KSH OSAP 1438 ADATSZOLGÁLTATÁS | 106 |
| 6. TÁBLÁZAT: RENDSZERES CSALÁDI MŰVELŐDÉSI FORMÁK – KLUBOK, KÖRÖK, SZAKKÖRÖK FORRÁS: KSH OSAP 1438 ADATSZOLGÁLTATÁS | 106 |
| 7. TÁBLÁZAT: ÖSSZESÍTETT KÖZÖSSÉGI RENDEZVÉNY-ADATOK, LÁTOGATÁSSZÁMOK ÖSSZESEN 2013–2018..... | 107 |
| 8. TÁBLÁZAT: MŰVÉSZETI CSOPORTOK RÉSZLETES, ÖSSZEVONT STATISZTIKAI ADATAI 2018 FORRÁS: KSH OSAP 1438 2018 ADATSZOLGÁLTATÁS..... | 123 |
| 9. TÁBLÁZAT: NÉPZENEI CSOPORTOK RÉSZLETES, ÖSSZEVONT ADATAI 2018 FORRÁS: KSH OSAP 1438 2018 ADATSZOLGÁLTATÁS..... | 124 |
| 10. TÁBLÁZAT: A TÁRGYALKOTÓ MESTERSÉGEK TERÜLETÉN MŰKÖDŐ CSOPORTOK RÉSZLETES, ÖSSZEVONT ADATAI 2018 FORRÁS: KSH OSAP 1438 2018 ADATSZOLGÁLTATÁS | 124 |
| 11. TÁBLÁZAT: 2018. ÉVI ÖSSZESÍTETT KÖZÖSSÉGI RENDEZVÉNY-ADATOK 2018-BAN, SZOLNOKON FORRÁS: KSH OSAP 1438 2018 ADATSZOLGÁLTATÁS..... | 126 |
| 12. TÁBLÁZAT: AZ 1442 OSAP STATISZTIKAI ADATOK 2018-RA IRÁNYULÓ KIEMELT KÖZÖSSÉGI MUTATÓI FORRÁS: KSH OSAP 1442 2018 ADATSZOLGÁLTATÁS..... | 135 |
| 13. TÁBLÁZAT: KÖNYVTÁRI INTÉZMÉNYEK RENDEZVÉNYEINEK RÉSZLETES, ÖSSZEVONT MUTATÓSZÁMAI 2018 FORRÁS: KSH OSAP 1442 2018 ADATSZOLGÁLTATÁS..... | 136 |
| 14. TÁBLÁZAT: A MŰZEUMI INTÉZMÉNYEK KÖZÖNSÉGGKAPCSOLATI ADATSORAI SZOLNOKON, 2018 FORRÁS: KSH OSAP 1444 2018 ADATSZOLGÁLTATÁS..... | 152 |
| 15. TÁBLÁZAT: KÖZNEVELÉSI FELADATELLÁTÁSI HELYEK SZÁMA SZOLNOKON..... | 167 |
| 16. TÁBLÁZAT: ÓVODÁS GYERMEKEK LÉTSZÁMA, 2013–2019 FORRÁS: OKTATÁSI HIVATAL KÖZNEVELÉSI NYILVÁNTARTÁSI FŐOSZTÁLYA, KIR ADATBÁZIS | 168 |
| 17. TÁBLÁZAT: ÁLTALÁNOS ISKOLÁS TANULÓK LÉTSZÁMA, 2013–2019 FORRÁS: OKTATÁSI HIVATAL KÖZNEVELÉSI NYILVÁNTARTÁSI FŐOSZTÁLYA, KIR ADATBÁZIS..... | 169 |
| 18. TÁBLÁZAT: GIMNÁZIUMBAN TANULÓK LÉTSZÁMA, 2013–2019 FORRÁS: OKTATÁSI HIVATAL KÖZNEVELÉSI NYILVÁNTARTÁSI FŐOSZTÁLYA, KIR ADATBÁZIS | 172 |
| 19. TÁBLÁZAT: SZAKKÖZÉPISKOLÁBAN TANULÓK LÉTSZÁMA, 2013–2019 FORRÁS: OKTATÁSI HIVATAL KÖZNEVELÉSI NYILVÁNTARTÁSI FŐOSZTÁLYA, KIR ADATBÁZIS | 173 |
| 20. TÁBLÁZAT: SZAKISKOLÁBAN TANULÓK LÉTSZÁMA, 2013–2019 FORRÁS: OKTATÁSI HIVATAL KÖZNEVELÉSI NYILVÁNTARTÁSI FŐOSZTÁLYA, KIR ADATBÁZIS | 173 |

| | |
|---|-----|
| 21. TÁBLÁZAT: SPECIÁLIS SZAKISKOLÁBAN TANULÓK LÉTSZÁMA, 2013–2019 | |
| <i>FORRÁS: OKTATÁSI HIVATAL KÖZNEVELÉSI NYILVÁNTARTÁSI FŐOSZTÁLYA, KIR ADATBÁZIS</i> | 174 |
| 22. TÁBLÁZAT: ALAPFOKÚ MŰVÉSZETOKTATÁSI FELADATOT ELLÁTÓ FELADATELLÁTÁSI HELYEKEN TANULÓK SZÁMA KÉPZŐ- ÉS IPARMŰVÉSZETI ÁG, SZÍNHÁZ-ÉS BÁBMŰVÉSZETI ÁG, VALAMINT TÁNCMŰVÉSZETI ÁG SZERINT, 2013–2019 | |
| <i>FORRÁS: OKTATÁSI HIVATAL KÖZNEVELÉSI NYILVÁNTARTÁSI FŐOSZTÁLYA, KIR ADATBÁZIS.....</i> | 182 |
| 23. TÁBLÁZAT: SZOLNOK MEGYEI JOGÚ VÁROS ÖNKORMÁNYZATA ÁLTAL ELNYERT DÍJAK, ELISMERÉSEK 2007–2019..... | 205 |

24. napirendi pont:**Előterjesztés a lejárt határidejű közgyűlési határozatok végrehajtására****Előadók:** Szalay Ferenc polgármester

Dr. Sebestyén Ildikó jegyző

Kérdés, hozzászólás az előterjesztéssel kapcsolatban nem hangzott el.**1. szavazás:****A lejárt határidejű közgyűlési határozatok végrehajtásáról**

Szalay Ferenc polgármester: Szavazást rendelt el és megállapította, hogy Szolnok Megyei Jogú Város Közgyűlése – határozathozatalakor jelenlévő képviselők száma 15 fő – 13 igen szavazattal, ellenszavazat nélkül és 2 tartózkodás mellett meghozta a következő határozatot:

289/2021. (IX.30.) határozat**a lejárt határidejű közgyűlési határozatok végrehajtásáról**

Szolnok Megyei Jogú Város Közgyűlése a veszélyhelyzet kihirdetéséről és a veszélyhelyzeti intézkedések hatálybalépéséről szóló 27/2021. (I.29.) Korm. rendelet, a katasztrófavédelemről és a hozzá kapcsolódó egyes törvények módosításáról szóló 2011. évi CXXVIII. törvény 46.§ (4) bekezdése, a katasztrófavédelemről és a hozzá kapcsolódó egyes törvények módosításáról szóló 2011. évi CXXVIII. törvény egyes rendelkezéseinek eltérő alkalmazásáról szóló 307/2021. (VI. 5.) Korm. rendelet 1. §-a és Szolnok Megyei Jogú Város Önkormányzata Szervezeti és Működési Szabályzatáról szóló 7/2014. (II.28.) önkormányzati rendelet 52. § m) pontja alapján az alábbi határozatot hozza:

Szolnok Megyei Jogú Város Közgyűlése**1. a lejárt határidejű közgyűlési határozatok végrehajtásáról adott jelentéseket tudomásul veszi és elfogadja:**

68/2018. (IV.26.) sz. közgyűlési határozat

Szolnok Megyei Jogú Város Önkormányzata Polgármesterének 98/2020. (XII.9.) határozata

Szolnok Megyei Jogú Város Önkormányzata Polgármesterének 79/2021.(III.29.) határozata

Szolnok Megyei Jogú Város Önkormányzata Polgármesterének 180/2021. (V.31.) határozata

Szolnok Megyei Jogú Város Önkormányzata Közgyűlésének 218/2021. (VII. 15.) határozata

Szolnok Megyei Jogú Város Önkormányzata Közgyűlésének 220/2021. (VII.15.) határozata

Szolnok Megyei Jogú Város Önkormányzata Közgyűlésének 231/2021. (VII.15.) határozata

Szolnok Megyei Jogú Város Önkormányzata Közgyűlésének 233/2021. (VII.15.) határozata

Szolnok Megyei Jogú Város Önkormányzata Közgyűlésének 239/2021. (VII.15.) határozata

zárt ülés keretében

Szolnok Megyei Jogú Város Önkormányzata Közgyűlésének 240/2021. (VII.15.) határozata

Szolnok Megyei Jogú Város Önkormányzata Közgyűlésének 247/2021. (VIII. 27.) határozata

Szolnok Megyei Jogú Város Önkormányzata Közgyűlésének 249/2021. (VIII.27.) határozata

Szolnok Megyei Jogú Város Önkormányzata Közgyűlésének 253/2021. (VIII.27.) határozata

Szolnok Megyei Jogú Város Önkormányzata Közgyűlésének 254/2021. (VIII. 27.) közgyűlési határozata

Szolnok Megyei Jogú Város Önkormányzata Közgyűlésének 255/2021. (VIII.26.) határozata

2. a határozatok közül a

Szolnok Megyei Jogú Város Önkormányzata Polgármesterének 98/2020. (XII.9.) határozatból a

„Határidő a tárgyalások lefolytatására: folyamatos

Felelős: Szalay Ferenc polgármester

Végrehajtásban közreműködik:

Műszaki Igazgatóság koordinálásában a Polgármesteri Hivatal szervezeti egységei”

Szolnok Megyei Jogú Város Önkormányzata Polgármesterének 79/2021.(III.29.) határozata

2. sz. melléklet 2. pontjából a

Határidő: 2021. augusztus 31.

Felelős: Polgármester

Végrehajtásban közreműködik: Humán Igazgatóság koordinálásában
a Polgármesteri Hivatal szervezeti egységei

Szolnok Megyei Jogú Város Önkormányzata Polgármesterének 180/2021. (V.31.) határozata

2. pontjából a

„Határidő: azonnal

Felelős: Szolnok Megyei Jogú Város Jegyzője

A határozat végrehajtásában közreműködik:

Jegyző koordinálásában a Polgármesteri Hivatal szervezeti egységei”

3. pontjából a

„Határidő: A munkaszerződés megkötésére azonnal, a cégbírósági bejegyzésre a változást követő 30 napon belül

Felelős: A munkaszerződés előkészítésére Szolnok Megyei Jogú Város Jegyzője, a cégbírósági bejegyzésre a TISZT Kft. Ügyvezetője

Végrehajtásban közreműködik:

A Személyügyi Osztály koordinálásában a Polgármesteri Hivatal szervezeti egységei”

4.1. pontjából a

„Határidő: azonnal

Felelős: a TISZT Kft. ügyvezető

Végrehajtásában közreműködik:

Személyügyi Osztály koordinálásában a Polgármesteri Hivatal szervezeti egységei”

5.3. pontjából a

„Határidő: azonnal

Felelős: a TISZT Kft. ügyvezető

Végrehajtásában közreműködik:

A Személyügyi Osztály koordinálásában a Polgármesteri Hivatal szervezeti egységei”

6.1. pontjából a

„Határidő: A megbízási szerződés megkötésére azonnal, a cégbírósági bejegyzésre a változást követő 30 napon belül.

Felelős: A megbízási szerződés előkészítésére Szolnok Megyei Jogú Város Jegyzője, a cégbírósági bejegyzésre a TISZT Kft. ügyvezetője

Végrehajtásban közreműködik:

A Személyügyi Osztály koordinálásában a Polgármesteri Hivatal szervezeti egységei”

7. pontjából a

„Határidő: azonnal**Felelős az előkészítésért:** Szolnok Megyei Jogú Város Jegyzője**Végrehajtásban közreműködik:**

Humán Igazgatóság koordinálásában a Polgármesteri Hivatal szervezeti egységei”

8. pontjából a

„Határidő: jóváhagyást követő 30 napon belül**Felelős:** a TISZT Kft. ügyvezetője**A határozat végrehajtásában közreműködik:**

Humán Igazgatóság koordinálásában a Polgármesteri Hivatal szervezeti egységei”

Szolnok Megyei Jogú Város Önkormányzata Közgyűlésének 220/2021. (VII.15.) határozata

6. pontjából a

„2021. augusztus 30., illetve”

Szolnok Megyei Jogú Város Önkormányzata Közgyűlésének 233/2021. (VII.15.) határozatból a

„Határidő: 2021. augusztus 31.**Felelős:** Szalay Ferenc polgármester**A határozat végrehajtásában közreműködik:**

Gazdasági Igazgatóság és a Műszaki Igazgatóság koordinálásában a Polgármesteri Hivatal Szervezeti egységei”

Szolnok Megyei Jogú Város Önkormányzata Közgyűlésének 239/2021. (VII.15.) határozata zárt ülés keretében

3. pontjából a

„Határidő: 2021. augusztus 31.**Felelős:** Szalay Ferenc polgármester**A határozat végrehajtásában közreműködik:**

Gazdasági Igazgatóság koordinálásában a Polgármesteri Hivatal szervezeti egységei”

Szolnok Megyei Jogú Város Önkormányzata Közgyűlésének 240/2021. (VII.15.) határozata

2. pontjából a

„Határidő: 2021. augusztus 31.**Felelős:** Szalay Ferenc polgármester**A határozat végrehajtásában közreműködik:**

Gazdasági Igazgatóság koordinálásában a Polgármesteri Hivatal szervezeti egységei”

Szolnok Megyei Jogú Város Önkormányzata Közgyűlésének 247/2021. (VIII. 27.) határozata

2. pontjából a

„Felelős: Szalay Ferenc polgármester**Határidő:** azonnal**A határozat végrehajtásában közreműködik:**

Humán Igazgatóság koordinálásában a Polgármesteri Hivatal szervezeti egységei”

3. pontjából a**„Felelős:** Szalay Ferenc polgármester**Határidő:** 2021. szeptemberi közgyűlés**A határozat végrehajtásában közreműködik:**

Humán Igazgatóság koordinálásában a Polgármesteri Hivatal szervezeti egységei”

Szolnok Megyei Jogú Város Önkormányzata Közgyűlésének 249/2021. (VIII.27.) határozatából a**„Határidő a módosítás aláírására:** azonnal**Felelős:** Szalay Ferenc polgármester**A feladat végrehajtásában közreműködnek:**

Humán Igazgatóság koordinálásában a Polgármesteri Hivatal szervezeti egységei”

Szolnok Megyei Jogú Város Önkormányzata Közgyűlésének 253/2021. (VIII.27.) határozata**2. pontjából a****„Határidő a projekthez kapcsolódó dokumentumok aláírására:** azonnal**Felelős:** Szalay Ferenc polgármester**A határozat végrehajtásában közreműködik:**

Fejlesztési Igazgatóság koordinálásában a Polgármesteri Hivatal szervezeti egységei”

Szolnok Megyei Jogú Város Önkormányzata Közgyűlésének 254/2021. (VIII. 27.) közgyűlési határozata**2. pontjából a****„Határidő:** azonnal**Felelős:** Szalay Ferenc polgármester**A határozat végrehajtásában közreműködik:**

Fejlesztési Igazgatóság Koordinálásában a Polgármesteri Hivatal Szervezeti egységei”

szövegrészek hatályon kívül helyezését.

3. a beszámolóval érintett határozatok közül a következő határozatok módosítását:

| Határozatok száma: | Új szövegrész, határidő: |
|--|--|
| 68/2018. (IV.26.) sz. közgyűlési határozat 2. pontjában | a „2019. évi költségvetésének terhére” szövegrész helyébe „2021. évi költségvetésének terhére” szöveg lép. |
| Szolnok Megyei Jogú Város Önkormányzata Polgármesterének 79/2021.(III.29.) határozata 2., 3. pontjai | Határidő: 2021. december 31. |
| Szolnok Megyei Jogú Város Önkormányzata Közgyűlésének 218/2021. (VII. 15.) határozata 8. pontja | 2021. november 15. |
| Szolnok Megyei Jogú Város Önkormányzata Közgyűlésének 218/2021. (VII. 15.) határozata 1. pontja | első táblázat 3. pontjában „55 875 163” összeget „56 905 908 Ft” összegre, összesítő sorában az „1 716 613 868” összeget „2 057 644 613” összegre módosítani. |
| Szolnok Megyei Jogú Város Önkormányzata | 2021. október 22. |

| | |
|---|--|
| Közgyűlésének 231/2021. (VII.15.) határozata 5. pontja | |
| Szolnok Megyei Jogú Város Önkormányzata Közgyűlésének 254/2021. (VIII. 27.) közgyűlési határozata 1. pontja | 2022. november 30. |
| Szolnok Megyei Jogú Város Önkormányzata Közgyűlésének 255/2021. (VIII.26.) határozata 2. pontja | <u>Határidő a Támogatási Szerződés módosításának aláírására:</u> 2021. október 15. |

Értesülnek: Szalay Ferenc polgármester
Fejér Andor alpolgármester
Györfi Mihály alpolgármester
Miskolczi László alpolgármester
dr. Sebestyén Ildikó jegyző
dr. Rác Andrea aljegyző
Polgármesteri Hivatal Igazgatói

2. szavazás:

Szolnok Megyei Jogú Város Önkormányzata és kizárólagos tulajdonában álló, egyszemélyes gazdasági társaságai közötti szerződésekről szóló tájékoztatóról

Szalay Ferenc polgármester: Szavazást rendelt el és megállapította, hogy Szolnok Megyei Jogú Város Közgyűlése – határozathozatalkor jelenlévő képviselők száma 15 fő – 15 igen szavazattal, ellenszavazat és tartózkodás nélkül meghozta a következő határozatot:

290/2021. (IX.30.) határozat

a Szolnok Megyei Jogú Város Önkormányzata és kizárólagos tulajdonában álló, egyszemélyes gazdasági társaságai közötti szerződésekről szóló tájékoztatóról

Szolnok Megyei Jogú Város Közgyűlése Szolnok Megyei Jogú Város Önkormányzata Szervezeti és Működési Szabályzatáról szóló 7/2014. (II.28.) önkormányzati rendelet 2/a. számú melléklet IX. fejezet 2. pontja és Szolnok Megyei Jogú Város vagyonáról és a vagyonnal való gazdálkodás egyes szabályairól szóló 25/2003. (VII.9.) önkormányzati rendelet 18. § (1) bekezdése alapján az alábbi határozatot hozza:

Szolnok Megyei Jogú Város Közgyűlése az Önkormányzat és kizárólagos tulajdonában álló, egyszemélyes gazdasági társaságai közötti szerződésekről szóló, a határozat melléklete szerinti tájékoztatót tudomásul veszi.

Értesülnek: Szalay Ferenc polgármester
Fejér Andor alpolgármester
Györfi Mihály alpolgármester
Miskolczi László alpolgármester
dr. Sebestyén Ildikó jegyző
dr. Rác Andrea aljegyző
Polgármesteri Hivatal Igazgatói

melléklet Szolnok Megyei Jogú Város Önkormányzata Közgyűlésének 290/2021. (IX.30.) határozatához

| Ssz. | Szerződés kelte | Szerződő fél | Szerződés tárgya | Szerződés összege (Ft) | Kötelezettségvállalás forrása (tervezési alapegység) |
|------|-----------------|--|--|--------------------------------|--|
| 1. | 2021.02.05. | Szolnoki Városfejlesztő Nonprofit Zrt. | „Új Óvoda építése a Vízpart körúton” című projekthez szükséges engedélyes és kiviteli tervdokumentáció elkészítése | 23.888.700.- | Új Óvoda építése a Vízpart körúton |
| 2. | 2021.02.26. | Szolnoki Városfejlesztő Nonprofit Zrt. | Az Önkormányzat VÁRA-ÉMI-2020 kódszámú „Ivóvíz-rendszer fejlesztése Szolnokon” című pályázatának megírása | 1.270.000 .- | Projektfeladatok ellátása |
| 3. | 2021.07.12. | Szolnoki Ipari Park Kft. | Szolnoki Ipari Park elválasztás nélküli gyalog-és kerékpárút II-III-V. ütem | térítésmentes területhasználat | TOP. 6.11-16 kódszámú pályázat |
| 4. | 2021.07.16. | Szolnoki Városfejlesztő Nonprofit Zrt. | XXIII. Szolnoki Gulyásfesztivál – Szolnok, 2021. szeptember 11. rendezvény lebonyolításához kapcsolódó kiadások támogatására | 5.000.000 .- | Várospolitikai – Városmarketing feladatok/Turizmus területi igazgatása és szabályozása |
| 5. | 2021.08.30. | Szolnoki Városfejlesztő Nonprofit Zrt. | a „Kaán Károly út külterületi szakaszának felújítása” című pályázat megírása | 1.270.000 .- | Projektfeladatok ellátása |

25. napirendi pont:

Tájékoztató a két ülés között tett fontosabb intézkedésekről, tárgyalásokról

Előadó: Szalay Ferenc polgármester

Szalay Ferenc polgármester: Kérte a tájékoztató kiegészítését a következők szerint:

„2021. július 19.

Miskolczi László alpolgármester:

- Képviselői keretegyeztetésen vett részt.”

Szalay Ferenc polgármester: Szavazást rendelt el és megállapította, hogy Szolnok Megyei Jogú Város Közgyűlése – határozathozatalakor jelenlévő képviselők száma 15 fő – 15 igen szavazattal, ellenszavazat és tartózkodás nélkül meghozta a következő határozatot:

291/2021. (IX.30.) határozat

a két ülés között tett fontosabb intézkedésekről, tárgyalásokról szóló tájékoztató elfogadásáról

Szolnok Megyei Jogú Város Közgyűlése a veszélyhelyzet kihirdetéséről és a veszélyhelyzeti intézkedések hatálybalépéséről szóló 27/2021. (I.29.) Korm. rendelet, a katasztrófavédelemről és a hozzá kapcsolódó egyes törvények módosításáról szóló 2011. évi CXXVIII. törvény 46.§ (4) bekezdése, a katasztrófavédelemről és a hozzá kapcsolódó egyes törvények módosításáról szóló 2011. évi CXXVIII. törvény egyes rendelkezéseinek eltérő alkalmazásáról szóló 307/2021. (VI. 5.) Korm. rendelet 1. §-a alapján, figyelemmel Szolnok Megyei Jogú Város Önkormányzata Szervezeti és Működési Szabályzatáról szóló 7/2014. (II.28.) önkormányzati rendelet 52. § m) pontjára az alábbi határozatot hozza:

A Közgyűlés elfogadja a két ülés között tett fontosabb intézkedésekről, tárgyalásokról szóló tájékoztatót.

Értesülnek: Szalay Ferenc polgármester
Fejér Andor alpolgármester
Györfi Mihály alpolgármester
Miskolczi László alpolgármester
Dr. Sebestyén Ildikó jegyző
Dr. Rácz Andrea aljegyző
Polgármesteri Hivatal igazgatói

Szalay Ferenc polgármester megállapította, hogy a Közgyűlés a kitűzött nyílt napirendi pontok tárgyalását 12,48 órakor befejezte, zárt ülésen folytatta tovább munkáját.





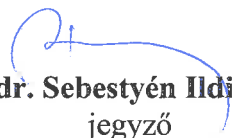



Szalay Ferenc
polgármester

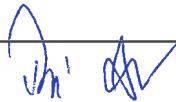

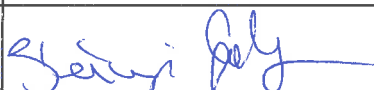
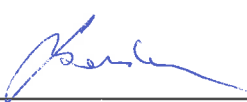
dr. Sebestyén Ildikó
jegyző

JELENLÉTI ÍV

Szolnok Megyei Jogú Város Közgyűlése 2021. szeptember 30-ai munkaterv szerinti Közgyűlés ülésének részteveiről

| Név | Aláírás | 1 órát meghaladó távollét (időpont/aláírás) | Távolaradását bejelentette (bejelentés időpontja) |
|--------------------------------------|---|---|--|
| polgármester Szalay Ferenc |  | | |
| alpolgármesterek | | | |
| Fejér Andor |  | | |
| Györfi Mihály |  | | |
| Miskolczi László |  | | |
| képviselők: | | | |
| Berényi Gábor |  | | |
| Borda Zoltán Tibor |  | | |
| Fajcsák Károly |  | | |
| Dr. Füle István |  | | |
| Galló György Péter |  | | |
| László Norbert | | | 2021.09.30 |
| Ligeti József |  | | |
| Molnár Iván |  | | |
| Dr. Póta Sándor |  | | |

Szolnok Megyei Jogú Város Önkormányzatának Szervezeti és Működési Szabályzatáról szóló 7/2014. (II.28.) önkormányzati rendelet 36.§-a/49.§-a alapján

B e j e l e n t é s
Közgyűlésről/Bizottsági ülésről való
távolmaradásról

LASZLO NOBERT..... képviselő/bizottsági tag bejelentem, hogy Szolnok Megyei
Jogú Város Közgyűlésén/..... Bizottságának 2021. 09. 30......-i
ülésén egyéb elfoglaltságom miatt nem tudok részt venni.

Szolnok, 2021. 09. 27.....

.....
aláírás



SZOLNOK MEGYEI JOGÚ VÁROS
POLGÁRMESTERE

MEGHÍVÓ

SZOLNOK MEGYEI JOGÚ VÁROS KÖZGYŰLÉSE

2021. szeptember 30-án (csütörtökön) 9,00 órai kezdettel tartja munkaterv szerinti ülését, melyre ezúton tisztelettel meghívom

Az ülés helye: Városháza Hubay Ferenc Díszterme (Szolnok, Kossuth tér 9.)

Javasolt napirendek:

Nyílt ülésre:

Beszámoló:

1. Beszámoló Szolnok város közbiztonsági helyzetéről, a közbiztonság érdekében tett intézkedésekről és az azzal kapcsolatos feladatokról

Előadó: Fürj János r. alezredes, rendőrségi tanácsos, megbízott kapitányságvezető

Költségvetési tárgyú előterjesztések:

2. Tájékoztató Szolnok Megyei Jogú Város Önkormányzata 2021. évi gazdálkodásának I. félévi helyzetéről szóló tájékoztató elfogadásáról

Előadó: Szalay Ferenc polgármester

3. Előterjesztés Szolnok Megyei Jogú Város Önkormányzata 2021. évi költségvetéséről szóló 4/2021. (II.18.) önkormányzati rendelet módosítására

Előadó: Szalay Ferenc polgármester

Humán területhez kapcsolódó előterjesztések:

4. Előterjesztés a Bursa Hungarica Felsőoktatási Önkormányzati Ösztöndíjpályázat 2022. évi fordulójához történő csatlakozásra

Előadó: Szalay Ferenc polgármester

5. Előterjesztés Szolnok Megyei Jogú Város Kulturális Konceptiója és Cselekvési terve elfogadására II. forduló

Előadó: Szalay Ferenc polgármester

6. Előterjesztés "Szolnok Város Jövője" Közalapítvánnyal kapcsolatos döntések meghozatalára (pótlólagos)

Előadó: Szalay Ferenc polgármester

7. Előterjesztés a Damjanich János Múzeum Igazgatói megbízásának pályázati kiírására **(pótlólagos)**

Előadó: Szalay Ferenc polgármester

Gazdasági társaságokkal kapcsolatos előterjesztések:

8. Előterjesztés a "Munkalehetőség a Jövőért" Szolnok Nonprofit és Közhasznú Kft. 2021. évi üzleti tervének és támogatási szerződésének módosítására

Előadó: Szalay Ferenc polgármester

Fodor György ügyvezető

9. Előterjesztés a Szolnok TV Zrt. 2021. évi üzleti tervének, valamint 2021. évi támogatási szerződésének módosítására **(pótlólagos)**

Előadó: Szalay Ferenc polgármester

Pető Dávid cégvezető

10. Előterjesztés a Szolnoki Városüzemeltetési Kft.-vel kapcsolatos döntések meghozatalára **(pótlólagos)**

Előadó: Szalay Ferenc polgármester

Lits László ügyvezető igazgató

11. Előterjesztés a TISZT Kft.-nek a Szolnoki Városüzemeltetési Kft.-be történő beolvadásával kapcsolatos, második alkalommal történő döntés meghozatalára **(pótlólagos)**

Előadó: Bíró Árpád ügyvezető

Lits László ügyvezető

Fejlesztéshez kapcsolódó előterjesztések:

12. Előterjesztés a Szolnoki Városfejlesztő Nonprofit Zrt.-vel kötött települési önkormányzati feladatok ellátásáról szóló keretszerződés módosítására **(pótlólagos)**

Előadó: Szalay Ferenc polgármester

13. Előterjesztés "A Katona József utcai szegregátum infrastrukturális fejlesztése" című projekt forrásösszetételének jóváhagyására **(pótlólagos)**

Előadó: Szalay Ferenc polgármester

14. Előterjesztés az „Önkormányzati feladatellátást szolgáló fejlesztések támogatására” elnevezésű felhívás keretében a „Thököly út felújítása a 32. sz. főúttól az Eötvös téri körforgalomig” című projekt indítására **(pótlólagos)**

Előadó: Szalay Ferenc polgármester

15. Előterjesztés Szolnok Megyei Jogú Város TOP kerete felhasználásával kapcsolatos döntések meghozatalára **(pótlólagos)**

Előadó: Szalay Ferenc polgármester

16. Előterjesztés az Önkormányzati épületek energetikai korszerűsítése című kiírásban pályázat benyújtására **(pótlólagos)**

Előadó: Szalay Ferenc polgármester

17. Előterjesztés a „Szolnok és agglomerációjának szennyvíz és csapadékvíz fejlesztése” című pályázattal kapcsolatos intézkedések megtételére **(pótlólagos)**

Előadó: Szalay Ferenc polgármester

Vagyongazdálkodáshoz kapcsolódó előterjesztés:

18. Előterjesztés a Foglalkoztatási Célú Nonprofit Szervezet részére ingatlanok használatba adására
Előadó: Szalay Ferenc polgármester

Településrendezéshez kapcsolódó előterjesztések:

19. Előterjesztés Szolnok város településrendezési eszközeinek módosítására (pótlólagos)

Előadó: Szalay Ferenc polgármester

20. Előterjesztés Szolnok város közigazgatási területén megvalósítandó napelemez erőművek támogatására (pótlólagos)

Előadó: Szalay Ferenc polgármester

Belső ellenőrzés:

21. Előterjesztés Szolnok Megyei Jogú város Önkormányzata 2021. évi belső ellenőrzési tervének jóváhagyására

Előadó: Dr. Sebestyén Ildikó jegyző

Beszámoló, tájékoztató:

22. Előterjesztés az Épített Környezet Helyi Védelmét Támogató feladatok bizottsági támogatása 2020. évi felhasználásáról szóló beszámoló elfogadására (pótlólagos)

Előadó: Ligeti József, a Városüzemeltetési, Városfejlesztési és Fenntartható Fejlődés Bizottság elnöke

23. Beszámoló az Önkormányzati Környezetvédelmi Alap 2020. évi felhasználásáról

Előadó: Szekeres Éva, az Egészségügyi, Szociális és Környezetvédelmi Bizottság elnöke

24. Előterjesztés a lejárt határidejű közgyűlési határozatok végrehajtásáról (pótlólagos)

Előadók: Szalay Ferenc polgármester
 Dr. Sebestyén Ildikó jegyző

25. Tájékoztató a két ülés között tett fontosabb intézkedésekről, tárgyalásokról (pótlólagos)

Előadó: Szalay Ferenc polgármester

Zárt ülésre:

Díj adományozás:

1. Előterjesztés az „Adorján Ildikó-díj” 2021. évi adományozására

Előadó: Szalay Ferenc polgármester

Városüzemeltetéshez kapcsolódó előterjesztés:

2. Előterjesztés a víziközművekkel kapcsolatos döntésekre (pótlólagos)

Előadó: Szalay Ferenc polgármester

Lakás bérbeadás:

3. Előterjesztés önkormányzati érdekből történő lakás bérbeadására

Előadó: Szalay Ferenc polgármester

Szolnok, 2021. 09. 20.



 Szalay Ferenc

**SZOLNOK MEGYEI JOGÚ VÁROS
POLGÁRMESTERE**

HATÁROZATI JAVASLAT

**Szolnok Megyei Jogú Város Önkormányzata Közgyűlésének
.../2021. (IX.30.) határozata
a 2020. szeptember 30-ai munkaterv szerinti közgyűlés nyílt ülése napirendjeinek
jóváhagyásáról**

Szolnok Megyei Jogú Város Közgyűlése Szolnok Megyei Jogú Város Önkormányzata Szervezeti és Működési Szabályzatáról szóló 7/2014. (II.28.) önkormányzati rendelet 10. § (3), 11. § (3) és a 15. § (2) bekezdés e.) pontja alapján a **2020. szeptember 30-ai** munkaterv szerinti **nyílt** ülésének napirendjeit, azok sorrendjét az alábbiak szerint hagyja jóvá:

Beszámoló:

1. Beszámoló Szolnok város közbiztonsági helyzetéről, a közbiztonság érdekében tett intézkedésekről és az azzal kapcsolatos feladatokról

Előadó: Fürj János r. alezredes, rendőrségi tanácsos, megbízott kapitányságvezető

(A határozat-tervezet elfogadásához egyszerű szótöbbség szükséges, azaz a jelenlévő képviselők több mint a felének igen szavazata.)

Költségvetési tárgyú előterjesztések:

2. Tájékoztató Szolnok Megyei Jogú Város Önkormányzata 2021. évi gazdálkodásának I. félévi helyzetéről szóló tájékoztató elfogadásáról

Előadó: Szalay Ferenc polgármester

(A határozat-tervezet elfogadásához egyszerű szótöbbség szükséges, azaz a jelenlévő képviselők több mint a felének igen szavazata.)

3. Előterjesztés Szolnok Megyei Jogú Város Önkormányzatának 2021. évi költségvetéséről szóló 4/2021. (II.18.) önkormányzati rendelet módosítására

Előadó: Szalay Ferenc polgármester

(A rendelet-tervezet elfogadásához minősített szótöbbség szükséges, azaz 10 fő igen szavazata.)

Gazdasági társaságokkal kapcsolatos előterjesztések:

4. Előterjesztés a MUSZOL Nonprofit Kft. 2021. évi üzleti tervének és támogatási szerződésének módosítására

Előadó: Szalay Ferenc polgármester

Fodor György ügyvezető

(A határozat-tervezet elfogadásához egyszerű szótöbbség szükséges, azaz a jelenlévő képviselők több mint a felének igen szavazata.)

5. Előterjesztés a Szolnok TV Zrt-vel kapcsolatos döntések meghozatalára

Előadó: Szalay Ferenc polgármester

Pető Dávid cégvezető

(A határozat-tervezet elfogadásához egyszerű szótöbbség szükséges, azaz a jelenlévő képviselők több mint a felének igen szavazata.)

6. Előterjesztés a Szolnoki Városüzemeltetési Kft.-vel kapcsolatos fejlesztési döntések meghozatalára
Előadó: Szalay Ferenc polgármester

Lits László ügyvezető igazgató

(A határozat-tervezet elfogadásához egyszerű szótöbbség szükséges, azaz a jelenlévő képviselők több mint a felének igen szavazata.)

7. Előterjesztés a Római Katolikus Egyház tulajdonában álló Kőrösi úti temetővel kapcsolatos döntések meghozatalára

Előadó: Szalay Ferenc polgármester

(A határozat-tervezet elfogadásához egyszerű szótöbbség szükséges, azaz a jelenlévő képviselők több mint a felének igen szavazata.)

8. Előterjesztés a TISZT Kft.-nek a Szolnoki Városüzemeltetési Kft.-be történő beolvadásával kapcsolatos, második alkalommal történő döntés meghozatalára

Előadó: Bíró Árpád ügyvezető

Lits László ügyvezető

(A határozat-tervezet elfogadásához minősített szótöbbség szükséges, azaz 10 fő igen szavazata.)

Fejlesztéshez kapcsolódó előterjesztések:

9. Előterjesztés a Szolnoki Városfejlesztő Nonprofit Zrt.-vel kötött települési önkormányzati feladatok ellátásáról szóló keretszerződés módosítására

Előadó: Szalay Ferenc polgármester

(A határozat-tervezet elfogadásához egyszerű szótöbbség szükséges, azaz a jelenlévő képviselők több mint a felének igen szavazata.)

10. Előterjesztés "A Katona József utcai szegregátum infrastrukturális fejlesztése" című projekt forrásösszetételének jóváhagyására

Előadó: Szalay Ferenc polgármester

(A határozat-tervezet elfogadásához egyszerű szótöbbség szükséges, azaz a jelenlévő képviselők több mint a felének igen szavazata.)

11. Előterjesztés Szolnok Megyei Jogú Város TOP keretének felhasználásával kapcsolatos döntések meghozatalára

Előadó: Szalay Ferenc polgármester

(A határozat-tervezet elfogadásához egyszerű szótöbbség szükséges, azaz a jelenlévő képviselők több mint a felének igen szavazata.)

12. Előterjesztés az Önkormányzati épületek energetikai korszerűsítése című kiírásban pályázat benyújtására

Előadó: Szalay Ferenc polgármester

(A határozat-tervezet elfogadásához egyszerű szótöbbség szükséges, azaz a jelenlévő képviselők több mint a felének igen szavazata.)

13. Előterjesztés a „Szolnok és agglomerációjának szennyvíz és csapadékvíz fejlesztése” című pályázattal kapcsolatos intézkedések megtételére

Előadó: Szalay Ferenc polgármester

(A határozat-tervezet elfogadásához egyszerű szótöbbség szükséges, azaz a jelenlévő képviselők több mint a felének igen szavazata.)

Vagyongazdálkodáshoz kapcsolódó előterjesztések:

14. Előterjesztés a Foglalkoztatási Célú Non-profit Szervezet részére ingatlanok használatba adására

Előadó: Szalay Ferenc polgármester

(A határozat-tervezet elfogadásához egyszerű szótöbbség szükséges, azaz a jelenlévő képviselők több mint a felének igen szavazata.)

15. Előterjesztés szociális feladatellátással kapcsolatos vagyoni döntések meghozatalára

Előadó: Szalay Ferenc polgármester

(A határozat-tervezet elfogadásához egyszerű szótöbbség szükséges, azaz a jelenlévő képviselők több mint a felének igen szavazata.)

(A rendelet-tervezet elfogadásához minősített szótöbbség szükséges, azaz 10 fő igen szavazata.)

Településrendezéshez kapcsolódó előterjesztések:

16. Előterjesztés Szolnok város településrendezési eszközeinek módosítására

Előadó: Szalay Ferenc polgármester

(A határozat-tervezet elfogadásához egyszerű szótöbbség szükséges, azaz a jelenlévő képviselők több mint a felének igen szavazata.)

17. Előterjesztés Szolnok város közigazgatási területén megvalósítandó napelemes erőművek támogatására

Előadó: Szalay Ferenc polgármester

(A határozat-tervezetek elfogadásához egyszerű szótöbbség szükséges, azaz a jelenlévő képviselők több mint a felének igen szavazata.)

Belső ellenőrzés:

18. Előterjesztés Szolnok Megyei Jogú város Önkormányzata 2021. évi belső ellenőrzési tervének módosítására

Előadó: Dr. Sebestyén Ildikó jegyző

(A határozat-tervezet elfogadásához egyszerű szótöbbség szükséges, azaz a jelenlévő képviselők több mint a felének igen szavazata.)

Beszámoló:

19. Beszámoló az Önkormányzati Környezetvédelmi Alap 2020. évi felhasználásáról

Előadó: Szekeres Éva, az Egészségügyi, Szociális és Környezetvédelmi Bizottság elnöke

(A határozat-tervezet elfogadásához egyszerű szótöbbség szükséges, azaz a jelenlévő képviselők több mint a felének igen szavazata.)

Humán területhez kapcsolódó előterjesztések:

20. Előterjesztés a Bursa Hungarica Felsőoktatási Önkormányzati Ösztöndíjpályázat 2022. évi fordulójaához történő csatlakozásra

Előadó: Szalay Ferenc polgármester

(A határozat-tervezet elfogadásához egyszerű szótöbbség szükséges, azaz a jelenlévő képviselők több mint a felének igen szavazata.)

21. Előterjesztés "Szolnok Város Jövője" Közalapítvány alapító okiratának módosítására

Előadó: Szalay Ferenc polgármester

(A határozat-tervezet elfogadásához minősített szótöbbség szükséges, azaz 10 fő igen szavazata.)

22. Előterjesztés a Damjanich János Múzeum igazgatói munkakörére vonatkozó pályázat kiírására

Előadó: Szalay Ferenc polgármester

(A határozat-tervezet elfogadásához egyszerű szótöbbség szükséges, azaz a jelenlévő képviselők több mint a felének igen szavazata.)

23. Előterjesztés Szolnok Megyei Jogú Város Kulturális Konceptiója és Cselekvési terve elfogadására II. forduló

Előadó: Szalay Ferenc polgármester

(A határozat-tervezet elfogadásához egyszerű szótöbbség szükséges, azaz a jelenlévő képviselők több mint a felének igen szavazata.)

Tájékoztatók:

24. Előterjesztés a lejárt határidejű közgyűlési határozatok végrehajtására

Előadók: Szalay Ferenc polgármester

Dr. Sebestyén Ildikó jegyző

(A határozat-tervezetek elfogadásához egyszerű szótöbbség szükséges, azaz a jelenlévő képviselők több mint a felének igen szavazata.)

25. Tájékoztató a két ülés között tett fontosabb intézkedésekről, tárgyalásokról

Előadó: Szalay Ferenc polgármester

(A határozat-tervezet elfogadásához egyszerű szótöbbség szükséges, azaz a jelenlévő képviselők több mint a felének igen szavazata.)

Értesülnek: Szalay Ferenc polgármester
 Fejér Andor alpolgármester
 Györfi Mihály alpolgármester
 Miskolczi László alpolgármester
 Dr. Sebestyén Ildikó jegyző
 Dr. Rác Andrea aljegyző
 Polgármesteri Hivatal igazgatói

Szolnok, 2021. 09. 29.

Szalay Ferenc

SZOLNOK MEGYEI JOGÚ VÁROS POLGÁRMESTERE

HATÁROZATI JAVASLAT

Szolnok Megyei Jogú Város Önkormányzata Közgyűlésének
.../2021. (IX.30.) határozata

a 2021. szeptember 30-ai munkaterv szerinti közgyűlés zárt ülés
napirendjeinek jóváhagyásáról

Szolnok Megyei Jogú Város Közgyűlése a Magyarország helyi önkormányzatairól szóló 2011. évi CLXXXIX. törvény 46. § (2) bekezdés c. pontja, valamint a Szolnok Megyei Jogú Város Önkormányzata Szervezeti és Működési Szabályzatáról szóló 7/2014. (II.28.) önkormányzati rendelet 11. § (3) bekezdése alapján, a 2021. szeptember 30-ai munkaterv szerinti zárt ülés napirendjeit az alábbiak szerint hagyja jóvá:

Városüzemeltetéshez kapcsolódó előterjesztések:

1. Előterjesztés a víziközművekkel kapcsolatos döntésekre

Előadó: Szalay Ferenc polgármester

¹Az előterjesztés zárt ülésen történő tárgyalásának indoka: A Magyarország helyi önkormányzatairól szóló 2011. évi CLXXXIX. törvény 46. § (2) bekezdés c.) pontja alapján **(A határozat-tervezet elfogadásához egyszerű szótöbbség szükséges, azaz a jelenlévő képviselők több mint a felének igen szavazata.)**

2. Előterjesztés Szolnok Megyei Jogú Város Önkormányzatának 2022-2036. évi Gördülő Fejlesztési Tervének elfogadásával összefüggő döntésekre

Előadó: Szalay Ferenc polgármester

Az előterjesztés zárt ülésen történő tárgyalásának indoka: A Magyarország helyi önkormányzatairól szóló 2011. évi CLXXXIX. törvény 46. § (2) bekezdés c.) pontja alapján **(A határozat-tervezet elfogadásához egyszerű szótöbbség szükséges, azaz a jelenlévő képviselők több mint a felének igen szavazata.)**

Lakás bérbeadás:

3. Előterjesztés önkormányzati érdekből történő lakás bérbeadására

Előadó: Szalay Ferenc polgármester

Az előterjesztés zárt ülésen történő tárgyalásának indoka: A Magyarország helyi önkormányzatairól szóló 2011. évi CLXXXIX. törvény 46. § (2) bekezdés c.) pontja alapján **(A határozat-tervezetek elfogadásához egyszerű szótöbbség szükséges, azaz a jelenlévő képviselők több mint a felének igen szavazata.)**

¹A képviselő-testület zárt ülést rendelhet el a vagyonával való rendelkezés esetén, továbbá az általa kiírt pályázat feltételeinek meghatározásakor, a pályázat tárgyalásakor, ha a nyilvános tárgyalás az önkormányzat vagy más érintett üzleti érdekét sértené.

Értesülnek: Szalay Ferenc polgármester
Fejér Andor alpolgármester
Györfi Mihály alpolgármester
Miskolczi László alpolgármester
Dr. Sebestyén Ildikó jegyző
Dr. Rác Andrea aljegyző
Polgármesteri Hivatal igazgatói

Szolnok, 2021. 09. 29.



Szalay Ferenc

Tárgy: Fwd: [Junk released by Allowed List] Napirend előtti kérdés.

Feladó: Szalay Ferenc <szalayf@ph.szolnok.hu>

Dátum: 2021. 09. 27. 12:14

Címzett: "jegyzo@ph.szolnok.hu" <jegyzo@ph.szolnok.hu>

É:70609

Szalay Ferenc
polgármester

Szolnok Megyei Jogú Város Önkormányzata
+36 56/503-402
szalayf@ph.szolnok.hu



Handwritten notes in blue ink:
A kérdés -
Hely: István Füle
B

----- Továbbított üzenet -----

Tárgy:[Junk released by Allowed List] Napirend előtti kérdés.

Dátum:Mon, 27 Sep 2021 12:06:37 +0200

Feladó:István Füle <istvan.fule14@gmail.com>

Címzett:szalayf@ph.szolnok.hu, **Jegyző** <jegyzo@ph.szolnok.hu>

Tisztelt Polgármester Úr!

A választókerületemben több helyen is problémát okoz a parkolás. Ilyen a vasút állomás és környéke, a József Attila lakótelep főút melletti része, valamint a Mindszenty Bátoros utca teljes egészében. Kérdés: belátható időn belül számíthatunk-e arra, hogy a helyzet rendeződjön? Válaszát előre is köszönöm. Üdv. : Füle István képviselő.

Tárgy: [Junk released by Allowed List] Napirend előtti kérdés

Feladó: Zoltán Borda <bordazoltan62@gmail.com>

Dátum: 2021. 09. 27. 10:24

Címzett: Polgármester <polgarmester@ph.szolnok.hu>

CC: Szervezés <szervezes@ph.szolnok.hu>

Tisztelt Polgármester Úr!

A 2021.09.30-ai Közgyűlésen a következő, napirend előtti kérdést kívánom feltenni:

A képviselő testület korábban döntést hozott arról, hogy Szandaszőlősen és a Széchenyi lakótelepen vérvételi/mintavételi helyeket kell kialakítani.

Szandaszőlősen, a Munkácsy Mihály úti rendelőben 2020. októbere óta ez a szolgáltatás már elérhető.

A Széchenyi lakótelepen lévő rendelő komplexum felújítását már régen befejezték, ennek ellenére itt máig nem működik ez a szolgáltatás.

Kérdezem, hogy meddig kell várni a Széchenyi városrészben élőknek arra, hogy ne kelljen a laborvizsgálatok miatt a városba utazni?

Mi az oka annak, hogy ez az egészségügyi szolgáltatás még mindig nem működik itt?

Megnyugtató válaszát előre is köszönöm!

Üdvözlettel:

Borda Zoltán

Szolnok 03-as körzet képviselője